

**АЛИШЕР НАВОИЙ НОМИДАГИ ТОШКЕНТ ДАВЛАТ
ЎЗБЕК ТИЛИ ВА АДАБИЁТИ УНИВЕРСИТЕТИ ҲУЗУРИДАГИ
ИЛМИЙ ДАРАЖАЛАР БЕРУВЧИ DSc.27.06.2017.Fil.19.01
РАҚАМЛИ ИЛМИЙ КЕНГАШ**

ТОШКЕНТ ДАВЛАТ ЎЗБЕК ТИЛИ ВА АДАБИЁТИ УНИВЕРСИТЕТИ

Қўлёзма ҳуқуқида

УЎК 811.512.133'367.622.14'37(043.3)

ХАКИМОВА МУХАЙЁ КАРИМОВНА

ЎЗБЕК ТИЛИДА АБСТРАКТ НОМЛАР СЕМАНТИКАСИ

10.00.01 - Ўзбек тили

**Филология фанлари доктори (DSc) илмий
даражасини олиш учун тайёрланган
ДИССЕРТАЦИЯ**

Илмий маслаҳатчи: Н.М.Маҳмудов
филология фанлари доктори, профессор

Тошкент - 2019

МУНДАРИЖА

КИРИШ. Диссертация аннотацияси.....	3
I БОБ. АБСТРАКЦИЯ ВА УНИНГ ЛЕКСИК САТҲДА АКС ЭТИШИ	
1.1-§. Абстракция – билиш шакли сифатида.....	14
1.2-§. Лексикада абстрактлашиш принциплари.....	20
1.3-§. Абстракт номларни ўрганишнинг экстралингвистик асослари....	40
1.4-§. Абстракт номларнинг лингвистик талқини.....	51
Боб бўйича хулосалар.....	66
II БОБ. АБСТРАКТ СЎЗЛАРНИНГ СЕМАНТИК СТРУКТУРАСИ	
2.1-§. Абстракт сўзларда денотатив ва сигнификатив маъно муносабати.....	69
2.2-§. Абстракт сўзларнинг семантик таркиби.....	81
2.3-§. Абстрактликнинг ҳосила маъноларда акс этиши.....	90
Боб бўйича хулосалар.....	117
III БОБ. ЎЗБЕК ТИЛИДА АБСТРАКТ НОМЛАРНИНГ СЕМАНТИК ТАСНИФИ	
3.1-§. Абстракт номларни таснифлаш мезонлари.....	120
3.2-§. Белги билдирувчи абстракт номлар.....	128
3.3-§. “Ҳолат” маъноли абстракт номлар.....	141
3.4-§. “Вақт” маъноли абстракт номлар.....	160
Боб бўйича хулосалар.....	169
IV БОБ. АБСТРАКТ НОМЛАРНИНГ ЛУҒАВИЙ САТҲДАГИ ЎРНИ	
4.1-§. Луғат таркибининг абстракт сўзлар билан узлуксиз бойиш сабаблари.....	172
4.2-§. Абстракт сўзларда синонимия муносабати.....	178
4.3-§. Абстракт сўзлар антонимияси.....	190
4.4-§. Абстракт сўзлар градуонимияси.....	203
Боб бўйича хулосалар.....	208
УМУМИЙ ХУЛОСАЛАР.....	210
Фойдаланилган адабиётлар.....	214

КИРИШ (докторлик (DSc) диссертацияси аннотацияси)

Диссертация мавзусининг долзарблиги ва зарурати. Жаҳон тилшунослигида сўнгги йилларда амалга оширилаётган илмий тадқиқотларда лисоний ҳодисаларнинг моҳиятини очишда инсон омилини ҳисобга олиш анъанаси етакчилик қилмоқда. Антропоцентрик парадигма асосида семантикага оид тадқиқотлар ҳам сифат ўзгаришларига учради. Лексик бирликларнинг маъно хусусиятлари таҳлилида инсон омилининг ўрни, белгиловчи аҳамиятини ўрганиш кун тартибига қўйилди.

Дунё олимлари инсониятнинг тафаккур тарзи билан боғлиқ абстракт сўзларни нафақат лингвофалсафий ва грамматик нуқтаи назарлардан, балки антропоцентрик ёндашув асосида ҳам ўрганмоқдалар. Бир қатор илмий ишларда абстракт номлар ментал, семантик-концептуал жиҳатдан тадқиқ қилинган бўлиб, мазкур бирликлар бўйича аксиологик, ассоциатив, лингвокультурологик тадқиқотларнинг ҳам амалга оширилиши бугунги тилшунослик учун аҳамиятлидир. Зеро, маънавий жиҳатдан инсоният эришган барча ютуқларни номловчи сўзларнинг тадқиқида муайян тил эгаларининг ўзига хос тафаккури, маънавияти ва маданияти акс этади.

Ўзбек тилшунослигида абстракциянинг тилдаги инъикоси масаласи, лисоний абстракция ва натижалари, абстракт сўзлар бўйича илмий ишларнинг амалга оширилмаганлиги тадқиқот мавзусининг долзарблигини белгилайди. Тилшунослимизда «абстракт отлар», «мавҳум отлар», «фикрий отлар» терминлари остида фақат от туркумига хос сўзлар ажратилади ва бу ажратилиш ҳам жуда содда, аниқлаштирилмаган ҳолда амалга оширилади. Грамматикага оид дарсликларда отнинг маъновий гуруҳи сифатида ажратилувчи абстракт сўзларнинг турли терминлар билан берилиши, мазкур сўзларнинг таърифидаги ҳар хилликлар, бу гуруҳга кирувчи бирликлар чегарасининг қатъий эмаслиги, фарқловчи омилларнинг ишлаб чиқилмаганлиги ўзбек тилшунослигида абстракт сўзларни монографик планда ўрганиш заруратини тақозо қилади.

Ўзбекистон Республикаси Президентининг 2016 йил 13 майдаги ПФ-4797-сон «Алишер Навоий номидаги Тошкент давлат ўзбек тили ва адабиёти университетини ташкил этиш тўғрисида»ги, 2017 йил 7 февралдаги ПФ-4947-сон «Ўзбекистон Республикасини янада ривожлантириш бўйича Ҳаракатлар стратегияси тўғрисида»ги, 2019 йил 21 октябрдаги ПФ-5850-сон «Ўзбек тилининг давлат тили сифатидаги нуфузи ва мавқеини тубдан ошириш чора-тадбирлари тўғрисида»ги Фармонлари, Ўзбекистон Республикаси Президентининг 2017 йил 20 апрелдаги ПҚ-2909-сон «Олий таълим тизимини янада ривожлантириш чора-тадбирлари тўғрисида»ги, Ўзбекистон Республикаси Вазирлар Маҳкамасининг 2017 йил 22 майдаги 304-сон «Олий ўқув юртдан кейинги таълим тизимини янада такомиллаштириш тўғрисида»ги Қарорлари ҳамда мазкур фаолиятга тегишли бошқа меъриёв-ҳуқуқий ҳужжатларда белгиланган вазифаларни амалга оширишга ушбу илмий тадқиқот иши муайян даражада хизмат қилади.

Тадқиқотнинг республика фан ва технологиялари ривожланишининг устувор йўналишларига мослиги. Мазкур тадқиқот республика фан ва технологиялар ривожланишининг I. «Ахборотлашган жамият ва демократик давлатни ижтимоий, ҳуқуқий, иқтисодий, маданий, маънавий-маърифий ривожлантиришда инновацион ғоялар тизимини шакллантириш ва уларни амалга ошириш йўллари» устувор йўналишига мувофиқ бажарилган.

Диссертация мавзуси бўйича хорижий илмий тадқиқотлар шарҳи¹. Абстракт сўзларнинг лисоний хусусиятларини аниқлашга қаратилган илмий изланишлар жаҳоннинг етакчи илмий муассасалари ва университетларида, жумладан, University of Oxford, University of Cambridge (England), University of Humboldt (Germany), University of Georgia (Georgia), University of Chicago (USA), Москва давлат университети, Москва давлат педагогика университети, Воронеж давлат университети, Белгород давлат миллий тадқиқотлар университети, Олтой давлат педагогика университети (Россия),

¹ Диссертация мавзуси бўйича хорижий илмий тадқиқотлар шарҳи www.ox.ac.uk, www.cam.ac.uk, www.hu-berlin.de, www.uga.edu, www.uchicago.edu, www.msu.ru, www.mpgu.su, www.vsu.ru, www.bsu.edu.ru, www.altspu.ru, www.navoiy-uni.uz ва бошқа манбалар асосида амалга оширилди.

шунингдек, Алишер Навоий номидаги Тошкент давлат ўзбек тили ва адабиёти университети (Ўзбекистон)да тадқиқотлар олиб борилмоқда.

Жаҳон тилшунослигида абстракт маъноли лексик бирликларнинг лисоний моҳиятларини илмий асослашга қаратилган тадқиқотлар доирасида бир қатор, жумладан, қуйидаги илмий натижалар олинган: абстракт сўзлар номинациясининг гносеологик табиатга эга эканлиги, бевосита кузатишда берилмаган воқеликларни номлаши далилланган (University of Humboldt, Москва давлат университети), абстракт отларнинг сон кўплик шаклини қабул қила олмаслиги, саноқ системасига бефарқлиги асосланган (University of Cambridge, Москва давлат педагогика университети), «хусусият», «ҳаракат», «ҳолат» каби маъновий гуруҳлари ажратилган (Москва давлат педагогика университети), ментал ҳолат номларининг концептуал жиҳатлари аниқланган (University of Cambridge, University of Georgia), абстракт отларнинг морфологик ва синтактик хусусиятлари конкрет номлардан фарқли эканлиги очиқ берилган (Олтой дала т педагогика университети, Воронеж давлат университети, Белгород давлат миллий тадқиқотлар университети), абстракт сўзлар моҳияти когнитив ва прагматик ёндашув асосида аниқланган (University of Cambridge, University of Chicago).

Жаҳон тилшунослигида абстракт номларни ўрганишда қуйидаги қатор устувор йўналишларда тадқиқотлар олиб борилмоқда: абстракт сўзларнинг этнолингвистик хусусиятларини аниқлаш; нутқий абстракт номинацияларнинг прагматикасини ёритиш; абстракт номларда миллат маданиятининг акс этишини ўрганиш; изоҳли ва таржима луғатлардаги лексикографик талқинларини ойдинлаштириш; ассоциатив луғатларини тузиш; лексик абстракциянинг сўз туркумларида воқеланишини ва матн ҳосил қилиш имкониятларини очиқ бериш.

Муаммонинг ўрганилганлик даражаси. Абстракт номлар хусусида жаҳон тилшунослигида бир қатор тадқиқотлар амалга оширилган.

Абстракция ва унинг турлари, абстракция жараёни ҳамда тушунчаларнинг шаклланиши, абстракциянинг тадрижий тараққиёти каби

масалалар Д.П.Горский томонидан монографик планда тадқиқ этилган². Л.В.Калинина рус тилидаги конкрет, абстракт, жамловчи отлар, модда номларининг ажратилишини морфологик, синтактик, сўз ясаши ва семантик омиллар асосида ўрганган бўлса³, Л.В.Брико́тнинанинг илмий иши инглиз тилида белги-хусусият билдирувчи абстракт номларнинг семантикаси ва синтактик имкониятларини аниқлашга қаратилган⁴.

Ғарб тилшунослигида абстракт сўзлар тадқиқи, асосан, лисоний-фалсафий, грамматик, семантик-когнитив йўналишларда бажарилмоқда.

Лисоний-фалсафий йўналишдаги ишларга С.Шаумян⁵, Л.О.Чернейконинг⁶ тадқиқотларини мисол қилиш мумкин. Е.И.Крюкова⁷, Е.Б.Назарова⁸, Э.Х.Хабибулиналарнинг⁹ илмий ишларида абстракт сўзларнинг ясаши билан боғлиқ масалалар ўрганилган бўлса, О.Л.Ивашенко¹⁰, А.Н.Доборович¹¹, А.И.Яндиева¹², А.Сетти ва Н.Карамеллиларнинг¹³ илмий тадқиқотлари эса абстракт сўзларнинг концептуал тадқиқи оиддир.

А.Вежбицкая¹⁴, С.Павлина¹⁵ каби олимларнинг тадқиқотлари лексик-семантик йўналишдаги ишлардир. Охирги ўн йилликда семантикага оид

² Горский Д.П. Вопросы абстракции и образования понятий. – М.: АН СССР, 1961. – 351 с.

³ Калинина Л.В. Лексико-грамматические разряды имён существительных как пересекающиеся классы слов: Дис. ... докт. филол. наук. – Киров, 2009. – 339 с.

⁴ Брико́тнина Л.В. Специфика семантики абстрактных имен качества и ее экспликация в синтаксисе: Дисс. ... канд. филол. наук. – Барнаул, 2005. – 190 с.

⁵ Шаумян С. Абстракция в современной лингвистике // Вопросы языкознания. 2002, №1. – С. 34-57.

⁶ Чернейко Л.О. Лингво-философский анализ абстрактного имени. – М.: МГУ, 1997. – 320 с.

⁷ Крюкова Е.И. Особенности словообразовательной семантики абстрактных существительных действия и способы ее выражения в современном английском языке // Семантика языковых единиц разных уровней. – Ростов на Дону, 1987. – С. 108-115.

⁸ Назарова Е.Б. Развитие парадигматических отношений в словообразовательной категории ота́дъективных – *nomina abstracta* // Предложение и слово. – Саратов, 1999. – С. 151-152.

⁹ Хабибуллина Э.Х. Сопоставительная характеристика абстрактных имен существительных множественного числа во французском и русском языках: Автореф. дисс. ... канд. филол. наук. – М., 1989. – 25 с.

¹⁰ Ивашенко О.Л. Когнитивные классификаторы в семантическом поле абстрактных лексем (на материале лексико-семантического поля ментальных состояний в русском и английском языках): Дисс. ... канд. филол. наук. – Воронеж, 2002. – 243 с.

¹¹ Доборович А.Н. Языковые средства репрезентации концептосферы «CREATIVITI»: Дисс. ... канд. филол. наук. – Белгород, 2002. – 196 с.

¹² Яндиева А.И. Лингвосемантическая концептосфера абстрактного имени со значением «честь/совесть» в разносистемных языках: Дисс. ... канд. филол. наук. – Нальчик, 2010. – 242 с.

¹³ Setti A., Caramelli N. Different Domains in Abstract Concept. 2005. [Onlain]. Available: <http://www.cogsci.rpi.edu/CSJarchive/Proceedings/2005/dogs/p1997.pdf>

¹⁴ Вежбицкая А. Восприятие: семантика абстрактного словаря // Новое в зарубежной лингвистике. – М., 1986. – Вып. 18. – С. 336-369.

аксарият тадқиқотлар когнитив аспектда олиб борилмоқда. Масалан, А.Яндиева немис тили мисолида «бурч» ва «виждон» сўзларининг семантик хусусиятларини концептуал жиҳатдан тадқиқ қилган¹⁶.

Ўзбек тилшунослигида бажарилган илмий тадқиқотларда ҳам лисоний абстракция ва унинг натижаси бўлган абстракт сўзларга нисбатан фикр ва муносабатлар билдирилган. Д.Абдуллаева «Ўзбек тилида антисемия» номли диссертациясида туркумлараро карама-қарши маъно англатувчи сўзлар муносабатини таҳлил қилиш жараёнида абстракция ҳодисасига тўхталиб, абстракт номлар от ва сифат туркумлари ўртасида антисемияни шакллантиришини таъкидлайди¹⁷. М.Умурзоқова абстракт отларга сегмент қурилмаларни шакллантирувчи восита сифатида муносабат билдиради¹⁸. М.Қурбонова ўзбек болалар нутқи тадқиқига бағишланган илмий ишида ўқувчилар коммуникатив фаолиятида абстракт лексемаларнинг ифодаланиши масаласига алоҳида эътибор қаратган. Тадқиқотда мавҳум сўзларнинг мактаб ўқувчилари лисоний онгида мавжуд ёки мавжуд эмаслигини аниқловчи тажриба натижалари келтирилган¹⁹.

Диссертация тадқиқотининг диссертация бажарилган олий таълим муассасаси илмий-тадқиқот ишлари режалари билан боғлиқлиги. Диссертация Алишер Навоий номидаги Тошкент давлат ўзбек тили ва адабиёти университетининг илмий-тадқиқот ишлари режаси таркибига кирувчи «Ўзбек тилшунослигининг долзарб масалалари» мавзусидаги тадқиқотлар доирасида бажарилган.

Тадқиқотнинг мақсади ўзбек тилидаги лексик абстракциянинг тафаккур билан муносабатини аниқлаш, лексик сатҳдаги абстракциялашиш жараёнларини изоҳлаш, абстракт номларнинг семантик структурасини,

¹⁵ Павлина С.Ю. Переходные зоны в области функционирования абстрактных и конкретных существительных: Автореф. дисс. ... канд. филол. наук. – Н.Новгород, 1997. – 18 с.

¹⁶ Яндиева А.И. Юқоридаги асар. – Б. 242.

¹⁷ Абдуллаева Д. Ўзбек тилида антисемия: Филол. фан. номз. ... дисс. – Тошкент, 2010. – 45 б.

¹⁸ Умурзоқова М. Ўзбек тилида сегмент қурилмаларнинг лингвопрагматик тадқиқи: Филол. фан. бўй. фал. док-ри. ... дисс. – Тошкент, 2019. – 142 б.

¹⁹ Қурбонова М. Ўзбек болалар нутқи лексикасининг социопсихоллингвистик тадқиқи. Монография. – Тошкент, 2014. – Б. 108-110.

маъновий таркибланишини ойдинлаштириш, маъно тараққиётини асослаш, парадигматик муносабатларининг ўзига хосликларини далиллашдан иборат.

Тадқиқотнинг вазифалари:

абстракция жараёнининг фалсафий, мантиқий нуқтаи назарлардан ўрганиш ва тилда акс этиш йўсинларини аниқлаш;

лисоний абстракциянинг моҳиятини очиб бериш ва лексикадаги абстракциялашиш жараёнларини таҳлил қилиш;

ўзбек тилидаги номларнинг конкретлик/абстрактлик шкаласини тузиш;

абстракт номларни аниқлаш ва уларни конкрет номлар, ёндош ходисалардан фарқловчи омилларни ишлаб чиқиш;

абстракт номларнинг семантик хусусиятларини ўрганиш, семантик структурадаги ўзига хосликларини аниқлаш;

абстракт номларнинг маъно тараққиётини аниқлаш, абстрактликнинг ҳосила маъноларда акс этишини ёритиш;

абстракт номларнинг лексик-семантик гуруҳларини ўрганиш, маъновий таснифини амалга ошириш;

тил луғат таркибининг абстракт сўзлар билан доимий равишда тўлиб бориш сабабларини аниқлаш;

абстракт номларнинг синонимик, антонимик ва градуонимик муносабатларга кириша олиш имкониятларини очиб бериш.

Тадқиқотнинг объектини ўзбек тилининг изоҳли, синоним, антоним, фразеологик луғатлари ва ўзбек адабиётининг йирик вакиллари Абдулла Қодирий, Эркин Воҳидов, Абдулла Орипов, Тоҳир Малик, Муҳаммад Юсуф, Назар Эшонкул, Тоғай Мурод, Хуршид Дўстмуҳаммад, Эркин Аъзам, Улуғбек Ҳамдам каби адибларнинг асарларидаги абстракт сўзлар ташкил қилади.

Тадқиқотнинг предмети ўзбек тилидаги абстракт лексик қатлам, унинг тил ва тафаккурга муносабати, семантик структураси, маъновий гуруҳланишлари, полисемияси ва парадигматик муносабатларидан иборат.

Тадқиқотнинг усуллари. Диссертация тадқиқотида диалектиканинг билиш назарияси, тилшуносликнинг қиёсий, тавсифий, систем, компонент

таҳлил методларидан, концептуал-когнитив таҳлил усулларидан фойдаланилди.

Тадқиқотнинг илмий янгилиги қуйидагилардан иборат:

лексик сатҳда абстракциянинг умумлаштирувчи тури натижасида конкрет, айирувчи тури натижасида эса абстракт номлар ҳосил бўлиши аниқланган ва абстрактликнинг даражаланишини акс эттирувчи конкретлик/абстрактлик шкаласи ишлаб чиқилган;

абстракт номларнинг лисоний хусусиятлари экстралингвистик (фалсафий, мантиқий, аксиологик) ва лингвистик нуқтаи назардан очиб берилган;

абстракт номларнинг конкрет, кенг маъноли, ажратилган сўзлардан фарқ қилувчи жиҳатлари ойдинлаштирилган ҳамда номинатив, семантик, грамматик каби чегаралаш омиллари аниқланган.

абстракт номларнинг сигнификатив маъно устунлиги, маънонинг тебраниш кенглиги, «предмет» семасига эга эмаслиги, салбийлик ёки ижобийликнинг сигнификатив характерга эгалиги асосида лексик-семантик муносабатларга кириша олиш имкониятлари аниқланган;

ўзбек тилшунослигида абстракт ва конкрет сифатларни мазкур туркумнинг алоҳида гуруҳи сифатида ажратиш лозимлиги исботланган;

абстрактликнинг ҳосила маъноларда ифодаланишлари асосида абстракция метафоранинг алоҳида тури сифатида ажратилган, механизми ишлаб чиқилган ва унинг синестезиядан фарқли эканлиги далилланган.

Тадқиқотнинг амалий натижалари қуйидагилардан иборат:

абстракт номларнинг семантикасини ўрганиш доирасида чиқарилган хулосалар ўзбек тилшунослигига лисоний абстракция, лексик бирликларнинг маъновий тузилиши, маъно тараққиёти билан боғлиқ илмий-назарий маълумотлар бериши, «Семасиология», «Лексикология», «Морфология», «Стилистика» каби фанлардан яратиладиган дарслик ва қўлланмаларнинг мукаммаллашувига хизмат қилиши асосланган;

абстракт сўзларнинг маънолари изоҳланиб, лексикографик талқинлари ойдинлаштирилган, ушбу материаллар асосида абстракт сўзларнинг изоҳли,

синонимик, антонимик, ассоциатив луғатини тузишда фойдаланиш мумкинлиги далилланган;

абстракт сифатларни мазкур туркумнинг маъновий гуруҳи сифатида ажратиш кераклиги асосланиб, илмий хулосалардан олий таълим, академик лицей ва мактаб дарсликларини тузишда мавзуга оид назарий манба сифатида фойдаланиш мумкинлиги исботланган;

абстракт отларнинг конкрет ва ёндош ҳодисалардан чегараси аниқланиб, бугунги кунда ўзбек тилшунослигида мавжуд бўлган фарқли қарашларни бартараф қилиши мумкинлиги кўрсатилган.

Тадқиқот натижаларининг ишончлилиги абстракт номларнинг лексик-семантик таҳлилида тилшуносликда эътироф этилган тадқиқ методларидан ва замонавий тилшуносликнинг кўрсатмаларидан фойдаланилганлиги, маълумотларни беришда аниқ илмий манбаларга таянилганлиги, хулосаларнинг замонавий лингвистик таҳлил методлари орқали асосланганлиги, назарий қарашларнинг амалиётга жорий этилганлиги билан изоҳланади.

Тадқиқот натижаларининг илмий ва амалий аҳамияти. Тадқиқот натижаларининг илмий аҳамияти абстракт сўзларга доир мавжуд илмий-назарий қарашларни янги билимлар билан бойитишга хизмат қилиши, абстракт номларнинг маъновий хусусиятлари бўйича чиқарилган назарий хулосалар тилшуносликнинг семасиология, морфология бўлимлари ривожига ҳисса қўшиши, абстракт сўзларнинг когнитив, прагматик, лингво-культурологик, ассоциатив нуқтаи назарлардан ўрганишга доир келгусидаги тадқиқотлар учун замин ярата олиши билан белгиланади.

Тадқиқот натижаларининг амалий аҳамияти лисоний абстракция ва лексик семантикага оид масалаларни тадқиқ қилишда зарурий материал бўла олиши ҳамда олий таълим тизимидаги лексик-семантика, морфологияга оид фанлардан дарслик ва ўқув қўлланма, услубий кўрсатмалар тайёрлашда; филологик йўналишларда маъруза ва семинар машғулотларини ташкил қилишда, абстракт сўзлар бўйича ўқув луғатларини тузишда; педагогика

йўналишлари учун баркамол авлод тарбиясида қадриятлар тизимини ўқитишда манба сифатида фойдаланиш мумкинлиги билан белгиланади.

Тадқиқот натижаларининг жорий қилиниши. Ўзбек тилида абстракт номлар семантикаси тадқиқи юзасидан олинган илмий натижалар асосида:

абстракт номларнинг маъно хусусиятлари, уларни таснифлаш ҳамда «абстракт» тушунчаси билан боғлиқ терминлар синонимиясини бартараф этишга доир илмий-назарий хулосаларидан ФА-Ф1-Г041 рақамли «Ўзбек тили лексикаси ва терминологиясининг мустақиллик даври тараққиётини тадқиқ этиш» (2012-2016) номли фундаментал лойиҳасида фойдаланилган (Ўзбекистон Республикаси Фанлар академиясининг 2019 йил 5 октябрдаги 3/1255-2734-сон маълумотномаси). Натижада лойиҳанинг «Ўзбек тили лексикасининг мустақиллик даври тараққиётини тадқиқ этиш» деб номланган биринчи, «Ўзбек тили терминологиясининг мустақиллик даври тараққиётини тадқиқ этиш» деб номланган иккинчи йўналиши илмий-назарий материаллар билан бойиган;

қарама-қарши маъноли сўзларни назарий асослаш, сўз семантикаси, абстракт семантикали сўзларнинг энантиосемик хусусиятлари, ушбу ҳодисанинг юзага келишидаги миллий ментал омилларнинг таъсири каби илмий-назарий хулосаларидан 2014-йилда бажарилган И1-ФА-0-12850 рақамли «Сўз маъно тараққиётида зиддият» мавзусидаги инновацион лойиҳада фойдаланилган (Ўзбекистон Республикаси Фанлар академиясининг 2019 йил 15 октябрдаги 3/1255-2734-сон маълумотномаси). Натижада лойиҳа абстракт сўзлар энантиосемиясига доир назарий маълумотлар билан тўлдирилган;

тил луғат таркибининг абстракт сўзлар билан бойиб бориш омиллари, абстракт номлар маъновий гуруҳларининг таснифлаш ҳақидаги илмий хулосаларидан ОТ-А1-018 рақамли «Ўзбек тили ва унинг таржимаси билан боғлиқ электрон ва банк-молия терминларининг кўп тилли луғатларини яратиш» (2017-2018) мавзусидаги амалий грант лойиҳасида фойдаланилган (Ўзбекистон Республикаси Олий ва ўрта махсус таълим вазирлигининг 2019

йил 5 октябрдаги 89-03-3750-сон маълумотномаси). Натижада лойиҳа доирасида яратилган электрон таржима луғатда бир катор абстракт сўзларнинг таржималари аниқланган, ўзбек тилидан бошқа тилларга сўзма-сўз таржима қилиб бўлмайдиган абстракт сўзларнинг лексикографик талқинлари ойдинлаштирилган;

абстракт номларнинг фалсафий, мантиқий, аксиологик ва лисоний хусусиятларига оид маълумотларидан ИТД-4-122 рақамли «Юксак маънавиятли шахсни шакллантириш тарбия технологиясини ишлаб чиқиш» (2009-2011) мавзусидаги амалий грант лойиҳасида фойдаланилган (Ўзбекистон Республикаси Олий ва ўрта махсус таълим вазирлигининг 2019 йил 5 октябрдаги 89-03-3750-сон маълумотномаси). Натижада лойиҳа абстракт сўзлар билан номланувчи қадриятларга оид янги илмий материаллар билан бойитилган;

абстракт номларнинг семантик хусусиятлари асосида ишлаб чиқилган конкрет сўзлар ва ёндош ҳодисалардан фарқланувчи жиҳатлари ҳамда чегаралаш омилларига оид назарий маълумотлардан «Ҳозирги ўзбек адабий тили» дарслигида фойдаланилган (Ўзбекистон Республикаси Олий ва ўрта махсус таълим вазирлигининг 2019 йил 5 октябрдаги 89-03-3750-сон маълумотномаси). Натижада «Ҳозирги ўзбек адабий тили» фанининг абстракт сўзларга оид мазмуни назарий ва амалий жиҳатдан такомиллашган;

абстракт номларнинг аксиологик хусусиятлари ҳақидаги замонавий қарашлардан Ўзбекистон миллий телерадиокомпанияси «Ўзбекистон» телеканалда тайёрланиб, эфирга узатилган «Ассалом Ўзбекистон!», «Муносабат», «Тилга эътибор» каби кўрсатувларда фойдаланилган (Ўзбекистон телерадиокомпанияси «Ўзбекистон» телеканалининг 2019 йил 23 октябрдаги 01-02-2233-сон маълумотномаси). Натижада мазкур телекўрсатувлар учун тайёрланган материалларнинг мазмуни мукаммаллашган, илмий далилларга бой бўлиши таъминланган.

Тадқиқот натижаларининг апробацияси. Тадқиқот натижалари 6 та халқаро, 11 та республика илмий-амалий анжуманида муҳокамадан ўтказилган.

Тадқиқот натижаларининг эълон қилинганлиги. Диссертация мавзуси бўйича жами 37 та илмий иш: Ўзбекистон Республикаси Олий аттестация комиссиясининг докторлик диссертациялари асосий натижаларини чоп этиш тавсия этилган илмий нашрларда 14 та мақола, жумладан, 12 таси республика ҳамда 2 таси хорижий журналларда нашр этилган.

Диссертациянинг тузилиши ва ҳажми. Диссертация кириш, 4 та боб, хулоса, фойдаланилган адабиётлар рўйхатидан иборат бўлиб, умумий ҳажми 230 саҳифа.

Ў БОБ. АБСТРАКЦИЯ ВА УНИНГ ЛЕКСИК САТҲДА АКС ЭТИШИ

1.1-§. Абстракция билиш шакли сифатида

Тил тараққиёти инсоният тамаддуни, ақлий, руҳий оламининг шаклланишини ўзида акс эттиради. Инсониятнинг тарихий тараққиёти жараёнида табиат ва жамиятга бўлган муносабати чуқурлашиб, оламни ва ўзини англаш жараёни ҳам мураккаблашиб борди. Бундай эволюцион ходисалар, албатта, тилда ўз ифодасини топиб боради. Тилда абстракт сўзларнинг ҳосил бўлиши ҳам (конкрет сўзлардан кейинроқ) юқоридаги фикримизнинг далилидир. Абстракт сўзлар инсон фикрлаши тараққиётининг куйроқ босқичида шаклланган абстракция жараёнининг маҳсулидир.²⁰

Инсонлар, аввало, оламни сезги аъзолари ёрдамида билганлар. Сезги аъзолари ёрдамида ўзлаштирилган оламнинг ҳиссий манзараси инсониятга муҳитга мослашиш, муайян шароитда яшаб кетиш имконини берди. Лекин тараққий этиш учун ҳиссий билишнинг ўзи етарли эмас эди. А.В.Брушлинскийнинг таъкидлашича, сезги аъзолари орқали ҳосил қилинган оламнинг ҳиссий манзараси жуда зарур, лекин предмет ва ходисаларни, уларнинг моҳиятини, ўзаро муносабатларини чуқур, ҳар томонлама ўрганиш учун етарли эмас²¹. Шу тариқа билишнинг мураккаб шакли, ақлий билиш, хусусан, абстракция вужудга келди.

«Абстракция» термини биринчи бўлиб фалсафага оид асарларда ишлатилган. «Абстракция» илк бор қадимги Юнон файласуфи Аристотель томонидан қўлланган. Рим файласуфи Боэций (Анаций Манлий Северин, 480-524) илмий муомалага киритган²².

Абстракция фалсафий гносеологик масалалардан бўлиб, мазкур термин остида учта ўзаро боғлиқ ҳодиса тушунилади:

²⁰ Брикотнина Л.В. Специфика семантики абстрактных имен качества и ее экспликация в синтаксисе: Дисс. ... канд. филол. наук. – Барнаул, 2005. – С. 45-46.

²¹ Брушлинский А.В. Мышление // Общая психология. – М., 1986. – С.323.

²² Фалсафа: комусий луғат. – Тошкент: Шарк, 2004. – Б. 7.

1. Билиш шакли. Абстракция билиш шакли сифатида предмет ёки ходисанинг муайян бир хусусият ва муносабатларини фикран ажратиш жараёни. Абстракциялаш жараёни.

2. Абстракция маъсули. Абстракция термини абстракциялаш жараёнининг маъсули, натижаси учун ҳам қўлланади: абстракт предмет.

3. Илмий текшириш методи. Абстракция текшириш методи сифатида баъзи ходиса, жараён, предметларни ўрганишда уларнинг аҳамиятли бўлмаган томон ва хусусиятларини ҳисобга олмасликка асосланган. Шунда тадқиқотчининг диққати қаратилган жиҳат ва хусусият ақлий ажратилиб, «соф ҳолатда» ўрганилади²³.

Фалсафага оид қомусий луғатда абстракцияга шундай таъриф берилади: «Абстракция – билиш шаклларида бири бўлиб, у нарсаларнинг бир қанча хоссаларини ва улар ўртасидаги муносабатларни фикран назардан соқит қилишдан ҳамда бирор бир хосса ёки муносабатни ажратиш кўрсатишдан иборат»²⁴.

Абстракция нарса ва ходисаларнинг хусусият ва муносабатларини бошқаларидан ақлий ажратиш операциясидир²⁵. В.Кемеровнинг фалсафий энциклопедиясида берилган таъриф эса кўпроқ илмий текшириш методини ўзида акс эттиради: «Абстракция назарий ва амалий вазифаларни ечиш, маънавий масалаларни англаш йўлида умумий, ўзига хос ва универсал хусусиятларни алоҳида ўрганиш мақсадида бирор-бир хусусият, муносабатларни объектидан ақлий ажратиш жараёнидир. Абстракция ушбу жараённинг натижаси ҳамдир»²⁶.

Тилшуносликка оид изоҳли луғатларда эса *абстракция* сўзининг маъносига шундай таърифлар берилади:

Абстракция. 1. Билишда нарса, ходисаларнинг муҳим ва муайян белги ва қонуниятларини ажратиш, бўрттириб кўрсатиш мақсадида уларнинг

²³ Туленов Ж, Гофуров Ю. Фалсафа. – Тошкент: Ўқитувчи, 1997. – Б. 82.

²⁴ Фалсафа: қомусий луғат. – Тошкент: Шарқ, 2004. – Б. 7.

²⁵ http://dic.academic.ru/dic.nsf/enc_philosophy

²⁶ Кемеров.В. Философская энциклопедия. – М.: Панпринт, 1998. – С. 21.

жузъий, иккинчи даражали томонлари ёки боғланишларидан хаёлан узоқлашиб фикр юритишдир²⁷.

Абстракция – предмет ёки ҳодисанинг аҳамиятли белгиларини ажратиш учун у ёки бу аҳамиятли бўлмаган жиҳат, хусусият, алоқаларини фикран (хаёлан) эътибордан соқит қилишдир²⁸.

«Абстракция жараёнининг натижасида турлича фикрлар вужудга келади. Масалан, тушунчалар (инсон, ҳайвон, ўсимлик ...), «абстракт предмет» термини билан номланувчи предметларнинг алоҳида хусусият ва муносабатлари ҳақидаги фикрлар (оқлик, етти, ҳажм, узунлик, «тескари пропорционал боғлиқлик» ...), идеал объектлар ҳақидаги фикрлар («абсолют кайишқоқ тана», нуқта)»²⁹. Абстракция натижаларининг турлича эканлиги, жараённинг ўзи ҳам ҳар хил кўринишларда мавжудлигини англатади. Абстракциянинг бир неча турлари бўлиб, асосийлари қуйидагилардир:

- содда ҳиссий абстракция – предмет ёки ҳодисанинг баъзи бир хусусият ва сифатларини ажратиш учун бошқа хусусият ва сифатлари эътибордан соқит қилинади. Масалан, предметнинг ранги унинг шаклидан ажратилади ёки аксинча. Воқелик чексиз хилма-хилликка эга бўлиб, инсон идроки унинг барча томонларини қамраб ололмайди. Шу сабабли содда ҳиссий абстракция ҳар қандай идрок жараёнида юз беради.

- Умумлаштирувчи абстракция деб предметнинг ўхшамаган, фарқли хусусиятларидан узоқлашиб ва бир вақтнинг ўзида ўхшаш, бир хил, умумий хусусиятларини ажратишга айтилади. Мазкур абстракция натижасида тушунча шаклланади. Маълумки, тушунчада предметларнинг умумий, муҳим белгилари акс этади.

- Идеаллаштириш – реал эмпирик ҳодисаларни уларнинг реал камчиликларидан ажратган ҳолда идеаллашган схемага солиш. Бунинг

²⁷ Ўзбек тилининг изоҳли луғати. Беш жилдли. Биринчи жилд. – Тошкент: Ўзбекистон миллий энциклопедияси, 2006. – Б. 28.

²⁸ <http://slovarozhegova.ru/> Толковый словарь Ожегова онлайн

²⁹ Горский Д.П. Вопросы абстракции и образования понятий. – М.: АН СССР, 1961. – С. 21.

натижасида идеал объектлар ҳақидаги тушунчалар шаклланади. Масалан, «идеал жамият», «идеал газ» каби.

- Айирувчи (изоляцияловчи) абстракция муайян хусусият ва муносабатларни предметдан ёки бошқа хусусиятларидан ажратиш жараёнидир. Абстракциянинг бу тури натижасида «абстракт предмет» ҳосил бўлади: *гўзаллик*, *қаттиқлик* каби. Мазкур абстракцияда ҳам умумлаштириш мавжуд бўлса-да, фарқли томони шундаки, ажратилаётган хусусият ва муносабатлар фикран предметлаштирилади, моддий ташувчисидан (эгасидан) алоҳида предмет сифатида идрок қилинади³⁰.

Абстракция билиш шакли ва унинг натижаси сифатида инсон тафаккурининг муҳим хусусиятларидан биридир. «Билиш жараёнида биз нарсанинг ҳамма томонларини, хусусиятини, сифатини, унинг бошқа нарса ва ҳодисалар билан бўлган сон-саноксиз муносабатларини бирдан қамраб ололмаймиз. Буюмни яхлит ҳолда, ҳар томонлама таҳлил қилиш ёрдамида чуқур ўрганиш учун уни фикран парчалаб, бўлиб юбориш асосида муҳим хусусият, алоқа ва муносабатларини аниқлаш лозим. Яъни нарсанинг алоҳида бир хусусиятини унинг бошқа хусусиятларидан фикран ажратиш ва унинг барча бошқа хусусиятлари, сифатларидан диққат-эътиборни вақтинча узоқлаштириш керак ёки бошқача айтганда, нарсанинг иккинчи даражали муайян жиҳатларидан узоқлашиб, унинг муҳим белгилари ажратилади»³¹.

Абстракция ҳаётимизнинг ҳар бир жабҳасида, ҳар бир лаҳзада билиш шакли сифатида мавжуддир. Масалан, биз кимнингдир маънавиятини таҳлил қилганимизда, жисмоний хусусиятларини; ташқи кўриниши ҳақида фикр юритганда, ички оламини эътиборга олмаймиз. Мана шу билиш учун аҳамиятли жиҳатнинг муҳим бўлмаган жиҳатдан фикран ажратиб олиш абстракциядир.

Тил жуда мураккаб ҳодиса бўлиб, унинг мавжудлиги, моҳияти кўплаб мезонлар билан ўлчанади. Н.Маҳмудов таъкидлаганидек, «Одам билан

³⁰ Горский Д.П. Юқоридаги асар. – С. 24-25.

³¹ Фалсафа. Энциклопедик луғат. – Тошкент: Ўзбекистон миллий энциклопедияси, 2010. – Б. 5.

боғлиқ ходисалар орасида тилдай мураккаб, мухташам ва мухтарам бошқа бир ходиса йўқ. Унинг мураккаблиги тилсим қадардир...³² Ушбу мураккаб ходисани тадқиқ қилиш ҳам осон кечмайди. «Неча минг йиллардан бери не-не ёруғ ақл эгалари тил тилсимининг саноксиз жумбоқларини ечиш йўлида саъй-ҳаракат қилади, тинимсиз изланади, аммо бу тилсим бағридаги синоатлар осонликча ақлга бўй бермайди»³³.

Тилшунос серқирра табиатга эга тилнинг муайян бирлигини ёки хусусиятини тадқиқ қилар экан, у ушбу тадқиқот учун муҳим бўлмаган жиҳатларидан абстракциялашиши лозим. Акс ҳолда илмий мақсадга эришилмайди, объектнинг моҳияти очилмай қолаверади. Масалан, «фонема» бирлиги феномен сифатида товушнинг лисоний-функционал белгиларидан иборат. Табиатан «а» фонемаси мавжуд эмас. «А» товуши бор ва у «а» фонемасидан фарқли ходиса. «А» товуши чўзиқ ёки қисқа, паст ёки баланд, ғамгин ёки қувноқ оҳангда талаффуз қилиниши мумкин. Ўзбеклар йиқилганда, ҳайрон бўлганда ёки сўроқ маъносини англатиш учун ҳам «а» товушини талаффуз қилади. Агар биз «а» товушини тадқиқ қилмоқчи бўлсак, уни физикавий, психологик, мусиқавий нуқтаи назарлардан ҳам ўрганишимиз лозим. Лекин тилшунос учун товушнинг бу хусусиятлари муҳим эмас. Тилшунос учун товушнинг лисоний вазифа бажариши аҳамиятлидир. Шу сабабли товушнинг лисоний хусусиятлари лингвистика учун муҳим бўлмаган жиҳатларидан абстракцияланган ва у «фонема» термини остида тадқиқ қилинади.

С.Шаумяннинг «Замонавий тилшуносликда абстракция» номли мақоласида лисоний абстракция фалсафий нуқтаи назардан таҳлил қилинган. Мақола муаллифининг фикрича, бошқа соҳа тадқиқотчилари учун ёрдам берувчи микроскоплар, кимёвий реактивлар каби техник воситалар тилшунос учун ёрдам бера олмайди. Тилнинг моҳиятини очиш учун фақат абстракция жараёни билиш методи сифатида ёрдамга келади. Тил бирликлари,

³² Махмудов. Н. Тил тилсими тадқиқи. – Тошкент: Mumtoz so‘z, 2017. – Б. 3.

³³ Юқоридаги асар, – Б. 3.

жумладан, фонема, идеаллаштирувчи абстракция натижаси – идеал товуш сифатида ўрганилади. Зеро, ҳар бир товушнинг ўзига хосликлари, нутқий кўлланишлари, ўзаро таъсирлари, оттенкалари, талаффуз қилаётган кишининг физиологик хусусиятлари эътибордан соқит қилиниб, тилшунос онгли равишда ўзи яратган идеал фонема бирлигини тадқиқ қилади³⁴. Унинг бу қарашларига Ш.Раҳматуллаевнинг қуйидаги фикрлари ҳамоҳангдир: «Лисоний бирлик сифатида лексема ва морфема мавҳум бирлик ҳисобланади. Миянинг тил хотираси қисмида ҳар бир лексеманинг, морфеманинг алоҳида рамзи бўлиб, ана шу рамздаги ахборотдан фойдаланиш қодалари ҳам мавжуд; ҳар иккиси асосида лексемаларнинг, морфемаларнинг талаффуз бирлиги ҳолати юзага келтирилади; лексема ва морфема ана шундай нутқий бирлик ҳолатида моддий бирлик, сегмент бирлик сифатида намоён бўлади»³⁵.

Э.Бюиссанс* мақолаларининг бирида ҳар қандай тил факти абстракт моҳиятга эга бўлиб, улардаги абстракциянинг даражасига кўра дискурс нутққа, тил дискурсга нисбатан абстракт; дискурс тилга, нутқ дискурсга нисбатан конкрет деган фикрни илгари суради. Олим сўзларни ташкил этувчи товушларнинг оҳангига тўхталар экан, айтиб бериб туриб оҳанг билан айтилиши мумкинлигини ёритади. Масалан, «У қачон келади?» ва «У нимани истайди?» жумлалари бир хил оҳанг билан талаффуз қилиниши ёки сўзловчининг ихтиёрига кўра турлича оҳангда айтилиши, бу оҳанглар маънога таъсир қилмаслигини таъкидлар экан, бирликларнинг лисоний вазифасини унга таъсир қилмайдиган хусусиятлардан ажратиб ўрганишни лисоний функционал абстракция деб белгилайди³⁶.

Тил ва нутқ бир-бири билан абстрактлик ва конкретлик муносабатида эканлиги маълум бўлгани ҳолда, илмий тадқиқот учун ҳар иккиси ҳам бирдек муҳимлигини қайд қилиб ўтмоқчимиз. Агар шифокор қандли диабет касаллигининг давосини топмоқчи бўлса, у ўнлаб, юзлаб конкрет касаллар

³⁴ Шаумян С. Абстракция в современной лингвистике // Вопросы языкознания. 2002, №1. – С. 34-57.

³⁵ Rahmatullayev Sh. Hozirgi adabiy o'zbek tili. Darslik. –Toshkent: Universitet, 2006. – Б. 6.

* Бюиссанс Эрик Жан Луи (1910-2000), бельгиялик олим, тилшунос, Брюссель мустақил университети профессори, Бельгия Қиролик академияси аъзоси.

³⁶ Бюиссанс. Э. Абстрактное и конкретное в лингвистических фактах: речь-дискурс-язык // Political science (RU), 2016, N 3. – С. 209-216.

билан ишлайди. Худди шундай тилшунос муайян лисоний ҳодисани тадқиқ қилмоқчи бўлса, албатта, нутқий воқеланишини ҳам ўрганади. Масалан, сўзнинг лексик маъносини шаклидан ажратиб, семема сифатида ўрганамиз, лекин унинг моҳиятини нутқдан ажратган ҳолда тадқиқ этиб бўлмайди. Лекин илмий мақсаддан келиб чиқиб, бу икки жиҳатдан ўрни билан абстракциялашиш мумкин.

Абстракция тафаккурда юз берадиган жараён дир. Тафаккурнинг ойнаси эса тил. Тилда абстракция жараёнининг натижалари акс этади. Абстракциянинг турли кўринишлари натижасида тушунчалар, абстракт предметлар вужудга келади ва улар тилда номга эга бўлади. Ҳар қандай тилнинг луғат таркибида айирувчи абстракция натижасида шаклланган абстракт сўзлар мавжуд бўлиб, тадқиқотчи Д.Абдуллаева мазкур ҳолатни “семантик абстракция” термини билан атайди³⁷.

Тилшуносликда абстракция хусусидаги илмий тадқиқотлар икки хил йўналишда бўлиб, биринчи йўналишда илмий билиш методи сифатида ўрганилса, иккинчи йўналишда эса тадқиқотчининг эътибори абстракциянинг натижаси бўлган абстракт сўзларга қаратилади. Мазкур тадқиқот ҳам иккинчи йўналишда бажарилган бўлиб, унда ўзбек тилидаги абстракт сўзларнинг лексик-семантик хусусиятлари монографик планда тадқиқ қилинди.

1.2-§. Лексикада абстракхлашиш принциплари

Абстракция инсоният эришган энг катта ютуқлардан биридир. Абстракция жараёнининг натижаси ўлароқ фикрлаш осонлашди, тушунча вужудга келди, тил шаклланди. Ҳар қандай тилнинг асосида абстракция жараёни мавжуд бўлади. Фонетик-фонологик сатҳдан синтактик сатҳ бирликларигича абстракция маҳсулидир.

Лексик сатҳ бирликларининг, жумладан, номловчи сўзларнинг шаклланишида абстракция жараёни муҳим ўрин тутди. Конкрет ёки

³⁷ Абдуллаева Д. Ўзбек тилида антисемия: Филол. фан. номз. ... дисс. – Тошкент, 2010. – 45 б.

абстракт тушунчаларни ифодалашидан қатъи назар муайян тушунчани номловчи ҳар қандай сўзда абстракция мавжуд. Чунки мазкур сўзлар маъноси замирадаги тушунча абстракция жараёнининг натижасидир. Маълумки, тушунча предмет ва ҳодисаларнинг умумий, муҳим белгиларини акс эттирувчи тафаккур шакли бўлиб, унда бир турдаги предметларнинг муҳим бўлмаган белгилари эътибордан четда қолади, фақат муҳим белгиларигина умумлашади. Масалан, «бола» тушунчасида жамики ёши кичик инсонларнинг умумий хусусиятлари акс этади.

Тушунча предметнинг номуҳим белгиларидан четлашар (абстрактлашар) экан, демак, уни тўлалигича акс эттира олмайди. Бу маънода у ҳиссий билиш шаклларига нисбатан борлиқдан узоқроқда туради. Лекин, тушунча предметнинг муҳим белгиларини инъикос қилиши, моҳиятини акс эттириши билан ҳиссий билиш шаклларига нисбатан борлиқни чуқурроқ, тўлароқ ифода этади. Масалан, баргнинг яшиллигини кўрамиз ва у борлиқ билан бевосита боғлиқ. Нима учун айнан яшил рангда эканлигини ақлий билиш орқали англаймиз. Бу эса кўришга нисбатан баргнинг моҳиятини тўлиқроқ очиб беради. Лекин нима учун шу рангда эканлигини англаш учун унинг яшиллигини ҳиссий билиш керак.

Абстракт ва конкрет сўзлар зиддиятига икки хил: умумлаштирувчи ва айирувчи абстракция натижаси асос бўлган. Конкрет номлар яхлит, бутун предметлар ва уларнинг синфини, яъни нарсаларни, тирик жонзотларни, жараёнларни, воқеаларни, табиат ҳодисаларини номлайди. Улар умумлаштирувчи абстракция натижасида ҳосил бўлган умумий белги, хусусиятлар асосида шаклланган тушунчаларни атайди. Мазкур икки абстракциянинг фарқли томонлари қуйидаги жадвалда акс этган:

1.1 - жадвал.

Абстракция турлари

№	Абстракция турлари	Нима ажратилади?	Нимадан ажратилади?	Нима эътибордан соқит қилинади?	Натижа	
					Мантиқий	Тил сатҳида

					сатҳда	
1	умумлашти- рувчи	умумийликлар	бир хил типдаги воқеликлардан	умумий бўлмаган ўзига хосликлар	тушун- ча	конкрет ном
2	айирувчи	объектнинг хусусиятлари	объектдан	объект	абстракт предмет	абстракт ном

Умумлаштирувчи абстракцияда оламда алоҳида-алоҳида ҳолда мавжуд нарсалар маълум тушунча ва ном остида умумлаштирилади. Абстракциянинг бу турида умумлаштирилаётган нарсалар (предмет, белги, ҳаракат, ҳолат)нинг ўхшаш томонлари эътиборга олиниб, ўзига хос томонлари эътибордан соқит қилинади. Масалан, оламда *атиргул, лола, лолақизгалдоқ, бинафша, бойчечак, мойчечак* каби кўплаб гуллар мавжуд. Уларнинг ҳар бири ўзига хос бўлиб, атиргул лолага ўхшамайди, лола бинафшага ўхшамайди. Лекин уларнинг ҳаммаси битта ном билан аталади, «гул» номи остида бир тушунчага бирлашади. Бу инсониятга берилган неъматлардан тафаккур ва тилнинг абстракциялаш жараёни маҳсулидир. Агар умумлаштирувчи абстракция жараёни содир бўлмаса, оламдаги барча табиий ва инсон қўли билан яратилган нарсалар, инсонлар, ҳайвонлар, ўсимликлар, белги, миқдор, ҳолат, жараён, ҳаракатлар барчаси алоҳида-алоҳида номлар билан аталса, тасаввур ҳам қилиш қийин, нима содир бўлишини. Инсон онги бу оғир юкни кўтара олармиди? Ёки унинг бор имконияти уларни эслаб қолишга қаратилармиди? Уларнинг барчасига янги ном қўйишга тил имкониятлари етарли бўлармиди? Масалан, 45 дақиқа давом этадиган дарсда ўқитувчи бир неча бор тингловчиларга нисбатан «ўқувчилар» дея мурожаат қилади. Агар умумлаштирувчи «ўқувчи» сўзи бўлмаса, ҳар бир тингловчининг номи бирма-бир айтиб чиқилса, дарс ҳам охирига етиб қолади.

Ёки *нон* сўзида мазкур лексик бирлик билан номланиши мумкин бўлган барча предметларнинг (патир, кулча, ширмой кабиларнинг) бир хил

белгилари умумлашиб, ҳар бир турнинг ўзига хос индивидуал белгилари эътиборга олинмайди. *Одам* сўзи *homo-sapiens* турига мансуб сон-саноксиз индивидларни номлайди. Ушбу индивидлар турли-туман бўлиб, улар макон, замон, ирқ, жинс, ёш, бўй, ҳажм ва турли нуқтаи назарлардан фарқланади. Лекин *одам* сўзи замиридаги тушунчада сон-саноксиз индивидларнинг барчасида мавжуд бўлган белгилар (онгли, ижтимоий жонзот) умумлашади, ўзига хос фарқли томонлари эътиборга олинмайди. Эътибордан четда қолган белгиларнинг долзарблашуви бошқа тушунчалар ҳисобига амалга ошади: *аёл*, *эркак*, *чол*, *кампир*, *бола*, *йигит*, *негр*, ... Демак, умумлаштирувчи абстракцияда битта тушунчада умумлашувчи предметларнинг ўхшамайдиган белгилари эътибордан четлаштирилади.

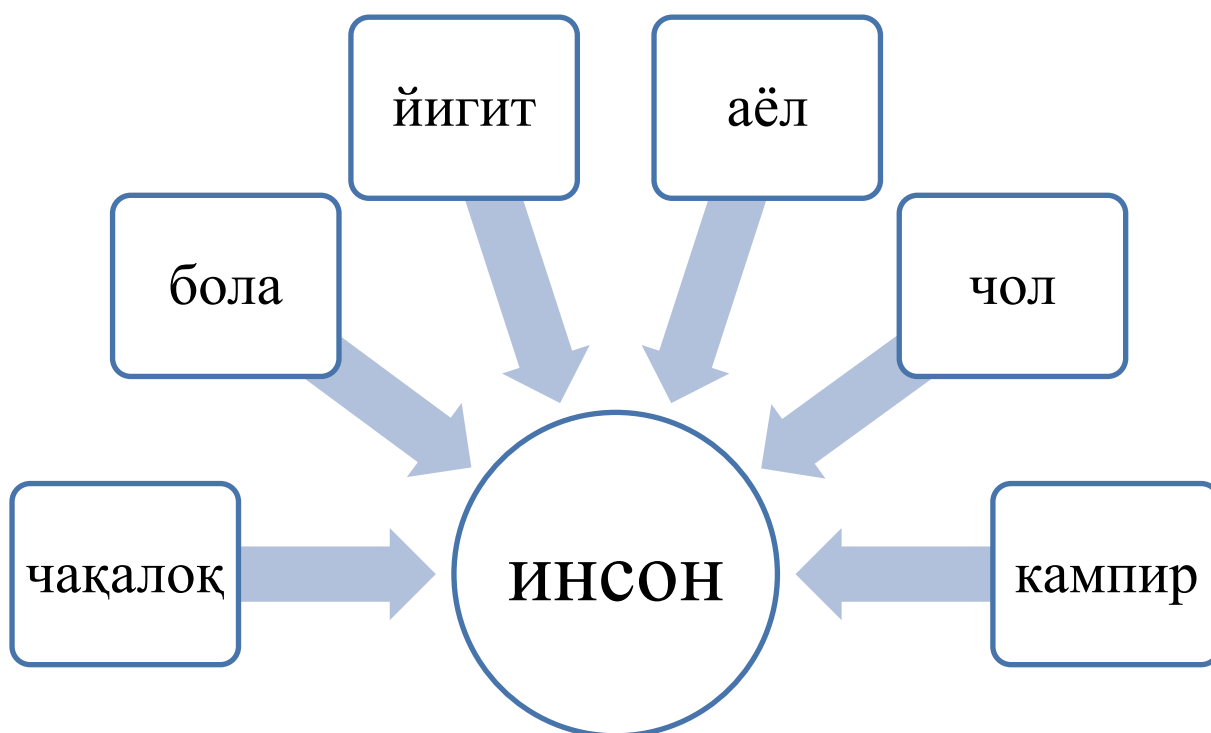

1.1–расм. *Инсон* сўзида умумлаштирувчи абстракция

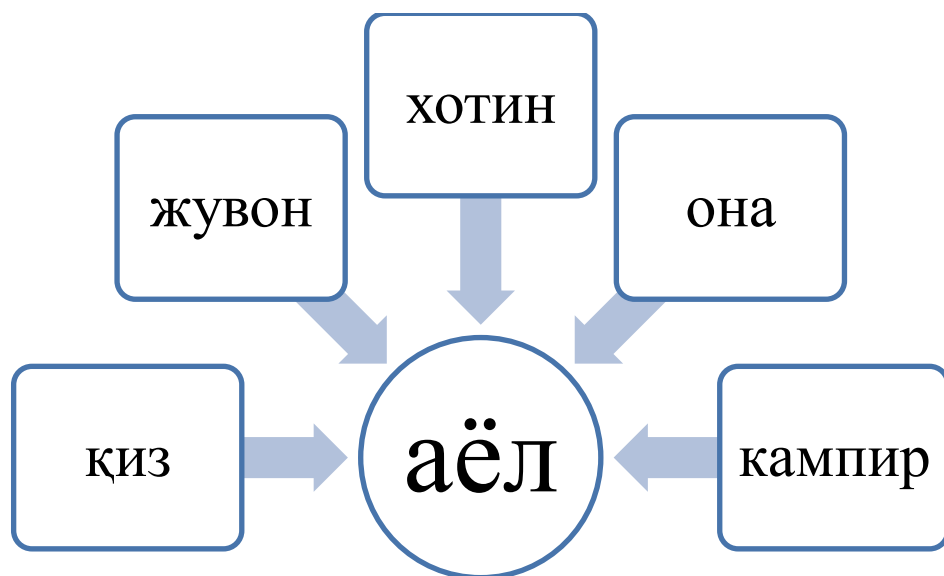

1.2 – расм. *Аёл* сўзида умумлаштирувчи абстракция

Абстракциянинг яна бир тури – айирувчи абстракциядир. Унда оламда объектдан ажралган ҳолда бўлиши мумкин бўлмаган белги, хусусият, ҳолат, ҳаракат объектдан ажратилган тарзда, алоҳида воқелик сифатида тафаккур қилинади, номланади. Мазкур абстракцияда белги, хусусият, ҳолат, ҳаракатнинг ташувчиси эътибордан соқит қилинади. Бунда ажратилган объектлар гносеологик характерда бўлиб, уларни фақат ақл орқали билиш мумкин. Ушбу воқеликларни номловчи лексик бирликлар абстракт сўзлар дейилади.

Абстракциянинг мазкур турида предмет ва ҳодисаларнинг хусусият ва муносабатлари объектдан фикран ажратилиб, онгда алоҳида субстанция сифатида анланади. Бунда мазкур ажратилган хусусият, муносабатнинг объекти хаёлан ёки фикран эътибордан четда қолади. Масалан, «яхшилиқ» инсоннинг хусусиятларидан бўлиб, ушбу номда мазкур хусусият объектдан, яъни инсондан ажратилган. *Яхшилиқ* номи атаётган тушунчада реал оламда инсондан айри тарзда мавжуд бўлмаган хусусият инсондан ажратилган ҳолда алоҳида субстанция сифатида умумлашган. Аввал хусусият мақомидаги тушунча субстанцияга айланар экан, табиийки, энди унинг ҳам ўзига хос белгилари, хусусиятлари шаклланади. Масалан, *яхшилиқ* лексемасида «кимгадир ёки нимагадир фойда келтириш», «ижобийлик» каби белгилар

мавжуд.

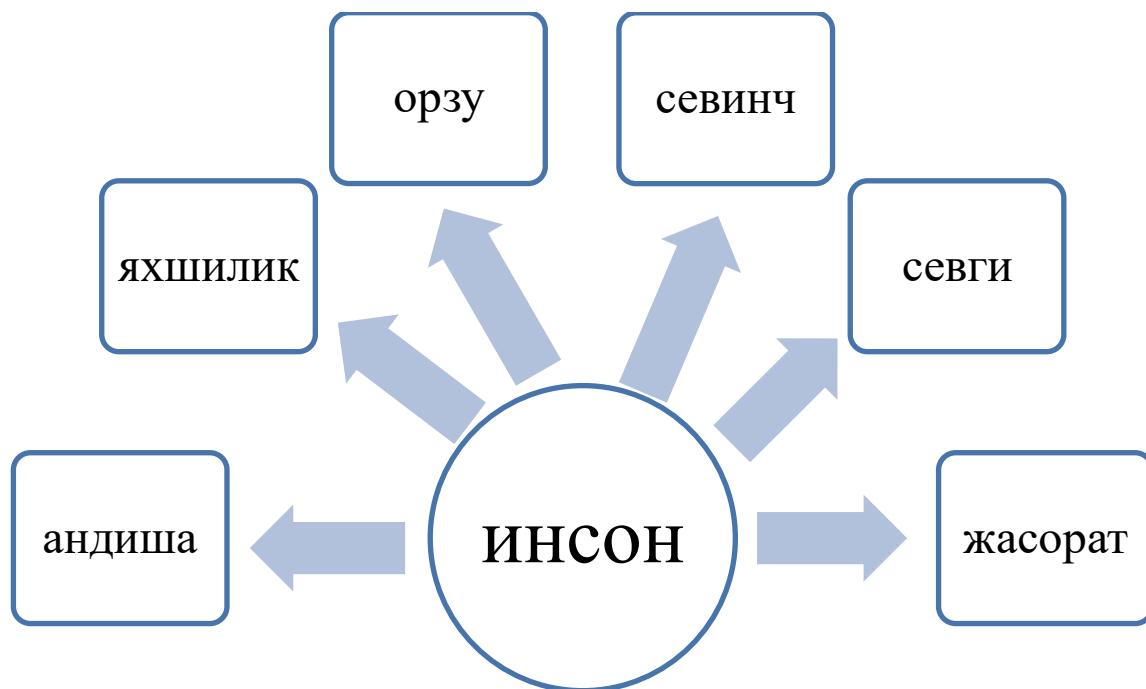

1.3 – расм. *Инсон* сўзида айирувчи абстракция.

Юрак ва *кўнги*л сўзларини қиёсан таҳлил қилишга ҳаракат қиламиз. *Юрак* конкрет сўз бўлиб, қон айланиш тизимини тартибга солиб турувчи аъзони номлайди. Инсоннинг ҳам, ҳайвонларнинг ҳам қон айланиш тизимини бошқариб турувчи аъзоси *юрак* дейилади. Демак, *юрак* тушунчасинининг шаклланишида бир турдаги предметларнинг умумий ва муҳим жиҳатлари эътиборга олиниб, муҳим бўлмаган ноўхшаш жиҳатларига эътибор қаратилмаган. Яъни бир турдаги предметларнинг умумий томонлари индивидуал белгиларидан ажратилган ва миқдор жиҳатдан кўп, сифат жиҳатидан турлича бўлган предметлар ҳақида ягона тушунча шаклланган. Бу умумлаштирувчи абстракция натижасидир. *Юрак* ташувчисидан алоҳида тарзда мавжуд бўлмаса ҳам, у бутуннинг қисми, организмда маълум локаликка ва ҳудудий чегарага, шаклга, рангга, ҳидга, оғирликка эга. Яъни у бевосита кузатишда берилган. Шунинг учун тил эгаларида *юрак* ҳақида аниқ тушунча ва образ мавжуд.

*Кўнги*л абстракт сўз бўлиб, кишининг ҳис-туйғу ва кечинмалари манбаини номлайди. Барча инсонларда ҳис-туйғу, кечинмалар турлича

эканлигини ҳисобга олсак ва у *кўнгул* сўзи билан аталишини назарда тутсак, бу ўринда ҳам умумлаштирувчи абстракция амалда бўлаётганини кузатишимиз мумкин. Масалан, кимнингдир шафқатсиз, кимнингдир соф инсоний туйғуларининг манбаини номлашда умумий белгилар муҳим бўлмаган белгилардан ажратилган ва *кўнгул* сўзи билан номланган. Бу сўзнинг шаклланишига ҳам умумлаштирувчи абстракция асос бўлган. Лекин *кўнгул* сўзида яна бир абстракция тури амалда бўлмоқда. *Кўнгул* организмда маълум локалликка ва ҳудудий чегарага, шаклга, рангга, ҳидга, оғирликка эга эмас. У бевосита кузатишда берилмаган. Яъни *кўнгул* деган аъзо йўқ. Инсон ўз туйғуларини амалий тарзда эмас, фикран маълум бир манбага бирлаштирмоқда. Бу моҳият гносеологик табиатга эга. Ушбу туйғулар манбаи инсондан, унинг онгидан айри ҳолда мавжуд эмас. Лекин айирувчи абстракция сабаб у инсондан ажратилди ва алоҳида субстанция сифатида номланди. Демак, абстракт номларнинг шаклланишида ҳам умумлаштирувчи, ҳам айирувчи абстракция асос бўлади.

Ҳар қандай ажратилиш ҳам абстракцияга мисол бўла олмайди. Объектив оламда белгини, муносабатни предметдан ажратиб бўлмагани ҳолда қисм бутундан ажратилади. Амалий тарздаги ажратилишлар маконда содир этилиши мумкин бўлса, айирувчи абстракция эса маконга эгалик хусусиятига эга эмас. Масалан, дарахтдан шохни, шохдан баргни ҳам фикран, ҳам амалий ажратиш мумкин. Яъни объектив оламда дарахт ҳам, шох ҳам, барг ҳам ва уларни ифодаловчи ном ҳам мавжуд. Лекин абстракцияни бундай ажратилишдан фарқлаш лозим. Одамдан ақл ёки дўстликни, гулдан гўзалликни, боладан беғуборликни амалий тарзда ажратиб бўлмайди. Бундай ажратилиш, яъни абстракция (айирувчи абстракция) инсон онгининг, ақлий мушоҳадасининг маҳсулидир. *Ақл, дўстлик, гўзаллик, комиллик* объектив оламда алоҳидаликлар тарзида мавжуд бўлмаса-да, абстракция натижасида жамият аъзолари онгида ушбу белги ёки муносабатлар предметдан ажратилиб, алоҳида тушунча сифатида шаклланди ва бу абстракт тушунчалар тил эгалари томонидан алоҳида

номланди. Шунини таъкидлаш керакки, абстракт сўзлар атаётган белги, ҳолат, муносабат ва тушунчалар идеал олам унсурлари эмас. Лекин мазкур воқеликлар ташувчиси билан мавжуд. Масалан, «эзгулик» инсоннинг белгиси, у бор ва мавжуд. Фақат у оламда эгасидан – инсондан алоҳида мавжуд эмас. Ёки «ҳаё», «андиша», «ибо», «орият» каби моҳиятлар бор. Мазкур моҳиятлар ўзбек халқидан айро ҳолда мавжуд бўла олмайди. Уларнинг эгасидан ажратиб, алоҳида субстанция сифатида номланиши айирувчи абстракция натижасидир.

Шу ўринда таъкидлаш керакки, конкрет ном ҳисобланган *кўз, қош, қўл, юрак* кабилар ҳам инсондан ташқарида мавжуд эмас. *Кўз, қош, қўл, юрак* – инсоннинг тана қисмлари. Мантиқан мазкур қисмлар инсондан айри ҳолда мавжуд бўлиши мумкин эмас. Қисмларнинг бутунни ташкил этувчи чегаралари аниқ бўлади ва одатда, қисмлар бевосита кузатишда берилган бўлади. Масалан, қошни, бошни кўриш мумкин. Лекин эзгуликни кўриб бўлмайди. У ақлий билиш орқали англанади.

Айирувчи абстракция ва ажратилиш ҳодисасини фарқлаш лозим. Ташувчисидан ажратилган ҳар қандай воқелик ажратилиш ҳодисасининг натижасидир. Масалан, муздан ажратилган совуқлик, қордан ажратилган оқлик, тошдан ажратилган қаттиқлик, овоздан ажратилган майинлик ажратилиш ҳодисасига мисол бўла олади. Инсон тафаккури музга, қорга, тошга, овозга хос бўлган белгиларни улардан ажратиб, алоҳида мустақил объект сифатида тафаккур қилмоқда. Лекин мазкур ажратилган белгилар ҳиссий билиш орқали идрок қилиниши мумкин. Айирувчи абстракцияда эса ажратилган белги-хусусият, ҳолат ва ҳаракатларни сезги аъзолари ёрдамида билиб бўлмайди. Улар фақат ақл ёрдамида англанади. Масалан, инсондан ажратилган «одамийлик» хусусиятини фақат англаш мумкин. Шу нуқтаи назардан ажратилган сўзларнинг абстракция даражаси абстракт сўзларнинг абстракция даражасидан паст ҳисобланади.

Тилшуносликда абстракт ва конкрет номларни аниқ ажратиш, уларни катъий чегаралаш мумкин эмас. Бунга абстракт ва конкрет номлар орасида

оралиқ ҳолатларнинг мавжудлигини, абстракт номлар абстракция даражаларининг турлича эканлигини сабаб қилиб кўрсатиш мумкин.

Тилшуносликда сўзларнинг абстракция даражаларини аниқлаш учун абстрактлик/конкретлик шкаласи ишлаб чиқишга уринишлар бўлган. Коломийцева³⁸, Чернейко³⁹ каби тилшунослар абстракт номларни уларнинг ажратилганлик даражасига кўра шкаласини тузишга ҳаракат қилганлар. Ажратилиш бу белгини объектдан айириш, улар ўртасидаги боғлиқликлардан узоқлаштириш бўлса, тил сатҳида ажратилиш даражаси ёки абстракция даражасини белгилаш белги ва объект ўртасидаги мавжуд боғлиқликларга асосланади. Шу тариқа бажарилган Коломийцева тадқиқотининг натижасида ҳам абстрактлик шкаласи тузилган бўлиб, энг абстракт ном сифатида хусусият номлари, ундан кейинги ўринда муносабат номлари, сўнгра ҳаракат номлари ва энг кам абстрактликка эга деб ҳодиса номлари белгиланган. Мазкур тадқиқотда Коломийцева абстракция даражаларини формал омилга эмас, балки семантик кўрсаткичга асосланиб амалга оширган⁴⁰.

Абстракция даражасини белгиловчи шкала яратишга бошқа тадқиқотчилар томонидан ҳам уринишлар бўлган. Масалан, И.Б.Шатуновский шундай шкалани ишлаб чиқади ва унда энг чекка икки қарама-қарши кутбларда предметликни ва белгини билдирувчи сўзлар жойлашган бўлиб, улар ўртасидаги бир-бирига ўтиш майдонига эса гиперонимлар (кенг маъноли сўзлар) жойлаштирилган. О.Л.Чернейконинг лингвофалсафий талқиндаги тадқиқотида ҳам абстрактлик шкаласи ишлаб чиқилган бўлиб, унда амалга оширилган тасниф лисоний характердан кўра кўпроқ фалсафий кўриниш касб этган⁴¹.

³⁸ Коломийцева О.А. Дискретизация отвлечённых существительных в английском языке: Автореф. дисс. ... канд. филол. наук. – Киев, 1986. – 20 с.

³⁹ Чернейко Л.О. Лингво-философский анализ абстрактного имени. – М.: МГУ им. Ломоносова, 1997. – 320 с.

⁴⁰ Коломийцева О.А. Дискретизация отвлечённых существительных в английском языке: Автореф. дисс. ... канд. филол. наук. – Киев, 1986. – 20 с.

⁴¹ Чернейко Л.О. Лингво-философский анализ абстрактного имени. – М.: МГУ им. Ломоносова, 1997. – 320 с.

Савол туғилади: маълум сўзларда абстракция юқори даражада, маълум сўзларда пастроқ даражада акс этар экан, абстракт сўзларни майдон сифатида ўрганиш мумкинми?

Майдон одатда маълум бир маъно англатувчи birlikларнинг шу маънони англатиш даражасига кўра тизимланишидир. Масалан, ўзбек тилшунослигида шахс, ҳурмат, вақт, ҳайвон архисемали каби лексик birlikлар майдон сифатида тадқиқ этилган⁴². Абстракт сўзлар ифодалаётган маъноларнинг турлича эканлиги уларни майдон сифатида ўрганишга тўсқинлик қилади. *Безуборлик, севинч, адолат, маънавият, гурур, оқибат, идрок, ҳаё, изланиш* каби сўзларни битта семантик майдонда ўрганиб бўлмайди. Лекин ҳар бир маъновий гуруҳларнинг алоҳида майдон сифатидаги тадқиқида мазкур маънонинг ифодаланиш даражаси аниқроқ кўринади. Буни юқорида келтирганимиз – «ҳурмат», «вақт» маъновий майдонларининг ўрганилганлиги далиллайди.

Масалан, ўзбек тилида вақтни ифодаловчи лексик, морфологик, синтактик, фонетик каби ифода тизимларига эга бўлган кўп босқичли темпорал майдон мавжуд. Умумий майдоннинг ядросини грамматик вақт маъноли шаклларнинг ёпиқ системасидан иборат бўлган феъл замонлари ташкил этади. Вақт маъносини ифодалашда иерарх майдоннинг birlikлари ўзаро ҳамкорлик қилади. Масалан, лексик birlikлар ядро birlikлари ифодалаган абстракт вақт маъносини аниқлаштиради. Лексема ва фраземаларда вақтга бўлган субъектив муносабатлар акс этади. Периферияда ҳам вақт ифодаланиши ўзига хос системани ташкил этади. Хусусан, луғавий birlikлар «вақт» маъноси асосида махсус микромайдонни вужудга келтиради. Бу майдоннинг ядросини «вақт» семаси етакчи бўлган, бевосита вақт ифодаловчи пайт равишлари ташкил этади. Ядродан кейинги бирламчи курсовга пайт отлари мансуб бўлади. Бу каби лексемаларда предметлик

⁴² Исқандарова Ш. М. Ўзбек тили лексикасини мазмуний майдон сифатида ўрганиш (шахс микромайдони): Филол. фан. докт. ... дисс. – Тошкент, 1999 – 266 б.; Ҳақимова М.К. Ўзбек тилида вақт маъноли луғавий birlikлар ва уларнинг матн шакллантириш имкониятлари: Филол. фан. номз. ... дисс. – Фарғона, 2004 – 151 б.; Нишонова Н. Р. Ўзбек тилида ‘ҳайвон’ архисемали семемалар майдонининг мазмуний таҳлили: Филол. фан. номз. ... дисс. – Тошкент. 2000. – 120 б.

семаси «вақт» семантик элементиға нисбатан етакчи ҳисобланади. Кейинги куршовга вақт маъноси заиф ифодаланган пайт маъноли сифат, олмош, равиш, кўмакчи, юктамаларни (бахорги, бирдан, -оқ каби) киритиш мумкин. Учинчи периферияга эса *тонг чоғи, куз пайти* каби сўз бирикмалари ва сўз (қўшма сўз) оралиғидаги гибрид бирликлар мансубки, булар тил ва нутқ ходисалари боғланишидаги оралиқ учинчилардир.

Биз ҳам жаҳон тилшунослигидаги анъанани давом эттирган ҳолда, абстрактлик/конкретлик шкаласини тузишга ҳаракат қилдик. Мазкур шкалани тузишда тайёр андозадан фойдаланмадик. Унда тилимизнинг ўзига хосликлари бирламчи аҳамият касб этди. Ҳар қандай тил бошқа тиллар билан муштарак белгиларга эга бўлиши билан бирга, ўзига хос фарқликлар билан ажралиши маълум. Бундай ўзига хослик, айниқса, тил эгаларининг ақлий салоҳияти, руҳий ва маънавий олами, ахлоқий, этик, эстетик, маданий, диний дунёқарашини ўзида акс эттирган абстракт номлар мисолида аниқ кўринади.

Биз мазкур шкалага “шахс” семали лексемаларни киритмадик. Аввало, “шахс” маъноли сўзлар ўзбек тилшунослигида ишланган⁴³. Иккинчидан, шахс маъноли лексемаларнинг абстракция даражаси турлича эканлиги уларнинг алоҳида текшириш объекти бўлиши кераклигини белгилайди. Масалан, *гўдак* сўзининг абстракция даражаси *бола* сўзиникидан пастроқ. Ёки *ишчи* сўзининг абстракция даражаси *дурадгор* сўзиникидан баландроқ. Бир синонимик қатордаги *одам, инсон* ва *кимса* сўзларининг абстракция даражалари ҳам турлича.

Биз конкретликдан абстрактликка томон даражаланиб борувчи қаторни субстанциянинг белгиларини ундан қанчалик ажралганлиги нуқтаи назаридан тузишга ҳаракат қиламиз. Бу ўринда “белги” термини кенг маънода қўлланилиб, субстанциянинг сифати, қобилияти, ҳолати, ҳаракати каби барча ўзига хосликларини акс эттирмоқда. Белги ташувчисидан, яъни субстанциядан қанча кўп ажратилса, унинг сезги аъзоларимизга таъсири шунча кам бўлади.

⁴³ Искандарова Ш. М. Юқоридаги асар. – 266 б.

Конкретлик/абстрактлик шкаласининг энг дастлабки чекка кутбидан нарса номлари ўрин олади. Зеро, улар муайян аниқ шаклга, макон ва замонда ўз ўрнига эга моддийликни номлаб келмоқда. Нарсаларни бевосита кузатиш мумкин. Шунинг учун мазкур номлар бешта сезги аъзосининг вазифасини акс эттирувчи сўзлар билан боғлана олади: *китобни ушламоқ, нонни емоқ, гулни ҳидламоқ, олмани кўрмоқ, қўнғироқнинг овозини эшитмоқ*. Нарса номлари ҳам ўз гуруҳи ичида абстракция даражасига кўра даражаланади. Нарса номлари таркибида энг конкрет сўзлар эса егулик номларидир. Чунки уларни бешта сезги аъзоларимиз билан ҳам ҳис қила оламиз. Шўрванинг шарақлаб қайнаган овозини эшитамиз, сумалакнинг нафис ҳидини сезамиз, қатламанинг қатларини кўрамиз, ошни кўл билан ошалаб еймиз. Нонни бешта сезги аъзоларимиз билан билганимиз ҳолда, китобни тўртта сезги аъзоларимиз билан ҳис қиламиз: китобни кўрамиз, ушлаймиз, ҳидлаймиз, варақларининг шитир-шитирини эшитамиз.

Шкаламининг кейинги ўрнидан эса табиат ҳодисалари номлари ўрин олади. Уларга *зилзила, ёмғир, қор, шамол, бўрон, момоқалдиरोқ, чақмоқ, туман* каби сўзлар мансуб бўлиб, мазкур сўзлар атаётган воқеликларни тери орқали (қор, ёмғир, шамол), кўриш орқали (қор, ёмғир, чақмоқ, туман), эшитиш орқали (момоқалдироқ, бўрон) сезиш мумкин. Конкретлик/абстрактлик шкаласининг кейинги ўринларини рақамлар билан келтирамиз.

3. Вербал воқеликларнинг номлари. Мазкур воқеликлар фақат овозга эга бўлиб, уларни эшитиш орқалигина билиш мумкин. Бу гуруҳга *овоз, мусиқа, оҳанг, сўз, гап, хабар, наво, нола, қўшиқ* каби сўзларни киритамиз. Уларнинг мазкур ўриндалиги ушбу номлар атаётган воқеликларнинг шаклга, яъни кўринишга, ҳидга, таъмга эга эмаслиги билан боғлиқ. Лекин вербал номлар конкрет номлар қаторига киради. Чунки улар мавжуд воқелик бўлиб, ҳиссий билиш – эшитиш орқали идрок қилинади. *Гўзал тарона, баланд овоз, чиройли қўшиқ* каби боғланишларда *гўзал, баланд, чиройли* сўзлари кўчма маъноларда бўлиб, синестезия ном кўчиш усули амалда бўлган.

4. Шкаланинг кейинги ўрнига шаклсиз моддийликларнинг номини жойлаштирамиз. Шундай моддийликлар борки, улар объектив оламда бор ва мавжуд. Лекин шаклсиз бўлиб, ушбу моддийликларни кўриш ва ушлаш мумкин эмас. Бу каби воқеликларни номловчи сўзларга газ ҳолатидаги *ҳаво*, *кислород*, *водород*, *метан*, *пропан* кабиларни мисол қилиш мумкин. Бу моддийликлар шаклга ва аниқ чегарага эга бўлмаса ҳам, улар кимёвий хусусиятларга: таркибга, оғирликка, зичликка ёки ҳидга эга. Бу эса юқоридаги номлар атаётган воқеликларнинг моддий эканлигидан дарак беради. Биз уларнинг шакли йўқлиги учун кўра олмаймиз. Демак, ушбу гуруҳдаги сўзлар тери орқали (нам ҳаво, қуруқ ҳаво, иссиқ ҳаво, совуқ ҳаво), хидлаш орқали (аччиқ газ, газнинг ҳиди, газнинг тарқаши), эшитиш орқали (газнинг вижиллаши) идрок қилинади ва у ўзига хос ички таркибга эга (метаннинг оғирлиги, пропаннинг зичлиги, кислороднинг тўйиниши, ҳавонинг таркиби). Табиийки, мазкур номлар кўриш ва ушлаш билан боғлиқ сўзлар билан боғлана олмайди. *Газни кўрмоқ*, *ҳавонинг ранги*, *гўзал ҳаво*, *кислородни тутмоқ*, *ҳавони кўтармоқ* каби боғланишлар мантиқсиздир.

5. Жараён номлари. *Ёнғин*, *босқин*, *тошқин*, *тўй*, *байрам*, *тантана*, *аза* каби сўзлар муайян вақт ва замонда содир бўладиган ҳамда бевосита кузатиш мумкин бўлган жараёнларни номламоқда. Лекин мазкур жараёнлар ташкил этувчиларидан ажратилган. Шунинг учун бу гуруҳ шкаламизнинг конкрет номлар томонида ўзига хос ўринга эга.

6. Фаолият номлари. Бу гуруҳга *гулчилик*, *деҳқончилик*, *чорвачилик*, *ўқитувчилик*, *сотувчилик* каби сўзларни киритиш мумкин. Бу каби фаолият номларида фаолиятнинг объектдан ажратилиши кузатилса-да, бу фаолиятни бевосита кузатиш мумкин бўлади. Шунинг учун бу номлар конкрет номлар қаторидан ўрин олган.

7. Конкрет белги номлари. Таҳлил жараёнида конкрет ва абстракт белгилар ажратилди. Конкрет белги номларида ҳам айирувчи абстракция мавжуд. Зеро, белги ўз ташувчисидан ажратилиб, алоҳида субстанция сифатида номланмоқда. Лекин конкрет белгилар бевосита кузатишда

берилган бўлиб, уларнинг абстракция даражалари анча паст. *Оқлик, яшиллик, қизиллик, тозалик, жимжитлик, қаттиқлик* каби сўзлар атаётган белгиларни кўриш, эшитиш ёки ушлаб кўриш мумкин.

8. Ирреал номлар. Бу гуруҳни *ажина, ялмоғиз* каби сўзлар ташкил этади. Ушбу сўзлар объектив оламда мавжуд бўлмаса-да, тил эгаларининг онгида уларнинг инвариант образи мавжуд. Мазкур сўзларда объектидан ажратувчи абстракциянинг мавжуд эмаслиги, образнинг мавжудлиги уларни абстракт сўзлар қаторига киритмаслик учун етарли асос бўла олади.

9. Кенг маъноли сўзлар. Бу гуруҳга *нарса, ҳаракат, белги, тушунча, предмет, ҳодиса, жараён, элемент, модда, субстанция* каби кенг маъно аниқлашувчи сўзлар мисол бўлади. Мазкур сўзлар жуда катта умумийликларни ўзида бирлаштиради ва уларда умумлаштирувчи абстракциянинг юқори даражасини қайд қилиш мумкин. Бу сўзлар атаётган воқеликлар бевосита кузатишда берилмаган, инсон онгида аниқ образи мавжуд бўлмаса ҳам биз уларни абстракт сўзлар қаторига кирита олмаймиз. Чунки юқорида айтганимиздек, сўз абстракт бўлиши учун умумлаштирувчи эмас, айирувчи абстракция маҳсули бўлиши лозим. Абстракт сўзларнинг лисоний хусусиятларидан бири шуки – абстракт сўзлар предметнинг моддий белгиларини ифодаловчи сўзлар билан боғланишлар ҳосил қила олмайди. Кенг маъноли сўзлар эса бу каби боғланишлар ҳосил қила олади. Ушбу фикримизни Фаробийнинг субстанция ҳақидаги қарашларини келтириш билан далиллаш мумкин: «Субстанция ўз табиати жиҳатидан чексиз даражада бўлакларга ажралиб кета олиши сабабли, сон ҳам табиати жиҳатидан чексиздир. Сон тўғрисидаги илм – бу субстанция бўлаklarини бир-бирига кўпайтириш, бирини иккинчисига бўлиш, бирини иккинчисидан айириш, агарда бу бўлакларнинг негизи бўлса, негизини топишга ва уларнинг мувозанатини аниқлашга қаратилган илмдир. ... Бу илмни юнон донишмандлари арифметика деб атайдилар»⁴⁴. Фаробий субстанциянинг ҳаракатчанлиги таъкидланиши билан бирга, осмон ҳаракатини ўрганувчи

⁴⁴ Абу Наср Фаробий. Фозил одамлар шаҳри. – Тошкент, 1983. – Б. 174-176.

илм вужудга келганлигини айтади. Бу илм олдинги икки илм: арифметика ва геометрияга асосланиши, бу илмларсиз мавжуд бўлмаслиги таъкидланади ва бу илмнинг номи астрономия эканлигини ёзади. Субстанция ҳаракатдан ташқари овозга ҳам эга бўлиши ва бу белгини ўрганувчи мусиқа фани вужудга келганлигини айтади. Субстанция қизариш-оқариш, узайиш-торайиш, кўпайиш-камайиш, туғилиш-ўлиш, касалланиш-соғайиш каби белгиларга ҳам эга бўлади. Субстанциянинг бундай ўзгаришларини ўрганишга эҳтиёж туфайли табиат тўғрисидаги фан пайдо бўлганлигини баён қилади⁴⁵.

Юқоридаги фикрларда субстанциянинг қисмларга ажралиши, унинг ҳаракатчанлиги, овозга эгалиги, қизариши, оқариши, узайиши, торайиши, кўпайиши, камайиши, туғилиши, ўлиши, касалланиши, соғайиши каби белгиларга эгалиги унинг абстракт моҳият эмаслигидан далолат беради.

10. Предметларнинг турли ўлчови ва меъёрларининг номлари. Бу гуруҳдан бўй (баландлик, пастлик), ҳажм (озғинлик, семизлик, катталиқ, кичиклик, торлик, кенглик), вазн (оғирлик, енгиллик), масофа (узунлик, яқинлик, узоқлик, қисқалиқ) каби ўлчов номлари ўрин олган. Мазкур сўзлар шкалада конкрет ва абстракт номлар оралиғида жойлашади. Ушбу гуруҳдаги сўзларнинг бош маъносини конкрет ва абстракт номлар оралиғига жойлаштиради, *катталиқ*, *пастлик*, *оғирлик*, *енгиллик* каби лексемаларнинг инсон характерини номлашга ихтисослашган кўчма маъноларининг барчасини абстракт дейиш мумкин. Масалан, *катталиқ* сўзи кўчма маънода «ўзини юқори тутиш, манманлик», *пастлик* сўзи «пасткашлиқ, разиллик» абстракт маъноларини англатади. Ўлчов номлари хусусида кейинги бобда атрофлича фикр юритамиз.

11. Жисмоний ҳолат номлари. Жисмоний ҳолат номлари объектдан ажратилган, лекин жисм билан боғлиқ ҳолатларни номлайди. *Чарчоқ*, *қийинчилик*, *ташналиқ*, *хасталиқ*, *касалиқ*, *дармонсизлик*, *ҳолсизлик* каби сўзлар атаётган ҳолатларнинг айрим визуал белгиларини бевосита кузатишда

⁴⁵ Нурмонов А., Йўлдошев Б. Тилшунослик ва табиий фанлар. – Тошкент, 2001. – Б. 9.

берилганлиги уларнинг абстракция даражаси пастлигидан дарак беради. Бу гуруҳдаги сўзлар ҳам конкрет ва абстракт номлар оралиғидан ўрин олади (бу ҳақда кейинги бобларда батафсил маълумот берилади).

12. Эстетик тушунчалар. *Гўзаллик, назокат, дид, фаросат* каби сўзлар абстракт сўзлар қаторидан жой эгалласа-да, уларнинг абстракция даражалари жуда юқори эмас. Чунки, эстетик тушунчалар ақлий билиш маҳсули бўлиши билан бирга уларнинг кўриш орқали идрок қилинадиган белгилари мавжуд. *Келинчак назокат билан қадам босарди* гапида *назокат* номи билан аталаётган моҳият кўриш орқали билинмоқда. Ушбу гуруҳдаги сўзлар инсоннинг эстетика билан боғлиқ фазилатларини ундан айри ҳолда алоҳида субстанция сифатида номлар экан, шкаланинг абстракт сўзлар қаторини бошлаб беради. Энг конкрет ҳисобланган абстракт номлар эстетик тушунчаларни номловчи сўзлардир.

13. Руҳий ҳолат номлари. Мазкур гуруҳни *севинч, согинч, шодлик, бахтиёрлик, изтироб, умидсизлик* каби абстракт лексемалар ташкил қилади. Лекин мазкур ҳолатга тушган инсонларнинг ташқи кўринишида шу ҳолат белгиларининг мавжудлиги (юзидаги кувонч, кўзидаги жаҳл) шкаладаги ўрнини белгилаб беради. Масалан, инсон асабийлашганда юзининг ранглари, овози, кўз қарашлари ўзгариши мумкин.

14. Абстракт белги номлари. *Ботирлик, вафосизлик, виждонсизлик, донолик, зийраклик* каби абстракт белгиларни атаб келувчи номларнинг абстракция даражалари, яъни объектидан ажратилганлик даражалари юқоридир. Масалан, «мағрурлик» ҳақида гапирилганда, мазкур белгига эга инсон назарда тутилмайди.

15. Муносабат номлари ва вақт номлари. *Дўстлик, душманлик, нафрат, ишонч, ҳурмат, шафқатсизлик, тенгсизлик* каби сўзлар ушбу гуруҳдан ўрин олади. Мазкур сўзлар ифодалаётган моҳиятлар бевосита кузатишда берилмаган бўлиб, уларнинг моҳиятини фақат онгли равишда билиш мумкин. Шунинг учун мазкур сўзларнинг абстракция даражаси юқоридир. Масалан, *ишонч* сўзи талаффуз қилинганда ёки эшитилганда унинг

инсонларнинг муносабати эканлиги назарда тутилмайди. У гўё алоҳида моҳият сифатида идрок қилинади.

Вақтни абстракт моҳият сифатида номловчи *вақт, пайт, ўтмиш, келажак* каби сўзлар ҳам шкаланинг шу ўрнида жойлашган. Вақт материянинг мавжудлик шакли бўлиб, моддий жараёнларнинг кенг ёйилиши изчиллигини, бу жараёнларнинг турли босқичлари, бир-биридан ажралганлиги, уларнинг давом этишини, ривожланишини билдиради. Ҳар бир нарса ўз ўтмиши, ҳозир, келгусига эга. Нарса-ҳодисаларнинг баъзи бирлари аввалроқ, бошқалари кейинроқ содир бўлади. Булар эса вақт тушунчасини ифодалайди⁴⁶. Вақт номинациясида эса материянинг мазкур яшаш шакли, ҳолати ундан (материядан) абстракцияланган.

16. Ментал тушунча ва ҳолат номлари. Мазкур гуруҳни *фикр, ғоя, ақл, онг, қизиқиш, билим, илм* каби сўзлар ташкил этади. Уларнинг абстракция даражаси руҳий ҳолат номларига нисбатан юқоридир. Чунки руҳий ҳолатнинг айрим белгиларини кузатиш мумкин бўлади. Ақлий тушунча ва ҳолат номлари эса фақат ментал билиш орқали англанадиган воқеликларни атайди.

17. Бу ўринга *сиёсат, мафкура, ҳокимият* каби ижтимоий-сиёсий тушунча номларини жойлаштирдик. Бу сўзлар номлаётган воқеликлар ҳам мураккаб табиатга эга. Мураккаб семантика эса абстрактликнинг юқори даражалари учун хосдир. Масалан, *мафкура* сўзининг маъноси қуйидагича изоҳланади: «Жамиятдаги муайян сиёсий, ҳуқуқий, ахлоқий, диний, бадий, фалсафий, илмий қарашлар, фикрлар ва ғоялар мажмуи» (ЎТИЛ, 5 жилдли, 2-жилд, – Б. 558).

18. Шкаламининг мазкур ўридан этик тушунча номлари ўрин олган. *Ҳаё, номус, орият, маънавият, одоб, тарбия, ахлоқ* каби этик тушунча номлари семантикасида бошқа бир субстанциянинг белгиси эканлиги маълум даражада унутилган. А.Авлонийнинг «Тарбия биз учун ё ҳаёт – ё мамот, ё

⁴⁶ Туленов Ж, Гофуров Ю. Фалсафа. – Тошкент: Ўқитувчи, 1997. – Б. 157-158.

нажот – ё ҳалокат, ё саодат – ё фалокат масаласидир» деган фикрида «тарбия» маълум бир шахснинг хусусияти сифатида эмас, шахсдан алоҳида моҳият сифатида тасаввур уйғотади.

19. Диний тушунчалар. Диний тушуналардан *иймон, савоб, гуноҳ, ажрим* каби номлар юқори абстракцияга эга бўлиб, ташувчисидан мутлоқ ажратилгандир.

20. Метатушунчалар. Уларга *ҳаёт, умр, ҳақиқат, адолат* каби метатушунчаларни мисол қилиш мумкин. Мазкур сўзлар абстрактлик шкаласида энг юқори даражага бўлиб, ташувчиси ҳақидаги маълумот уларнинг семантик таркибида мавжуд эмас. Масалан, *ҳаёт* сўзининг таҳлили шуни кўрсатадики, тирик жонзотлардан мутлоқ ажратилган мазкур белги алоҳида субстанция сифатида шакллана олган:

*Таажжуб, ким солмиш унинг кўнглига,
Кирмоқ қайда ҳали ҳаёт йўлига,
Она алласига қонмасдан ҳали,
Эртага шу уйга бека бўлгали
Супурги тутуди жажжси қўлига (Э.Воҳидов).*

Ушбу конкретлик/абстрактлик шкаласидаги кетма-кетликни қатъий дея олмаймиз, балки айрим ўринларида субъективликка йўл қўйилгандир. Аммо мазкур шкала тилда номларни конкретлик ва абстрактлик асосида қатъий чегаралаш тўғри эмаслигини далиллаб беради. Зеро, конкрет сўзларда ҳам муайян даражада абстракция мавжуд бўлса, абстракт сўзларнинг маълум даражаларида номланаётган воқеликни бевосита кузатиш мумкин бўлади. Конкрет ва абстракт номлар ўртасида оралик ҳодисаларнинг мавжудлиги ҳам ушбу шкала ёрдамида аниқ намоён бўлади.

Мазкур шкаланинг 1 – 9 босқичларида жойлашган нарса, табиат ҳодисалари, вербал воқеликлар, шаклсиз моддийликлар, жараён, фаолият, конкрет белги, ирреал тушунча номлари – конкрет номлар, 10–12 босқичлардан ўрин олган кенг маъноли сўзлар, турли ўлчов, меъёр ва жисмоний ҳолат номлари конкретлик ва абстрактлик оралиғидаги номлар,

13–20 босқичлардан ўрин олган эстетик тушунча, руҳий ҳолат, абстракт белги, муносабат, вақт, ментал, ижтимоий-сиёсий, этик, диний тушунча ва метатушунча номлари абстракт сўзлардир.

1.4 – жадвал. Конкретлик/абстрактлик даражаси

Конкретлик/ абстрактлик	Босқичлар	Номлар	Мисоллар
Конкрет номлар	1-босқич	Нарса номлари	<i>олма, китоб, қалам</i>
	2-босқич	Табиат ҳодисалари	<i>ёмғир, қор, шамол</i>
	3-босқич	Вербал воқелик номлари	<i>овоз, нола, оҳанг</i>
	4-босқич	Шаклсиз моддийликларнинг номи	<i>ҳаво, газ, метан</i>
	5-босқич	Жараён номлари	<i>ёнғин, босқин, тош- қин</i>
	6-босқич	Фаолият номлари	<i>гулчилик, дехқончилик</i>
	7-босқич	Конкрет белги номлари	<i>оқлик, яшиллик</i>
	8-босқич	Ирреал номлар	<i>ажина, ялмоғиз</i>
Ораликдаги номлар	9-босқич	Кенг маъноли сўзлар	<i>наrsa, ҳаракат, белги</i>
	10-босқич	Турли ўлчов ва меъёр номлари	<i>баландлик, пастлик</i>
	11-босқич	Жисмоний ҳолат номлари	<i>ташналик, хасталик</i>
Абстракт номлар	12-босқич	Эстетик тушунчалар номлари	<i>ғўзаллик, назокат, дид</i>
	13-босқич	Руҳий ҳолат номлари	<i>севинч, соғинч, шод- лик</i>
	14-босқич	Абстракт белги номлари	<i>ботирлик, эзгулик, вафосизлик</i>
	15-босқич	Муносабат номлари Вақт номлари	<i>дўстлик, душманлик ўтмиш, давр</i>
	16-босқич	Ментал тушунча ва ҳолат номлари	<i>фикр, гоя, ақл, онг</i>
	17-босқич	Ижтимоий-сиёсий тушунча номлари	<i>сиёсат, мафкура</i>
	18-босқич	Этик тушунча номлари	<i>ҳаё, номус, орият</i>
	19-босқич	Диний тушунчалар	<i>иймон, савоб, гуноҳ</i>
	20-босқич	Метатушунчалар	<i>ҳаёт, умр, моҳият</i>

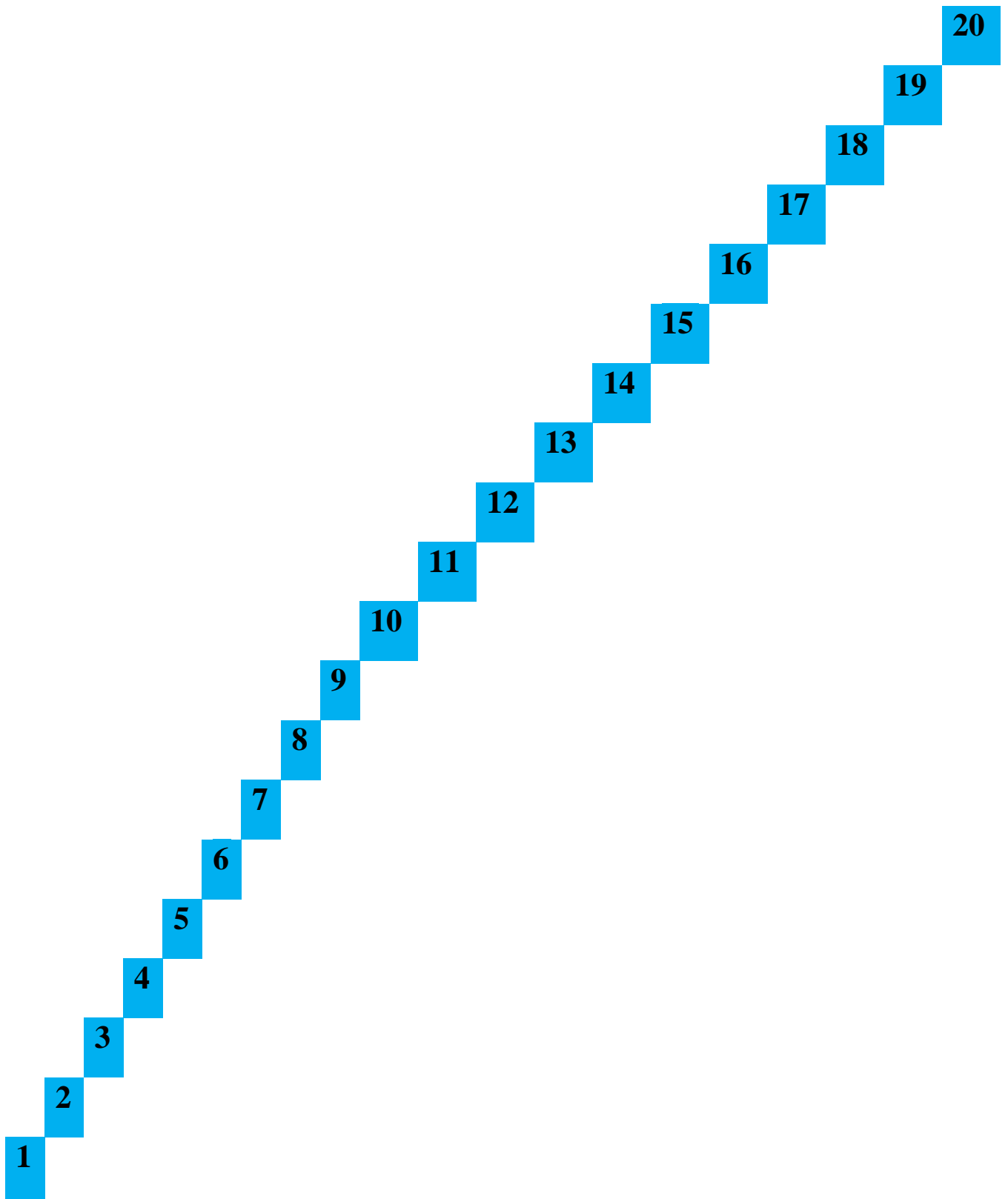

конкрет номлар

1–8

оралиқ номлар

9–11

абстракт номлар

12–20

1.2 – расм. Конкретлик/абстрактлик шкаласи.

1.3-§. Абстракт номларни ўрганишнинг экстралингвистик асослари

Абстракт номларнинг фалсафий ва мантиқий талқини. Тилда абстракт тушунчаларни ифодаловчи номлар бор экан, улар орасида конкрет номлар билан зиддият мавжуд бўлади ва бу зиддият абстрактлик/конкретлик фалсафий антиномиясини ўзида акс эттиради.

Лингвистик объектлар таҳлилида, хусусан, абстракт ва конкрет сўзларни ажратишда экстралингвистик омилларнинг аралашуви бир қатор тилшунослар томонидан эътирозларга сабаб бўлиб келмоқда. Жумладан, уларнинг фикрича, «лисоний ҳодисалар тавсифида тил доирасидан чиқиш мумкин эмас»⁴⁷ ва «семантик таҳлилни экстралингвистик воқеликни тавсифлаш билан алмаштириб бўлмайди»⁴⁸. Лекин масаланинг иккинчи томонига ҳам эътибор қаратишимиз лозим. «Луғат таркибида мавжуд сўзларнинг асосий қисми у ёки бу тарзда нолисоний воқеликни акс эттиради. Шунинг учун сўзнинг маъносини унинг тилдан ташқаридаги боғлиқлигисиз ўрганиш сўз маъносидан объектив воқеликка қаратилган мундарижани инкор қилиш билан баробардир»⁴⁹. Кузнецов ҳам лексик бирликларнинг семантик тадқиқида экстралингвистик омиллар аҳамиятга молик эканлигини таъкидлайди: «Лингвистик семантиканинг асосий вазифаларидан бири нолисоний воқеликнинг сўз маъносида қандай акс этаётганлиги ва ўзгараётганлигини аниқлашдан иборатдир. Зеро, тил системасини белгилар системаси деб ҳисобласак, у тилдан ташқаридаги нарсаларни ифодалаш учун хизмат қилади ва белгининг маъноси тил системасидан ташқарида очилади»⁵⁰. Абстракт ва конкрет лексемалар маънода аксланаётган нолисоний воқеликнинг онтологик хусусияти нуктаи назаридан фарқланар экан, мазкур сўзларнинг моҳиятини очишда лисоний омиллар билан бирга нолисоний омилларга ҳам асосланиш зарурдир.

⁴⁷ Арнольд И.В. Семантическая структура слова в современном английском языке и методика её исследования. – Л.: Просвещение, 1966. – С. 71.

⁴⁸ Бульгина Т.В. Языковая концептуализация мира. – М.: Языки русской культуры. 1997. – С. 8

⁴⁹ Шершова И.С. К вопросу о критериях семантической классификации имён существительных // Вопросы синтаксиса и лексики современного русского языка. – М., 1973. – С. 287-300.

⁵⁰ Бу ҳақида қаранг: Золотарёва Т. А. Семантические особенности английских абстрактных существительных, влияющие а употребление артикля: Дисс. ... канд. филол. наук. – Москва, 2003. – С. 10.

Абстракт ва конкрет сўзлар зиддиятининг нолисоний омиллари ҳақида фикр юритилганда, асосан, сўз маъноси асосида ётган тушунчанинг тури ва референтнинг онтологик хусусияти назарда тутилади.

Тилдаги абстрактлик/конкретлик категориясининг мураккаб зиддиятини мазкур категорияларнинг фалсафий ва мантиқий асосларига таянмасдан очиб бўлмайди. Зеро, абстракция соф фалсафий гносеологик муаммо ҳисобланиб, абстракт ва конкрет тушунчаларнинг ажратилиши эса мантиқий масаладир. Аввало, айтиш керакки, абстрактлик ва конкретлик универсал мантиқий категориялардир. Мантиқий категориялар табиат, жамият ва тафаккур тараққиётининг умумий шаклларини ўзида акс эттиради. Мантиқий категорияларда, хусусан, конкретлик ва абстрактликда икки категориянинг бир-бирига зиддияти ёки ўзига хосликлари эмас, балки икки қарама-қаршиликнинг бутунлиги, яхлитлиги акс этади⁵¹.

Абстракт номлар моҳиятини очишда тадқиқотчиларни турлича фикрлашга, мазкур номларни аниқловчи омилларнинг кўплигига сабаб бўлган ҳолатлардан бири абстракт ва конкрет тушунчаларни фарқлашда диалектал ҳамда формал мантиқ қарашларида фарқланишларнинг мавжудлигидадир⁵².

Диалектал мантиқ абстракт ва конкрет тушунчаларни ажратар экан, фарқланиш формал мантиқ қарашларидан фарқ қилади. Диалектал мантиқнинг абстрактликка бўлган муносабатини таҳлил қилиш учун, аввало, унинг зидди бўлган конкретликка қўйган шартларига тўхталиб ўтиш лозим.

Диалектал мантиқ кўрсатмасига кўра конкрет тушунчалар эмпирик, ҳиссий сезилувчан, бевосита кузатишда берилган конкретликни эмас, объектга хос хилма-хил белгиларнинг органик бутунлиги, яхлитлиги конкрет тушунчаларнинг асосий белгиловчи мезони деб ҳисобланади. Демак, тушунчанинг диалектал конкретлиги белгиларнинг шунчаки хилма-хиллиги эмас, балки хилма-хил белгиларнинг, улар муносабатининг предмет

⁵¹ Горский Д.П. Вопросы абстракции и образования понятий. – М.: АН СССР, 1961. – Б. 34-35.

⁵² Золотарёва Т. А. Семантические особенности английских абстрактных существительных, влияющие на употребление артикля: Дисс. ... канд. филол. наук. – М., 2003. – С. 12-13.

моҳиятини ифодаловчи яхлитлиги, бутунлигидир. «Абстрактлик эса сўзнинг этимологиясидан келиб чиқиб, ажратилган, алоҳидаланган, яккалантирилган, «ажратиб чиқарилган», «чиқарилган» каби маъноларни англатади. Ажратилишнинг қаердан, қандай ва ким томонидан эканлиги, қандай шаклдалиги – сўз шаклидаллиги, схема-чизма шаклидаллиги аҳамиятсиздир. Кузатишда берилган чизма муайян бир нарса-ҳодисаларнинг мураккаб системасининг, яъни конкретликнинг абстракт тасвиридир. Абстрактлик конкретликнинг ажратилган, унинг нисбий мустақил шаклланган, хусусий, бир томонлама тўлиқ бўлмаган лаҳзаларидан биридир»⁵³. И.В.Арнольд абстракт сўзларга таъриф берар экан, диалектал мантиқ категорияларига асосланади: «Конкрет маънолар предметнинг ўзига хос барча хусусиятлари билан бирга идрок қилинадиган конкрет тушунчаларни ифодаласа, абстракт маънолар эса ташувчисидан ажратилган ҳаракат, ҳолат, хусусиятларни номлайди»⁵⁴.

Демак, диалектал мантиқда абстракт тушунчалар предметнинг барча ўзига хос хусусиятлари яхлитлигини ўзида акс эттира олмайдиган, унинг ажратилган, тўлиқ бўлмаган бир томони, бир лаҳзасинигина ифодалайди. Диалектал мантиқ назариясига кўра, маълум бир тушунчани аниқ конкрет ва абстракт деб баҳолаш мумкин эмас. Абстрактлик ва конкретлик бир-бирига нисбатан олинган тушунчалардир. Масалан, Пикассонинг Мона Лиза сурати аёл ҳаётининг бир лаҳзасинигина акс эттиргани учун у абстракт. Лекин суратдаги аёлнинг табассуми бутун бошли сурат учун абстракт. Чунки у суратнинг ажратилган бир лаҳзасини намоён қилмоқда. Аёл табассумига нисбатан эса сурат конкрет ҳисобланади.

Абстракт ва конкрет тушунчалар билан, асосан, формал мантиқ шуғулланади ҳамда унда абстрактлик/конкретлик ўзгача талқин қилинади. Унга кўра, бутун предметни, унинг қисмини ёки предметлар синфини

⁵³ Ильенков.Э.В. Диалектическая логика. https://platona.net/load/knigi_po_filosofii/logika/ilenkov

⁵⁴ Арнольд И.В. Семантическая структура слов в современном английском языке и методика её исследования. – Л.: Просвещение, 1966. – С. 62.

ифодаловчи тушунчалар конкрет тушунча, ушбу предметларнинг ажратилган хусусиятини ифодаловчи тушунчалар абстракт тушунчалар деб белгиланади.

Формал мантиқ нуқтаи назарига кўра, абстракт тушунчалар ташувчисидан ажратилган, алоҳидаланган хусусият, муносабатлар бўлиб, улар бевосита кузатишда берилмаган, тафаккурнинг ақлий операцияси маҳсулидир. Масалан, темирнинг алоҳидаланган «мустаҳкамлик» хусусиятини формал мантиқ асосларига кўра абстракт тушунча дейиш мумкин. Зеро, объектив оламда ташувчисиз мавжуд бўлмайдиган мазкур хусусият тафаккурнинг абстракция жараёни натижасида объектидан алоҳидаланиб, мустақил субстанция сифатида фикр қилинмоқда.

Кўришиб турибдики, формал ва диалектал мантиқнинг абстрактлик ва конкретликка қўйган шарт ва талабларини қориштириш мумкин эмас. Диалектал мантиқ абстракт деб ҳисоблаган тушунча формал мантиқ асосларига кўра конкрет бўлиши мумкин. Юқорида диалектал мантиқ абстракт деб ҳисобланган сурат формал мантиқ асосларига кўра конкретдир. Зеро, чизманинг моддий субстанция сифатида объектив оламда мавжудлиги, уни бевосита кузатиш мумкинлиги, шаклга, локалликка эгаллиги формал мантиқ асослари бўйича уни конкрет деб белгилашга замин бўлади.

Юқоридаги фикрлар билан диалектал ёки формал мантиқ қарашларининг бири тўғри, иккинчисини нотўғри дейишдан йироқмиз. Чунки диалектал ва формал мантиқ абстрактлик/конкретликка турли нуқтаи назардан қарайди ҳамда шундан келиб чиқиб турлича муносабат билдиради. Шу ўринда айтишимиз керакки, тил сатҳидаги абстрактлик ва конкретликни белгилашда, асосан, формал мантиқ асосларига таянилади. Яъни абстракт сўзлар номлаётган моҳиятларнинг ажратилганлиги, тушунчавий характерга эгаллиги, материал денотатга эга эмаслиги, бевосита кузатишда берилмаганлиги, макон билан боғлана олмаслиги кабилар тилшуносликда абстракт сўзларни ажратишдаги энг асосий белгилардир.

Абстракт сўзларнинг аксиологик талқини. Тил ўзида оламнинг ранг-баранг кўринишларини аслига мос равишда инъикос эттиришга ҳаракат

килар экан, бундай ҳолатда тил учун оламнинг барча кўринишларига хос бўлган субстанция ва унинг белгиларини акс эттиришдан бошқа йўл йўқ. Акс ҳолда одам ва олам муносабати бузилган бўларди. Тилда нафақат моддий характердаги, балки моддий оламга хос бўлмаган, руҳий (идеал) ва ментал олам унсурлари ҳам акс этади. Моддий характерга эга бўлмаган воқеликнинг тилда, жумладан, лексик сатҳда акс этишини ўрганиш ўзбек тилшунослиги учун долзарб вазифалардандир. Номоддий характердаги абстракт воқеликларни номлашда тил эгаларининг ўзига хос тафаккури, маънавияти ва маданияти акс этади. Зеро, тилимизда мавжуд бўлган *андиша, ҳаё, орият, ғурур, бурч, меҳр, оқибат, шафқат, ватанпарварлик, кўнгилчанлик, оқкўнгиллик* каби абстракт сўзлар халқимизнинг кенг дунёқараши, буюк маънавияти, чуқур салоҳияти, бизнинг миллатга хос одоб-ахлоқ меъёрларидан далолат беради. Шунинг учун ҳам абстракт сўзларнинг аксарияти халқимизда қадриятга айланган ва улар эпик, бадий, илмий асарларда кенг ёритилган; халқ оғзаки ижоди намуналаридан мустаҳкам ўрин олган.

Қ.Назаров қадриятлар ҳақида шундай фикр билдиради: «Агар одам зоти сайёрамизда яшаган илк даврдан бошлаб фойда, қиймат ва қўшимча қийматдан кўра қадриятни устувор билганида, Ер юзининг манзараси бутунлай бошқача бўлган, инсониятни эса экологик бўҳронлар, уруш хавфи ва маънавий таназзул каби умумбашарий муаммолар кутиб турмаган бўлар эди! Фойда ва қиймат, сўнгра эса қўшимча қиймат ва капитал инсон ҳаётининг барча жабҳаларида устувор тушунчаларга айланиши учун одамзод наслининг не-не авлодлари оламга келиб кетмади дейсиз. Бугунги кунга келиб, инсоният яна коинот, олам, башарият, табиат ва одамзод наслининг уйғунлигини сақлаб қолиш учун қадр ва қадрият ҳам зарурроқ эканлигини аста-секин англай бошлади»⁵⁵. Олимнинг бу фикрларига қўшилиш қийин. Инсон шахс бўлиб шакллангандан бошлаб ҳар бир даврнинг, ҳар бир

⁵⁵ Назаров Қ. Қадриятлар фалсафаси (аксиология). – Тошкент: Файласуфлар миллий жамияти нашриёти, 2004. – Б. 3.

маконнинг ўзига мос ҳамда умуминсоний кадриятлар тизими мавжуд эди ва ҳозир ҳам мавжуддир. Чунки муқаддас тушунчаларсиз инсон ўз моҳиятини йўқотади. Лекин тарихдан маълумки, кадриятлар ҳар доим давлат ёки ҳукумат эътибори даражасига кўтарилмаган даврлар бўлган, антикадриятларни тарғиб қилувчи оқимлар, кадриятларнинг тўқнашуви каби жараёнлар кадриятнинг кадрсизланишига туртки бўлган. Энг қадимги ёзма ёдгорликлардан ҳам кадриятлар ҳақида маълумотлар олиш мумкин.

Маълумки, «Авесто» тарихимизни ўрганишда энг дастлабки ёзма манба ҳисобланади. Унда халқимиз тарихининг энг кўҳна даврларидаги ҳаёти, турмуш тарзи, ахлоқий меъёрлари, урф-одатлари, диний эътиқоди каби масалалар, ўша давр ҳаётига оид кўплаб қоидалар баён қилинган.

«Авесто»нинг 3 та муҳим қоидаси бўлиб, улар эзгу фикр, эзгу сўз, эзгу амалдир. Бу қоидалар Зардуштийлик таълимотининг асосини ташкил этган. Ушбу таълимотга кўра инсон яхши фикрга эга бўлса, жаҳолат ва разолат ундан йироқ бўлади, бошқа инсонларга нисбатан ғаразгўйлик қилмайди. Асарда инсон яшаш тарзининг мезони сифатида «ростгўйлик», «тўғрилиқ», «ҳалоллик», «поклик» каби сифатлар кўрсатилган.

Кадриятлар мавзуси «Моний даври» (милоднинг III–IV асри, асосчиси Моний 216-276 йилларда яшаган) фалсафий-илоҳий таълимотида ҳам яққол ифодаланган. Моний фикрича, икки дунё – «зулмат ва зиё дунёси» мавжуд, биринчисида адолатсизлик, зулм, зўравонлик ҳукм суради, иккинчиси абадий, емирилмайдиган, доимий кадриятлар дунёсидир⁵⁶.

«Фирдавсий ўзининг ўлмас «Шоҳнома» асарида Турон мамлакати, халқ кўзғолони, Маздакнинг таълимоти тўғрисида ҳикоя қилади. Маздакнинг барча кишилар тенглиги ҳақидаги таълимоти Марказий Осиёда ҳам кенг ёйилган»⁵⁷. Тенгсизлик кишиларнинг қон-қонидан ўтар экан, тенглик уларнинг орзу-истакларига, ҳаётини мақсадларига айланиб, бу кадрият учун минглаб инсонлар умрини фидо қилгани тарихдан маълум.

⁵⁶ Назаров Қ. Юкоридаги асар, – Б. 5.

⁵⁷ Мўминов И.М. Ўзбекистондаги табиий-илмий ва ижтимоий-фалсафий тафаккур тарихидан лавҳалар. – Тошкент: Фан, 1999. – Б. 15.

Абу Наср Фаробий билиш ҳақидаги фаннинг – гносеологиянинг шаклланишига тамал тошини қўйган мутафаккирдан бири эди. Унинг абстракт сўзларнинг пайдо бўлишидаги асос – ақлий билиш хусусидаги фикрлари диққатга сазовордир. Бу ўринда Фаробийнинг «Фозил одамлар шаҳри» рисоласидаги фалсафий қарашларига эътибор қаратамиз. Фаробий шаҳар-давлатларни фозил ва жоҳилга бўлади. «Фозил шаҳарлар шундай шаҳарки, у аҳолисининг ўзаро ҳамкорлиги асосида мавжуддир», – деб ёзади аллома. «Камолотнинг юқори чўққисига эришган жамиятларда касб-ҳунарни озодона танлаш имконияти бор. Бу ерда яккаҳокимлик йўқ бўлиб, ҳақиқий озодлик ва тенг ҳуқуқлилиқ ҳукмронлик қилади. Бундай шаҳарларнинг аҳолиси ўз бошлиғини сайлайди, аммо уни ҳар қачон ҳокимиятдан маҳрум қилиши ҳам мумкин. Бундай шаҳарларнинг бошлиқлари ўз фаолиятларида адолат, тенг ҳуқуқлилиқ ва умумий фаровонлик қонидасидан келиб чиқадилар⁵⁸. Фаробийнинг мазкур рисоласидаги фикрлари халқнинг орзуси – адолатли, тенг ҳуқуқли, фаровон идеал жамият қуриш орзусидир. Фаробий назарда тутган «фозил одамлар шаҳри» идеаллаштирувчи абстракция натижасидир. Идеаллаштирувчи абстракция натижаси реал оламда ҳеч қачон мавжуд бўлмайди. У фақат инсонларнинг ўй-фикрларида, орзуларида, хаёлларида яшайди. Бу каби идеал нарсалар кўп эмас, уларга «идеал газ», «абсолют нуқта» каби санокли тушунчаларни мисол қилиш мумкин. Бу каби ҳеч қачон содир бўлмаган ва бўлмайдиган орзу-истакларнинг юксак даражадаги натижасини абстрактлаштириш муаллифдан жуда улкан тафаккур ва зеҳни талаб қилади. Одатда, бу каби идеаллаштирувчи абстракция асосида яратилган асарларга XV асрда яратилган Кампанелланинг «Қуёш шаҳри» асари типик намуна сифатида келтирилади⁵⁹. Лекин ундан бир неча аср муқаддам яратилган Фаробийнинг «Фозил одамлар шаҳри» Кампанелла учун илҳом манбаи бўлган бўлиши мумкин.

⁵⁸ Qarang:Farobiy Majmut at-rasil al-hukuma. O‘z FA Abu Rayhon Beruniy nomidagi sharqshunoslik institutida arab tilida saqlanayotgan 2385-raqam ostidagi qo‘lyozma 2a sahifasi.

⁵⁹ https://ru.wikipedia.org/wiki/Кампанелла,_Томмазо

Тарих, астрономия ва минералогияга катта ҳисса қўшган Абу Райҳон Беруний қадриятларга, инсоний фазилатларга тўхталиб, қуйидаги фикрларни келтиради: «Яхшиликка интилиш, унинг (олийжанобликнинг) ўсгани сари кучаяверади ва яхшилик умуман жамики одамларга, хусусан, қариндош-уруғларга яхшилик тилашдан иборат, қўл калталиқ қилганда ёлғиз яхши ният билан, имкон берганда эса бевосита хайрли иш билан яхшилик қилинади»⁶⁰.

Абу Али Ибн Сино нафақат тиб илмининг билимдони, балки буюк файласуф ҳам бўлган. Афсуски, унинг фалсафий муаммоларга бағишлаб ёзилган «Адолат» номли фалсафий энциклопедияси, «Шарқ фалсафаси», «Яхши иш ва гуноҳ» каби асарлари бизгача етиб келмаган. Қадриятлар муаммоси Ибн Синонинг «Донишнома», «Соломон ва Ибсол» каби бизгача етиб келган асарларида ҳам ўз ифодасини топган. Унинг назарида ўз ибтидосини Аллоҳдан олган борлиқ ва табиат инсонни ўраб турувчи абадий макондир. Шу жиҳатдан унинг қадри беқиёс, инсон эса ҳамма бойликларни табиатдан олади, ундан ўзига даво топади⁶¹.

Абстракт номлар билан аталувчи қадриятлар масаласи, абстракт номларнинг фалсафаси ва бадиияти тасаввуф таълимоти намояндаларининг асарларида кенг талқин қилинган. Тасаввуф адабиётида абстракт маъноли таянч тушунчаларнинг конкрет сўзлар – тимсоллар орқали берилиши анъанага айланган.

Ушбу таълимот вакилларида бири – Алишер Навоийнинг ижодига назар ташласак, абстракт сўзларнинг турфа маъноларда қўллаши, абстракция даражаси ғоятда юқори бўлган «ишқ», «муҳаббат», «сархушлик» каби маъноларни оддий конкрет сўзлар мисолида очиб бериши каби юксак бадиий маҳоратга гувоҳ бўламиз. Навоий асарларининг моҳиятини ташкил этган юксак инсоний қарашларнинг аксарияти абстракт характерга эга. Ҳаттоки асарларининг номланишида бундай ёндашув ўз аксини топган: «Бадойиъ ул-

⁶⁰ Бу ҳақида қаранг: И.М.Мўминов. Ўзбекистондаги табиий-илмий ва ижтимоий-фалсафий тафаккур тарихидан лавҳалар. – Тошкент: Фан, 1999. – Б. 41.

⁶¹ Назаров Қ. Қадриятлар фалсафаси (аксиология). – Тошкент: Файласуфлар миллий жамияти нашриёти, 2004. – Б. 7.

бидоя», «Наводир ун-ниҳоя», «Хазойин ул-маоний», «Ҳайрат-ул-аброр», «Назм ул-жавоҳир», «Маҳбуб ул-қулуб» каби.

Навоий «Маҳбуб ул-қулуб»да *вафо* тўғрисида шундай ёзади: «Вафо шундай бир покиза маҳбубки, у табиати ва кўнгли пок бўлмаган кимсага ром ва улфат бўлмайди. Вафо шундай бир пок зот матлубки, у зоти тоза, табиати пок бўлмаган одамга яқинлашмайди ва унга рағбат кўрсатмайди. Вафо – шундай асл гавҳарки, у инсоният тожини безайди»⁶².

XIX асрнинг охири XX асрнинг бошларида юртимизда вужудга келган «жадидлар» оқими вакиллари М.Бехбудий, Сўфизода, Мунавварқори, Абдулла Авлоний, Чўлпон, Фитратларнинг ижодида қадриятлар масаласи, жумладан, миллий ва умуминсоний қадриятлар масаласи муҳим ўрин тутган.

Абдулла Авлонийнинг «Туркий гулистон ёхуд ахлоқ» китобида маънавий қадриятлар тизими таҳлил қилинади. Авлоний хулқларни яхши ва ёмонга ажратади. Яхши хулқларга фатонат, назофат, ғайрат, риёзат, шижоат, қаноат, илм, сабр, интизом, миқёси нафс, виждон, ватанни севмоқ, ҳаққоният, назари ибрат, иффат, ҳаё, идрок, зако, лафз, иқтисод, виқор, итоат, садоқат, адолат, муҳаббат, авф кабиларни киритади. Ёмон хулқларга эса ғазаб, жаҳолат, разолат, адоват, ҳасосат, ғийбат, ҳақорат, ҳасад, зулм кабиларни киритади. Маълумки, «Туркий гулистон ёхуд ахлоқ» асари дарслик сифатида ёзилган. Агар мазкур дарслик ўрта мактаб ўқув режаларига фан ва дарслик сифатида киритилса, бугунги глобаллашув жараёнлари халқимизнинг бир неча асрлик маънавиятига камроқ путур етказарди.

XX асрда ижод қилган А.Қодирий асарларидаги қадриятлар тизимининг ўзига хослиги олимлар ва оддий халқимиз томонидан кўп бора эътироф этилган. Биргина «Меҳробдан чаён» асари номига тўхталамиз. Адиб абстракт тушунча, нафақат тушунча, салмоқли фикрни, ғояни иккита бири-бири билан маъновий зид бўлган конкрет сўзлар «меҳроб» ва «чаён»ни боғлаш орқали ифода этади. Маълумки, *меҳроб* «масжиднинг қибла

⁶² Алишер Навоий. Маҳбуб ул-қулуб. Ҳозирги ўзбек тилига таъдил. – Тошкент: Сано-стандарт, 2018. – Б. 110.

томонидаги деворида тахмон шаклида қурилган жой» маъносини билдиради ва бу сўзда «муқаддас» прагматик маъно мавжуд. Чаён ўзининг оғриқли захри туфайли халқимизнинг қаттиқ нафратига учраган ва бу ҳолат номнинг табуга учраши билан изоҳланади. Эътибор қилинса, чаёндан ҳам захарлироқ хашаротлар, жонзотлар мавжуд. Лекин ўзбек тилида хашаротлардан биргина *чаён* сўзи табуга учраб, у «оти йўқ», «газанда», «эшак» номлари билан аталади. Бу икки прагматик маъноси билан антоним ҳисобланган сўзларни оксюмороник қўллаш орқали Абдулла Қодирий муқаддас, улуғ жойларда; мавқеи улуғ инсонларда ҳам тубанликлар, пасткашликлар борлигини моҳирона ифодалаб берган.

Абстракт сўзларнинг аксиологик талқинига «Юксак маънавиятли шахсни шакллантиришнинг тарбия технологияси» номли монографияда педагогик нуқтаи назар билан ёндашилган. Унда шахснинг маънавий камолотини шакллантиришни белгилаб берувчи фазилатлар деб ватанпарварлик, инсонпарварлик, меҳнатсеварлик каби қадриятлар белгиланган. Жумладан, «**Ватанпарварлик** фидойилик, ҳамжиҳатлик, тинчликсеварлик, дахлдорлик, мардликни; **инсонпарварлик** эзгулик, андишалилик, раҳмдиллик, саховатлилик, камтарликни; **ахлоқийлик** одоблилик, олижаноблик, ҳалоллик, бағрикенглик, виждонлилик, ўз-ўзини англашни; **меҳнатсеварлик** тиришқоқлик, ташаббускорлик, интизомлилик, ва ижтимоий фаолликни ўзида мужассамлаштиради»⁶³.

Мустақиллик йилларида *истиқлол, мустақиллик, озодлик, ҳурлик* каби янги қадриятлар шаклланди ва булар мазкур давр адабиётидан мустаҳкам ўрин олди:

Эртакларда мўъжизалар сеҳр сабаб,

Гулу гиёҳ кўкаргайдир меҳр сабаб.

Тафаккурнинг ҳурлигига недир сабаб?

⁶³ Эгамбердиева Н., Ходжаев Б., Бегимкулов У., Йўлдашев И. ва б. Юксак маънавиятли шахсни шакллантиришнинг тарбия технологияси. – Тошкент: Фан ва технология, 2012. – Б. 43-44.

Озодлик ҳам, ободлик ҳам ўзи келмас,

Ойдан тушган эмас, кўкдан тушган эмас. (Иқбол Мирзо)

Мустақиллик йилларида «ватан» қадриятининг мазмун мундарижаси ўзгарди. Эндиликда «ватан» сўзи туғилган гўшадан Ўзбекистон сарҳадларигача бўлган манзилни ифода этади. Мазкур ифода англатаётган макон Совет давридагига нисбатан анча кичик бўлса-да, эндиликда унинг кадри баланд бўлди, ҳақиқийлик касб этди. Унга нисбатан масъуллик, тарихга эҳтиром, келажакка ишонч шаклланди, «ўзимники» деган дахлдорлик ҳисси пайдо бўлди. Ушбу фикримизни қуйидаги шеърий парча билан изоҳлаш мумкин:

Мен дунёни нима қилдим,

Ўзинг ёруғ жаҳоним,

Ўзим хоқон,

Ўзим султон,

Сен тахти Сулаймоним,

Ёлғизим,

Ягонам дейми,

Топинган кошонам дейми,

Ўзинг менинг улуғлардан

Улуғимсан, Ватаним... (М.Юсуф)

Абстракт номлар билан нафақат миллий, балки умуминсоний қадриятлар ҳам номланади. Барча тиллар луғат таркибида халқнинг орзу-истакларини, фазилатларини, эътиқодини, этик ва эстетик меъёрларини, маънавий ва маданий тушунчаларни ва умуминсоний қадриятларни номловчи абстракт номлар мавжуд.

Шундай умуминсоний қадриятлардан бири вақтдир. Инсониятнинг узоқ яшаш истаги «вақт» тушунчасини умуминсоний қадриятга айланишига олиб келди. Вақт умуминсоний қадрият бўлиши билан бирга Ғарб ва Шарқнинг унга бўлган муносабатида ўзига хосликлар мавжуд. Ўрта Осиёда вақтга бўлган муносабат вақтнинг чексизлиги, орқага қайтмаслиги,

узлуксизлиги, материянинг вақтда абадийлиги устида боради. Вақтга бўлган диний ва тасаввуфий қарашлардан яна бири шуки, инсоннинг бу дунёдаги умри жуда қисқа, фоний дунёда эса абадий яшайди. Шундан келиб чиқиб бўлса керак, бу дунёдаги вақтнинг, умрнинг қадрига етиш, ундан унумли фойдаланиш ва умр давомида муносиб яшашга ундаш ўзбек файласуф ва шоирлари учун анъанага айланиб қолган.

1.4-§. Абстракт номларнинг лингвистик талқини

Тилнинг энг муҳим вазифаларидан бири номлашдир. Сўз ниманики номласа, номланаётган моҳият нарса, белги, ҳаракат ёки миқдор бўлишидан қатъи назар у номдир. «Сўз тилнинг энг муҳим номинатив бирлигидир, чунки у борлиқдаги нарса-буюмларни, предмет сифатида тасаввур қилинадиган мавҳум тушунчаларни, ҳаракат-ҳолатни, ранг-тус, маза-таъм, ҳажм-миқдор, хислат каби белги-хусусиятларни номлайди: *дарахт* (предмет номи), *онг* (мавҳум тушунча номи), *ишламоқ* (ҳаракат номи), *оқ* (ранг-тус номи), *ширин* (маза-таъм номи), *катта* (ҳажм номи), *беш* (миқдор номи) каби»⁶⁴.

Нимани, қай тарзда номлашига қараб номлар ҳам турли нуқтаи назарлардан тасниф қилиниши, ўрганилиши мумкин. Шу нуқтаи назардан абстракт моҳиятларни, тушунчаларни номловчи абстракт номлар ҳам алоҳида гуруҳни ташкил этади ва улар муайян ўзига хосликларга эга.

Абстракт сўзлар номинациясида улар номлаётган воқелик ҳам ўзига хослиги билан фарқ қилади. Абстракт сўзлар моддий воқеликда мавжуд бўлган муайян бир нарса, ҳодисанинг маълум бир белги, хусусият, муносабатини ташувчисидан фикран алоҳида предмет сифатида номлайди. Масалан, куёш моддийлик сифатида мавжуд, уни кўриш, ҳис қилиш мумкин. Ёки моддийликда тош мавжуд ва биз уни сезги аъзоларимиз ёрдамида ҳис қила оламиз. Лекин воқеликда инсонийлик деган моддийлик мавжуд эмас. У муайян моддийликнинг (инсоннинг) белгиси, фазилати бўлиб, у ҳеч қачон ўз

⁶⁴ Jamolxonov H. Hozirgi o'zbek adabiy tili. –Toshkent: Talqin, 2005. – B. 141.

объектидан (инсондан) алоҳида мавжуд бўлмайди. Демак, абстракт сўзлар номлаётган моҳият объектив оламда мустақил тарзида мавжуд эмас. Улар объектив мавжуд предмет ва ҳодисаларнинг фақат тафаккурдагина алоҳида ажратилган муайян белгиси ёки муносабатини номлайди. Тафаккурда ҳосил қилинган моҳиятлар эса номоддий характерда бўлиб, улар шаклсиз ва сезги аъзоларимизга таъсирсиз бўлиб, ақлан англанади, қалбан ҳис қилинади. Халқаро илмий атамашуносликда бу олам идеал олам деб номланса, халқимизнинг юксак фалсафий, илмий меросига мурожаат қиладиган бўлсак, бу олам руҳият, маънавият номлари билан аталган.

Абстракт сўзлар номлаётган моҳиятларга нисбатан «реал мавжуд бўлмаган, «хаёлий», «тўқима» каби муносабатлар билдирилади. Бу муносабатларни ойдинлаштириш учун реаллик ва мавжудлик ҳақидаги билимларга тўхталиб ўтиш лозим. Биз ва биздан ташқаридаги жамики оламлар ҳаммаси борлиқдир. Яъни биздаги жисмоний, руҳий ва ақлий олам ҳамда биздан ташқаридаги азалдан мавжуд, инсоният томонидан яратилган, одамзод била олмайдиган оламлар жами борлиқдир. Мавжудлик – борлиқнинг ҳозирги пайтда намоён бўлиб турган қисми ҳисобланиб, унинг инсон онгига таъсир қиладиган, яъни биз била оладиган қисми реалликдир. Инсон сезги аъзолари ва онги атрофидаги мавжудликнинг муайян қисминигина била олади. Мавжудлик моддий ва идеал характерда бўлади. Моддий мавжудлик моддий воқелик, объектив воқелик, объектив реаллик каби терминлар билан ҳам номланиб, сезги аъзоларимизга таъсир қилади ва ҳиссий билиш орқали идрок қилинади. *Тафаккур, онг, зоялар, фикрлар, туйғулар, хаёллар, орзулар* ҳам моддий олам унсурлари каби мавжуд. Фақат улар идеал характерда бўлиб, муайян шаклга, моддийликка эга эмас. Уларни кўриш, ушлаш, эшитиш, ҳидлаш ва таътиб кўриш мумкин эмас. Ҳаётимизни бошқариб турган орзулар, мақсадлар, умидлар, бизни яшашга ундаган меҳр, муҳаббат, туйғуларимизни тартиблаган андиша, ҳаё ва энг асосийси, инсонни мавжудлигини белгиловчи онг, тафаккур – булар барчаси рўё эмас, ҳақиқатдир. Фақат бу ҳақиқатларнинг мавжудлиги инсон билан, инсон онги

ва уни реаллаштирувчи тили билан шартланган. Абстракт номлар замиридаги моҳият инсондан, унинг онгидан ҳамда тилидан ташқарида мавжуд эмас. Зеро, инсон тафаккурининг имкониятлари асосида моддий олам белгиларини объектидан ажратиб алоҳидалаш мумкин бўлди ва унинг натижаси тилда абстракт номлар мисолида намоён бўлди.

Ўзбек тилшунослигида биз «абстракт номлар» термини билан ўрганаётган лексик бирликлар «абстракт отлар», «фикрий отлар», «мавҳум отлар» каби терминлар билан номлаб келинган. 1966 йилда нашр қилинган «Ҳозирги ўзбек адабий тили» дарслигида, 1976 йилда нашр қилинган «Ўзбек тили грамматикаси»да, 1978 йилда М.Мирзаев, С.Усмонов, И.Расуловлар томонидан яратилган «Ўзбек тили» дарслигида, 1980 йилда Ш.Шоабдурахмонов ва бошқалар томонидан нашр қилинган «Ҳозирги ўзбек адабий тили» дарслигида ҳам «абстракт от» термини ишлатилиб келинган⁶⁵. Масалан, М.Мирзаев, С.Усмонов, И.Расуловлар томонидан яратилган «Ўзбек тили» дарслигида ифодаланган тушунчанинг хусусиятига кўра турдош отлар конкрет ва абстракт отларга ажратилган. Бевосита предметни англатадиган отлар конкрет, мавҳум тушунчаларни, белгини предмет сифатида англатадиган отлар эса абстракт отлар деб берилган⁶⁶. Лекин «Ўзбек тили грамматикаси»да «абстракт» терминидан кейин қавс ичида «фикрий» сўзи келтирилади⁶⁷.

Мустақиллик йилларида эса мактаб ва аксарият олий таълим дарсликларида «мавҳум» терминини қўллаш бошланади. Жумладан, Р.Р.Сайфуллаева, Б.Р.Менглиев, Г.Ҳ.Боқиева, М.М.Қурбонова, З.Қ.Юнусова, М.Қ.Абузаловалар ҳаммуаллифлигида ёзилган “Ҳозирги ўзбек адабий тили” ўқув қўлланмасида «мавҳум» термини қўлланган.

«Ҳозирги адабий ўзбек тили» дарслигида Ш.Раҳматуллаев «мавҳум» терминини қўлламайди. Олим «фикрий отлар» терминини ишлатади ва

⁶⁵ Ҳозирги ўзбек адабий тили. –Тошкент: Фан, 1966 – 506 б.; Ўзбек тили грамматикаси. –Тошкент, 1976. – 197 б.; Мирзаев М., Усмонов С., Расулов И. Ўзбек тили. – Тошкент: Ўқитувчи, 1970. – 255 б.; Ҳозирги ўзбек адабий тили. – Тошкент: Ўқитувчи, 1980. – 448 б.

⁶⁶ Мирзаев М, Усмонов С., Расулов И. Ўзбек тили. – Тошкент: Ўқитувчи, 1978; – Б. 84.

⁶⁷ Ўзбек тили грамматикаси. –Тошкент, 1976. – Б. 128-129.

куйидагича таъриф беради: «Жисмий (конкрет) ва фикрий (абстракт) отлар: *дарахт, микрофон; жаҳл, озодлик* каби. Жисмий отлар англатадиган предметни одатда кўз билан кўриб, қўл билан ушлаб бўлади; фикрий отлар англатадиган предмет тасаввур қилинади»⁶⁸. Дарҳақиқат, бу ўринда жисмий ва фикрий отларнинг бевосита кузатишда берилганлиги ёки берилмаганлиги таъкидланган.

Биз ушбу тадқиқотда «абстракт» термини ушбу номларнинг моҳиятини тўлиқроқ очади, деган фикрда бўлдик. Зеро, ўзбек тилида «мавҳум» сўзи кўп маъноли бўлиб, унинг «ноаниқ, мужмал» маъноси ҳам борки, «мавҳум» термини билан номланаётган сўзлар семантикасининг изоҳида мазкур «ноаниқ» маънонинг салбий таъсири сезилади. Ўзбек тилидаги фалсафага оид аксарият дарслик, илмий ишларда «мавҳумлаштириш» эмас, «абстракция» термини ишлатилади ва мазкур ҳодисанинг натижасида ҳосил бўлган номларга нисбатан ҳам «мавҳум» эмас, «абстракт» терминини қўллаш мантиқан тўғри бўлади.

Р.Р.Сайфуллаева ва бошқалар ҳаммуаллифлигида ёзилган «Ҳозирги ўзбек адабий тили» ўқув қўлланмасида турдош от ифодаланган тушунчанинг характерига кўра муайян ва мавҳум отларга бўлинади. «Сезги аъзоси билан сезиш мумкин бўлган предметни атовчи от – муайян от. Муайян отни бевосита санаш мумкин. Шунинг учун бундай от санок сон билан муносабатга киришади. Шунингдек, шахсий баҳо шакли, кўплик кўшимчасини олиши мумкин: (*бешта дафтар*), (*юзлаб одам*), (*ўгилча*), (*қизгина*).

Мавҳум от турли нарсада мавжуд бўлган бир хил ёки ўхшаш сифатни бир алоҳидалик тарзида ифода этади. Масалан, *олма, қовун, шакар, қанд* отининг муҳим сифат белгиси «ширинлик» бўлса, «ширинлик» мавҳум отида юқоридаги нарсаларда мавжуд бўлган умумий белги бир алоҳидалик сифатида берилади. Шунинг учун муайян ва мавҳум отнинг фарқли томони фақатгина уларнинг ҳақиқий (*китоб, олма, эшик*) ёки хаёлий (*севги, ишқ*,

⁶⁸ Rahmatullayev Sh. Hozirgi o'zbek adabiy tili. Darslik. – Toshkent: Universitet, 2006. – B. 204.

ширинлик), умумий ва якка нарсани ифодалаши эмас, балки белги, сифат маъносининг қай усулда талқин этилиши ҳам»⁶⁹.

Ушбу таъриф ўзбек тилшунослигида абстракт отларга берилган тўғри таърифлардан бўлиб, унда белгининг алоҳида воқелик сифатида берилиши қайд этилган. Лекин бу ўринда *ширинлик* сўзининг мисол сифатида берилишига эътирозимиз бор.

Дарҳақиқат, *ширинлик* сўзида абстракция мавжуд. Қанднинг «ширин» белгиси ташувчисидан ажратилиб, алоҳидалик тарзида номланмоқда. Д.П.Горскийнинг «Вопросы абстракции и образования понятий» асарида ҳам бу каби тушунчалар абстракт тушунчалар деб берилган⁷⁰. Абстрактликка бундай муносабат фалсафий ёндашиш ҳисобланади. Лекин мантиқ илмига кўра ҳар қандай абстракт тушунчада аксланаётган белги бевосита кузатишда берилмаган гносеологик моҳиятлар бўлиши лозим. Жаҳон тилшунослигида ҳам номланаётган воқеликларнинг бевосита кузатишда берилмаганлиги абстракт сўзларнинг асосий шарти ҳисобланади. Абстракт тушунчалар ақлий билиш натижаси эканлигини Ш.Раҳматуллаев ҳам тил ва нутқ ҳодисаларини фарқлаш орқали ифода этади: «Лисон киши миясидаги тил хотираси қисмида мавжуд мавҳум ҳодиса бўлиб, ақл билан идрок қилинади; нутқ эса ана шу мавҳум ҳодисадан фойдаланиш жараёни натижасида юзага келадиган моддий ҳодиса бўлиб, уни талаффуз бирликлари сифатида эшитамиз (ёзувда эса кўрамиз)»⁷¹. Ширинликда аксланаётган «ширин» белгисини эса таъм орқали эмпирик билиш мумкин. Шунинг учун *ширинлик* сўзини абстракт сўз дея олмаймиз. Рус тилшунослигида эса бу каби ажратилган сўзлар “отвлечённый” термини билан аталади.

Ҳ.Жамолхоновнинг «Ҳозирги ўзбек адабий тили» дарслигида мавҳум тушунчалар ифодаловчи сўзлар араб тилидан ўзлашган сўзларнинг муайян таркибий қисмини ташкил қилиши ёритилади⁷². Шунга ўхшаш фикр

⁶⁹ Sayfullayeva R., Mengliyev M., Boqiyeva B., Qurbonova R., Z.Yunusova, Abuzalova R. Hozirgi o‘zbek adabiy tili. – Toshkent: Fan va texnologiyalar, 2010. – B. 223-224.

⁷⁰ Горский Д.П. Вопросы абстракции и образования понятий. – М.: АН СССР, 1961. – С. 21-23.

⁷¹ Rahmatullayev Sh. Hozirgi o‘zbek adabiy tili. Darslik. –Toshkent: Universitet, 2010. – B. 2.

⁷² Jamolxonov H. Hozirgi o‘zbek adabiy tili. –Toshkent: O‘zbekiston milliy ensiklopediyasi, 2013. – B. 300.

Э.Қиличевнинг «Ҳозирги ўзбек тили» дарслигида ҳам келтирилган: «Аниқ маъноли сўзларнинг аксарияти ўз қатламга хос, мавҳум маъноли сўзларнинг аксарияти ўзлашма қатламга хосдир»⁷³. Э.Қиличев мавҳум маъноли от ясовчи қўшимчалар ҳақида баҳс олиб борар экан, унда абстракт бўлмаган сўзлар қориштириб юборилган:

«Мавҳум маъноли от ясовчилар: -лик: яхшилик, гўзаллик.

-чилик: пиллачилик, пахтачилик;

-гарчилик: лойгарчилик, одамгарчилик;

-ч, -инч: ишонч, севинч;

-ш, -иш: қурилиш, йиғилиш;

-лаштириш: радиоллаштириш, электрлаштириш»⁷⁴.

Бу ўринда фақат *яхшилик, гўзаллик, одамгарчилик, ишонч, севинч* абстракт отлардир.

6-синф мактаб дарслигида абстракт отларга қуйидагича таъриф берилади:

«Сезги аъзоларимиз орқали билишимиз мумкин бўлган нарсаларни билдирган отларга аниқ отлар деймиз. Сезги аъзоларимиз орқали билишимиз мумкин бўлмаган тафаккур ва тасаввур орқали идрок қилинадиган нарсаларни билдирган отларга мавҳум отлар дейилади: *дев, хаёл, ақл, ўй, гўзаллик* ва ҳоказо.

Аниқ отлар бирлик ва кўплик шаклида қўллана олади, аммо мавҳум отлар кўплик шаклида қўлланганда, кўплик маъноси эмас, балки таъкидлаш, кучайтириш маънолари ифодаланади»⁷⁵.

Ушбу таъриф абстракт ва конкрет отлар номлаётган тушунчаларни билишдаги фарқлилик асосига қурилган бўлиб, дарҳақиқат, абстракт отлар тафаккур ва тасаввур орқали идрок қилинадиган воқеликларни номлайди. Лекин биз мазкур тадқиқотимизда *дев, ажина, ялмоғиз* каби каби номларни абстракт отлардан алоҳидалаш фикрини илгари сурмоқчимиз. Бу каби

⁷³ Қиличев Э. Ҳозирги ўзбек тили. – Бухоро, 1999. – Б. 92.

⁷⁴ Қиличев Э. Юқордаги асар. – Б. 159.

⁷⁵ Mahmudov N., Nurmonov A., Sobirov A. Ona tili. Darslik. 6-sinf. – Toshkent: Tasvir, 2017. – Б. 33.

сўзларни жаҳон ва ўзбек тилшунослигида абстракт ёки конкрет лексикага киритилган ҳолатлар учрайди. Биз уларни абстракт сўзларга киритмадик. Бизнингча, бу каби сўзлар ва абстракт номларнинг қуйидагича фарқлари бор:

- абстракт сўзлар айирувчи абстракция натижасида шаклланади. Бунда маълум бир предметнинг у ёки бу жиҳати шу предметдан фикран алоҳида моҳият сифатида талқин қилинади ва номланади. *Дев, ажина, ялмоғиз* каби сўзлар эса муайян жиҳат, хусусиятни эмас, алоҳида субстанцияни номлайди. Уларда айирувчи абстракция ва ажратилиш мавжуд эмас.

- *Дев, ажина, ялмоғиз* каби сўзлар номлаётган моҳиятларнинг инсонлар онгида инвариант образи мавжуд. Абстракт сўзлар эса, тил эгалари онгида инвариант образ ҳосил қила олмайди. Яъни «ялмоғиз» деган моҳиятнинг барча ўзбек тили эгалари онгида умумий «сочлари пахмоқ, бели букик, бурни узун ва қайрилган, супурги ушлаган» образи мавжуд. Бундай инвариант образ ҳеч бир абстракт сўзда мавжуд эмас.

- *Дев, ажина, ялмоғиз, қорбобо* каби сўзларнинг семантик структураси «предмет» семасига ва денотатив маъно қиррасига эга бўлади. Абстракт отларда эса «предмет» семаси мавжуд бўлмайди ва улар денотациядан холидир. Ушбу фикримизни қуйидаги матн орқали ҳам далиллаш мумкин: *Қизалоқ холасига миннатдорчилик билдирибди ва йўлга тушибди. Йўл юрса ҳам мўл юриб ўрмонга етиб келибди. Қараса, баланд ихота ортида товуқ оёқли, қўчқор бошли ёғоч кулба турганмиш. Кулба ичида қоқсуяк ялмоғиз кампир канопдан кийим тикиб ўтирганмиш.* (Жаҳон халқлари эртаги. Ялмоғиз) Мазкур матнда ялмоғизнинг ташқи кўриниши (қоқсуяклиги), у яшаётган жой (*товуқ оёқли, қўчқор бошли ёғоч кулба*), бажараётган ҳаракати (*тикиб ўтирганлиги*) аниқ тасвирланган. Демак, ушбу сўз конкрет сўзлардан фарқли бўлса ҳам, муайян ташқи кўринишга, локалликка ва ўзига хос белгиларга эга бўлиши билан абстракт сўзлар каторидан ўрин ололмайди.

Абстракт номларга қуйидагича таъриф бериш мумкин: Абстракт номлар нарсанинг белги, ҳолат, муносабат ёки ҳаракатини объектдан фикран ажратиб алоҳида субстанция сифатида номловчи сўзлардир. Абстракт номлар бевосита кузатишда берилмайдиган гносеологик моҳиятларни номлайди.

Ўзбек тили абстракт лексикасини нафақат *эзгулик, ҳайрат, тафаккур, шуҳрат* каби от, балки *маънавиятли, одил, мукаммал, мураккаб, ақлли* каби сифат, *фикрламоқ, англамоқ, хотирламоқ* каби феъллар ҳам ташкил этади. Демак, тилшуносликда абстракт отлар билан бирга абстракт сифат ва абстракт феъллар ҳам ажратилади.

Тилшунослар томонидан лексик сатҳдаги абстрактлик/конкретлик муаммосини ечишга жуда кўп уринишлар бўлган ва бундай тадқиқотлар ҳозиргача давом этмоқда. Бу борадаги тадқиқотларнинг кўплигига қарамасдан абстракт ва конкрет лексикани аниқ чегаралаш ҳамда чегаралаш омиллари хусусида яқдил фикр мавжуд эмас. Абстракт сўзлар тадқиқидаги турлича хулосаларга текшириш объектининг онтологик мураккаб табиатга эга эканлиги⁷⁶ ва текшириш омилларининг яхши ишланмаганлиги⁷⁷ асосий сабаблар деб кўрсатилади.

Тадқиқотчилар орасида абстракт лексикани ажратиш жоиз ёки ножоиз эканлиги хусусида ҳам бир тўхтамга келинмадики, фикрлар тарқоқлиги қуйидагича кўриниш касб этади:

1. Айрим тилшунослар абстракт ва конкрет лексикани тўғри ва аниқ ажратиш мумкинлигини, улар ўртасидаги фарқ яққол кўришиб турганлигини таъкидлайдилар⁷⁸.

2. Иккинчи гуруҳ тадқиқотчилари эса бундай чегаралашни қийин ва иложсиз деб ҳисоблаб, абстракт сўзларнинг мураккаб семантикаси

⁷⁶ Бу ҳақда қаранг: Золотарёва Т.А. Семантические особенности английских абстрактных существительных, влияющие на употребление артикля: Дисс. ... канд. филол. наук. – М., 2003. – С. 15.

⁷⁷ Уфимцева А.А. Типы словесных знаков. – М.: Наука, 1974. – С.101; Башкуева М.Н. Структурно-семантические особенности группы существительных в современном английском тексте: Дисс. ... канд. филол. наук. – М, 2002. – С. 31

⁷⁸ Розина Р.И. К противопоставлению абстрактного и конкретного в языке // Вопросы информационной теории и практики. – Москва, 1983. – № 48. – С. 215-223.

чегаралашни қийинлаштиришини⁷⁹, бундай қатъий чегаралаш сўзнинг жуда кенг, серқирра маъносини тор рационал қолипга солиб қўйиш эканлигини⁸⁰ айтадилар.

3. Учинчи гуруҳ тадқиқотчиларининг фикрича, абстракт ва конкрет сўзлар ўртасида оралик, бир-бирига ўтиш майдони мавжуд бўлиб, бунда абстракт ва конкрет номлар орасида конкретлик даражаси турлича бўлган бир қанча сўзлар мавжуд бўлади⁸¹.

Тилшуносликда абстракт сўзлар сифатида фақат абстракт отлар ажратилади. От сўз туркумига оид абстракт номларни аниқлашнинг лингвистик омиллари семантик ва формал характерга эга бўлади. Кўпчилик тадқиқотчилар томонидан абстракт отларни аниқлашда семантик омил ҳал қилувчи омил эканлиги таъкидланади. Дарҳақиқат, муайян бир грамматик белгилари асосида жамланган ҳар қандай гуруҳлар умумий лексик семантикага эга бўлмайди. Шунинг учун семантик тадқиқотларда формал омиллар ҳал қилувчи омил бўла олмайди.

Семантик омил асосида абстракт отларни аниқлашда уларнинг маъно структураси таркибида «предмет» семасининг мавжуд бўлмаслиги, аксинча, «ҳаракат», «ҳолат», «белги», «муносабат» маъно бўлақларининг ажратилишига эътибор қаратилади.

Жаҳон тилшунослигидаги абстракт номларнинг тадқиқотида кўплаб ишларда муаллифлар томонидан абстракт отларнинг семантик таркибида конкрет отларникидан фарқли равишда «белги» ва «ҳаракат» маъно бўлақларини ажратадилар. Инглиз тили материали асосида олиб борилган тадқиқотларда абстракт отларни аниқлаштирувчи маъно бўлақлари О.Есперсен, Дж. Кёрм, А.И.Смирницкий, Е.Лайзи, Р.Альбо, Б.Фитианлар томонидан ажратилган⁸². Мазкур тадқиқотларда амалга оширилган барча

⁷⁹ Шмелёв Д.Н. Проблемы семантического анализа лексики. – М.: Наука, 1973. – С.5; Уфимцева А.А. Лексическое значение. Принцип семиологического описания лексики. – М.: Наука, 1986. – С. 128-130;

⁸⁰ Чернейко Л.О. Лингво-философский анализ абстрактного имени. – М.: МГУ им. Ломоносова, 1997. – С.76.

⁸¹ Чередниченко О.М. Квазиабстрактные имена: позиционные условия плюрализация и прагматические характеристики: Дисс. ... канд. филол. наук. – Ростов-на-Дону, 2002. – 154 с.

⁸² Бу ҳақида қаранг: Савельев Л.А. Субкатегоризация абстрактных существительных в современном английском языке: Дисс. ... канд. филол. наук. – Ленинград, 1985. – С. 11-12.

ишларда «ҳаракат», «ҳолат» маъно бўлаклари абстракт отларнинг семантик структураси таркибида мавжудлиги қайд этилган.

Яна шундай ҳолат рус тили материаллари асосида бажарилган ишларда ҳам кузатилади. Рус тилшунослигида барча грамматикага оид академик нашрларда абстракт отлар маъно мундарижасида «ҳаракат» ва «белги» маъно бўлақларининг мавжудлиги қайд этилади. Бундай ёндашув Ахманованинг ишларида ҳам кузатилади⁸³.

Француз, немис, норвегия тилларида абстракт отларнинг маъно мундарижасида бошқа семантик бўлақлар қаторида «ҳаракат» ва «белги»нинг ҳам мавжудлиги таъкидланади. Айниқса, бундай ажратилиш В.Г.Гак, Г.Б.Алейник, В.Порциг, М.И.Стеблин-Каменский тадқиқотларида амалга оширилган⁸⁴.

Таъкидлаш керакки, абстракт отларнинг маъно мундарижасида «ҳаракат», «белги» бўлақларининг мавжудлиги хусусида бир хиллик кузатилади. Яъни бу маъно бўлаклари барча тадқиқотчилар томонидан бирдек ажратилади. Бошқа маъно бўлаклари хусусида эса яқдиллик кузатилмайди. Масалан, О.С.Ахманова абстракт отларнинг маъно мундарижасида «ҳаракат» ва «белги» бўлаги билан чегараланган бўлса, А.Н.Савченко уларга «муносабат»ни, М.И.Стеблин-Каменский «муносабат» ва «ажратилган тушунчани», Дж.Кёрм «ҳолат» ва «кенг тушунча»ни, В.Фитиан «туйғу» ва «психик ҳолат»ни қўшади⁸⁵.

Ўзбек тили материалларини таҳлил қилган ҳолда, ўзбек тили абстракт номларининг семантик структурасида «ҳолат» (бахт, қувонч), «белги» (гўзаллик, осойишталик), «ҳаракат» (изланиш), «муносабат» (севги, дўстлик), «вақт» (ўтмиш, замон) каби маъно бўлақларини ажратдик. Турли тадқиқотларда абстракт номларнинг семантик структурасида конкрет

⁸³ Ахманова О.С. Словарь лингвистических терминов. – М.: Советская энциклопедия, 1969. – С. 45.

⁸⁴ Бу ҳақида қаранг: Гатаулина Е.Х. Разговорно-окрещенные абстрактные номинации в современном немецком языке: Дисс. ... канд. филол. наук. – М., 2001. – С.8; Савельев Л.А. Субкатегоризация абстрактных существительных в современном английском языке: Дисс. ... канд. филол. наук. – Ленинград, 1985. – С. 11-13.

⁸⁵ Бу ҳақида қаранг: Савельев Л.А. Субкатегоризация абстрактных существительных в современном английском языке: Дисс. ... канд. филол. наук. – Ленинград, 1985. – С. 17-18.

номлардан фаркли дифференциал маъно бўлаклари турлича ажратилганлиги мазкур омилнинг ҳам бирмунча субъективликка эгалigidан далолат беради.

Абстракт отларни аниқлашнинг формал кўрсаткичлари хусусида ҳам тўхталиш лозим. Абстракт сўзлар грамматикада, асосан, лексик-грамматик категория сифатида талқин қилинади. Абстракт отларни ажратишнинг грамматик-формал белгиларига қуйидагиларни киритиш мумкин:

- 1) морфологик белги: сон категориясининг кўплик шаклини қабул қила олмаслиги;
- 2) ўзига хос сўз ясовчи аффиксларга эгалиги.

Абстракт отларнинг асосий грамматик белгиларидан бири уларнинг сон категориясига бўлган ўзига хос муносабатидадир. Ўзбек тили грамматикасига оид барча нуфузли илмий нашрларда ҳам абстракт отлар сон грамматик категориясининг кўплик шаклини қабул қила олмаслиги, -лар кўплик қўшимчаси билан қўлланган ҳолларда эса кўплик маъноси эмас, балки турли модал маънолар ифодаланиши қайд этилган.

Абстракт отларнинг кўплик сон категориясига ўзига хос муносабати рус ва Европа тилшунослари томонидан ҳам абстракт сўзларнинг асосий формал ўзига хослиги деб эътироф этилади. Жумладан, А.А.Шахматов шундай фикр билдиради: «Биз кўплик сон категориясини ҳосил қилмайдиган сўзларни аниқлаб, ушбу категорияни (абстрактликни) кашф қилдик; фақат конкрет деб англанадиган предметларгина кўплик маъносига эга бўла олади ва шундан келиб чиқиб кўплик категориясини ҳосил қилади»⁸⁶. Рус тилшунослигида шунга ўхшаш фикрлар кўп учрайди: «Абстрактлик категорияси фақат бирлик сон шаклига эгалиги билан ўзининг грамматик ифодасини топади»,⁸⁷ «Кўплик сон категорияси шаклининг йўқлиги абстракт отларнинг асосий грамматик тавсифидир»⁸⁸ каби.

⁸⁶ Бу ҳақида қаранг: Калинина Л.В. Лексико-грамматические разряды имён существительных как пересекающиеся классы слов: Дисс. ... докт. филол. наук. – Киров, 2009. – С. 24.

⁸⁷ Виноградов В.В. Русский язык. (Грамматическое учение о слове) / В.В.Виноградов. 3-е изд, испр. – М.:Высшая школа, 1986. – С. 137.

⁸⁸ Бу ҳақида қаранг: Золотарёва Т.А. Семантические особенности английских абстрактных существительных, влияющие на употребление артикля: Дисс. ... канд. филол. наук. – Москва, 2003. – С. 20.

Ўзбек тилшунослигида ҳам абстракт отларнинг грамматик кўплика муносабати хусусида бир катор фикрлар билдирилган. Жумладан, Ш.Раҳматуллаев отларни жисмий (конкрет) ва фикрий (абстракт) отларга ажратар экан, фикрий отларни фақат бирлик шаклда ишлатилувчи от турлари гуруҳига киритади⁸⁹.

Шу ўринда айтиш жоизки, абстракт отлар конкрет отлардан фарқли равишда санок системасига ҳам бефарқ ёки санок системасига муносабати жуда хира тарзда. Таққосланг: *иккита нон, бешта бола ёки учта онг, олтита туйғу* каби.

Ўзбек тилида *гоялар, фикрлар* каби баъзи сўзларда кўплик маъносининг ифодаланиши; айрим абстракт сўзларнинг саналиши (*иккита қайғу, учта гоя, тўртта фикр*) бу омилнинг ҳал қилувчи эмаслигини кўрсатиб, аҳамиятини семантик омилдан қуйироқ поғонага туширади:

Орзулар – уфққа санчилган йўлдай,

Қалб ва юрт бораркан саришта бўлиб,

Осмондан тушдимми оқ атиргулдай

Оппоқ лайлакларим фаришта бўлиб! (Иқбол Мирзо)

Ўзбек тилида абстракт отлар от, сифат, сон ва феъл сўз туркумидаги сўзлардан ўзига хос аффикслар -лик (*дўстлик*), -лик (*борлик*), -ч (*севинч*), -гарчилик (*одамгарчилик*) ёдамида ясалади.

Юқоридаги фикрлардан хулоса чиқарган ҳолда абстракт отларни ажратишда қуйидаги омилларга асосланиш мумкин:

- номинатив омил;
- семантик омил;
- грамматик омил.

Номинатив омилга кўра абстракт сўзлар ақлий билиш натижасини номлаши, номланаётган воқелик бевосита кузатишда берилмаган бўлиши лозим. Масалан, *зеҳли* сўзи номлаётган воқеликни кузатиш мумкин эмас.

⁸⁹ Rahmatullayev Sh. Hozirgi adabiy o'zbek tili. Darslik. –Toshkent: Universitet, 2006. – B. 207t.

Семантик омилга кўра эса абстракт сўзлар семантик структурасида «предмет» семаси мавжуд бўлмайди, прагматик компонентга эга бўлади ва лексемалараро партонимик муносабат кузатилмайди. Грамматик омил эса абстракт отнинг кўпликка, санок системасига муносабати ва синтактик хусусиятларини ўзида жамлайди.

Хулоса қилиб айтиш мумкинки, абстракт ва конкрет номлар ўртасидаги зидлик асосида улар номлаётган моҳиятларнинг турлича эканлиги ётар экан, абстракт номларни ажратишда формал-грамматик омилга нисбатан номинатив ва семантик омилларнинг устуворлиги шубҳасиздир.

Абстракт номлар таркибининг бир жинсли эмаслиги, яъни мазкур гуруҳдаги сўзлар абстракция даражаларининг турлича эканлиги, абстракт ва конкрет сўзларни бир-биридан қатъий чегаралаш имконини бермайди. Зеро, абстракциянинг қуйи даражасига эгалик номларни конкретликка яқинлаштиради ва абстракциянинг юқори даражасига мансуб номлар билан ҳам зиддиятга олиб келади. Бундай ҳолат абстракт ва конкрет номлар ўртасидан аниқ чегара қўйишни қийинлаштиради.

Абстракт отларни аниқлаш учун конкрет сўзлардан ажратишнинг ўзи ётарли эмас. Уни абстракт сўзларга ўхшаш бўлган ёндош ҳодисалардан ҳам фарқлаш лозим.

Абстракт номларни чегаралашда мураккабликни келтириб чиқарувчи бундай ёндош ҳодисаларга кенг маъноли сўзлар, ажратилган тушунчаларни номловчи отлар мисол бўла олади.

Тилшуносликда *модда, нарса, элемент, ҳодиса, предмет* каби кенг маъно англатувчи сўзларни абстракт ва конкрет лексикага ажратиш мунозарали масалалардандир. Тилшунослардан В.Г.Гак, Б.Д.Джоламановалар кенг маъно англатувчи сўзларни абстракт номлар қаторига киритадилар. Ҳатто, Гак абстракт сўзларни кенг маъноли, конкрет сўзларни эса тор маъноли сўзлар деб баҳолайди⁹⁰. Рус тилшуносларидан

⁹⁰ Гак. В.Г. Сопоставительная лексикология. – М.: Международные отношения, 1977. – С.76.

С.Ю.Павлина⁹¹, М.В.Никитин⁹² кенг маъноли сўзларни абстракт ва конкрет сўзлар оралиғидаги бўғин деб ҳисоблайдилар. А.А.Уфимцева эса кенг маъноли сўзларни «абстракт-конкрет сўзлар» деб баҳолайди⁹³. Инглиз тили материаллари бўйича илмий тадқиқотлар олиб борган Л.А.Савельевнинг фикрича эса, абстракт ва конкрет сўзлар орасида оралиқ ҳолат бўлиши мумкин эмас. Кенг маъноли сўзларнинг айримлари конкрет лексикага, айримлари эса абстракт лексикага мансуб деган фикрни илгари суради⁹⁴.

Кенг маъноли сўзларни абстракт лексикага киритувчи тилшунослар улардаги маънонинг умумийлигига ва номланаётган моҳиятнинг бевосита кузатишда берилмаганлигига асосланадилар. Таъкидлаш керакки, кенг маъноли сўзлар жуда катта умумийликка эга ва шу боис турли жинсли моҳиятларни номлайди. Масалан, *предмет* сўзи предмет бўлиши мумкин бўлган борлиқдаги муайян шаклга эга бўлган барча субстанцияни умумлаштиради. Ёки *нарса* сўзини ҳар қандай моддийликка нисбатан қўллаш мумкин. Кенг маъноли сўзларнинг катта умумийликка эга бўлиши уларни абстракт деб баҳолашга сабаб бўла олмайди. Зеро, умумлаштириш, яъни абстракция конкрет лексикага ҳам, абстракт лексикага ҳам, бутун тил системасига ҳам хосдир. Умумийлик абстрактлик/конкретлик оппозициясининг фарқловчиси эмас ва у кенг маъноли сўзларни абстракт сўзлар қаторига киритишга ҳам асос бўла олмайди.

Кенг маъноли сўзлар аниқ бир предметлар синфини номламаслиги, номланаётган моҳиятлар инсон онгида образ ҳосил қилмаслиги бу номларни абстрактликка яқинлаштиради.

Кенг маъноли сўзларнинг синтагматик муносабатларида намоён бўладиган хусусиятлари эса уларни абстрактликдан узоқлаштиради. Масалан, *модданинг таркиби, предметнинг олд томони, нарсанинг овози* каби. Маълумки, абстракт сўзлар бу каби боғланишлар ҳосил қила олмайди.

⁹¹ Павлина С.Ю. Переходные зоны в области функционирования абстрактных и конкретных существительных: Автореф. дисс. ... канд. филол. наук. – Нижний Новгород, 1997. – С. 3-4.

⁹² Никитин М.В. Основы лингвистической теории значения. – М.: Высшая школа, 1988. – С. 25.

⁹³ Уфимцева А.А. Типы словесных знаков. – М.: Наука, 1974. – С.101.

⁹⁴ Савельев Л.А. Субкатегоризация абстрактных существительных в современном английском языке: Дисс. ... канд. филол. наук. – Ленинград, 1985. – С. 20-21.

Бахтнинг таркиби, омаднинг олд томони, нафратнинг овози каби боғланишлар мантиқсизликдир.

Кенг маъноли номларнинг абстракт сўзларга нисбатан интеграл белгиларининг мавжуд бўлиши билан бирга, дифференциал белгиларини ҳисобга олган ҳолда, биз уларни абстракт лексика таркибига кирита олмаймиз. Лекин уларни конкрет сўзлардан ҳам фарқли томонлари мавжудки, бундай ҳолат ўзбек тилшунослигида кенг маъноли сўзлар тадқиқига бағишланган илмий ишларга катта эҳтиёж борлигини кўрсатади.

Абстракт номларни ажратишдаги муаммоли вазиятларга сабаб бўлувчи ходисалардан бири ажратилган сўзлардир. Объектидан ажратилган белги-хусусият, муносабатларни номловчи барча сўзларни абстракт ном деб баҳолаш тўғри эмас. Масалан, ўзбек тилида -лик аффикси (объектидан) ажратилган сўзларни ясади: *дўстлик* (одамдан), *одобсизлик* (одамдан), *яшиллик* (япроқдан), *иссиқлик* (ўтдан), *совуқлик* (муздан), *юмшоқлик* (пахтадан), *аччиқлик* (қалампирдан), *яроқлилик* (буюмдан), *ҳақиқийлик* (суратдан), *хушбўйлик* (гулдан) каби. Абстракт сўзлар ақлий билиш орқали тафаккур қилинадиган гносеологик характердаги моҳиятларни номлашига асосланиб, ушбу гуруҳга юқорида берилган сўзлардан фақат *дўстлик*, *одобсизлик*, *яроқлилик* ва *ҳақиқийлик* сўзларини киритамиз. Қолган сўзлар атаётган субстанциялар ҳиссий билиш натижасида тасаввур қилинади. Яшилликни кўриш орқали, иссиқлик, совуқлик ёки юмшоқликни теримиз орқали, аччиқликни таъм билиш орқали, хушбўйликни ҳид билиш орқали, шовқинни эшитиш орқали сезамиз. Бу каби эмпирик билиш орқали сезиш мумкин бўлган моҳиятларни номловчи сўзлар абстракт лексика таркибига кирмайди. Улар ажратилган сўзлардир. Демак, -лик аффикси ёрдамида ясалган ҳар қандай бирлик ҳам абстракт сўз бўла олмайди.

-лик аффикси хусусида ўзбек тилшунослигида бир қатор илмий ишлар амалга оширилган ва турли нуқтаи назардан фикрлар билдирилган. Жумладан, Ё.Тожиёвнинг докторлик, К.А.Шарипова, Н.Қодированинг

номзодлик диссертациялари⁹⁵, А.Ғуломов, Ш.Нуъмонованинг мақолалари⁹⁶ шулар жумласидандир.

Хулоса қилиб айтиш мумкинки, абстракт сўзларни ёндош ходисалардан аниқ чегаралаш қийин ва ҳатто иложсиз. Лекин фарқли томонлари яққол кўриниб турган ҳиссий билиш орқали сезиш мумкин бўлган ажратилган номлар абстракт сўзлар қаторига кирмайди. Ҳам фарқли, ҳам ўхшаш белгиларга эга бўлган кенг маъноли сўзлар абстракт лексика таркибидан жой олмаса-да, абстрактлик ва конкрет сўзлар оралиғидан ўрин эгаллаши аниқ.

Демак, абстракт номлар объектидан ажратилган белгини алоҳидалик сифатида атайди. Улар номлаётган моҳиятлар ақлий билиш орқали идрок қилинадиган гносеологик характерга эга. Абстракт номлар от, сифат ва феъл сўз туркумларида мавжуд. Абстракт отларда «предмет» семаси мавжуд бўлмагани ҳолда, «белги», «ҳолат», «муносабат», «ҳаракат» семалари мавжуд бўлади.

Боб бўйича хулосалар

1. Абстракция назарий ва амалий вазифаларни ечиш, маънавий масалаларни англаш йўлида умумий, ўзига хос ва универсал хусусиятларни алоҳида ўрганиш мақсадида бирор-бир хусусият, муносабатларни объектидан фикран ажратиш жараёнидир.

2. Абстракциянинг бир қанча турлари бўлиб, лексик сатҳ бирликларининг абстракциялашувида асосан икки хил – умумлаштирувчи ва айирувчи абстракция амалда бўлади. Умумлаштирувчи абстракцияда оламда алоҳида-алоҳида ҳолда мавжуд нарсалар маълум тушунча ва ном остида умумлаштирилади. Абстракциянинг бу турида умумлашаётган нарсаларнинг

⁹⁵ Тожиев Ё. Ўзбек тилида аффиксал синонимия: Филол. фан. докт. ... дисс. автореф. – Тошкент, 1991; Шарипова К. Словообразующие аффиксы –лик, -ли, -чилик в узбекском языке: Автореф. дисс. ... канд. филол. наук. – Ташкент, 1972. – 28 с.; Қодирова Н. Ўзбек тилидаги аффиксларда полифункционаллик: Филол. фан. номз. ... дисс. автореф. – Тошкент, 2002.

⁹⁶ Гулямов А. об аффиксе -лик в узбекском языке // Научные труды ТашГУ. Вып. 260. Языкознание. – Ташкент, 1964. – С. 51-52; Нуъмонова Ш. Ўзбек тилида -лик аффикси билан ясалган отларнинг семантик классификацияси ҳақида. Тилшунослик ва адабиётшуносликка оид тадқиқотлар. – Тошкент, 1965.

ўхшаш томонлари бирлаштирилиб, фарқли томонлари эътибордан соқит қилинади. Умумлаштирувчи абстракция натижасида мантиқий сатҳда тушунча, лисоний сатҳда эса сўз шаклланади.

3. Умумлаштирувчи абстракция муайян даражаланишлар ҳосил қилади. Абстракция даражасининг ошиб бориши умумлашаётган хусусийликларнинг ўхшашлигига тескари пропорционалдир. Абстракция даражаси ошиб борар экан, умумлашаётган хусусийликлар сони ортиб боради ҳамда улар ўртасидаги ўхшашлик камайиб боради ва аксинча.

4. Абстракт номларни шакллантирувчи айирувчи абстракцияда оламда объекти билан шартланган белги, хусусият, ҳолат, ҳаракат объектдан ажратилган тарзда, алоҳида воқелик сифатида тафаккур қилинади, номланади. Бу абстракцияда ажратилган белги, хусусият, ҳолат, ҳаракатнинг объектига эътибор қаратилмайди.

5. Айирувчи абстракция билан ажратилиш ҳодисасини фарқлаш лозим. Ажратилиш кенг тушунча бўлиб, объектдан ажратилган ҳар қандай воқелик ажратилиш ҳодисасининг натижасидир. Бу ўринда ажратилган белги-хусусият бевосита кузатишда берилмаган гносеологик моҳият бўлса, у айирувчи абстракция натижасидир.

6. Конкрет ва абстракт номлар ўртасидаги оралиқ ҳолатларнинг мавжудлиги уларни қатъий чегаралаш имконини бермайди. Сўзларнинг конкретликдан абстрактликка томон даражаланишини, конкретлик ва абстрактликнинг чегарасини аниқлаш, абстракт номларни тўғри ажратиш ва уларнинг абстракция даражаларини белгилаш каби вазифалар конкретлик/абстрактлик шкаласини тузиш эҳтиёжини келтириб чиқаради. Шу мақсадда ишда шкала тузилган бўлиб, у конкретликдан абстрактликка томон даражаланувчи йигирма босқичдан иборат. Шкаланинг биринчи босқичидан нарса номлари, энг сўнгги босқичидан эса метатушунчалар ўрин олган.

7. Абстракт сўзлар муайян халқнинг дунёқараши, тафаккур тарзи, этик, эстетик, маданий, маънавий тушунча ва меъёрларини номлайди.

Маънавий жиҳатдан инсоният эришган жамики ютуқлар абстракт сўзлар билан номланади. Абстракт сўзлар номлаётган тушунчалар халқимизнинг орзу-умидларига, қадриятларига, тимсолларига айланиб кетганки, улар эпик, бадий, илмий асарларда кенг ёритилган; халқ оғзаки ижоди намуналаридан мустаҳкам ўрин олган.

8. Ўзбек тилшунослигида абстракт номлар от сўз туркумининг маъновий гуруҳи сифатида «мавҳум отлар» термини билан ажратилган. Грамматикага оид барча дарслик ва ўқув қўлланмаларда мазкур гуруҳга муносабат билдирилар экан, бу сўзларнинг кўплик қўшимчасини олмаслиги, олганда ҳам модал маънолар ифодалаш қайд этилган. Сўз ясаши сатҳида абстракт отларнинг ясаши масаласи атрофлича ўрганилган. Лекин мазкур сўзларнинг маъно хусусиятлари конкрет сўзлар каби ёритилмаган.

9. Абстракт номлар нарсанинг белги, ҳолат, муносабат ёки ҳаракатини объектидан фикран ажратиб алоҳида субстанция сифатида номловчи сўзлардир. Абстракт номлар бевосита кузатишда берилмайдиган гносеологик моҳиятларни номлайди. Абстракт номлар от, сифат ва феъл туркумларида мавжуддир.

10. Абстракт номларни чегаралашда мураккабликни келтириб чиқарувчи *предмет, тушунча, модда, белги* каби кенг маъноли, *ажина, ялмоғиз, дев* каби муайян образга эга, *яшиллик, иссиқлик, совуқлик, юмшоқлик, аччиқлик* каби *-лик* аффикси билан ясалган бевосита кузатишда берилмаган сўзлар абстракт ном бўла олмайди.

II БОБ. АБСТРАКТ СЎЗЛАРНИНГ СЕМАНТИК СТРУКТУРАСИ

2.1-§. Абстракт сўзларда денотатив ва сигнификатив маъно муносабати

Конкрет ва абстракт сўзлар номлаётган воқеликларнинг фарқли эканлиги, номлаш жараёнининг ўзига хослиги ушбу лексик бирликларнинг семантикасида акс этади. Демак, абстракт сўзлар номлаётган воқелик ҳам, тушунча ҳам, семантик структура ҳам унинг зидди бўлган конкрет номлардан фарқли бўлади.

Абстракт номлар атаётган воқеликнинг ўзига хослиги. Абстракт номлар гносеологик объектларни атайди. Мазкур сўзлар билан аталаётган моҳиятлар инсон онги, тафаккури, тилининг маҳсулидир. Абстракт номлар билан антиномия ташкил этадиган конкрет номлар эса биздаги (бош, кўз), биздан ташқаридаги биз яратган (уй, шаҳар), бизгача азалдан мавжуд бўлган (тоғ, тош, денгиз) онтологик нарсаларни номлайди.

Абстракт номлар замиридаги тушунчанинг ўзига хослиги. Абстракт номлар замиридаги тушунчалар «ажратилган» бўлиши лозим. Ажратилганлик абстракция ҳодисасининг асосини ташкил қилади ва унинг барча турларида учрайди. Абстракт номлар атаётган тушунчалар эгасидан, яъни объектдан ажратилган бўлади.

Абстракт сўзлар семантик структурасининг ўзига хослиги. Биз абстракт сўзларнинг семантик структурасидаги аҳамиятли ўринларни конкрет сўзлар билан таққослаб ўрганишга ҳаракат қилдик. Зеро, бирликларнинг моҳияти тил системасида тутган ўрни билан ҳам белгиланади ва оппозитив муносабатларда яққолроқ акс этади.

Абстракт сўзларнинг семантик структураси конкрет номлардан фарқли равишда ўзига хос хусусиятларга эга. Бу ўзига хосликлар семантик структурадаги денотатив ва сигнификатив маъно муносабатларида ёрқинроқ намоён бўлади.

Конкрет лексика денотатив (атоқли отлар, терминлар) ва денотатив-сигнификатив маъноли номларни ўз ичига олса, абстракт лексика эса

сигнификатив ва сигнификатив-денотатив маъноли номлардан иборат бўлади⁹⁷.

Конкрет номлар (атоқли отлардан ташқари) семантик жиҳатдан энг мукаммал лексик бирликлар бўлиб, уларда ҳам денотатив, ҳам сигнификатив маънолар мавжуд бўлади. Конкрет номлар семантикасида денотация бирламчи аҳамиятга эга ва денотатнинг муҳим белгилари асосида сигнификат шаклланади. Шу аснода конкрет номлар денотатив-сигнификатив маъноли номлар дейилади. Бу ҳақида А.Уфимцева шундай фикр билдиради: «Денотат ва сигнификат бир-бири билан тушунча мундарижаси ва ҳажми муносабатида бўлса, мазкур сўз муайян синфни, предметлар йиғиндисини (ёки алоҳида предметни) номлайди ва денотатив-сигнификатив маъно турига эга бўлади»⁹⁸.

Конкрет номларда белгининг умумий маъноси денотатив (предметлилик) ва сигнификатив (тушунчавий) маънолардан ташкил топади ва у бир вақтнинг ўзида реал воқелик ва тушунчавий мундарижани акс эттиради. Шунга кўра, конкрет номларнинг семантик структурасидаги предметли-тушунчавий асосини денотатив ва сигнификатив компонентларга аниқ ажратиш мумкин.

Абстракт номлар семантик таркибида денотатив ва сигнификатив маъно муносабати мунозарали масалалардандир. Айрим тадқиқотларда «абстракт номлар бевосита реал объект билан боғланмаганлиги учун фақат сигнификатив маънога эга бўлади» деган фикр илгари сурилади⁹⁹. Иккинчи тоифа ишларда абстракт номларда бевосита денотатив маъно мавжуд бўлмаслиги, уларнинг денотат билан билвосита боғланиши таъкидланади¹⁰⁰. Учинчи хил тадқиқотларда абстракт лексика сигнификатив (онг, тафаккур,

⁹⁷ Уфимцева А.А. Лексическое значение. Принцип семиологического описания лексики. – М.: Наука, 1986. – С.128-130.

⁹⁸ Уфимцева А.А Юқоридаги асар, – С.132.

⁹⁹ Языковая номинация. Общие вопросы. – М.: Наука, 1977. – С.321.

¹⁰⁰ Брикотнина Л.В. Специфика семантики абстрактных имен качества и ее экспликация в синтаксисе: Дисс. ... канд. филол. наук. – Барнаул, 2005. – С. 77.

бахт) ва сигнификатив-денотатив (оқлик, касаллик, гўзаллик) маъноли номлардан иборатлиги қайд этилади.¹⁰¹

Ҳар қандай ҳолатда ҳам абстракт номлар объектив воқелик билан бевосита боғланмаганлиги учун семантик структурада сигнификатив маъно устунлик қилади. Абстракт номлар объектив воқелик билан бевосита эмас, балки билвосита боғланар экан, ушбу билвосита боғланишнинг даражасига кўра денотатив маънонинг мавжудлиги ёки мавжуд эмаслигини белгилаш мумкин. Соддароқ қилиб айтганда, абстракт сўзлар объектидан ажратилган белги ва муносабатларни номлар экан, ажратилишнинг даражаси денотатив маънонинг семантик структурада мавжуд ёки мавжуд эмаслигини белгилайди. Масалан, *ақл* сўзининг ажратилиш даражаси *гўзаллик* сўзининг ажратилишидан, яъни абстракция даражасидан фарқ қилади. *Ақл* сўзи «инсон миясининг дунёни акс эттириш, шахснинг воқеликка муносабатини бошқариб турадиган фаолияти»ни номлайди ва уни фақат назарий билиш орқали англаймиз. *Ақл*ни сезги аъзоларимиз билан идрок қила олмаймиз: унинг кўриниши, шакли, овози, ҳиди ва таъми йўқ. Муайян бир инсоннинг ақлий фаолияти даражасини билимидан, сўзидан, хатти-ҳаракатларидан, дунёқарашидан англаш орқали билиб оламиз. Тафаккур ва тил имкониятлари асосида инсоннинг ақлий фаолияти алоҳида субстанция сифатида идрок қилинди ва *ақл* сўзида номланди. Ушбу сўзда инсондан ажратилиш (абстракциялаш) юқори даражада бўлиб, унинг семантикасига назар ташласак, *ақл* худди инсондан ташқарида мавжуд бўлган субстанция эканлиги ҳақида таассурот уйғонади. Масалан, куйидаги шеърини парчада ҳам «ақл» муайян предмет сифатида талқин қилинган:

Ақл чексиз фазога ҳоким,

Ақл ҳоким олам юзига.

Борлиқ унга бўйсунар,

¹⁰¹ Уфимцева А.А. Лексическое значение. Принцип семиологического описания лексики. – М.:Наука, 1986. – С.128-130.

Лекин Юрак кирмас унинг сўзига (Эркин Воҳидов). Демак, «ақл» сўзининг семантик структурасида денотатив маъно қирраларини ажратиб бўлмайди. У фақат сигнификатив маънога эга.

Абстракциянинг паст даражаларида семантик структурада денотатив маънонинг мавжудлигини кузатиш мумкин. Бу каби сўзлар номлаётган воқеликларнинг маълум белгилари бевосита кузатишда берилади. Масалан, тинчликни эшитиш, гўзалликни эса кўриш мумкин.

Анвар бу кунги нома ва аризаларни йиғиштириб удайчига топширди, девоннинг ўзига тегишлик бўлганларини мирзолар орасида тақсим қилди. Ҳар ким ўз вазифасига берилиб, орага жимжитлик кирди. Фақат бу тинчликни савогич қаламларнинг қозғоз устида қириллаши ва гоҳо букланган қозғозларнинг шилдираши бузар эди (А.Қодирий. Меҳробдан чаён).

Келтирилган мазкур матнда тинчликни қаламларнинг қириллаши, қозғозларнинг шилдираши бузаётганлиги ҳақидаги фикр берилган. Демак, муаллиф назарда тутаётган «тинчлик» бевосита кузатиш, яъни уни эшитиш мумкин бўлган ҳолатдир. Демак, бу ҳолатнинг абстракция даражаси руҳий ҳолатга нисбатан анча паст.

Юсуф дабдурустдан бирор жўяли жавоб айтолмади. Чунки оддий қишлоқ йигити бераётган шу савол мана, неча йилки унга тинчлик бермаётган эди. Шундай бўлса-да, чайналди (Улуғбек Ҳамдам. Мувозанат).

Ушбу матнда эса *тинчлик* руҳий ҳолатни ифодалаб келмоқда ва ўз-ўзидан унинг абстракция даражаси *тинчлик* сўзининг юқорида келтирилган бевосита кузатиш мумкин бўлган маъносидан анча баланд.

Ёки *гўзаллик* сўзининг нутқий қўлланишини таҳлил қилар эканмиз, унинг ҳам белгиларини кузатиш мумкинлиги аниқ бўлади:

Борлиқ олам кўзимга минг-минг

Гўзалликка тўлиб кўринди.

Гуллар менга ошиқ булбулнинг

Шеър дафтари бўлиб кўринди... (Эркин Воҳидов)

Мазкур матнда «гўзаллик»нинг *кўринмоқ* сўзи билан семантик валентликка киришаётганлиги уни кўриш мумкинлигини англатади. Демак, бундай абстракция даражаси паст сўзлар сигнификатив-денотатив сўзлардир.

Турли парадигмалардаги лексемалар семантик структурасида денотатив ва сигнификатив маънонинг мақомини қуйидаги жадвалда кўриш мумкин:

2.1 – жадвал.

Денотатив ва сигнификатив маънонинг тақсимланиши

денотатив- сигнификатив маъноли номлар	сигнификатив- денотатив маъноли номлар	сигнификатив маъноли номлар
конкрет номлар	ажратилган ва абстракт номлар	абстракт номлар
<i>китоб, қалам, уй</i>	<i>баландлик, оғирлик; тинчлик, гўзаллик</i>	<i>эзгулик, маънавият, тафаккур, ҳақиқат</i>

Абстракт сўзларнинг сигнификатив маъноси ҳам конкрет сўзларникига нисбатан фарқли бўлади. Конкрет сўзларда сигнификат денотатнинг белгилари асосида шаклланади. Абстракт сўзларнинг семантик структурасида конкрет номларда мавжуд бўлган моддийликнинг шакли, ўлчови, ранги, овози, ҳиди, таъми, вақт ва макон континуумидаги жойлашуви каби денотатив хусусиятлари асосида шаклланган сигнификатив белгилар мавжуд бўлмайди. Масалан, *маънавият* сўзининг сигнификатив белгилари *сув* сўзининг сигнификатив белгиларидан тубдан фарқ қилади. Сувнинг сигнификатив белгиларини унга берилган изоҳдан билиш мумкин: «Водород билан кислороднинг кимёвий бирикмасидан иборат рангсиз, ҳидсиз, шаффоф суюқлик» (ЎТИЛ, 3-жилд, 577-бет) Демак, конкрет ном ҳисобланган сувнинг сигнификати денотати асосида шаклланган. Таркибий қисми: водород + кислород, ранги: рангсиз, ҳиди: ҳидсиз, кўриниши: шаффоф. Сув ҳақидаги тушунчамиз унинг объектив белгилари асосида шаклланган. *Маънавият*

лексемасининг сигнификатида эса моддийликни белгиловчи шакл, ўлчов, ўрин, овоз, ҳид ва таъм каби белгилар мавжуд бўлмайди: «Инсониятнинг фалсафий, ҳуқуқий, илмий, бадий, диний, ахлоқий ва ш. к. тасаввурлари ва тушунчалари мажмуи» (ЎТИЛ, 2-жилд, 660-бет). Демак, мазкур лексема фақат тушунчадан иборат.

Абстракт номлар семантикасида одатда денотатив маъно мавжуд бўлмайди. Лекин агар биз денотатив маънони шартли равишда номланаётган реал объектлар синфи сифатида эмас, умуман, номланаётган моҳият сифатида тасаввур қилсак, абстракт номларда сигнификатив маъно ва денотатив маъно айнан бир моҳиятни ташкил этади. Зеро, абстракт номлар сигнификат замиридаги тушунчани номлайди.

Таъкидлаш лозимки, денотатив маъно ва денотат айни бир ҳодиса эмас. Денотатив маъно денотат асосида шаклланса-да, улар алоҳида моҳиятдир.

Юқоридаги фикрлардан маълум бўлдики, абстракт сўзлар объектлар, яъни моддий предметлар синфини атамагани, номоддий (идеал) характердаги хусусият, муносабатларни номлагани учун ҳам денотатсиз сўзлар дейилади. Демак, абстракт сўзларда том маънода денотат мавжуд бўлмайди, балки денотат билан билвосита боғлиқлик бўлади. Абстракт сўзлар денотати ҳақида сўз кетганда «бўш денотат», «нол даражали денотат», «билвосита денотат» каби терминлар қўлланади. «Абстракт лексикага мансуб сўзлар объектив ва бевосита кузатишдаги воқеликдаги алоҳида предмет кўринишидаги денотатга эга бўлмайди. Бундай сўзларнинг денотатини аниқлаш мавжуд тушунчалар устида амалга ошириладиган у ёки бу операциядан иборатдир¹⁰². «Абстракт номлар ташувчисидан ажратилган белги, хусусият, ҳолат, хусусиятларга ишора қиладиган сўзлардир»¹⁰³.

Денотат сўзи «номланувчи» деган маънони англантиб, тилшуносликда мазкур терминнинг қўлланишида ҳар хилликлар мавжуд. Масалан, рус

¹⁰² Языковая номинация. Общие вопросы. М.: Наука. – 1977, – С. 321.

¹⁰³ Потанина О.С. Способы языковой реализации абстрактных понятий в диалектах хантийского языка: Дисс. ... канд. филол. наук. – Томск, 2006. – С. 61.

тилшунослигига оид энциклопедияда мазкур терминнинг 4 хил маъноси келтирилади:

1) Референт маъносида. Нутқий акт бўлагининг предмети, яъни сўзловчи назарда тутган ташқи оламдаги конкрет объект. Бундай қўлланиш денотат терминининг асл маъноси билан боғлиқ.

2) Экстенционал маъносида. Муайян лисоний бирлик денотати – мазкур ном билан аталиши мумкин бўлган воқеликдаги объектлар (нарсалар, хусусиятлар, муносабатлар, ҳолатлар, ҳодисалар, жараёнлар, ҳаракатлар) кўплиги.

3) Экстенционалнинг элементи маъносида. Бундай талқинда нутқий акт қайси элемент билан боғланишидан қатъи назар экстенционал таркибидаги ҳар қандай элемент денотат деб тушунилади. Мазкур ҳолатда экстенционал денотатлар синфи сифатида кўрилади.

4) Денотатив маъно сифатида. Бу ўринда денотат термини маънонинг тушунчавий ядросини ифодалаб, маънонинг стилистик, прагматик, модаль, эмоционал, субъектив, коммуникатив жиҳатларидан ажратилган объектив (номинатив, когнитив, репрезентатив, фактик) компонентини номлайди¹⁰⁴.

Тилшуносликка оид кўплаб илмий ишларда денотат терминининг қўлланиши, унга берилган таърифларни таҳлил қилган ҳолда, мазкур термин ҳақидаги энг яқдил фикрни қуйида келтирамиз ва тадқиқот давомида унга асосланамиз: «Денотат маълум бир ном билан аталаётган моддий оламдаги предметлар синфининг онгдаги тасвиридир»¹⁰⁵. Таърифни аниқлаштирадиган бўлсак, денотат аниқ макон ва замонда мавжуд алоҳида предмет эмас, балки предметлар синфидир. Денотат моддий олам ҳодисаси бўлмай, унинг онгдаги тасвири. Зеро, объектлар синф сифатида фақат онгдагина мавжуд бўла олади.

Демак, моддий олам элементларигина денотатни шакллантира оладилар. Денотат муайян сўз билан номланаётган моддий воқеликдаги хиссий билиш орқали идрок қилинаётган объектлар синфи ҳақидаги

¹⁰⁴ <https://ru.wikipedia.org/wiki/%D0%94%D0%B5%D0%BD%D0%BE%D1%82%D0%B0%D1%82>

¹⁰⁵ Никитин М.В. Лексическое значение слова (структура и комбинаторика). – М.: Высшая школа, 1974. – С. 25.

тасаввурдир. Моддий олам элементларини номловчи лексик бирликларда денотатнинг мавжудлиги аниқ бўлиб, масалан, *тош* сўзининг денотати умумий «тош» тушунчаси эмас, балки объектив оламдаги барча тошлар кўплиги, синфидир. Мазкур синфни ташкил қилган объектларнинг умумий ва муҳим белгилари асосида сигнификат шаклланади.

Номланаётган моддий объектлар синфи денотатни ташкил этар экан, ушбу объектлар ўз хусусият ва муносабатлари билан бирга экстенционални шакллантиради. Экстенционал денотат тушунчасидан кенг бўлиб, у нафақат объектлар синфи, балки уларнинг хусусият ва муносабатларини ҳам мужассамлаштиради. Объектнинг хусусият ва муносабатлари эса унинг моҳиятини шакллантиради. Масалан, одамнинг моҳияти унинг бошқа жонзотлардан ажратиб турган хусусият ва муносабатлари билан белгиланади: муайян тана ва физиологик тузилишга, онгга, нутққа эгаллиги, ижтимоий мавжудот эканлиги каби. Хусусият, муносабатлар объектидан, нарсадан ташқарида мавжуд эмас. Инсон тафаккурининг имкониятлари асосида моддий олам белгиларини объектидан ажратиб алоҳидалаш мумкин бўлди ва унинг натижаси тилда абстракт сўзлар мисолида намоён бўлди.

Демак, мустақил маъноли сўзларнинг ҳаммаси ҳам денотатга эга бўлмайди. Аммо денотатга эга бўлмаган абстракт сўзлар ҳам бошқа мустақил маъноли сўзлар каби денотатга (моддий оламдаги объектлар синфига) боғлиқ бўлади. Чунки улар денотатнинг хусусият ва муносабатларини номлайди. Предметни англатадиган сўзлар аниқ денотатга эга бўлиб, улар воқеликдаги объект билан бевосита боғланса, абстракт сўзлар эса воқеликдаги моддий объект билан билвосита боғланади. *Ишқ* сўзи воқеликдаги инсон билан бевосита эмас, балки билвосита боғланади.

Масалан, моддий оламда “латофат” деган предмет мавжуд эмас. Шартли равишда *ақл* ва шу каби *ҳаё*, *хаёл*, *фаросат* каби сўзларни *инсон* сўзи билан айнан денотатга эга, дейиш мумкин. Лекин, денотатни бундай тор тушуниш тилшуносликда жуда кам учрайди.

Юқоридаги фикрларни хулосалар эканмиз, абстракт сўзлар объектлар, яъни моддий предметлар синфини атамагани, номоддий (идеал) характердаги хусусият, муносабатларни номлагани учун ҳам денотатсиз сўзлар дейилади. Шу ўринда айтиш керакки, абстракт сўзлар тилшуносликда предикатив сўзлар каторига киритилади. Предикатив сўзларда денотат масаласи эса унинг синтагматик (кетма-кетлик) муносабатлари билан боғлиқ таҳлил қилинади. Предмет номларида денотат парадигматик (номнинг ўзида қайд қилинган), предикатив сўзларда эса синтагматик хусусиятга эга. Яъни предикатив сўзларнинг денотати у билан синтагматик муносабатдаги предметни ифодаловчи сўзнинг денотати орқали англашилади.

*«Гўзаллик қизларда,
у қора кўзларда,
соз каби сўзларда»,
деганлар янглишар.
Гўзаллик бир гулдир,
Муддати фаслдир,
яшамоқ аслдир,
сиз, биз бор, у яшар.
Гўзаллик – ишлайиш,
манглайни терлатиш,
гўзалдир унган иш,
мақтанса ярашар!» (Ғ. Ғулом)*

Мазкур матнда *гўзаллик* сўзининг денотати у боғланаётган сўзнинг денотати билан айнандир. Шунда шеърнинг маъносидан келиб чиқиб, *гўзалликнинг* денотатини *қиз, кўз, сўз, гул* ва *меҳнатда терлаган манглай* деб айтиш мумкин.

Биз денотат ва референт тушунчаларини бир-биридан фарқловчи тилшунослар тарафидамиз. «Денотат – муайян ном билан аталувчи моддий

объектлар кўплиги. Референт (актуаль денотат) – сўзловчи аниқ нутқий акт жараёнида назарда тутган предмет ёки ҳодисадир»¹⁰⁶.

Денотат ва референт сўзларининг фарқлилик асоси денотат нутқдан ташқарида, тилнинг статик ҳолатида муайян ном билан аталувчи предметлар синфини билдирса, референт деб нутқ жараёнида мазкур ном остида сўзловчи назарда тутган предмет тушунилади. М.В.Никитин эса «денотат» ва «референт» терминларини қуйидагича фарқлайди: «Денотат реал ва хаёлий денотатлар учун умумий термин бўлса, «референт» термини эса фақат мавжуд денотатлар учун қўлланади»¹⁰⁷.

Тилшуносликда абстракт сўзлар семантик структурасида референтнинг мавжудлиги масаласида икки хил қарама-қарши фикрга дуч келамиз. Анъанавий тарзда референт реал мавжуд бўлиши назарда тутилиб, абстракт сўзлар нореферент сўзлар ҳисобланади. Сўнгги йилларда эса анъанавий абстракт сўзларнинг нореферентлигига қарама-қарши тарзда уларнинг референтга эгаллигини тасдиқловчи фикрлар вужудга келди. Белги маъносини ифодаловчи абстракт сўзлар семантикасини таҳлил қилган Л.В.Брикотнина белгилар предметдан ташқарида мавжуд эмасликлари учун уларни реал мавжудликдан маҳрум қилиш мумкин эмас, деб фикр билдирар экан¹⁰⁸, Л.К.Жаналинининг «Предметларнинг номланиши ҳам уларни яхлит оламдан ажратишдир. Номланишда нафақат белгилар, балки предметлар ҳам ажратилади» деган фикрига таянади¹⁰⁹.

Ж.Лайонзнинг «референция мавжудликни талаб қилади»¹¹⁰ деган фикрига таянилса, конкрет номларнинг ҳам, абстракт номларнинг ҳам тилдан ташқарида боғланадиган моҳиятлари мавжуддир. Яъни конкрет номлар қатори абстракт номлар ҳам мавжудликни номлайди. Фақат конкрет номлар номлайдиган мавжудлик моддий воқелик бўлса, абстракт номлар

¹⁰⁶ Кобозова И.М. Лингвистическая семантика. – М.:УРСС, 2000. – С. 58.

¹⁰⁷ Никитин М.В. Основы лингвистической теории значения. – Москва: Высшая школа 1988. – С. 25.

¹⁰⁸ Брикотнина Л.В. Специфика семантики абстрактных имен качества и ее экспликация в синтаксисе: Дисс. ... канд. филол. наук. – Барнаул, 2005. – С. 73-75.

¹⁰⁹ Жаналина Л.К. Уточнения к основаниям классификации номинативных единиц (предметные и признаковые имена) // Филологические науки. -1995. – №2. – С. 71-79

¹¹⁰ Лайонз Дж. Введение в теоретическую лингвистику. – М., 1978. – С. 450.

номлайдиган воқелик эса идеал оламдир. Абстракт сўзлар номлайдиган воқеликнинг мавжудлигига шубҳа қолмаслиги учун қуйидаги мисолларни келтирамиз: *онг, ақл, руҳият* абстракт сўзлар бўлиб, улар номлаётган моҳиятлар мавжуддир. *Маънавият, ҳаё, орият, онг, ақл, руҳият* инсонни бошқа жонзотлардан фарқловчи асосий омиллардир. Ёки *бахт, қувонч, қайғу, ифтихор, гурур, муҳаббат* каби туйғулар мавжуд эмасми? Сифатдан ясалган *сокинлик, гўзаллик* каби абстракт сўзлар номлаётган воқеликларнинг мавжудлиги шубҳасиз бўлиб, уларни нафақат ақлан, балки ҳиссий билиш – эшитиш ёки кўриш орқали ҳам идрок қилиш мумкин.

Шундай қилиб, агар «референт» термини остида «муайян ном остида нутқий акт жараёнида сўзловчи назарда тутган мавжудлик» тушунилса, абстракт сўзлар референтдир. Бундай ҳолатда конкрет сўзларнинг референти онтологик объектлар бўлса, абстракт сўзларнинг референти гносеологик моҳиятлар саналади. Агар «референт» термини тор маънода, фақат моддий олам ҳодисаларига нисбатан қўлланса, абстракт номлар нореферент саналади.

Абстракт сўзлардаги «маънонинг тебраниш чегараси» ҳам конкрет сўзларникидан фарқлидир. Денотатив сўзлардаги «маънонинг тебраниш чегараси» предметлар синфига хос хусусиятларга эга конкрет предметнинг белгилари асосида аниқланади. Маълумки, бу хусусиятлар номнинг сигнификатив маъносида акс этади. Масалан, *қор* сўзининг маъновий тебраниш кенглиги унинг сигнификатида акс этган хусусиятлари асосида белгиланади: оқ рангли кристалл шаклдаги совуқ ёғин. Лисоний ҳамжамиятдаги инсонлар онгида *қор* сўзининг маъноси бир хил бўлади. Яъни мазкур сўзда маъновий тебраниш аниқ кузатилмайди. Денотатга эга бўлмаган номларнинг маъновий тебраниши маълум даражада ихтиёрий бўлиб, у лисоний ҳамжамиятда мазкур ном ифодаляйдиган тушунчанинг кенглиги билан белгиланади. Масалан, денотатсиз ҳисобланган *муҳаббат* абстракт номининг маъновий тебраниш кенглиги ўзбек тили эгалари онгида мазкур ном ифодаляйдиган тушунчанинг тебраниш кенглиги билан чегараланади.

Яъни ушбу сўз “кимсанинг кимсага ёки бирор бир нарсага қалбдан берилиш, мойиллик ҳисси”ни номлайди (ЎТИЛ, 2-жилд,775-бет). Ҳар бир кишида мазкур ҳиснинг турлича кечиши натижасида сўз маъносининг тебраниши кузатилади. Масалан, Миркарим Осим бир ўринда муҳаббат дардига чалинган беморни ипак толалар билан кишанланган ипак қуртига ўхшатади. Бу ўринда муҳаббат ошиқни чирмаб ташлаган, ундан халос бўла олмаётган ошиқ эса ипак қуртига қиёс қилинган. Иккинчи бир ўринда эса муҳаббатни ошиқ қалбига муҳбубанинг исмини пичоқ билан ўйиб ёзувчи ҳайкалтарошга ўхшатади: *Эҳтимол, ишқ-муҳаббатнинг ипак толаси унинг нозик қўл-оёғини кишанлаган, лекин у негадир сирини ҳеч кимга айтмайди". Абу Али муҳаббат ҳайкалтароши ўзининг пичоқчаси билан йигитнинг қалбига қайси жононанинг номини ўйиб ёзганини ўқимоқчи бўлди (М.Осим).*

Тил эгалари онгида муҳаббатнинг кимга нисбатан эканлиги нуқтаи назаридан ҳам турлича қарашлар мавжуд. Аллоҳга, ёрга, ота-онага, дўстга, устозга, ватанга, она ерга, уйга ва бошқаларга. Масалан, устозга бўлган муҳаббатнинг ҳам маъновий тебраниши кузатилади. Кимдир устозни отадан улуғ деб билса, яна кимдир отадек улуғлайди. Назар Эшонқул тафаккурида *муҳаббат* сўзининг ўқитувчига нисбатан қўлланишидаги маъновий кўлам ўзига хосдир:

Биз ўқитувчимизни жуда севардик. Унга бўлган муҳаббатимиз бегараз ва пок эканлигига сира шубҳа қилмасдик. Унинг овозини эшитиш ва сўзлари чангалида яна бир бор эзгиланиш, тафаккур ва хаёлот гумбазлари қад кериб турган салтанатларини сайр этиш учун эрталаблари дафтарларимизни қўлтиқлаб, нонушта ҳам қилмасдан сабоққа югурар; адашган ва толиққан карвонни олислардан келаётган саҳро узра жаранглаган бонг садолари ўзига чорлагани каби бу муҳаббат ҳам бизни тинмай чорлар, ўқитувчимиз билан бизни кўринмас, аммо мустаҳкам ришталар билан боғлаб ташлаган, биз ҳар куни мана шу ришталарга қалбимиз ва шууримизни осганча гўё узоқ кўришмаган ошиқ маъшуқлар янглиғ ўқитувчимиз дийдорига тўйиш, сўнг у билан икки ёки тўрт соат мобайнида тириклик ва абадиятнинг азоб-уқубат

тўла улкан қўнғирогини чалиш, инсониятга хаёлдан келажак сари халоскорлик кемалари ясаб бериш учун бирин-кетин, бироқ бир пайтнинг ўзида сабоқхонага йиғилардик (Назар Эшонқул. Ўлик мавсум).

Ушбу мисол орқали ҳам кўринадик, сўзнинг маъновий тебраниши тил эгаларида турлича кечиши абстракт сўзлар учун меъёр саналади.

2.2-§. Абстракт сўзларнинг семантик таркиби

Абстракт ва конкрет сўзларнинг тушунча мундарижасига асосланган семантик структураси компонентларидаги фарқланишлар юқоридаги ўзига хосликлардан анча ёркинроқ бўлиб, ушбу омил асосида абстракт ва конкрет маъноларни осонроқ ажратиш мумкин. Яъни конкрет номлар ўз шаклига эга бўлган муайян нарсани, предметни бутунча ёки унинг бирор қисмини бутун сифатида атагани, номлагани (уй, хона, эшик) учун уларнинг семантик структурасида «предмет» архисемаси мавжуд бўлади. Абстракт отлар эса предметнинг, нарсанинг ўзини ёки қисмини эмас, унинг ҳаракатини, ҳолатини, хусусиятини, сифатини, муносабатларини предметдан ажратиб алоҳида номлайди (*гўзаллик* – гулнинг сифати, *бахтиёрлик* – инсоннинг ҳолати). Шундан келиб чиқиб, абстракт номларнинг семантик структурасида «предмет» семаси мавжуд бўлмайди. Уларда «ҳаракат» (*изланиш*), «ҳолат» (*қувонч, тинчлик*), «белги» (*ботирлик, серқирралик*), «муносабат» (*дўстлик, шафқатсизлик, тенгсизлик*) каби семалар мавжуд бўлади. Абстракт сўзларда «предмет» туркумлик семаси асосида грамматик ва семантик номуносабликка дуч келамиз.

Маълумки, айрим дарслик ва адабиётларда туркумлик семаси ажратилади. Ш.Раҳматуллаев туркумлик семаси хусусида шундай фикр билдиради: «Луғат бирликларининг қайси туркумга мансублиги уларнинг семантик мундарижасидаги туркумлик семаси асосида белгиланади. Лексеманинг туркумлик семаси «предмет» бўлса, бундай лексема от туркумига, «предметнинг сифатий белгиси» бўлса, сифат туркумига, «предметнинг миқдорий белгиси» бўлса, сон туркумига, «предметнинг

ҳаракат-ҳолат белгиси» бўлса, феъл туркумига, «ҳаракат-ҳолатнинг белгиси» бўлса, равиш туркумига мансуб дейилади. Лексема қайси туркумга мансуб бўлса, шу туркумга хос шакл ҳосил қилувчи морфемаларни олиб лексемашаклга айланади ва шу шаклига биноан бирор синтактик вазифада келади. Демак, лексеманинг қайси туркумга мансублиги, грамматик табиати унинг семантик мундарижаси, аниқроғи – туркумлик семаси асосида белгиланади»¹¹¹.

Ҳ.Жамолхонов ҳам туркумлик семасини ажратади: «Туркумлик семалари — лексеманинг мазмун планидаги учинчи компонент. Бундай семалар лексик маънога таянган ҳолда лексеманинг грамматик маъноларини белгилайди, шу асосда лексемаларнинг лексик-грамматик гуруҳланиши — сўз туркумларига уюшиши таъминланади. Қиёс қилинг: *дафтар* — «предметнинг бир тури» (лексик маъно), *китоб* — «предметнинг бошқа бир тури» (лексик маъно), *ёзмоқ* — «ҳаракатнинг бир тури» (лексик маъно), *юрмоқ* — «ҳаракатнинг бошқа бир тури» (лексик маъно). Бу маънолар юқорида келтирилган ҳар бир лексеманинг ўзиникидир: *китоб* лексемаси «дафтар»ни, *дафтар* лексемаси «китоб»ни англамайди; шунингдек, *ёзмоқ* лексемаси «юрмоқ»ни, *юрмоқ* лексемаси эса «ёзмоқ»ни ифодаламайди. Бироқ *дафтар* ва *китоб* лексемаларининг иккаласида «предметлик» семаси, *ёзмоқ* ва *юрмоқ* лексемаларининг иккаласида эса «ҳаракат» семаси ҳам борки, улар *дафтар* ва *китоб* лексемаларини от туркумига, *ёзмоқ* ва *юрмоқ* лексемаларини эса феъл туркумига бирлаштиради. Ҳар бир сўз туркумининг ички категорияларига хос маънолар – отларда эгалик, келишик, бирлик, кўплик; феъллардаги шахс-сон, замон, майл; сифатлардаги даража ҳам туркумлик семаларига асосланади. Демак, лексик маънода хусусийлик, индивидуаллик, грамматик маънода эса умумийлик устун туради. Бундай тафовутланиш лексеманинг мазмун мундарижасидаги лексик маъно семалари билан туркумлик семалари ўртасидаги муносабатлардан келиб чиқади»¹¹².

¹¹¹ Rahmatullayev Sh. Hozirgi adabiy o'zbek tili. – Toshkent: Universitet, 2006. – B. 38.

¹¹² Jamolxonov H. Hozirgi o'zbek adabiy tili. – Toshkent: Talqin, 2005. – B. 146.

Ҳар икки олим ҳам абстракт сўзлардаги туркумлик семасига изоҳ бермаган. Сўзларнинг туркумлик семасини ажратилиши лексик маънога соф грамматик нуқтаи назардан ёндашишдир. Грамматик жиҳатдан абстракт отлар мазкур сўз туркумига мансуб бўлиб, шу туркумга хос морфологик категориялар шакллари олади ва гапда барча от сўз туркумидаги сўзлар каби синтактик вазифа бажаради. Лекин барча от туркумига мансуб сўзлар каби предметни номламайди. Балки предметнинг белгисини номлайди. Шундай экан, абстракт сўзларда маъновий ва грамматик номутаносиблик кузатилади ва уларда «предмет» туркумлик семаси мавжуд бўлмайди.

Маълумки, сема сўз лексик маъносини ташкил этувчи белгидир. Бизнингча, муайян сўзнинг лексик маъноси мундарижасида қайси туркумга хос эканлиги ҳақидаги маълумот сема мақоми даражасида ёрқин бўлмайди ва туркумлик семасини ажратиш тўғри эмас, деб ҳисоблаймиз. Анъанавий тарзда жаҳон ва ўзбек маъношунослигида ажратиладиган архисемаларда биз назарда тутган туркумга хослик сема ёки эма мақомида акс этади. Масалан, «предметлик» *уйинчоқда* сема, *лолада* «ўсимлик» семаси таркибида эма мақомидадир. Абстракт сўзлардан *шодликда* «ҳолат», *гўзалликда* «белги», *ўзгаришда* «ҳаракат», *дўстликда* «муносабат» архисемалари ажратилади. Бу каби сўзларда туркумлик семасининг ажратилиши тўғри эмас.

Абстракт сўзларнинг мазмун мундарижасига эътибор қаратилса, уларда салбийлик ёки ижобийликка асосланган семантика ўзгача тарзда кузатилади. Конкрет сўзларда номланаётган объектга субъектнинг салбий ёки ижобий муносабати аниқ белгиловчи аҳамиятга эга. Масалан, чиройли юзли инсонга нисбатан салбий муносабат таъсирида *афт*, *башара*, *турқ* сўзларини қўллаш меъёр саналади. Аксарият абстракт сўзларда ижобийлик ёки салбийлик субъектнинг муносабати асосида эмас, объектнинг ўзи билан шартланган бўлади. *Одамгарчилик*, *инсонийлик*, *ватанп* *арварлик*, *яхшилик*, *эзгулик*, *ҳалоллик* каби сўзлар англатаётган тушунчаларнинг ўзи ижобий. Ёки ёмонлик, худбинлик, ёвузлик, жоҳиллик каби сўзларда ҳам салбийлик субъектнинг муносабатида эмас, ҳодисанинг ўзида мавжуд бўлади. Демак,

аксарият конкрет сўзларда ижобийлик ёки салбийлик денотатив, абстракт сўзларда эса коннотатив характерга эга экан.

Шу ўринда эмоционаллик-экспрессивлик хусусидаги фикрларга тўхтаб ўтамиз. Айрим ўқув адабиётларида лексеманинг семантик таркиби лексик маъно ва қўшимча оттенкалардан (эмоционал-экспрессивлик, услубий хосликдан) иборатлиги қайд этилади. Сўнгра эса лексик маънонинг ўзи аташ, ифода, вазифа семаларидан ташкил топиши айтилади. Ваҳоланки, биринчи босқичда лексик маънодан ажратилган қўшимча маъно қирралари (аниқроғи, эмоционал-экспрессивлик) лексик маъно таркибидаги ифода семасининг ўзидир. Бир ҳодисанинг таснифда икки марта ажратилиши эса мантиқан тўғри эмас:



2.1 - расм. Лексеманинг семантик таркиби

Ш.Раҳматуллаев «Ҳозирги адабий ўзбек тили» дарслигида мазкур масалани юқоридагилардан фарқли ёритади: «Лексеманинг мазмун жиҳатида асосий ҳодиса лексик маъно; баҳо семаси лексик маънони қуршаб туради»¹¹³. Баҳо семасининг лексик маънодан алоҳида ҳодиса сифатида олиниши лексеманинг семантик таркибини ажратишдаги айрим чалкашликларни бартараф этиши мумкин. Бу чалкашлик айтиб ўтганимиздек, лексеманинг семантик таркибини лексик маъно ва қўшимча маъно оттенкаларига бўлиб,

¹¹³ Rahmatullayev Sh. Hozirgi adabiy o'zbek tili. –Toshkent, 2006. – B. 51.

сўнгра лексик маънонинг таркибида ифода (баҳо) семаларининг қайта ажратилишида кўринади. Аммо масаланинг бошқа томони ҳам борки, агар баҳо семаси лексик маънодан алоҳида ҳодиса сифатида қаралар экан, бу ўринда сема лексик маъно узви мақомидан, лексеманинг семантик структураси узви мақомига кўтарилиши керак ёки лексик маънони қуршаб турувчи қўшимча компонент учун сема терминини ишлатмаслик лозим.

Абстракт ва конкрет семемаларни семаларга ажратишда ҳам фарқлиқлар мавжуд. Конкрет маъноли лексемаларни семик таҳлил қилиш осон кечади ва семема семаларга аниқ ажралади. Қуйида конкрет маъноли лексемаларни семик таҳлил қилиб кўрамиз.

Шамол лексемаси. Семемаси: «ҳаво оқимининг ер сатҳи бўйлаб тез ҳаракат қилиши». Семалари: «ҳаво оқими», «ер сатҳида ҳарактланувчи», «тез ҳаракат қилувчи», «овоз чиқарувчи». Барча семалар денотатив семалардир.

Қиш лексемаси. Семемаси: «куздан кейин баҳордан олдин келадиган йилнинг совуқ фасли. Семалари: «йил фасли», «1-декабрдан 1-мартгача давом этадиган», «совуқ».

«Қор» лексемаси. Семемаси: оқ кристаллчалар шаклидаги ёғин. Семалари: «ёғин», «оқ», «кристалл шаклидаги».

Абстракт лексемаларнинг маъносини аниқлаш ва семаларга ажратиш мураккабдир. Бу мураккабликни *бардош* лексемасининг маъновий структурасини аниқлаш мисолида кўриб чиқамиз. Ўзбек тилининг изоҳли луғатида *бардош* лексемасига қуйидагича изоҳ берилади:

«БАРДОШ 1. Чидам, сабр, тоқат, дош бериш қуввати». Бунда маъно «дош бериш қуввати» изоҳи билан бирга *чидам, сабр, тоқат* синонимлари ёрдамида очиб берилган. *Чидам* лексемасига эса «Қийинчилик, дард, алам, азоб ва ш.к. га тоқат қила олиш қобилияти» изоҳи берилиб, *тўзим, тоқат, сабр-бардош* синонимлари келтирилган. Энди *тўзим* лексемасининг маъносига эътибор қаратсак, «кишининг қийинчилик, кулфат, оғриқ ва ш.к. га чидаш қобилияти» изоҳи билан бирга *чидам, бардош* синонимлари келтирилган (ЎТИЛ, 1-жилд, 167-бет).

Ўзбек тили синонимларининг изоҳли луғатида *чидам*, *бардош*, *тоқат*, *тоб*, *тўзим*, *таҳаммул*, *матонат* синонимик қаторига шундай таъриф берилади: «Чидамлилик қобилияти, дош бериш қурб-қуввати»¹¹⁴.

Мураккаб маъноларни синонимларсиз очиб беришнинг иложисизлиги учун изоҳларда синонимлар ишлатилган. Бизнингча, *бардош*, *чидам* ва *тўзим* лексемаларининг маъновий структурасини бир хил аниқлаш мумкин бўлади. Бу лексемалар англатаётган маънолар қийин вазиятга чидай олиш қувватини ифодалайди. *Бардош* лексемасининг семалари: «қувват», «чидаш», «оғир шароит». *Сабр*, *тоқат* лексемаларининг семантик структурасида эса юқоридаги каби семалар билан бирга «шошмаслик» фарқловчи семаси мавжуд бўлади.

Абстракт маъноли лексемаларнинг маъно мундарижасини аниқлаш мураккаб бўлиб, семик таҳлил жараёнида айрим ўринларда синонимлардан фойдаланиш ҳолатлари кузатилади. Абстракт сўзларнинг мураккаб семантикаси лексикографик талқинларини ҳам қийинлаштиради. Конкрет маъноли лексемаларнинг семантик структурасини аниқлаш эса осонроқ кечади. Чунки маъно мундарижа унинг денотатив белгилари асосида шаклланади.

Абстракт сўзларнинг семантик структурасини аниқлашда кўп маъноли сўзларнинг семантик структурасига ҳам эътибор қаратиш лозим. Абстракт сўзларнинг семантик структураси, маъно тараққиётининг ўзига хосликларидан бири шундаки, маъно тараққиёти натижасида абстракт маънолардан фақат абстракт маънолар шаклланган. Биз таҳлил жараёнида абстракт маънолардан конкрет маъноларнинг ҳосил бўлишини кузатмадик. Масалан, *бевафо* абстракт сифатининг семантик структурасида иккита семема мавжуд:

1. Аҳд-паймонни бузувчи; садоқатсиз, вафосиз. *Бевафо ёр. Бевафо дўст.*

¹¹⁴ Ҳожиёв А. Ўзбек тили синонимларининг изоҳли луғати. – Тошкент: Ўқитувчи, 1974. – Б. 222.

2. Ҳеч кимга абадий берилмаган, вафо қилмайдиган, вафосиз; ўткинчи, бебақо. *Дунёи бевафо!*

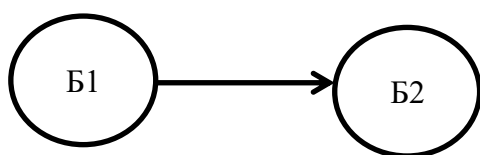

метафора

2.2 - расм. *Бевафо* лексемасининг семантик структураси

Ақл лексемасининг семантик таркиби:

1. Инсон миясининг дунёни акс эттириш ва шахснинг воқеликка муносабатини бошқариб турадиган фаолияти; фикрлаш қобилияти. *Ақл* – инсоннинг кўрки.

2. Фикрлаш қобилиятининг амали; фаҳм-идрок, зеҳн. *Ақлинг билан кўр, кўз алдайди.*

3. Мулоҳаза, маслаҳат тарзидаги фикр. *Кўндан кўп ақл чиқар.* (ЎТИЛ, 1-жилд, 152-бет)

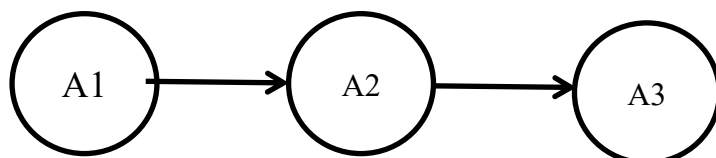

метонимия

метонимия

2.3 – расм. *Ақл* лексемасининг семантик структураси

Ушбу занжирсимон полисемияда абстракт маънолар метонимия ном кўчиш усули ёрдамида бирин-кетинлик билан ҳосил бўлган. Биринчи маъно инсоннинг фикрлаш қобилиятини атаса, иккинчи маънода эса фикрлаш қобилиятининг маҳсули — зеҳн номланмоқда. Икки семема учун «фикрлаш» семаси интеграл сема мақомидадир. Иккинчи нисбий бош маънодан «маслаҳат» маъноси шаклланганки, бу маъно зеҳннинг маҳсулидир. Ҳар қандай маслаҳат зеҳнсиз амалга ошмайди. Яъни бу лексемада маъно

куйидагича тараққий этган: фикрлаш қобилияти – фикрлаш қобилиятининг маҳсули – фикрлаш қобилияти маҳсулининг маҳсули.

Конкрет сўзларнинг маъно тараққиётида конкретликдан абстрактликка йўналганлик ўзбек тили учун меъёр саналади. Масалан, *бош* лексемаси билан ақлни номлаш бунга ёрқин мисол бўла олади: *боши билан имламоқ – бош билан иш қилмоқ*.

Кўп маъноли абстракт лексемаларнинг семантик структурасига эътибор қаратилса, ундаги маънолар сони кўп бўлмайди. Бу каби лексемаларда одатда икки ёки учта семема мавжуд бўлади. *Бамаъни, бахтсизлик, меҳр, мухофаза, муҳаббат, муқаррар, содалик, шумлик, шуурсиз, яхшилик* каби лексемалар икки семемали, *барқарор, ечим, муҳтожлик, мушкул* лексемалари эса учта семемалидир.

Меҳр лексемасининг 2 та маъноси бўлиб, 1-маъноси: «инсоннинг ўз туғишганларига, яқин кишиларига ва умуман, одамга, нарсага бўлган самимий муҳаббати; яхши кўриш туйғуси». *Оналик меҳри. Меҳрини қозонмоқ. Ватанга бўлган меҳр*. 2-маъноси: «Шафқат, раҳмдиллик». *Меҳр кўрсатмоқ*.

Айрим конкрет лексемаларнинг маъновий тузилиши эса жуда мураккаб бўлиб, ўндан ортиқ семемага эга сўзлар ҳам мавжуд. Масалан, ЎТИЛда *бош* лексемасининг 20 та, *дори* лексемасининг 10 та, *жой* лексемасининг 13 та, *ер* лексемасининг 11 та маънолари қайд этилган. Бу каби ҳолатлар абстракт лексемаларда санокли бўлиб, *жиддий* лексемасининг 9 та семемаси берилган.

Кўп маъноли абстракт лексемаларнинг семантик структурасидаги маънолари бир-бирига жуда яқиндир. Маълумки, маъношуносликда полисемантик лексема маъноларининг оппозициясига кўра полисемиянинг ассоциатив ва ассоциатив-мазмуний турлари ажратилади.

«Ассоциатив полисемияда маъноларнинг семантик структураси, таркиби бир-биридан фарқли ва анча узоқ бўлади. Ушбу маънолар фақат ассоциатив муносабатлар асосидагина боғлана олади. Масалан, *нозик1 (нозик одам)* ва *нозик2 (нозик дид)*, *кўз1 (одамнинг кўзи)* ва *кўз2 (ёғочнинг кўзи)*,

тирнамоқ (тахтани тирнамоқ) ва тирнамоқ (юрагини тирнамоқ), лаб (одамнинг лаби) ва лаб («чет»: супанинг лаби). Ассоциатив полисемия тилимизда кўп учрайди. Демак, бунда бир лексема билан бир-биридан узок бўлган маънолар ифодаланади. Конкрет лексемаларда ассоциатив полисемияда кўп кузатилади. Масалан, инсоннинг лаби билан дарёнинг қирғоғи ўртасида ер билан осмонча фарқ бор. Айниқса, бундай катта фарқ конкрет маънодан абстракт маънолар шаклланданда юзага чиқади. Нордон лимон ва нордон муомала, китобнинг қалинлиги ва муносабатнинг қалинлиги, масофанинг яқинлиги ва дилларнинг яқинлиги, овқатни емоқ ва асабни емоқ, қирғоқнинг емирилиши ва умрнинг емирилиши, терининг тирналиши ва қалбнинг тирналиши каби маъно кўчишлари ассоциатив полисемияга мисол бўла олади.

Ассоциатив-мазмуний полисемияда кўп маъноли лексема англатаётган маънолар ва уларнинг семантик таркиби бир-бирига яқин бўлади. Масалан, *енгмоқ* лексемаси бош маънода душманни бартараф қилмоқ маъносини ифодаласа, 1-ҳосила маъноси «қийинчиликни бартараф этмоқ, 2-ҳосила маъноси эса «дардни бартараф этмоқ» кабиларни ифодалайди. Бу турдаги полисемияда маънолар нафақат ассоциатив боғланади, балки мазмунан ҳам бир-бирига яқин бўлиб, ўзаро яқин нарсаларни номлайди. Ва ўз-ўзидан уларнинг семантик структураси ўхшаш бўлади. Яъни бир лексема таркибидаги семемаларда умумий, бир хил семалар миқдоран кўп бўлади»¹¹⁵.

Абстракт лексемаларда, асосан, ассоциатив-мазмуний полисемия кузатилади. Масалан, *бахтсизлик* лексемаси «бахтга эришмаганлик» (оиланинг бахтсизлиги) ва «кўнгилсиз, нохуш ҳолат» (бахтсизликка учради) маъноларини атайди. Эътибор қилинса, маъноларнинг бири-иккинчиси билан мантиқан сабаб-натижа муносабатида: нохушлик ҳам бахтсизликдир.

Хулоса қилиб айтганда, абстракт маъноли лексемаларнинг семантик структураси ўзига хос бўлиб, конкрет сўзларниқидан бир қатор жиҳатлари билан фарқ қилади. Номланаётган денотатнинг гносеологик табиатга

¹¹⁵ Ҳақимова М. Семасиология. –Тошкент, 2008. – Б. 222.

эгаллиги, маъно замиридаги тушунчанинг «ажратилганлиги», семантик структурада денотатив маънога нисбатан сигнификатив маънонинг устунлиги, маънонинг тебраниш кенглигининг катталиги билан ажралиб туради. Абстракт отларда сўз туркумига хос бўлган «предмет» архисемаси мавжуд бўлмагани ҳолда, «белги», «ҳолат», «ҳаракат», «муносабат» семалари архисема мақомида бўлади.

Полисемантик лексемаларда эса маъно абстрактликдан абстрактликка йўналиши бўйича тараққий этади. Кўп маъноли абстракт лексемалар семантик структурасидаги маънолари бир-бирига жуда яқин бўлиб, аксарияти ассоциатив полисемияга тааллуқлидир.

2.3-§. Абстрактликнинг ҳосила маъноларда акс этиши

Маълумки, сўзлар янги яратилган даврида бир маъноли бўлади. Оламнинг ўзлаштирилиши ва инсон билимининг ошиб бориши натижасида сўзларнинг ҳам маънолари кўпайиб бораверади. Бизни қуршаб турган олам ҳамда у ҳақидаги билимларимиз чексиз бўлиб, уларни номлаш жараёнида тил эгалари номи мавжуд ва номланиши керак денотатлар ўртасида муайян боғлиқликлар топади ва оқибатда биринчисининг номи билан иккинчисини номлайди.

Абстракт моҳиятлар, абстракт тушунчалар нафақат бош маъно билан, балки ҳосила маънолар орқали ҳам номланиши мумкин. Бунда икки хил ҳолат кузатилади:

- 1) абстракт маънодан абстракт маъно ҳосил бўлади;
- 2) конкрет маънодан абстракт маъно ҳосил бўлади.

Ақл, яхшилик, меҳр, имон, эҳсон каби абстракт семантикали лексемаларнинг маъно тараққиёти натижасида абстракт маънолар шаклланган.

«Мулойимлик» маъносини *юмшоқ* лексемаси билан, «назокатли» маъносини *нозиклик*, «обруй» маъносини *юз*, «ёмонлик» маъносини *қора*

сўзлари билан номланиши эса конкретликдан абстрактликнинг ҳосил бўлишига ёрқин мисолдир.

Конкрет маънодан абстракт маъно шаклланишини ном кўчишининг абстракция усули деб баҳолаш мумкин. Бунда конкрет денотатни номловчи сўзлар мавҳум тушунчаларни номлай бошлайди. Масалан, туз (овқатга таъм берувчи модда) – туз (маъно, мантиқ), баҳор (фасл) – баҳор (шодлик), баҳор (фасл) – баҳор (севги), оқ (ранг) – оқ (гуноҳсиз), оғир (вазнинг меъёрдан ёки таққосланаётган нарсдан ортиқлиги) – оғир (вазмин), тирналмоқ (бирор бир нарсанинг устки қисмининг кирилиши) – тирналмоқ (руҳий азобланиш), бўсаға (уйнинг кириш қисми) – бўсаға (ҳар ишнинг бошланиши).

Метафоранинг алоҳида турида абстракт маъноларни конкрет тушунчалар орқали ифодаланиши хусусидаги қарашларни атоқли испан адиби ва файласуфи Хосе Ортега-и-Гассет ўзининг машҳур «Икки буюк метафора» номли мақоласида илгари сурган¹¹⁶. Ушбу мақолада метафоранинг иккита тури хусусида фикр юритилар экан, биринчи тури янги тушунчани номлашга хизмат қилиши таъкидланган. Унинг фикрича, метафоранинг мазкур турида яратилган тушунчага халққа тушунарли бўлиши учун янги сўз танланмасдан, мавжуд сўзга янги маъно юкланади. Иккинчи турининг моҳияти эса абстракт психик ҳолатларни конкрет маъноли сўзлар орқали метафорик номлашдан иборатдир. Мазкур мақолага ўзбек тилшунослигида Н.Маҳмудов муносабат билдирган. Хусусан, «Адибнинг кузатишича, метафоранинг иккинчи хил қўлланиши кўпроқ психик, абстракт тушунчаларни ифодалаш билан боғлиқ. Психик объектларни номлашгина эмас, ҳатто тасаввур қилишнинг ўзи ҳам қийин, уларнинг жисмоний ўлчовлари йўқ. Масалан, *қалбнинг туби* деганда *туб* сўзи ифодалаган жойни, демак, маънони конкрет тасаввур қилиш мушкул, албатта, идишнинг туби ифодасида англаган жой аниқ, айни сўз тегишли ассоциация асосида психик объектга кўчирилган ва уни тасаввур қилишга имкон яратган. Адибнинг таъкидлашича, худди шу ерда метафоранинг билишдаги теран ва муҳим

¹¹⁶ Ортега-и-Гассет Х. Две великие метафоры / Теория метафоры. – М: Прогресс, 1990. – С. 68-81.

вазифаси намоён бўлади, “метафора фақат номлаш, ифодалаш воситаси эмас, айти пайтда тафаккурнинг муҳим қуроли эканлигида кўринади»¹¹⁷.

Хосе Ортега-и-Гассетнинг фикрича, инсон учун жисмоний характердаги нарсалар, уларнинг жисмоний ўлчовлари табиатан яқин. Чунки инсон тафаккури жисмоний нарсаларни аниқ тасаввур қилади. Абстракт психик ҳолатлар эса инсоният тафаккурининг кейинги босқичларида шаклланган бўлиб, уни тасаввур қилиш осон кечиши мақсадида инсон жисмий нарсаларга солиштиради. Масалан, олим *мен* сўзини айтаётганда инсонларнинг кўкрагига қўли билан уриб гапиришлари, ҳар бир инсон ўз “менини” алоҳида абстракциялашда барибир жисм билан боғлашни таъкидлайди. Мураккаб тафаккурни талаб қилувчи абстракт тушунчаларни аниқ жисмоний характердаги номлар билан аташ метафоранинг алоҳида тури сифатида белгиланган.

Конкрет маънолардан абстракт маъноларнинг ҳосил бўлиши хусусидаги фикр ўзбек тилшунослигида Ш.Раҳматуллаевга тегишли: «Бу лексеманинг иккинчи лексик маъноси (*туз-1 2*) *шўрванинг тузи* каби боғланишларда намоён бўлади. Бу ерда ‘модда’ семаси йўқолади, шу билан боғлиқ ҳолда моддага (жисмга) хос белгиларни кўрсатувчи семалар ҳам кетади. ‘Предмет’ тушунчаси сақланади-ю, лекин ‘аниқ нарса’ тушунчаси ‘мавҳум нарса’ тушунчасига алмашади, демак, лексик маъно аниқликдан мавҳумликка томон силжийди, натижада ‘модда’ семаси ўрнини ‘тузли-тузсизлик’ семаси эгаллайди. Иккинчи лексик маънонинг мундарижасини ташкил этувчи бу сема биринчи лексик маъно таркибидаги ‘намакни ростлаш, маза киритиш’ семасининг биринчи субсемаси асосида юзага келган. Бу ердаги маъно тараққиёти кўчириш йўлларида метонимияга тўғри келади: предмет – шу предмет таъсири натижасида воқе бўладиган предмет.

Туз-1 3 маъноси бу лексеманинг *Гапида туз бор* каби боғланишида намоён бўлади. Бу лексик маъно *туз- 1 2* маъносидан ўсиб чиққан: биринчи

¹¹⁷ Маҳмудов Н. Тил тилсими тадқиқи. –Тошкент: Mumtoz so‘z, 2017. – Б. 119-120.

лексик маънодаги 'маза киритиш' субсемаси ва иккинчи лексик маънонинг 'тузли-тузсизлик даражаси' семаси учинчи маъно учун потенциал семалар бўлиб хизмат қилгани, шулар асосида 'мазмун, мантиқ' семаси юзага келган ва бу сема учинчи лексик маънонинг мундарижасини ташкил этган. Бу ерда лексик маъно тараққиёти мавҳумдан мавҳумга чизиғи бўйлаб борган. Бундай тараққиётни анъанавий кўчириш йўлларида бирортасига киритиб бўлмайди (Зарурият туғилса, метонимия деб кетилади)¹¹⁸ Дарҳақиқат, «овқатга таъм берувчи оқ, шўр модда»дан «овқатнинг тузли-тузсизлик даражаси» метонимия асосида ҳосил бўлган. «Овқатнинг тузли-тузсизлик даражаси»дан эса «маъно, мантиқ» маъноси ҳосил бўлган. Бу ўринда, бизнингча, метонимия эмас, метафоранинг абстрактлашиш тури амалда бўлган. Зеро, абстракт ҳодиса ҳисобланган маъно, мантиқ овқатнинг таъмига қиёс қилинган бўлиши мумкин.

Ш.Раҳматуллаев таъкидлаганидек, абстрактликнинг ҳосила маъноларда воқеланиши икки чизиқ бўйлаб амалга ошади: конкретликдан абстрактликка, абстрактликдан абстрактликка. Лексик маъно тараққиётининг конкретликдан абстрактликка томон йўналишини эса метафоранинг абстракция усули деб баҳоладик.

Лексик маънонинг конкретликдан абстрактликка йўналган тараққиётини *баҳор* лексемаси мисолида кўриш мумкин. Ўзбек тилининг изоҳли луғатида *баҳор* лексемасининг 6 та маъноси берилган.

Баҳор лексемасининг бош маъноси *баҳор фасли, гўзал баҳор, ўлкада баҳор* каби боғланишларда реаллашадиган «йилнинг қишдан кейинги ёздан олдинги фасли» маъносидир.

Баҳор лексемасининг иккинчи маъноси, яъни *баҳор2 умр баҳори, ҳаёт баҳори, севги баҳори* каби боғланишларда юзага чиқади ва “ҳар нарсанинг яшнаган, камолга етган пайти, шундай чоғлар рамзи” деган маънони ифодалайди.

¹¹⁸ Rahmatullayev Sh. Hozirgi adabiy o'zbek tili. – Toshkent: Universitet, 2006. – B. 57.

Баҳор лексемасининг 3-маъноси (баҳор3) «Умрнинг маълум қисми, муддати, ёши» қуйидаги каби гапларда ойдинлашади: *Ўн саккиз баҳорга бўлдим ҳамнафас.*

Тўртинчи лексик маъноси (баҳор4) эса «қувонч, шодлик, бахт» каби маъноларни ифодалайди: *Ишқингда мен баҳорлар топдим, Баҳор ичра наҳорлар топдим.*

Бешинчи маъноси (баҳор5) эса «севги, муҳаббат; умид» каби маъноларни ифодалаб, у кимнингдир қалбида баҳор гуллади каби куршовларда намоён бўлади.

«Севгили, маъшуқа, гўзал ёр» маъносини англлатувчи олтинчи маъноси (баҳор 6) одатда матнда мурожаат объекти сифатида воқеланади: *Гуллаган баҳорим, сени севаман.*

Баҳор лексемасининг семантик тараққиёти шуни кўрсатадики, ўзбек тилида фасл номи билан 3 та мавҳум маъно номланган: Б2, Б4, Б5.

Баҳор1 семемасидан баҳор2 семемаси шаклланган. Бунда «йилнинг қишдан кейин, ёздан олдин келадиган фасли, табиатнинг яшнаган, гуллаган, уйғониш даври» маъносидан ва «ҳар нарсанинг яшнаган, камолга етган пайти шундай чоғлар рамзи» маъноси келиб чиққан. Ушбу маънонинг ҳосил бўлишида «яшнаган», «гулгун», «давр» бирлаштирувчи семалари асос вазифасини бажарган. Уч ойдан иборат аниқ вақт мавҳум вақтни номлашга ихтисослашган. Қиёслаймиз: *Баҳор жуда гўзал фасл; Қайтармикан умрим баҳори. Болалигим орзу армоним.*

«Қувонч, шодлик, бахт» каби маъноларни ифодаловчи Б4 семемаси Б2 семемасидан, «севги, муҳаббат; умид» каби маъноларни ифодаловчи Б5 семемаси эса Б4 семемасидан ўсиб чиққан. Бунда Б2 семемаси аниқ маънонинг мавҳум маънога айланиши асосида ҳосил бўлган бўлса, Б4 мавҳум маънодан мавҳум маънонинг ҳосил бўлиши асосида ном кўчган. Ушбу ном кўчиш ҳодисаси маънонинг абстрактлашиши асосида воқе бўлмоқда.

«Баҳор» лексемасининг семантик структураси

№	Баҳор 1	Баҳор 2	Баҳор 3	Баҳор 4	Баҳор 5	Баҳор 6
1	Йилнинг қишдан кейинги, ёздан олдинги фасли	Ҳар нарсанинг яшнаган, камолга етган пайти, шундай чоғлар рамзи	Умрнинг маълум қисми, муддати, ёши	Қувонч, шодлик, бахт	Севги, муҳаббат; умид	Севгили, маъшуқа, гўзал ёр
2	<i>Баҳор фасли, баҳор келди.</i>	<i>Умр баҳори, ҳаёт баҳори,...</i>	<i>Ўн саккизинчи баҳори...</i>	<i>Ишқингда мен баҳорлар топдим,...</i>	<i>Қалбимда баҳор гуллади.</i>	<i>Гуллаган баҳорим, сени севаман.</i>
3	конкрет маъно	абстракт маъно	конкрет маъно	абстракт маъно	абстракт маъно	конкрет маъно

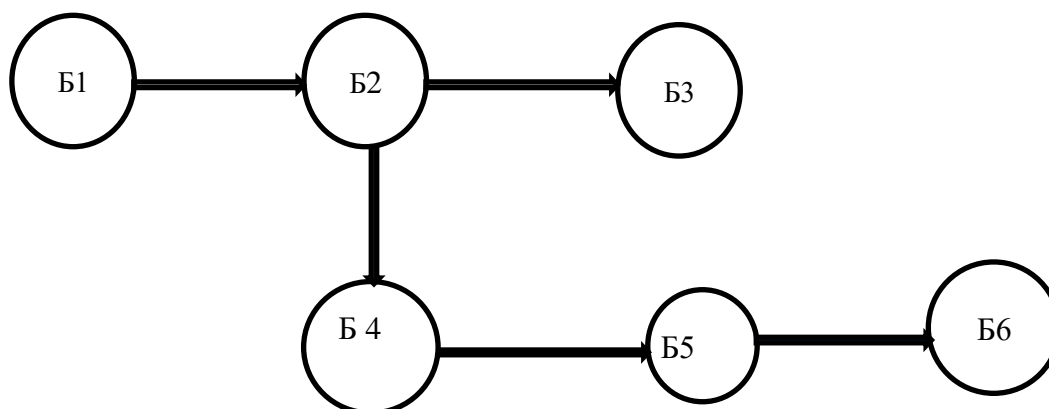

2.4 - расм. “Баҳор” лексемасининг семантик структураси

Демак, инсоният, жумладан, ўзбек халқи конкрет нарсалар билан абстракт тушунчалар ўртасида боғланишларни ҳосил қила олган ва бирининг

номи билан иккинчисини атаган. Бу ўринда ўхшатишга асосланган кўчишлар кўп бўлиб, абстракция орқали ном кўчиши метафорада кўпроқ кузатилади.

Бир ном остида умуман бошқа-бошқа воқеликларнинг умумлаштириш инсон тафаккури ва тилини ихчамлаштириш йўлидаги асосий усулларида бири бўлса, ҳар бир миллатнинг олам ва унинг хусусиятларини ўзига хос бирлаштира олиши таҳсинга лойиқдир. Айниқса, абстракция орқали шаклланган маъно тараққиётига назар ташласак, унда бир белги остида номланаётган денотатлар бир-биридан мутлақо фарқ қилади. Масалан, битта «нозик» сўзи билан «юксак маҳорат ва санъат билан жуда бежирим қилиб ишланган» (нозик санъат буюми); «ингичка, юпқа» (нозик ип); «бежирим, латиф» (нозик қўллар); «заиф, нимжон» (нозик бола), «мулойим, майин ва ёқимли, назокатли» (*нозик ҳаракатлар*); «салга синадиган, узиладиган, йиртиладиган; бўш, мўрт» (нозик идиш); «ўзига хос қийинчиликлари бўлган, алоҳида маҳорат, малака, билим талаб этадиган» (нозик иш); «ўз ишини майда икир-чикирларигача яхши биладиган» (нозик гулчи); «алоҳида эҳтиёткорлик талаб этадиган, қалтис» (нозик ҳолат); «алоҳида эътибор, мулозамат, тақаллуф талаб этадиган, иззатталаб» (нозик меҳмон); «инжик» (нозик табиат)¹¹⁹ каби маъноларни номлаймиз. Мазкур ўн иккита денотатлар онтологик ва гносеологик нуқтаи назардан ҳам фарқланади. *Нозик* сўзи англатаётган «ингичка» онтологик белги бўлса, «қалтис» ва «инжик» гносеологик белгилардир. Ушбуларни битта сўзда бирлаштириш эса халқимизнинг чексиз ва синчков тафаккуридан, тилимизнинг беқиёс имкониятларидан дарак беради.

Турли тилларда маънонинг абстрактлашувидаги муштарак ҳолатларни кузатиш мумкин. Масалан, ўзбек тилидаги *огир* лексемасининг бош маъноси абстрактлашиб, *огир меҳнат*, *огир ҳаёт* каби контекстларда реаллашувчи абстракт маънолар ҳосил бўлган. Рус тилида ҳам «тяжёлый» сўзининг семантик структурасида *тяжёлая грузь* (огир юк), *тяжёлая работа* (огир меҳнат), *тяжёлая жизнь* (огир ҳаёт) каби боғланишларда воқеланадиган

¹¹⁹ Ўзбек тилининг изоҳли луғати. 3-жилд. –Тошкент: Ўзбекистон миллий энциклопедияси, 2005. – Б.49-50.

абстракт маънолар мавжуд. Худди шу ҳолатни инглиз тилидаги *heavy* сўзи мисолида кўриш мумкин: *heavy luggage* (оғир юк), *heavy work* (оғир меҳнат), *heavy life* (оғир ҳаёт). Бу каби ҳолатлар тафаккурнинг умуминсоний муштарак жиҳатлари, олам лисоний манзарасининг ўхшаш томонлари ҳар доим бўлганлиги ва бўлажаклиги ҳақида дарак беради.

Маънонинг абстрактлашиши орқали ном кўчишда қуйидаги ҳолатларни кузатиш мумкин:

1. Нарса-ҳодиса абстрактлашади.
2. Белги абстрактлашади.
3. Ҳаракат абстрактлашади.
4. Пайт маъноси абстрактлашади.

1. Нарса-ҳодиса маъносининг абстрактлашуви. Нарса-ҳодисанинг абстрактлашуви юз лексемасининг маъно тараққиёти мисолида кўриб чиқамиз. Ўзбек тилининг изоҳли луғатида юз лексемасининг қуйидаги маънолари келтирилган.

1. Одам бошининг олд томони, олд томондан кўриниши; бет. *Чўзиқ юз.*
2. Инсон бетининг у ёки бу томони; ёноқ. *Раъно супага оёқ солинтириб ўтириб олди. Кампир уни кўриб, аввал ўзини йўқотиб қўйди, кейин бўйнидан қучиб, у юзидан, бу юзидан ўпди* (А. Қаҳҳор, Кўк конверт).
3. Бирор нарсанинг устки томони, юзаси; сирт, сатҳ. *Қир юзини лолалар қоплаган. Кўк юзини булут босди.*
4. Айрим нарсаларнинг у ёки бу томони, тарафи, қирғоғи. *Кўчанинг икки юзида қатор уйлар.*
5. Обрў, эътибор; юз-хотир. *Эр юзини ер очар, ер юзини эр очар.*
6. Кесиш ёки чопиш асбобларининг тиғи. *Пичоқнинг юзи. Болтанинг юзи.*
7. *мат.* Текислик ёки сиртнинг чизиқлар билан ўралган қисми; сатҳ. *Доиранинг юзи. Учбурчак юзи*¹²⁰.

¹²⁰ Ўзбек тилининг изоҳли луғати. 5-жилд. –Тошкент: Ўзбекистон миллий энциклопедияси, 2005. – Б. 78.

Мазкур лексеманинг семантик структурасини қуйидагича белгилаш мумкин:

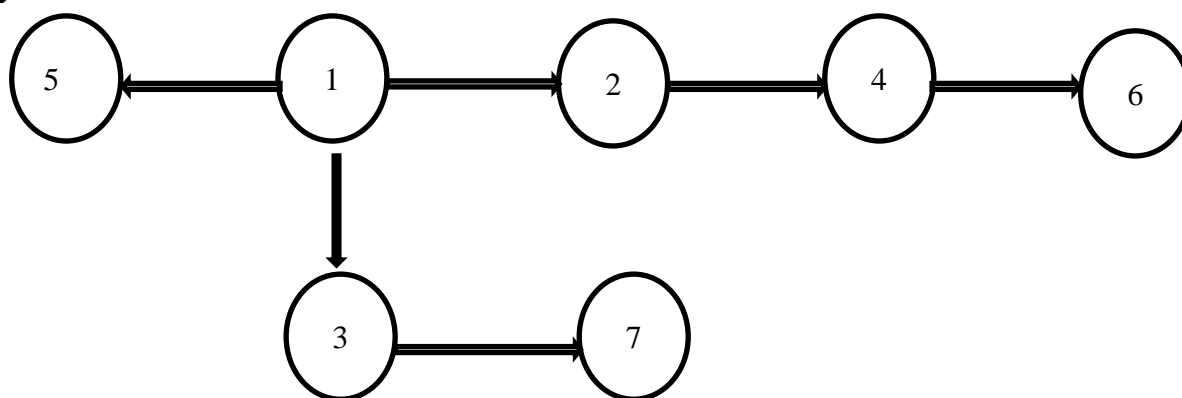

2.5 – расм. Юз лексемасининг семантик структураси

Бу жараёнда юз сўзининг «инсон бошининг олд қисми, яъни бет»ни англатувчи бош маънодан бетнинг икки томонини номлашга ўтилган ва шу тариқа иккинчи маъно шаклланган. Бутуннинг номи қисмга ном бўлиб кўчган. Бунда юз1 инсон бошининг олд қисмини, яъни бутунни номланган бўлса, юз2 унинг икки томонини номлай бошлаган. Бу жараёнда синекдоха ном кўчиш усули амалда бўлган. Юз2 ҳам номинатив маъно бўлиб, мазкур маъно номи йўқ денотатни атайди.

«Бирор нарсанинг устки томони, юзаси»ни англатувчи юз3 семемаси эса юз1 семемасидан «устки томон» интеграл семаси орқали метафора усулида шаклланган. Юз4 семемаси эса юз2 семемасидан метафора орқали «икки томондан бири» интеграл семаси орқали ҳосил бўлган. Бунда кўчанинг икки юзи инсон бетининг икки томонига ўхшатиш билан шаклланиб, Юз7 семемаси ҳам юз2 семемасидан «икки томондан бири» семаси ёрдамида метафора усулида ясалган. «Обрў, эътибор»ни ифодаловчи юз5 семемаси эса бош маънодан, яъни юз1 семемасидан «олд томон» семасининг абстрактлашуви асосида шаклланган. Юз7 эса юз3 семемаси асосида ҳосил бўлган.

«Юз» лексемасининг маъно тараққиётида етгита маънодан фақат битта юз5 семемаси абстракт маъно касб этиб, у бош конкрет маънодан метафора асосида келиб чиққан. Метафоранинг мазкур абстракциялаш тури нарса ва

Ўрин ўхшашлигидан фарқ қилади. Таққосланг: инсон юзининг икки томони – кўчанинг икки томони – пичоқнинг икки томони. Муайян ўхшашлик ўрин ўхшашлиги бўлиб, уларда интеграл сема ва ўхшашликка асос образ мавжуд. Яна таққослаймиз: инсон бошининг олд қисми ва обрў. Бу абстракциялаш ном кўчиш усулида интеграл сема ҳамда уларнинг ўхшашлигига асос образ мавжуд эмас. Юзнинг абстрактлашувида «олд» семаси асос бўлган. Лекин мазкур сема интеграл сема бўла олмайди. Зеро, «обрў» маъносида «олд» ошкор сема мавжуд эмас.

Демак, метафоранинг бошқа турларидан фаркли ўлароқ, абстракцияда кўчиришлар аниқ интеграл сема асосида вужудга келмайди. Янги маъно ҳосил бўлишида муайян сема асос бўлади, лекин у интеграл сема бўлмасдан, янги маънонинг шаклланишига туртки беради. Абстракция ном кўчиш усули орқали оламнинг лисоний манзараси ҳар бир тилда ўзига хос бетакрор, қайтарилмас, ақл бовар қилмас ва ҳайратланарли эканлигини исботлаш мумкин.

Предмет ифодаловчи лексемалардаги абстракция ҳодисасига *юрак* лексемасининг маъно тараққиётини ҳам мисол қилиш мумкин. *Юрак* лексемаси бош маъносида «одам ва ҳайвонлар кўкрак қафаси ичида жойлашган, уларнинг қон айланиш системасидаги мускул қопчиққа ўхшаш марказий аъзо»ни атайди ва бу маъно *соғлом юрак, юракнинг уриши, юрак касаллиги* каби контекстларда реаллашади. 2-ҳосила маъноси билан «Кишининг ҳис-сезгиси, руҳи, кечинмаларининг рамзий маркази, улар сақланадиган жой; қалб, дил»ни номлайди. Бу маъно *юрагида чуқур из қолдирди, юраги эзилди, юракдаги гаплар* каби қуршовларда ойдинлашади. Бу ўринда абстракция «марказий» семаси асосида юз берган. *Юраги йўқ, юраги борми* каби бирикмаларда намоён бўладиган маъноси кўрқмаслик, жасорат рамзини ифодалайди.

2. Белгининг абстрактлашуви. Белгининг абстрактлашишига *енгил, оқ, қора, нозик, оғир, яқин* сўзларининг маъно тараққиётини мисол қилиб кўрсатиш мумкин. Масалан, «енгил» лексемасининг бош маъноси вазнининг

камлигини билдиради. Ушбу конкрет маънонинг тараққиёти натижаси асосида эса *енгил сезмоқ, енгил муҳит* каби контекстларда реаллашувчи «руҳан эркин, тетик ҳолатли, ёқимли ҳис-туйғули» маъноси, *енгил фикр, енгил мулоҳаза* каби бирикмаларда ойдинлашувчи «жиддий, расмона бўлмаган, енгил-елпи» маъноси, *енгил аёл, енгил бўлма* каби қуршовларда намоён бўлувчи «юзаки фикр юритадиган, ўз иши, гап-сўзига жиддий эътибор билан қарамайдиган; оёғи қинғир» маъноси шаклланган.

Нозик лексемасининг бош маъноси инсон ҳажмининг меъёрдан озлигини ифодалаш маълум. Унинг «мулойим, майин, назокатли» маъноси абстракция орқали ҳосил бўлган.

Оқ лексемасининг маъно тараққиётини кўриб чиқамиз. «Оқ» лексемасининг лексик маънолари:

1. *сфт. Қор, сут, пахта рангидаги. Оқ доқа. Оқ нон. Оқ қоғоз.*
2. *Оқ тусга мойил, тиниқ. Оқ бадан. Оқ юзли.*
3. *Оқлик. Оққа етмоқ.*
4. *Ароқ. Оқидан ичмоқ.*
5. *Чор Россияси подшосига тегишли; унинг тарафдорлари; контр-революцион.*
6. *Охирги, тоза (қулдан чиқариш ёки пардозлаш учун қилинган охирги иш ҳақида). Оққа кўчирмоқ.*
7. *Гуноҳсиз, шаънига доғ тушмаган; тўғри, ҳақиқат. Текширамиз: оқни оққа, қорани қорага ажратамиз.*
8. *Оқарган тук, мўй. Сочнинг оқи.*
9. *Кўзнинг қорачиқни ўраган, тиниқ рангли, шаффоф қисми.*
10. *Тухумнинг оқсил моддаси. Оқини емоқ. (ЎТИЛ, 5 жилдли, 3-жилд, 187-бет).*

Оқ лексемасининг маъно тараққиётини шартли равишда қуйидагича белгилаш мумкин. Зеро, миллатнинг қайси маънони қачон ва қандай боғлиқлик асосида ҳосил қилганини аниқлаш мушкул ва ҳатто, иложсиздир.

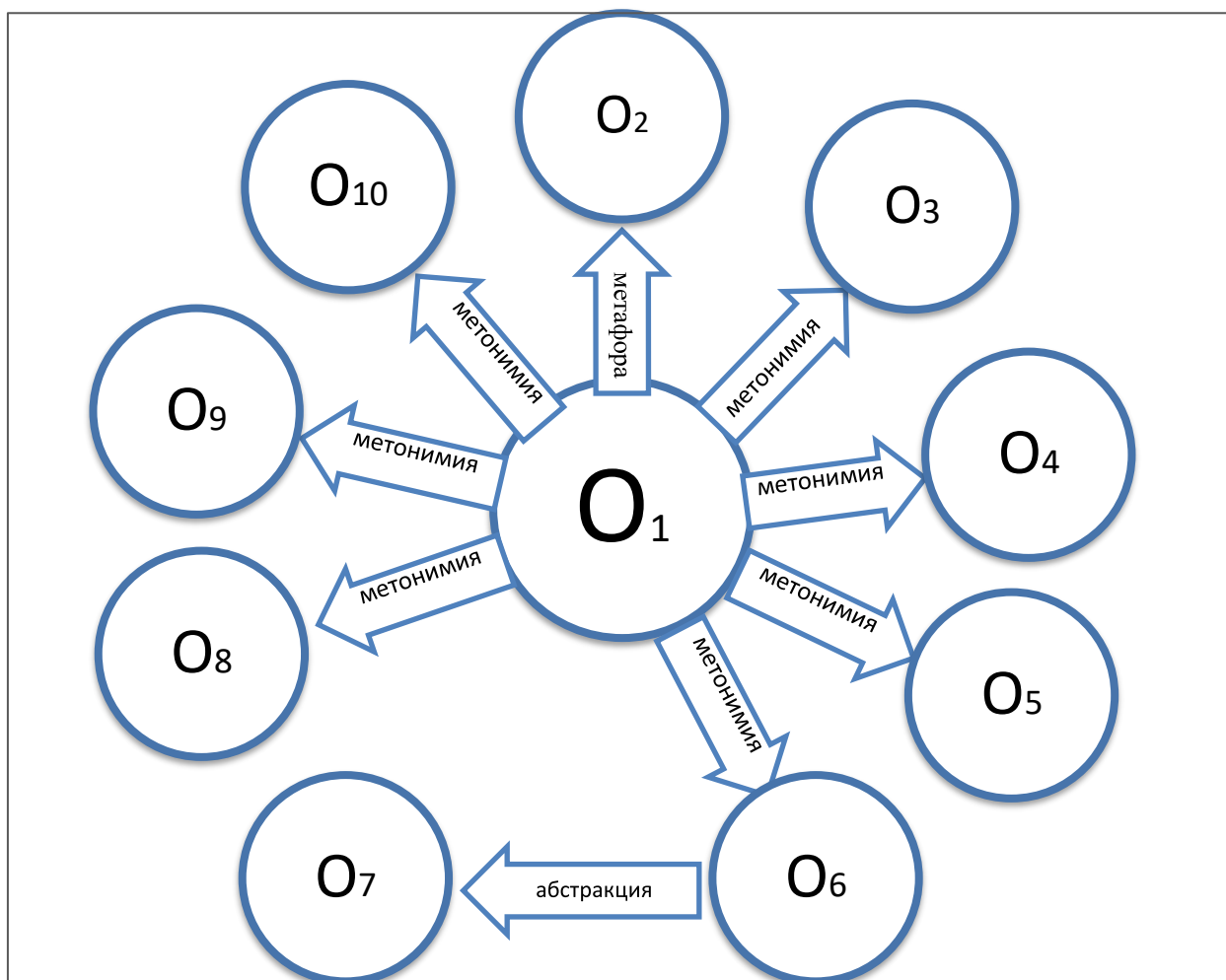

2.6 – расм. *Оқ* лексемасининг маъно таракқиёти

Оқ лексемасининг «Гуноҳсиз, шаънига доғ тушмаган; тўғри, ҳақиқат» маъноларини ифодаловчи 7-маъноси 6-маъносидан келиб чиққан бўлиши мумкин. *Оқ* лексемасининг 6-маъноси «Охирги, тоза» маъноларини англатиб, асосан, қоғозга нисбатан қўлланади ва *оққа кўчирмоқ, оққа ёзмоқ* каби асосий лексик контекстда реаллашади. Агар 7-маънонинг «доғ тушмаган» ва 6-маънонинг «ёзилмаган» семемаларини қиёсласак, буларнинг биридан иккинчисини келиб чиққан, дейиш мумкин. Зеро, халқимизда боланинг қалбини ёзилмаган оқ қоғозга ўхшатилиши ҳам фикримизни далиллайди. Шунда 6-маъно конкрет денотатлар учун қўлланади: қоғоз ёки шувоқ учун. 7-маъно эса абстракт тушунчани ифодалайди.

Белгининг абстрактлашувини *муз* лексемаси мисолида ҳам кузатиш мумкин. *Муз* сўзи тўртта маъно англатади:

1. Сувнинг ноль даражагача совиши натижасида қотган ҳолати; ях. *Муз парчаси. Муз ёрмоқ.*

2. Муз каби совуқ. *Унинг бошига муз югуриб, асаблари тиришиди.*

3. *Кўчма с. т. Жуда совуқ, ёқимсиз нарса, одам ва ш. к. ҳақида. Сухбат муз бўлиб кетди. Меҳмонлар ичкиликка зўр беришиди.*

4. *От. Совуқ. ..элликка яқин киши беш-ўнтадан навбат билан кириб-чиққунча, оёғимдан муз ўтиб кетди (ЎТИЛ, 5 жилдли, 2-жилд, 629-бет).*

Муз лексемасининг 3-маъноси абстракт бўлиб, ўзбек халқи ёқимсиз абстракт белгини совуқ белгисига ўхшатиши асносида мазкур маъно шаклланган. Бу ўринда ўзбек халқи яшаш жойининг географик ўзига хослиги, иссиқсевар миллат эканлиги белгиловчи аҳамиятга эга бўлган. Муз лексемасининг маъно тараққиётини қуйидаги жадвал орқали кўриш мумкин:

2.3-жадвал.

Муз лексемасининг маъно тараққиёти

Муз 1	Муз 2	Муз 3	Муз 4
предмет	белги	белги	предметлашган белги
сувнинг қотган ҳолати	-		
совуқ	совуқ	ёқимсиз	Совуқ
метонимия	абстракция		
	Метонимия		

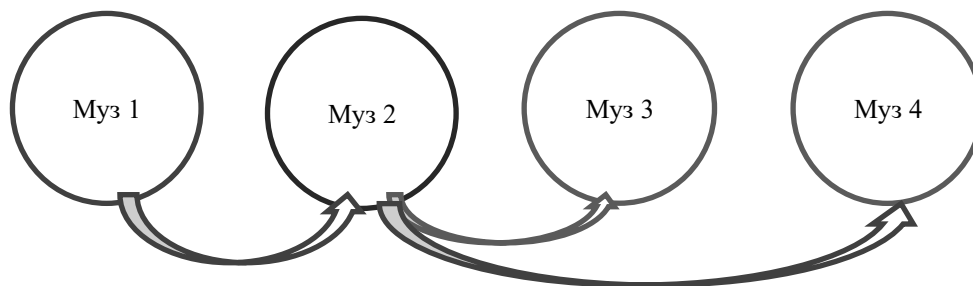

2.7 - расм. «Муз» лексемасининг маъно тараққиёти

Белги маъноли сўзларнинг маъно тараққиётини таҳлил қилар эканмиз, абстрактликнинг ҳосила маъноларда акс этиши ўлчов номларида ўзига хос кечади. Маълумки, -лик аффикси билан ясалган ўлчов номлари от сўз туркумига хос бўлса-да, маълум бир белгини англатади. Яъни «катталик» предметни эмас, ҳажм жиҳатдан катта белгисини англатади.

Предметнинг ўлчовини билдирувчи лексемалардан -лик ёрдамида ҳосил бўлган *катталик, кичиклик, узунлик, баландлик, настлик, оғирлик, енгиллик* каби лексемалар конкрет ва абстракт маъно англатиши масаласи чуқур илмий таҳлилни талаб қилади. *Тена, наст, чуқур* каби предметнинг вертикал ўлчовини белгиловчи сўзларга -лик аффиксининг қўшилиши билан ҳосил бўлган *настлик, теналик, чуқурлик* рельефонимлари конкрет номлардир. Зеро, улар бевосита кузатиш мумкин бўлган, яхлит объектни номламоқда.

Оғирлик сўзининг семантик структурасига назар ташласак, унда конкрет ва абстракт маъноларнинг мавжудлиги, бири иккинчисидан шаклланганлигини кузатиш мумкин:

1. Вазннинг ортиқлиги: *тошнинг оғирлиги*.
2. Қийинлик, мушкуллик: *масаланинг оғирлиги, тестнинг оғирлиги*.
3. Жисмларнинг ерга тортилиш кучи: *оғирлик ўлчовлари*.
4. Ташвиш, малоллик: *оғирлиги тушмоқ*.
5. Қийинчилик, азоб-уқубат: *кунларнинг оғирлиги, ҳаётнинг оғирлиги*.

6. Ўзини тута билиш, сиполик, босиқлик, вазминлик: *Кимнинг номуси, кимнинг ақли, кимнинг сабри, оғирлиги уни шармандаликдан қутқариб қолди?* (ЎТИЛ, 5 жилдли, 3-жилд, 200-бет).

Мазкур маъно тараққиётининг бир йўналиши нарса ҳажмининг ортиқлиги, яъни оғирлиги уни кўтаришдаги қийинчиликка, мушқинликка асосланган. Нарсанинг оғирлиги қанча катта бўлса, уни кўтариш шунча қийин бўлади. Шу йўсинда масаланинг мушқунлиги, малоллик, азоб-уқубат каби 2-, 4-, 5- маънолари шаклланган.

Ўн бир ёшлиқ Темур, тўққиз ёшлиқ Қобил ва Анварларни тарбия қилиш оғирлиги Нодиранинг устига тушди. Абдулла Қодирийнинг «Меҳробдан чаён» асаридан олинган мазкур гапда *оғирлик* сўзи «қийинлик» маъносида келмоқда. Шу асардан олинган ушбу матнда эса «ташвиш, малол» маъноси реаллашган:

— *Юра берайлик, — деди Раъно юзини четка ўғирган ҳолда, — уларга нима оғирлиги бор?*

Раънонинг бу сўзи Анварнинг устидаги юкни кўтариб ташлагандек бўлди (А.Қодирий. Меҳробдан чаён).

Кейинги гапда эса *оғирлик* лексемасининг «азоб-уқубат» маъноси реаллашган: *Унинг бу кунларда кечириб турган холи жуда оғир, бу оғирлик устига Раънонинг мазлумона ёрдам сўраб киноялар ёзиши яна аламлик эди* (А.Қодирий. Меҳробдан чаён).

Нарса вазнининг оғирлиги қанча катта бўлса, унинг ҳаракати шунча кам бўлади. Яъни катта вазнли нарсанинг тортилиш кучи катта бўлади ва унинг ҳаракати шунча секин бўлади. Соддароқ қилиб, айтганда, оғир тошни силжитиш жуда ҳам қийин. Ўзбек тили эгалари мазкур белги асосида «вазмин, босиқ, сипо» абстракт маъносини ҳосил қилганки, бу инсоннинг яхши фазилятларидан биридир. Вазмин одамда оғир тош каби тили, хатти-ҳаракатлари, «эмоциялари тезлиги» кам бўлади. Ушбу фикримизни куйидаги матндаги *оғир* ва *енгил* сўзларининг қўлланиши билан исботлаш мумкин:

— *Пойтахтни сенга, сени Халлоқи оламга инониб кетяпман, — деди ниҳоят амир.*

— *Аммо хавотирим бор, — амир шундай деб ўзига савол назари билан тикилди.*

— *Нимадан? — деди амирзода ажабланиб.*

— **Енгилсан.** *Бошбошдоқликка мойилсан. Хукми ўтказмоқда ожиз бўлиб қолмасмикансан? Хукми ўтказмоқ учун қаттиққўл, **огир** бўлмоқ даркор. Кўнгилбўшлик фуқарони тўзатиб юборади (Тоҳир Малик. Савоҳил).*

Катталиқ, кичиклик, узунлик, қисқалиқ, огирлик, енгиллик, баландлик, пастлик каби лексемалар англатаётган лисоний маъноларнинг конкрет ёки абстрактлигини аниқлаш қийин ва ҳатто, иложсиз. Зеро, ушбу лексемалар томонидан номланаётган белги конкрет моҳиятлар учун ҳам (тоғнинг катталиги, тошнинг оғирлиги, арқоннинг узунлиги, дарахтнинг баландлиги), абстракт моҳиятлар учун ҳам (вазифанинг катталиги, масъулиятнинг оғирлиги, фикрнинг қисқалиги, тафаккурнинг пастлиги) бирдай қўлланади. *Катталиқ* бирор бир нарсанинг ҳажм, кўлам, даража жиҳатдан меъёрдан ортиқлигини билдиради. Бирор бир нарсанинг ҳажм, кўлам жиҳатдан катталигини кўриш орқали сезиш мумкин: *бинонинг катталигини кўрдим.* Худди шу тарика *кичиклик, узунлик, қисқалиқ, баландлик, пастлик* каби белгиларни бевосита кузатиш мумкин: *уйнинг кичиклигини кўрмоқ, арқоннинг узунлигини кўрмоқ, йўлнинг қисқалигини кўрмоқ, бинонинг баландлигини кўрмоқ, дарахтнинг пастлигини кўрмоқ.* Шу нуқтаи назардан кузатиш мумкин бўлган мазкур белги номларини конкрет номлар дейиш мумкин. Лекин катталиқ, кичиклик, узунлик, қисқалиқ, баландлик, пастлик алоҳида олинган объектнинг ўзига хос белгиси эмас. Ушбу белгилар ёки маълум бир меъёр билан ёки бир-бирига нисбатан олинадиган объектлар билан шартлангандир. Арчанинг яшиллиги унинг статик, бошқа объектлар таъсирисиз фақат ўзига хос белгисидир. Ушбу белгини бевосита кўз орқали кузатиш мумкин. Арчанинг баландлигини билиш учун эса уни маълум бир бошқа бир объект билан ёки маълум бир меъёр билан таққослаш, яъни ўлчаш

лозим. Бундай кузатиш, таққослаш ва у орқали ҳукм чиқариш бу бевосита кузатишдан анча мураккаб бўлган ақлий идрок жараёнидир. Шу ўринда иккита бир-бирини инкор қилувчи ҳолатга дуч келамиз. Бир томондан *катталик, кичиклик, узунлик, қисқалик, баландлик, пастлик* каби ўлчов номлари ифодалаётган белгиларни кўриш мумкин бўлса, иккинчи томондан ушбу белгилар аввал ҳиссий, кейин ақлий мушоҳада орқали идрок этилади. Демак, ўлчов номлари ифодалаётган белгилар ҳиссий ва ақлий билишнинг ҳамкорлигида идрок этилади, деган мулоҳазага келиш мумкин. Бундай ҳамкорликда анланувчи белги номларини эса конкрет ва абстракт сўзлар ўртасидаги оралик ҳодиса сифатида баҳоладик. Худди шу каби *огирлик, енгилик* лексемалари номлаётган белгини ушлаб кўриб ҳам билиш мумкиндек туюлса-да, у ҳам ақлий жараён маҳсулидир.

Предметнинг ўлчовини билдирувчи сифатлардан -лик аффикси орқали ясалган *катталик, кичиклик, узунлик, қисқалик, огирлик, енгилик, баландлик, пастлик, торлик, кенглик* сўзларининг барчаси полисемантик бўлиб, ҳосила маънолари орасида абстракт маъно ёки маънолар мавжуд. Бунга нарсаларнинг ўлчовларини инсон характери, хусусиятларига ўхшатишимиз асос бўлган. Ушбу фикримизни қуйидаги мисралар билан далиллаш мумкин:

Тор кўнгуллик беклар, ман-ман деманг, ***кенглик*** қилинг,

Тўқсон икки бовли ўзбак юртидур, *тенглик* қилинг (Турди Фароғий).

Енгилик сўзининг абстракт ҳосила маънолари хусусида фикр юритар эканмиз, тўлиқ бўлмаган энантиосемияга дуч келамиз. Мазкур сўзнинг семантик структурасида *енгиликни ҳис қилмоқ* каби контекстларда ойдинлашувчи «руҳиятдаги ёқимли ҳолат, хуш кайфият» ва *енгилик қилмоқ* каби қуршовларда реаллашувчи «оқибатини ўйламай қилинган ҳаракат, енгилтаклик» маънолари мавжуд. Бу икки семеманинг бирида ижобийлик, иккинчисида эса салбийлик коннотатив маънолари мавжуд бўлиб, коннотатив энантиосемияни вужудга келтиради. Худди шу ҳолат «огир», «пастлик» лексемаларида ҳам кузатилади.

1. Ҳаракатнинг абстрактлашуви. Ҳаракат маъносининг абстрактлашувини қуйидаги сўзларда кузатиш мумкин: *ёрилмоқ* (бош ёрилди – онасига ёрилди); *кўтармоқ* (тошни кўтармоқ – обрўсини кўтармоқ), *кўтармоқ* (тошни кўтармоқ – инжиқлигини кўтармоқ), *кўтармоқ* (тошни кўтармоқ – халқни кўтармоқ), *кўтармоқ* (тошни кўтармоқ – адоватни кўтармоқ); *синмоқ* (кўзанинг синиши – рақобатда синиши), *синмоқ* (кўза синиши – руҳиятнинг синиши).

Ҳаракат маъносининг абстрактлашуви жараёнини *тирнамоқ* лексемаси мисолида кўриб чиқамиз. Ўзбек тилининг изоҳли луғатида “тирнамоқ” сўзига қуйидагича изоҳ берилган:

Тирнамоқ 1 Тирноқ ёки ўткир учли нарсалар билан тилмоқ, юлмоқ, тимдаламоқ. Мушукча боланинг қўлини тирнаб олди.

2 кўчма. Худди тирнаш каби ҳаракат ва унинг таъсирига нисбатан кўлланади. *Совуқ шамол баданни тиканли тили билан тирнар, нимдош кийимдан ўтиб санчар ва қалтирар эди.* Н.Мақсудий, Лайлатулқадр. *Аммо Йигиталининг бугунги иши унинг ичини тирнаб ўтди.* И.Раҳим, Зангори кема капитани. (ЎТИЛ, 5 жилдли, 4-жилд, 113-бет).

Шу ўринда изоҳли луғатдаги «худди тирнаш каби ҳаракат» изоҳи ўринли эмас. Ҳолбуки, жисмоний ва руҳий тирналиш ҳолатлари бир-бирига умуман ўхшамайди. Бу ўринда жисмоний ҳаракат номи билан «азоб бериш» интеграл сема асосида руҳий ҳолат номланмоқда ва абстракция ном кўчиш усули амалда бўлмоқда.

2. Пайт маъносининг абстрактлашуви. Пайт маъносининг абстрактлашувини *баҳор* ва *кун* лексемалари мисолида кўриш мумкин. *Баҳор* лексемасининг маъно тараққиёти ва ундаги абстракция усулини юқорида таҳлил қилдик.

Кун сўзи семантик ўзгаришларга учраб, унинг маъно тараққиёти омонимия чегарасига етиб қолган. Ўзбек тилининг изоҳли луғатида унинг олти маъноси қайд этилган:

К1. Қуёш, офтоб. *Кун ботиб, қоронги туша бошлади.*

К2. Сутканинг қуёш чиқишидан қуёш ботгунча бўлган қисми. *Ҳасанали кунларини томоқсиз, тунларини уйқусиз ўтказа бошлади* (А.Қодирий. *Ўткан кунлар*).

К3. Бир кеча-кундузга – 24 соатга тенг вақт, сутка. *Бир йил – 365 кун*.

К4. Ой ёки ҳафтанинг маълум бир календарь числоси, санаси. *Шанба куни сиз келинг, якшанба куни мен борай*.

К5. Умуман вақт, пайт, кез, давр. *Болалик кунларимда, Уйқусиз тунларимда, Кўп эртак эшитгандим* (Ҳ.Олимжон).

К6. Турмуш, тирикчилик, ҳаёт.

Ушбу маънолар асосий маъно замирида ҳосил бўлиб, уларнинг шаклланиш тараққиётини ўрганиш учун, аввало, бош маънонинг семантик структурасини аниқлаш лозим бўлади.

К1 семемаси таърифи: нур сочувчи, ёруғ, иссиқ осмон жисми. К2 семемаси К1 дан метонимия асосида ўсиб чиққан: ёруғ осмон жисми – сутканинг ёруғ қисми. Яъни сутканинг осмонда кун – қуёш мавжуд бўлган қисми.

К2 семемасининг семаларини қуйидагича аниқлаш мумкин: сутка қисми, қуёш чиқишидан қуёш ботгунча (қуёшли), ёруғ. Таърифи: сутканинг қуёш чиққандан қуёш ботгунча бўлган ёруғ қисми.

К3 семемаси К2 семемасидан маъно кенгайиши асосида ўсиб чиққан. Бунда қисм билан (сутканинг ёруғлик қисми билан) бутун (туну кун) номланмоқда ва ўз-ўзидан маълумки, синекдоха ном кўчиш усули амалда бўлмоқда. К3 семемасининг семантик структураси: бир кеча-кундуз, 24 соатдан иборат вақт, сутка. Таърифи: кечаси ва кундузидан иборат 24 соатли вақт, сутка. К3 семемасининг семик тузилишида К2 семемасидаги «сутка қисми» семасининг маъноси кенгайиб «сутка»га айланган.

К4 семемаси к3 семемасидан метонимия асосида ҳосил бўлган: К3 – бир кеча-кундузга тенг вақт. К4 – ой ёки ҳафтанинг бир кеча-кундузга тенг санаси, числоси. Кўриниб турибдики, К4 шаклланишида бир кеча-кундуз

семаси муҳим аҳамият касб этган. К4 семемасининг семалари куйидагичадир: календарь санаси, 24 соат, ой ёки ҳафта санаси.

К5 семемаси К3 семемасидан маъно кенгайиши асосида ҳосил бўлиб, бу ҳолатда К2 семемаси таркибидаги «24 соатдан иборат вақт» (чегараланган вақт) семаси киши умридаги аниқ чегараланмаган маълум вақт, давр, кез маънолари учун ихтисослашган. К5 семемасининг семик структураси куйидагича бўлиши мумкин: вақт, инсон умри. Семеманинг таърифи: инсон умридаги муайян вақт, давр, кез. Бу семема шаклланишида «кечаю кундузни» аниқ ифодалашдан вақтнинг бундан каттароқ мавҳум қисмларини ҳам ифодалай бошлашга ўтилган. Ушбу маънонинг ифодаланишида -лар аффиксининг иккиламчи умумлаштирувчи (Салималар, Нодирлар) маъноси қатта аҳамиятга эга: *болалик кунларимда (вақтимда), таътил кунлари (вақтида)* каби.

К6 семемаси К5 семемасидан метонимия асосида ҳосил бўлган. Қийёсланг: инсон умрининг муайян вақти ва инсон умри(турмуш, ҳаёт). Бу ҳолатда К4 семемасидаги «инсон умри» асос бўлган ва «вақт» семаси эътибордан соқит қилинган. Ушбу семема «инсон умри, ҳаёт, тирикчилик» каби маъноларни ифодалайди. Бу ўринда конкрет маънодан абстракт маъно шаклланмоқда. Полисемантик лексема семемаларининг фарқловчи ва умумий семаларини куйидаги жадвалда кўриш мумкин:

2.4 – жадвал.

Кун лексемасининг фарқловчи ва умумий семалари.

Кун1	Кун2	Кун3	Кун4	Кун5	Кун6
–	сутка қисми	сутка	Вақт	вақт	-
–	куёш чиққандан куёш ботгунча	–	–	–	–
Ёруғ	Ёруғ	–	–	–	–
–	–	24 соатга тенг вақт	24 соатга тенг	–	–

–	–	–	календарь санаси	–	–
–	–	–	–	инсон умри	инсон
осмон жисми	–	–	–	–	умр(хаёт)
Иссиқ	–	–	–	–	–

Кун лексемасининг абстрактлашувини қуйидаги жадвалда аниқроқ кўриш мумкин:

2.5 – жадвал.

Кун лексемасида абстракт маъноларнинг шаклланиши

№	Кун1	Кун2	Кун3	Кун4	Кун5	Кун6
1	Куёш, офтоб.	Сутканинг куёш чиқишидан куёш ботгунча бўлган қисми.	Бир кеча- кундузга – 24 соатга тенг вақт, сутка.	Ой ёки хафтанинг маълум бир календарь числоси, санаси.	Умуман вақт, пайт, кез, давр.	Турмуш, тирикчилик, хаёт.
2	конкрет маъно	конкрет маъно	конкрет маъно	конкрет маъно	конкрет маъно	абстракт маъно

Абстракция орқали амалга оширилаётган метафорада қиёс қилинаётган объектлар бир-биридан анча узоқ бўлади. Метафоранинг асл жозибаси ҳам шунда. Бир-биридан еру осмонча фарқ қилаётган моҳиятлар бир сўзда мужассам бўлса. *Енгил* сўзини ҳам пахтага, ҳам фикрга нисбатан қўллаймиз: *енгил пахта* ва *енгил фикр*. Наҳот пахта билан фикрнинг ўлчовлари ўхшаса. Ёки туб сўзини ҳам чуқурликка, ҳам қалбга қўллаймиз: *қўлнинг туби* ва *қалбнинг туби*. Бунда ҳам жозоба, ҳам ҳикмат бор. Тил тилсимларидан яна бири шундаки, бевосита кузатишда берилмаган моҳиятлар учун конкрет

нарсаларнинг белги-хусусиятларини «тиркаганимиз»да, уларни аниқроқ тасаввур қилиш мумкин бўлади.

Синестезия ва абстракция. Синестезия термини грекчадан олинган бўлиб, биргаликда ҳис қилиш маъносини беради. Синестезия муайян сезги аъзоларининг таъсирланиши орқали бир вақтнинг ўзида бошқа сезгида ҳам шунга мос ҳис-туйғуларнинг пайдо бўлишидир¹²¹. Масалан, тинглаш пайтида рангни ҳис қилиш, кўриш жараёнида товушни ҳис қилиш. Айрим кишиларда тўқ сариқ ранглар илиқлик; кўк, яшил ранглар эса совуқлик ҳиссини уйғотади. Ёки овозлар рангли туюлиши мумкин. Римский-Корсаков, Скрябин каби бастакорлар товушни рангли ҳис қилганлар¹²². Синестезия термини тилшуносликда маълум бир сезги аъзосининг таъсирланиши орқали бошқа сезги аъзосида ҳам ҳосил бўлувчи ҳис-туйғуларнинг лисоний аксланишларини ифодалайди. Синестезияни метафорада, тропларда, ўхшатишларда кўриш мумкин.

Синестезия хусусида жаҳон ва ўзбек тилшунослигида илмий ишлар унчалик кўп эмас. Швецариялик тилшунос Ст. Улман ... сўз семантик тараққиётида табу, эвфемизм, синестезия каби психик ҳодисалар ҳам ўз аҳамиятига эга бўлган, деб ёзади¹²³. К. Балдингер синестезияни психик ҳодиса эмас, физиологик ҳодиса деб, маъно тараққиётларидан бири сифатида қарайди¹²⁴. Рус тилшуноси В.А.Звегинцев ҳам сўз семантик тараққиётини мантиқий-семантик ҳодисалар нуқтаи назаридан туриб таҳлил қилишга қарши бўлмади, балки унга қўшилади. Шунингдек, бунга у, халқ тарихи ва тилнинг таркибий хусусияти билан боғли ҳолда таҳлил этишни илова қилиш керак, деб кўрсатади¹²⁵.

Синестезия ҳақидаги фикрлар метафоранинг бир кўриниши сифатида ўзбек тилидаги адабиётларда ҳам учрайди. М.Миртожиев синестезияни метафоранинг бир кўриниши деб ҳисоблайди: «Синестезия метафоранинг

¹²¹ <https://ru.wikipedia>.

¹²² <https://filology.ru>

¹²³ Бу ҳақида қаранг: Миртожиев М. Ўзбек тили семасиологияси. –Тошкент: Mumtoz so‘z, 2010. – Б. 5.

¹²⁴ Бу ҳақида қаранг: Миртожиев М. Юқоридаги асар. – Б. 5.

¹²⁵ Звегинцев В. Л. Семасиология. – М.: МПУ. 1957. – С. 236-261.

шундай бир кўринишики, унда ҳосила маънонинг маълум сезги билан қабул қилинган референти ҳосил қилувчи маънонинг бошқа сезги билан қабул қилинган референтига қиёсланган, ўхшатиш бўлади. Референтлар тамоман бошқа-бошқа сезги билан қабул қилинса ҳам, улар хусусияти киши онгида умумлаштирилади ва бир хил тасаввур этилади. Аслида бу ўхшатиш референтлар ҳеч қандай ўхшашликка ҳам, ҳеч қандай умумийликка ҳам эга эмас. Масалан, *майин* сўзининг генетик маъноси тола ёки у билан боғли буюмнинг белгисини ифода этади. Бу сўзнинг ҳосила маъноси овознинг оҳиста ва ёқимли белгисини ифода қилади. Бунда ҳосил қилувчи ва ҳосила маъно референтларининг умуман сезгига таъсир этиш хусусиятлари ўзаро ўхшатиш ва шунга кўра ҳосила маъно юзага келтирилган, синестезия содир бўлган»¹²⁶.

Масалан, *ширин* лексемаси таъм билиш сезгиси орқали ҳис қилинувчи туйғуни – белгини ифода қилади ва у истеъмол қилинадиган нарсаларга нисбатан қўлланади. *Ширин* сўзини овозга, яъни эшитиш орқали ҳис қилинувчи нарсага нисбатан қўллаш синестезияга мисол бўлади: *Ширин* чой (маза-таъм) – *ширин* овоз (эшитиш). *Нафис* газлама (тери орқали) – *нафис* ҳид (ҳидлаш), *аччиқ* қалампир (таъм) – *аччиқ* ҳид (ҳидлаш).

Синестезияда маълум бир сезги бошқа бир сезги қабул қилган воқеликни бошқасига ўхшатар экан, уни қуйидаги турларга ажратиш мумкин бўлади:

1. Таъм белгиси эшитиш орқали ҳосил қилинган овозга: *ширин* чой – *ширин* овоз.
2. Таъм белгиси кўриш орқали ҳосил қилинган белгига: *ширин* чой – *ширин* бола.
3. Таъм белгиси ҳидлаш орқали ҳосил қилинган белгига: *аччиқ* қалампир – *аччиқ* газ.

¹²⁶ Миртожиев М. Ўзбек тили семасиологияси. –Тошкент: Mumtoz so‘z, 2010. – Б. 99.

4. Тери орқали ҳис қилинган белги эшитиш орқали ҳосил қилинган белгига: майин мато – майин овоз.
5. Тери орқали ҳис қилинувчи белги кўриш орқали ҳосил қилинган белгига: нозик мато – нозик қиз.

Абстракциялашиш синестезиядан фарқли ном кўчиш усулидир. *Ширин* лексемасини овозга нисбатан қўлласак, синестезия. Чунки, бир сезгининг туйғуси иккинчи сезгининг туйғусига ўхшатишмоқда. Лекин *аччиқ* лексемасини ҳақиқатга нисбатан қўллаганда реаллашувчи маъно абстракция натижасидир. Таққослаймиз: *ширин таом - ширин овоз* ва *аччиқ таом - аччиқ ҳақиқат*. Зеро, ҳақиқат ёки унинг аччиқлиги бешта сезги аъзоларимиз билан эмас, балки ақлий билиш орқали мушоҳада қилинади. *Енгил* лексемасининг *енгил қадам* каби қуршовларда намоён бўлувчи маъноси синестезия, *енгил табиат* каби бирикувларда реаллашувчи маъноси эса абстракция натижасидир.

Демак, абстракт маънолар конкрет маъноли сўзлардан абстракция орқали ҳосил бўлиши мумкин экан. Лекин абстракт сўзлардан конкрет маънонинг ҳосил бўлиши ўзбек тилида деярли учрамайди. Инглиз тилида *dull* сўзи бош маъносида «зерикарли» деган абстракт маънони англатади: *a dull book* (зерикарли китоб), *a dull film* (зерикарли фильм). Мазкур сўзнинг *кўз* сўзи билан боғланиши натижасида «хира кўриш» маъноси ҳосил бўлади: *dull eyes* (хира кўзлар). Бу ўринда маъно тараққиёти абстрактликдан конкретликка томон силжиган.

Нутқда ҳам абстракт тушунчаларни конкрет сўзлар билан номлаш кўп кузатилади. Мазкур ҳолат бадий ва сўзлашув услубида кўп учрайди. Сўзлашув услубида бу каби жараёнлар абстракт тушунчалардаги мураккабликни соддалаштиришга қаратилган бўлса, бадий матнларда эса тасаввуфий тушунчаларни ифодалаш, бадийликни ошириш, турли кўчим, ўхшатиш ва санъатлар ҳосил қилишда фойдаланилади. Қуйида Алишер Навоийнинг «Ғаройиб ус-сиғар» асардан келтирилган парчада конкрет

маъноли *май, соқий, майпараст* сўзлари абстракт маъно – ошиқнинг маънавий талабини ифодаламакда:

Кетур соқий, ул майни субҳи аласт

Анинг нашъасидин кўнгул эрди маст.

Майеким қилур, қуйсалар жон аро

Ўзи масту кайфияти майпараст (А.Навоий).

Бадий услубда *хазон* конкрет сўзи абстракт маънода кўп қўлланади. *Хазон* сўзи аслида кузда сарғайиб тўкиладиган барглари номлайди. Шеърятда эса мазкур сўз инсонга нисбатан ҳам қўлланади ва бу каби нутқий номинацияларнинг шаклланишида лисоний маъно таркибда мавжуд бўлган «қуримоқ» ёки «сарғаймоқ» семалари асос бўлади. Қуйидаги шеърини парчада қўлланган *хазон* сўзининг семантик структурасида узуал маънодаги каби «барг», «тўкилмоқ» семалари мавжуд эмас. «Қуримоқ» семаси эса структурада белгиловчи мавқедадир:

Айтгил, яна не учун пайдо

Юрагингда буйла ҳаяжон?

Не асрорким, бу зиндон аро

Йиллар ўтиб бўлмадинг хазон? (Э.Воҳидов)

Сўзлашув услубида ҳам кўплаб нутқий абстракт номинациялар учрайди. Масалан, *бозор, атала*, «товуқ шўрва», «бош оғриғи», *керосин, пешона* каби конкрет маъноли бирликлар билан абстракт тушунчалар номланади. *Атала* сўзи Тоғай Муроднинг «Отамдан қолган далалар» асарида нутқий маънода қўлланган:

— Сен *аталаларни* эса жазолансин, деди, ҳа, жазолансин, деди! —
дейди. *Жазолайман, ҳа, жазолайман!* Буни пахта фронти деб қўйибди!
Пахта фронти жавобгарликка тортади! Пахта фронти қаматади!

Тикка тура бериб, уйқуларим келиб кетади.

— *Эртаминан гайрат қиламан, — дея сўз бераман* (Тоғай Мурод).

Бу нутқий номинациянинг вужудга келишига лисоний маънодаги «юмшок» яширин семаси асос бўлган. Семантик структурада қуйроқ мавқеда бўлган мазкур сема янги маънода «бўшашган» маъносининг шаклланишига асос бўлган.

Маълумки, семаларни семик структурадаги даражасига (мавқеига) кўра асосий ва иккиламчи (чет) семаларга ажратиш мумкин. Лексик маънонинг муҳим белгиларини кўрсатадиган, уни бошқа семемалардан фарқлайдиган, семеманинг асосини ташкил қиладиган семалар асосий семалар дейилади. Улар семик структурада етакчи мавқеда бўлади. Бу каби семалар ошкор семалар деб ҳам юритилади. Иккиламчи, чет семалар эса асосий семани куршаб туради ва улар семик структурада қуйроқ мавқе эгаллайди. Яширин, чет семалар муайян контекстларда юқори мавқега кўтарилиши, ошкорлашиши мумкин.

Конкрет маъноли сўзлардан абстракт номинациялар вужудга келишида яширин семанинг реаллашуви кўп кузатилди: «*Усмон шеърятимизга шамолдай кириб келди. Балки бўрондай! У шундай тўполон ва тўлқин билан келдики, унча-мунча шеърый услуб ва ижодни тўс-тўс қилиб юборди*» (Туроб Тўла). Ушбу матнда *шамолдай* ва *бўрондай* сўзлари абстракт маъно касб этмоқда. Эътибор қилинса, *шамол* ва *бўрон* лексемаларининг семантик структурасида «тўполон», «тўзғитувчи» каби ошкор семалар мавжуд эмас. Мазкур яширин семалар мазкур матнда реаллашмоқда ҳамда узуал маънода салбий семантикага эга бу белгилар муаллифнинг маҳорати натижасида нутқий маънода ижобийлик касб этмоқда. Бу мисолда қисман энантиосемия ходисаси ҳам мавжуд.

Абстракт сўзларнинг атоқли отга айланиши. Ўзбек тилида абстракт сўзларнинг атоқли отга айланиши одатий ҳол. Кишиларга атаб қўйилган атоқли отларда ном ва маъно ўртасидаги муносабат ўзгача. Семасиологик нуқтаи назарга кўра, атоқли отларда лексик маъно мавжуд бўлмайди. Атоқли отлар семантик жиҳатдан номукамал birlikлар бўлиб, мазкур номлар сигнификатив маънога эга эмас. Атоқли номлар фақат коммуникация

жараёнида аниқ денотат билан боғлана олади ва шунга кўра, денотатив маъноли номлар ҳисобланади.

Турдош от атоқли отга айланар экан, у лексик маънодан айрилади ва фақат ажратиб кўрсатиш учун ишлатилади. Агар антропонимлар лексик маънодан холи бўлса, нега улар киши ҳаёти, тақдири, соғлиғи ва кайфиятига таъсир қилади?

Масалан, Қувонч исмли йигит билан суҳбатлашганимда, у ўз исмини кайфиятига таъсир қилишини, доимо кўтаринки кайфиятда юришини таъкидлади. Ёки Ботир исмли йигит ёшлигидан кўрқиш нима эканлигини билмаслигини айтди. Алишер Навоийнинг бу каби ҳолатга ҳам эътибор қаратгани маълум. Масалан, у Фарҳоднинг исмини фироқ, рашк, хажр, оҳ, дард сўзлардан иборат эканлигини таъкидлайди ва қаҳрамонимизнинг тақдири шулар билан белгиланади.

Лекин Шахло деб исм қўйилгани билан қисқ кўзли қизнинг кўзлари ўзгариб қолмайди, Азамат исмли барча йигитлар ҳам баланд бўйли ва келишган бўлавермайди. Шу ўринда хулоса қилиш мумкинки, қўйилган исм кишининг жисмоний хусусиятлари билан боғлиқ бўлса, исмнинг кишига таъсири бўлмайди. Агар қўйилган исм кишининг ножисмоний хусусиятлари билан боғлиқ бўлса, абстракт сўзлар атоқли отга айланган бўлса, унда исмнинг таъсири бўлиши мумкин. Меҳрибон исмли аёлнинг ҳаётда жуда ҳам меҳрибон бўлиши, Фазилат исмли аёлнинг турфа фазилатларга эга эканлиги, Доно исмли аёлнинг маслаҳатгўйлиги бугунги кунда ҳеч кимга шубҳа туғдирмайди.

Демак, кишига унинг жисмоний кўринишлари билан боғлиқ исмлар қўйилганда, унинг таъсири ҳақида гапириш мантиқсизликдир. Лекин абстракт сўзларнинг атоқли отга айланиши ҳақида баҳс юритар эканмиз, ушбу сўзларнинг инсон табиатига мослашиши ҳақида эмас, инсон табиатининг ўзи номланган сўзга мослашиши ҳақида гапириш мумкин. Масалан, кишига Одил исми қўйилса, биз – атрофдагилар уни ҳамиша исмига мос равишда одил бўлишга даъват этамиз. Бу эса, ўз навбатида, унинг

инсоний фазилатлари шаклланишига сабаб бўлади. Меҳрибон исми қўйилган кизга доимо унинг хатти-ҳаракатлари исмига мос бўлишини уқтирилгандан сўнг унинг меҳрибон фазилатига эга бўлиши табиийдир.

Хулоса қилиб айтиш мумкинки, абстрактликнинг ҳосила маъноларда акс этиши икки чизиқ бўйлаб (конкретликдан абстрактликка ва абстрактликдан абстрактликка) содир бўлади. Асли конкрет бўлган сўзларнинг маъно таракқиётида абстракт маънолар ҳосил бўлишини метафоранинг абстракция усули деб белгиладик. Абстракция ассоциатив полисемияни вужудга келтирувчи ном кўчиш усули бўлиб, унда бир ном билан аталаётган денотатлар маъноси бир-биридан жуда узоқ бўлади. Гносеологик воқеликлар онтологик воқеликларга ўхшатилад экан, фарқлиликнинг катта бўлиши табиий. Лекин инсон тафаккури улар ўртасидаги умумийликларни топа олади, тил эса уларни бир сўз билан номлайди. Бу эса тафаккур ва тилнинг чексиз имконият ва бемисл мантиққа эгалигидан далолат беради. Абстракциялаш турли тилларда ўзига хос маъно кўчишлар ҳосил қилиши билан бирга маъно кўчишидаги муштарак ҳолатлар ҳам мавжуд.

Ўзбек тилида абстракт маъноларнинг конкрет нарсаларга кўчиши деярли учрамайди. Лекин абстракт маъноли сўзларнинг атоқли отга айланишининг кўп учраши ўзига хос этнолингвистик ва психоллингвистик асосларига эга.

Боб бўйича хулосалар

1. Абстракт номлар идеал характердаги гносеологик моҳиятларни, ажратилган тушунчаларни номлар экан, бу ўзига хос номинациянинг таъсири семантикада акс этади. Абстракт номлар ўз зидди ҳисобланган конкрет номлардан фарқли семантикага эга.

2. Абстракт номларнинг семантик структурасида денотатив ва сигнификатив маъно муносабатлари конкрет номлардан фарқли бўлади. Конкрет лексика денотатив ва денотатив-сигнификатив, абстракт лексика эса сигнификатив ва сигнификатив-денотатив маъноли номлардан иборат

бўлади. Абстракция даражаси юқори сўзлар фақат сигнификатив, абстракция даражаси паст сўзлар эса сигнификатив-денотатив маъно структурасига эга.

3. Абстракт сўзларнинг сигнификатив маъноси ҳам конкрет сўзларникига нисбатан фарқли бўлади. Ушбу сўзларнинг семантик структурасида конкрет номларда мавжуд бўлган моддийликнинг шакли, ўлчови, ранги, овози, хиди, таъми, вақт ва макон континуумидаги жойлашуви каби денотатив хусусиятлари асосида шаклланган сигнификатив белгилар мавжуд бўлмайди, фақат тушунчадан иборат бўлади.

4. Абстракт сўзларнинг маъновий тебраниш кенглиги маълум даражада ихтиёрий бўлиб, лисоний ҳамжамиятда мазкур ном ифодалайдиган тушунчанинг кенглиги билан белгиланади.

5. Абстракт номлар моддий предметлар синфини номламагани учун денотатсиз сўзлар ҳисобланади. Уларнинг семантикасида денотат мавжуд бўлмаса ҳам, денотат билан боғлиқлик бўлади.

6. Абстракт отлар семантик структурасида «предмет» семаси мавжуд бўлмайди. Уларда «ҳаракат», «ҳолат», «белги», «муносабат» каби семалар бўлади.

7. Абстракт сўзлар маъно тараққиёти натижасида абстракт маънолардан фақат абстракт маънолар шаклланган. Ўзбек тилида абстракт маънолардан конкрет маъноларнинг ҳосил бўлиши кузатилмади.

8. Кўп маъноли абстракт лексемаларнинг семантик структурасида маънолар сони кўп бўлмайди. Уларда одатда икки ёки учта семема мавжуд бўлади. Кўп маъноли абстракт лексемалар семантик структурасидаги маънолари бир-бирига жуда яқин бўлиб, аксарияти ассоциатив полисемияга тааллуқлидир.

9. Абстракт лексемаларда энантиосемия ҳам кузатилади. *Бало, офат, даҳшат, бедил* каби сўзларда энантиосемия мавжуд бўлиб, уларнинг маънолари ўзаро антонимликни шакллантиради.

10. Конкрет маънодан абстракт маъно шаклланишини ном кўчишининг абстракция усули деб баҳолаш мумкин. Бунда конкрет денотатни номловчи

сўзлар абстракт тушунчаларни номлай бошлайди. Ўзбек тилида бу усул орқали шаклланган маънолар кўпчиликни ташкил этади.

11. Маънонинг абстракция усули орқали ном кўчишида нарса-ходиса маъноси, белгининг маъноси, ҳаракатнинг маъноси, пайт маъноси абстрактлашади. Абстракцияни синестезиядан фарқлаш лозим.

12. Ўзбек тилида абстракт маъноларнинг конкрет нарсаларга кўчиши деярли учрамайди. Лекин абстракт маъноли сўзларнинг атоқли отга айланишининг кўп учраши ўзига хос этнолингвистик ва психоллингвистик асосларига эга.

III БОБ. ЎЗБЕК ТИЛИДА АБСТРАКТ НОМЛАРНИНГ СЕМАНТИК ТАСНИФИ

3.1-§. Абстракт номларни таснифлаш мезонлари

Абдулла Авлоний тўғри таъкидлаганидек, “ҳар бир миллатнинг миллат эканлигини кўрсатиб берувчи оинаи жаҳони унинг тили ва адабиётидир”. Дарҳақиқат, тил миллатнинг ҳар томонлама ўзига хослигини акс эттирувчи инъикос шакли. Бинобарин, барча тилларда мазкур тилда гаплашувчи халқнинг ўзига хос яшаш фалсафасини акс эттирувчи абстракт сўзлар мавжуд.

Маълумки, абстракт лексикани нафақат *бахт*, *қувонч* каби от, балки *ақли*, *одобли* каби сифат, *ўйламоқ*, *англамоқ* каби феъллар ҳам ташкил этади. Шу тарзда тилшуносликда абстракт отлар билан бирга т ва абстракт феъллар ҳам ажратилади.

От сўз туркумида абстракциянинг барча турлари мавжуд. *Одам*, *ўқитувчи*, *гул*, *мева*, *ҳайвон* сўзлари умумлаштирувчи абстракция; *бахт*, *саодат*, *бахтиёрлик*, *обрў*, *зийраклик*, *умид*, *севги*, *муҳаббат*, *гурур* каби сўзлар эса айирувчи абстракция натижасидир.

Сифат сўз туркумида ҳам *қизил*, *узунчоқ*, *нордон*, *ёзги* каби сўзларда умумлаштирувчи абстракция; *ақли*, *доно*, *маишхур*, *зиёли*, *фаросатли* каби сўзларда айирувчи абстракцияни кузатишимиз мумкин.

Олмош, сон сўз туркумида умумлаштирувчи абстракциянинг юқори чўққисини кўриш мумкин бўлгани ҳолда, айирувчи абстракция кузатилмайди.

Феъл сўз туркумида ҳам *ишламоқ*, *югурмоқ*, *емоқ*, *силжситмоқ*, *гапирмоқ*, *ёзмоқ*, *чизмоқ* каби сўзларда умумлаштирувчи, *ўйламоқ*, *фикрламоқ*, *хижолат бўлмоқ*, *ор қилмоқ*, *мағрурланмоқ* каби сўзларда эса айирувчи абстракция амалда бўлади.

Демак, абстракт феъллар ножисмоний характердаги, яъни бевосита кузатиш мумкин бўлмаган ҳаракат, ҳолатларни ифодалайди.

Н.А.Пилипенконинг таъкидлашича, феъл туркумида абстракциянинг яна бир кўриниши мавжудки, абстракт отлар билан семантик қуршовдаги конкрет феълларнинг маъноси ҳам абстрактлашади¹²⁷. Масалан, маъносига кўра конкрет ҳисобланган *келди* феъли *бахт*, *қувонч*, *фикр*, *уй* каби абстракт отлар қуршовида абстракт маъно касб этади: *бахт келди*, *фикр келди*. Шу ўринда таъкидлаш жоизки, абстракт тушунчаларни ифодаловчи сўзларнинг қуршови қайси сўз туркумлигидан қатъи назар, албатта, абстракт моҳият касб этади. Зеро, абстракт моҳият номи билан семантик-синтагматик боғланган ҳар бир лексик birlik абстрактликка таалуқли бўлиши аниқ. Масалан: *бахтнинг калити*, *бахтнинг ёқимли ифори*, *бахтнинг турфа ранглари*, *ширин бахт*, *бахти кулмоқ*, *бахти келмоқ* каби. Бу ўринда *калит*, *ифор*, *ранг*, *ширин*, *кулмоқ*, *келмоқ* сўзларининг абстракт маъно аниқлиги нутқий ҳолат бўлиб, *бахт* сўзи қуршовида шаклланган. Албатта, бундан “инсон” семали сўзлар мустасно: *менинг бахтим*, *Кумушининг бахти*, *ишчининг бахти* каби.

Ёз ҳақида битилган бўлсанг,

Шошма, ҳали қиш келгунча тур.

Бахтинг кулиб, йил ўтгач, аранг

Ярминг чиқса, шунга ҳам шукур (Э.Воҳидов).

Ушбу матнда абстракт сўз билан семантик қуршовда орттирилган абстрактлик фақат мазкур қуршов учун долзарб бўлиб, *кулмоқ* феълени абстракт маъноли феъл дейишга асос бўла олмайди. *Бахти кулди* фраземасида *кулди* лексемаси *бахт* лексемаси таъсирида абстракт моҳият касб этмоқда. Бунда «кулмоқ»ни абстракт лексема дея олмаймиз.

Демак, «асосий фалсафий антиномия ҳисобланган абстрактлик/конкретлик номлар системасида абстрактлик/конкретлик, белги системасида баҳолаш/дескриптив, ҳаракат системасида жисмоний/ножисмоний лисоний оппозициясигача торайиб боради»¹²⁸.

¹²⁷ Пилипенко Н.А. Развитие абстрактных значений у глаголов с приставкой ваз- (воз-, вз-) в истории русского языка. Дисс. ... канд. филол. наук. – Ростов-на-Дону, 2001. – 233 с.

¹²⁸ Чернейко Л.О. Лингво-философский анализ абстрактного имени. – М.: МГУ, 1997. – С. 26.

Ушбу тадқиқотимизда абстракт отларни, абстракт сифатларни абстракт ном остида ўрганишга ҳаракат қилдик. Зеро, абстракт феъллар ўзбек тилшунослигида бошқа нуқтаи назардан бўлса-да, ўрганилган¹²⁹. Феълларнинг абстракт ҳолат ва ҳаракатларни номлаши тилшунослик учун янгилик бўлиб, алоҳида тадқиқотларнинг ўрганиш объекти бўлиши лозим.

От сўз туркумининг бошқа сўз туркумларидан фарқли ўзига хос хусусиятларидан бири маъновий гуруҳларининг кўплигидадир. Чунки чексиз ва турфа олам, бесарҳад инсон тафаккурининг ташкил этувчиларини номлаш натижаси ўлароқ от сўз туркумидаги сўзлар ҳам бир-биридан турли жиҳатлари билан фарқланади ва ўзига хос белгилари асосида алоҳида гуруҳларни шакллантиради.

Шундай гуруҳлардан бири *яхшилик, орзу, умид, маънавият, бахт, шодлик, фаросат* каби абстракт отлардир. Абстракт отлар бир қатор ўзига хосликлари билан ажралиб туради. Абстракт отлар объектидан ажратилган белгини¹³⁰ алоҳида субстанция сифатида номлайди. Улар атаётган моҳиятлар бевосита кузатишда берилмаган, ақлий билиш орқали англанадиган гносеологик, номоддий, шаклга, маконга ва чегарага эга бўлмаган моҳиятлардир. Абстракт отларда «предмет» архисемаси мавжуд бўлмайди. Уларнинг семантик структурасида конкрет номларда учрамайдиган «белги», «ҳолат», «ҳаракат», «муносабат» каби семалар мавжуд бўлади.

Абстракт отлар «ажратилганлик», «кузатишда берилмаганлик» интеграл семалари асосида алоҳида лексик-семантик гуруҳни ташкил қилади. Мазкур гуруҳнинг ўзига хосликларидан бири шундаки, элементларининг таркиби бир жинсли эмас. Шунга кўра, жаҳон тилшунослигида абстракт номларни таснифлашнинг турлича кўриниш ва тизимлари мавжуд. Таснифлашнинг ҳар бир турида ҳар хил метод ва омилларга таянилади.

Абстракт отларни таснифлашдаги энг дастлабки уринишлар улардаги сўз ясалиш асосига кўра ўтказилган. Маълумки, абстракт отларнинг

¹²⁹ Расулов Р. Ўзбек тилида «ҳолат» феъллари ва уларнинг облигатор валентликлари. – Тошкент: Фан, 1989.

¹³⁰ Бу ўринда белги кенг маънода предметнинг барча атрибутларини ифодалаш учун қўлланмоқда.

салмоқли қисми ясама сўзларга тўғри келади. Сўз ясалиш асосига кўра абстракт отлар феъллардан ясалган (изланиш, севинч), сифат ва равишдан ясалган (донолик, тезкорлик), отдан ясалган (дўстлик) абстракт отларга бўлиниши мумкин. Абстракт отларни яна туб ва ясама сўзларга ажратиш кўплаб ишларда учрайди¹³¹.

Абстракт отларнинг саналиш ёки саналмаслик белгиси асосида жаҳон тилшунослигида бир қанча тадқиқотлар олиб борилмоқда. Унга кўра, абстракт отлар саналувчи ва саналмайдиган гуруҳларга ажратилади. Айрим тадқиқотчилар «сон категориясининг кўплик шаклини қабул қила олиш ёки олмаслиги мазкур сўзларнинг абстракция даражаларини белгилайди» деган фикрни илгари сурадилар. Бундай фикр, жумладан, Т.Соколованинг инглиз тили материали асосидаги тадқиқотида баён қилинган бўлиб, муаллиф ушбу белги асосида абстракт отларнинг шартли 3 та гуруҳини ажратади. Улар: 1) *кураш, уруш, инқилоб* каби абстракция даражаси паст сўзлар. Мазкур гуруҳ элементлари грамматик кўплик шаклини эркин қабул қила олади; 2) абстракциянинг ўртача даражасини билдирувчи *ташвиш, қўрқув, севги* каби сўзлар; 3) абстракциянинг юқори чўққисини ифодаловчи *хайрат, газаб, хайронлик* каби от лексемалар. Бу гуруҳ элементлари кўплик кўрсаткичини умуман қабул қила олмайди¹³². Кўриниб турибдики, тилшунос абстрактлик даражаларини сўзларнинг кўплик шаклини қабул қила олиш ёки олмаслиги нуқтаи назаридан ажратган. Дарҳақиқат, абстракт сўзларнинг кўплик кўшимчасини қабул қила олмаслиги инглиз тилининг ўзига хос хусусиятларидан биридир. Лекин ўзбек тилида айрим абстракт сўзлар кўплик кўшимчасини қабул қилиши мумкин: *ўйлар, гоялар, орзулар* каби.

Тилшуносликнинг умумий назариясига оид ишларда ҳам, абстракт номларга оид махсус тадқиқотларда ҳам мазкур лексик гуруҳ элементлари маъно нуқтаи назаридан бир жинсли, бир хил таркибли эмасликлари қайд этилади. Деярли кўплаб таснифларда, асосан, «ҳаракат», «ҳолат»,

¹³¹ Комарова А.М. Категориальное соотношение в семантике абстрактных существительных в английском языке: Автореф. дисс. ... канд. филол. наук. – Киев, 1986. – 24 с.

¹³² Соколова Т.А. Факторы, обуславливающие употребление неопределенного артикля с отвлечёнными существительными в современном английском языке: Дисс. ... канд. филол. наук. – М., 1979. – 225с.

«муносабат», «хусусият», «ходиса» маъносини англатувчи абстракт отлар ажратилади. Қайд этиб ўтиш жоизки, абстракт отлар устида ўтказилган барча таснифлар турли-туман бўлиб, 20 дан ортиқ таснифларни таҳлил қилиш натижасида бир хил тасниф кузатилмади. Таснифлардаги ўхшаш белгилар эса сифат, ҳаракат, ҳолат, баъзида ҳодиса, муносабат, туйғу номларига тўғри келади. Абстракт номларни таснифлашдаги ҳар хилликлар мазкур сўзларнинг ўзига хос прагматикаси билан ҳам боғлиқ бўлиши ҳам мумкин.

А.А.Уфимцева абстракт номларни семантик таснифлар экан, 3 та йирик гуруҳни ажратади:

1. Умумий номлар. *Нарса, субстанция, модда, ҳолат* каби десемантизациялашган номлар гуруҳи.

2. а) тур маъносини ифодаловчи тушунчалар номи,

б) предметлашган белги, хусусият ва ҳодисалар номи

3. Илмий тушунчалар номи: *антоним, семема, аксиома* каби¹³³. Бу ўринда тилшунос кенг маъноли сўзларни, илмий терминларни абстракт сўзлар билан қориштириб юборган.

Умумий номлар хусусида М.С.Осколкова фикр билдирар экан, абстракт, конкрет, ҳодиса маъноларидаги оппозициянинг нейтраллашуви юз берганини таъкидлайди. Дарҳақиқат, бу каби сўзларнинг маъносидаги умумийлик шу даражадаги юқори чўққига етадики, натижада, сўз турли жинсли объектларни номлаш хусусиятига эга бўлиб қолади. Бундай сўзлар кенг маъноли сўзлар деб ҳам юритилади. Бу каби сўзларни абстракт сўзлар қаторига киритиш ёки киритмаслик ҳар доим тилшунослар учун муаммоли вазиятларни келтириб чиқарган. Бир қатор тадқиқотчилар кенг маъноли сўзларни абстракт ва конкрет сўзлар ўртасидаги оралиқ сўзлар деб ҳисобласалар, абстракт ва конкрет отларни “учинчиси истисно” принципларига асосланиб таснифловчи тадқиқотчилар эса кенг маъно

¹³³ Уфимцева А.А. Лексическое значение. Принцип семиологического описания лексики. – Москва: Наука, 1986. – С. 134-135.

англатувчи абстракт отлар деб ҳисоблайдилар. Бизнингча ҳам кенг маъноли сўзлар абстракт сўзлардан фарқли томонларига эга.

Т.Гивон абстракт отларни гуруҳларга ажратар экан, ҳам семантик, ҳам сўз ясаиш белгиларини ҳисобга олган¹³⁴. У сифатлардан ясалган от-хусусиятлар ва феъллардан ясалган от-ходисаларни ажратади. Кўрсатилган отлардан ташқари сифат ёки феъллардан ясалмаган абстракт отлар рўйхати келтирилади. Муаллифнинг *кун, тун, баҳор, куз* каби сўзларни хусусият ёки ходиса отларига киритиш нотўғри эканлиги ҳақидаги фикрларига биз ҳам қўшиламыз.

Шундай қилиб, тилшуносликда абстракт отларни тасниф қилишнинг кўплаб тизимлари, қолиплари кузатилиб таҳлил қилинди. Бу эса умумэътироф этилган типологиянинг йўқлигидан далолат беради. Тилшуносликда абстракт номлар таснифланганда семантик, сўз ясаишига оид ва кўплик шаклини қабул қила олиш ёки олмаслик, саноқ системасига муносабати нуқтаи назарлардан амалга оширилган. Таснифларда битта ёки иккита омилга асосланишлар кузатилди.

Маълумки, тил бирликлари турли нуқтаи назарлардан категориялаштирилар экан, унда тасниф белгиси, тадқиқотнинг мақсади ва йўналиши белгиловчи аҳамиятга эга бўлади.

Биз қуйида ўзбек тили абстракт отларини семантик омил асосида таснифлашга ҳаракат қилдик. Бунда муайян гуруҳлар семантик структурасидаги архисемалар асосида ажратилди. Ўзбек тили абстракт отлари англатаётган маъносига кўра қуйидаги лексик-семантик гуруҳларга таснифланиши мумкин: «белги», «ҳолат», «ҳаракат», «муносабат», «вақт» маъноли, ижтимоий ва диний тушунчаларни ифодаловчи абстракт отлар.

«Харакат» маъноли абстракт отлар. Мазкур гуруҳни ҳаракат, жараёнларни ифодаловчи абстракт номлар ташкил қилади. Гуруҳ элементларининг семантик структурасида «ҳаракат», «жараён» маъно

¹³⁴ Бу ҳақида қаранг: Золотарёва Т.А. Семантические особенности английских абстрактных существительных, влияющие на употребление артикля: Дисс. ... канд. филол. наук. – М., 2003. – С. 38.

бўлаклари мавжуд бўлади. Ушбу гуруҳ бошқа лексик-семантик гуруҳларга нисбатан кичикроқ бўлиб, асосан, қуйидаги абстракт отлардан таркиб топган: *келишув, изланиш, ўзгариш (кўчма маънода)*. Кўриниб турибдики, «ҳаракат» маъноли абстракт номлар сон жиҳатдан кам: *келишув, изланиш, қоралов, ўзгариш*.

Изланиш лексемаси «янгилик топиш, яратиш ҳаракатида бўлиш, шундай мақсадли ҳаракат, фаолият»ни билдиради. Маълумки, абстракт номларнинг лисоний хусусиятларидан бири прагматик маънога эгалигидир. *Изланиш* лексемасининг прагматик маъносини қуйидаги матнда яққол кузатиш мумкин:

«Изланиш мунтазам фаолият демак, туну кун шуурли бўлмоқ, бир нави югурик умрни уйғоқ ўтказмоқ дегани. Маънисиз онларга мазмун бахш этиш истаги билан бедор яшамоқ дегани. Қаердадир ўқигандим: Қалбинг нимадандир безовта бўлиб тунлари кўзингдан уйқуни олса, иссиқ гўша ва қучоқдан ҳам ширин, тилакларингдан ҳам мафтункор, ўйларингдан ҳам бепоён бир нарсани излашга ва яратишга ундаса, билки, руҳинг мангуликка муносиб яшашга сени даъват этмоқда» (И.Азимов. «Изланиш» Ёш тадқиқотчиларнинг илмий мақолалари тўплами. 1-сон. Кириш сўзидан)

Ушбу матндан *изланиш* лексемасининг абстракция даражаси юқорилиги ҳам маълум бўлади. Мазкур сўздаги воқелик ташувчисидан – инсондан мутлоқ ажратилиб, алоҳида субстанция сифатида номланмоқда.

Муносабат номлари. *Дўстлик, душманлик, нафрат, ишонч, ҳурмат, шафқатсизлик, тенгсизлик* каби сўзлар ушбу гуруҳни ташкил этади. Мазкур сўзлар ифодалаётган моҳиятлар икки ёки ундан ортиқ инсонларнинг бири-бирига нисбатан бўлган ҳис-туйғуларини ифодалайди. Масалан, *дўстлик* муносабати икки ёки ундан ортиқ объектларнинг ўзаро дўстона туйғуларини акс эттиради. *Ҳурмат, муҳаббат, севги* муносабатлари эса бир томонлама бўлиши ҳам мумкин.

Муносабат номлари кўпинча бошқа маънолар билан қоришиқ ҳолда учрайди. *Муҳаббат, севги, ишқ* сўзлари муайян туйғуни номлаши маълум. Бу

туйғулар муайян объектга бўлган муносабатда юзага чиқади. *Раҳмдиллик, хушмуомалалик, золимлик, бахиллик, бағрикенглик, шафқатсизлик, меҳрибонлик* сўзларида ҳам «муносабат» семаси мавжуд бўлиб, инсоннинг ўзига хос ушбу хусусиятлари бошқа инсонларга бўлган муносабатида акс этади.

Муносабатларнинг доимий, барқарор бўлиши кишининг сифатига, хусусиятига айланиши мумкин. Масалан, кимгадир айрим вазиятларда меҳрибонлик муносабатида бўлиш ҳаммага ҳам хосдир. Лекин кишидаги меҳрибонлик муносабатининг барқарорлашуви мазкур инсоннинг «меҳрибонлик» сифатини шакллантиради.

Этик тушунчалар ҳисобланган *яхшилик* ва *ёмонлик*, *эзгулик* ва *ёвузлик*, аксиологик жуфтликларида ҳам «муносабат» семаси потенциал сема сифатида мавжуд. *Ёмондан* *яхшилик* кутма маталида «муносабат» потенциал семаси ойдинлашган. *Ёмондан* сўзида «белги», *яхшилик* сўзида «муносабат» маъноси устунлик қилади.

Муносабат билдирувчи сўзларнинг семантикасида мазкур муносабатни ташувчи объектлар ҳақида маълумот мавжуд эмас. Инсонлараро бевосита кузатишда берилмаган муносабатларнинг моҳиятини фақат онгли равишда билиш мумкин. Шунинг учун мазкур сўзларнинг абстракция даражаси юқоридир. Масалан, *ишонч* сўзи талаффуз қилинганда ёки эшитилганда унинг бир ёки ундан ортиқ инсонларнинг муносабати эканлиги назарда тутилмайди. У гўё алоҳида моҳият сифатида идрок қилинади.

Ўзбек тили абстракт сўзлари таркибидан *маданият, мафкура, адолат, истиқлол, эркинлик, сиёсат, ижтимоий онг, миллий гоя* каби ижтимоий-сиёсий тушунча номлари ўрин олганки, бу каби тушунчаларни ифодаловчи лексик бирликларнинг экстралингвистик ва лингвистик тадқиқи алоҳида ўрганилиши лозим. Диний тушунчаларни ифодаловчи абстракт номларга *иймон, ҳалоллик, савоб, ажр, гуноҳ, эътиқод, нафс* каби сўзлар киритилади ва бу сўзларнинг аксарияти араб тилидан ўзлашган сўзлардир. Диний тушунчаларни номловчи абстракт сўзлар халқимизниг бир неча асрлик диний

дунёқарашини ўзида акс эттириб, халқимизнинг мафкураси ва маънавий дунёсини белгилаб берувчи омиллардан биридир.

Миқдоран катта гуруҳларни ташкил этувчи «белги», «ҳолат», «вақт» маъноли абстракт номлар қуйида алоҳида параграфларда ўрганилди.

3.2-§. Белги билдирувчи абстракт номлар

Маълумки, онтологик нуқтаи назардан воқеликда нарса ва унинг белгиси мавжуд. Дунё алломалари ичида иккинчи муаллим номи билан машҳур бўлган Фаробий «Илмларнинг келиб чиқиши тўғрисида» («Ихсо ал-улум») асарида қуйидагиларни баён қилади: «Оламда субстанция (жавҳар) ва акциденция (ораз) ҳамда субстанция ва акциденцияни яратувчи Марҳаматли ижодкордан бошқа ҳеч нарса йўқдир»¹³⁵. Масалан, онгли, нутққа эга жонли мавжудот, бошқача айтганда, субстанция – «инсон» мавжуд ва у турли белгиларга, атрибутларга эга: ақлли, онгли, эътиқодли, юради, ухлайди, севади, дўстлашади, сон жихатдан кўпчиликни ташкил қилади. Умуман олганда, олам нарсалардан ва уларнинг турли белгиларидан мавжуд экан, ушбуларни номловчи сўзлар ҳам нарсани ва белгиларини ифодалаб келади. Тил сатҳида нарсани от ва олмош сўз туркумларидаги, белгини сифат, равиш, феъл, сон туркумларидаги сўзлар номлаб келади. «... беш лексик туркум орасида етакчиси – от туркуми; сифат, сон, феъл шу туркум лексемасининг белгиларини англатади»¹³⁶. Лекин абстракт отлар нарсани эмас, унинг муайян белгисини предмет тарзида номлагани сабабли улар ҳам белги билдирувчи сўзлар қаторига киритилади: *камтарлик, дангасалик, меҳр, дўстлик*.

Юқоридаги бўлинишда «белги» термини субстанциянинг, нарсанинг барча атрибутлари учун қўлланган бўлиб, улар ҳам турлича табиатли бўлиши мумкин. Нарсага хос атрибутлар бошқа нарса-ҳодисаларнинг

¹³⁵ Бу ҳақида қаранг: Нурмонов А., Йўлдошев Б. Тилшунослик ва табиий фанлар. – Тошкент: Шарқ, 2001. – Б. 6.

¹³⁶ Rahmatullayev Sh. Hozirgi o'zbek adabiy tili. Darslik. –Toshkent, 2010. – B. 120.

таъсирисиз, фақат ўзида мавжуд бўлиб, ўзидан ташқаридаги муайян объект, вақт билан шартланмаган бўлса, бу белги унинг ўзига хос хусусияти, сифатидир. Масалан, олмадаги «қизиллик», баргдаги «яшиллик», пахтадаги «юмшоқлик», одамдаги «дангасалик» белгиси алоҳида олинган олманинг, баргнинг, пахтанинг, одамнинг ўзига хос хусусияти, белгиси бўлиб, бу белги бошқа бир нарса билан шартланмаган.

Нарсанинг бошқа нарса билан қиёслаш орқали ҳам белгилар ҳосил бўладики, бундай ақлий жараён натижасида паст, баланд, узун, қисқа каби белгилар шаклланади. Масалан, нарсанинг узунлиги бошқа ундан қисқа нарса ёки меъёр билан қиёсланганда маълум бўлади. Масалан, Сирдарёнинг узунлиги Норин дарёсига нисбатандир, Нил дарёсига нисбатан эса қисқа. Демак, Сирдарёнинг узунлиги ёки қисқалиги ўзининг доимий барқарор белгиси эмас. Мазкур белгилар бошқа предметнинг белгилари билан шартланган.

Тил системасида нарса-ҳодисаларнинг доимий барқарор (яшил, қизил, ширин, аччиқ, ақлли; яшиллик, қизиллик, ақллилик) ва доимий бўлмаган беқарор (паст, катта, кичик; пастлик, катталиқ, кичиклик) белгиларини сифат туркумига оид сўзлар ва белгини субстанция сифатида номловчи белги маъноли отлар ифодалайди.

Нарсанинг, субстанциянинг белгилари бошқа объектлар, вақт ва макон билан шартланган бўлиши мумкин. Масалан, «дўстлик» инсоннинг белгиси, лекин ушбу белги бошқа бир инсон билан шартланган. Агар иккинчи бир дўстлашиш объекти мавжуд бўлмаса, бу белги мавжуд бўлмайди. Нарсанинг бу каби белгисини ифодаловчи сўзлар тилшуносликда муносабат билдирувчи сўзлар дейилади. Муносабат билдирувчи сўзлар от (душманлик, ишонч), сифат (севимли, суюкли), равиш (дўстона, дўстларча), феъл (жанжаллашмоқ, суҳбатлашмоқ) сўз туркумида учрайди.

Нарсанинг ҳаракати ёки ҳолати ҳам унинг белгисидир. Тилда ҳаракат феъл туркумидаги сўзлар билан номланиши маълум. Феъллар ҳаракат ёки

ҳолатни вақт ва ҳаракатни бажарувчиси билан боғлиқ ҳолда ифодалайди. Масалан, *ёзган* феъли сўзловчи ва тингловчидан бошқа ўзга шахснинг нутқ жараёнидан аввал бир ўзи томонидан бажарилган ёзиш ҳаракатини ифодалайди. Ҳаракатни субстанция сифатида номловчи ҳаракат маъноли абстракт номлар эса вақт билан шартланмаган бўлади: *изланиш*, *мунозара*, *муҳокама*.

Равиш туркумига мансуб сўзлар эса, ҳаракат ёки ҳолатнинг бегисини ифодалайди. *От тез югуради* гапида югуриш отнинг белгиси, тез эса югуришнинг белгисидир. Микдор ҳам субстанциянинг белгиси. Микдорий белги аниқ (иккита, учовлон, тўрттаси) ва ноаниқ (оз, кўп, бир қанча, бир нечта) бўлиши мумкин.

Юқоридаги фикрларимизда нарсанинг (субстанциянинг) атрибутлари учун «белги» термини кенг маънода қўлланмоқда. Тилшуносликда «белги» атамасининг тор, хусусий қўлланиши нарса-ҳодисаларнинг ўзига хос хусусиятларини, қандай, қанақа саволларига жавоб бўлувчи сифатини номлашда кузатилади. Сифат ва равиш сўз туркумига оид сўзлар ҳам аслида объектидан ажратилган белгини номлайди. Масалан, *қизил*, *қора* ёки *тез*, *шитоб* каби лексемалар маълум бир объектлар ёки ҳаракатларга хос сифат, яъни белгилардир: қизил гилоснинг, қора кўмирнинг, тез от ҳаракатининг, шитоб одам ҳаракатининг. Ушбу сўзлар белгиларни мазкур белги ташувчи объектдан алоҳида номлаши уларни абстракт сўзлар дейишга асос бўла олмайди. Белги билдирувчи сўзларнинг абстрактлиги от сўз туркумидаги сўзлардан фарқли мезонлар асосида белгиланади. Белги билдирувчи номларнинг абстрактлиги уларнинг онтологик ёки гносеологик белгиларни номлаши билан аниқланади.

«Олам бениҳоя мураккаб, муҳташам ва айни пайтда мунтазам воқелиқдир, инсон боласи ибтидоий сезги органлари ва интиҳо билмас ақлий заковати билан бу мураккабликнинг таркибини аниқлашга, бу муҳташамликнинг ҳашамларини идрок этишга, бу мунтазамлик асосидаги мавжуд интизомни инкишоф қилишга тинимсиз уриниш машаққатидан

хузур қилиб яшайди»¹³⁷. Оламнинг турфа белгиларини сезги аъзолари орқали билиш натижасида ҳосил бўлган сифатлар ва ақлий заковат орқали идрок қилиш натижасида шаклланган белгиларни номловчи сифатларни бир-биридан фарқли равишда ўрганиш мумкин. Бу фарқлилик конкрет ва абстракт сифатлар оппозициясини ташкил қилади.

Белги билдирувчи сўзларда ифодаланаётган белги ташқи сезги аъзоларимиз орқали ҳис қилинса, бу каби сўзлар конкрет белги билдирувчи сўзлардир. Масалан, *кўк, юмшоқ, иссиқ, ширин, хушбўй* лексемалари ифодалаётган белги сезги аъзоларимизга таъсир қила олади ва биз уни эмпирик билиш орқали сеза оламиз. Эмпирик билиш орқали ҳис қилинувчи конкрет сифатларга қуйидагиларни мисол қилиш мумкин:

1. Кўриш орқали ҳис қилиш мумкин бўлган белгини ифодаловчи номлар: *оқ, қизил, кўк, қора, сариқ, яшил, пакана, ориқ, семиз, ...*

2. Эшитиш орқали ҳис қилиш мумкин бўлган белгини ифодаловчи номлар: *шовқинли, тинч, овоздор, сершовқин, сокин, нотинч, жимжит, ...*

3. Ҳид билиш орқали ҳис қилиш мумкин бўлган белгини ифодаловчи номлар: *хушбуй, аччиқ, бадбўй, ширин, ...*

4. Таъм билиш орқали ҳис қилиш мумкин бўлган белгини ифодаловчи номлар: *ширин, шўр, чучук, аччиқ, нордон, мазали, бемаза, ...*

5. Тери орқали ҳис қилиш мумкин бўлган белгини ифодаловчи номлар: *иссиқ, совуқ, қаттиқ, юмшоқ, майин, дағал, силлиқ, бўртган, ...*

Демак, агар сўз муайян кўриш, эшитиш, таъм, ҳид, шаклини билиш мумкин бўлган белгини англатса, конкрет сифат, фақат ақл билан мушоҳада қилинадиган белгини билдирса, абстракт сифат бўлади. Абстракт сифатлар номлаётган белги бевосита кузатишда берилмаган, уни бешта сезги аъзоси билан ҳис қилиш мумкин эмас. Улар англатаётган белги миянинг мураккаб операцияси жараёнида шаклланган гносеологик тушунчаларни акс эттиради. Масалан, *маънавиятли, баркамол, камтарин, серҳиммат, ноёб, антиқа, ижтимоий, анъанавий, таҳлилий, обрўли* каби. **Обрўли** – кўриш

¹³⁷ Маҳмудов Н. Тил тилсими тадқиқи. – Тошкент: Mumtoz so'z, 2017. – Б. 138.

мумкин эмас, ҳиди йўқ, таъми йўқ, овози йўқ, ушлаб бўлмайди. Уни фақат англаш керак.

Абстракт сифатлар гуруҳи таркибида субъектив баҳолаш характеридаги номлар ҳам мавжуддир. *Оппоқ қор, думалоқ копток* каби контекстлардаги конкрет сифатларда фақат предметнинг ўзига хос дескриптив белгилари ифодаланса, *ажойиб қор, антиқа бола* боғланишларидаги абстракт сифатлар эса субъектив баҳони акс эттиради. Тилшуносликда предметнинг ўзига хос белгилари дескриптив, объектив белгилар; субъектнинг муносабати орқали орттирилган белгилар баҳоловчи ёки субъектив белгилар деб юритилиши маълум. Муайян бир белги фақат субъектив ёки объектив компонентга эга бўлиши ёки ҳар иккала компонент ҳам мавжуд бўлиши мумкин. *Оқ, қизил, қора, узунчоқ, думалоқ* каби конкрет сифатларда фақат объектив белги, *ажойиб, антиқа* каби абстракт сифатларда фақат субъектив баҳо белгиси мавжуд. “Ўқимишли” сўзи эса “муайян илмий муассасада таълим олганлиги”ни кўрсатувчи объектив белги ва жамиятда мазкур объектив белгига нисбатан бўлган “ижобий муносабат”, “хурмат” каби субъектив белгилардан иборат. Предметнинг шакли ва таъми энг объектив, яъни конкрет, *ажойиб, антиқа, зўр* кабилар энг абстракт белгилардир. Конкрет ёки абстракт белгиларда объектив белги билан бирга субъектив муносабат компонентлари мавжуд бўлиши мумкин. “Илиқ” конкрет маъноли сўзда предметнинг объектив белгиси – маълум бир ҳарорати ифодаланса-да, ушбу ҳароратнинг «кишига хуш ёқиши», «меъёрнинг субъектга мослиги» каби субъектив томонлари ҳам мавжуд. О.Бозоров “содда”дан “меров”гача бўлган даражали қаторда денотатив белгининг даражаланишига ҳамоҳанг тарзда коннотатив маънонинг ҳам даражаланишини ёритиб беради¹³⁸.

Ўзбек тилида абстракт сифатлар кўпчиликни ташкил этади ва улар турли маъновий гуруҳларга бўлинади. Абстракт сифатлар гуруҳини

¹³⁸ Бозоров О. Ўзбек тилида даражаланиш. Монография. –Тошкент, 1995. – Б. 77.

кандай субстанцияларнинг белгисини номлашга кўра қуйидагича тасниф қилиш мумкин:

- умумий белгиларни номловчи абстракт сифатлар;
- инсоннинг сифатини номловчи абстракт сифатлар;
- инсон ва ҳайвонлар учун умумий белгилар.

Умумий белгиларга барча нарсалар учун, жумладан, жонли ва жонсиз, конкрет ва абстракт моҳиятлар учун бирдай қўлланиши мумкин бўлган белгиларни киритиш мумкин. Масалан, *ҳақиқий, асл, бенуқсон, серқирра, аниқ, мураккаб, оддий, нуқсонсиз, яроқли, керакли, қайтарилмас, сохта* каби абстракт сўзлар ушбу гуруҳни ташкил эта олади. Зеро, улар барча субстанцияларнинг белгисини атаб кела олади. Масалан, *оддий* сўзини қоғозга ҳам, гулга ҳам, ҳайвонга ҳам, инсонга ҳам, тушунчага ҳам, фикрга ҳам қўллай оламиз. Қуйида Эркин Воҳидовнинг *оддий* сўзини инсонга ҳам, руҳга ҳам, печак ўтга нисбатан ҳам моҳирона қўллаганини кузатиш мумкин:

Жунун тўла кўзларида ёнарди ҳар вақт

*Бизга — **оддий бандаларга** ноаён шуур..*

Бу оламнинг эвазига қодир табиат

Берган эди юрагига оламча сурур (Э.Воҳидов. Ихлос).

Дўст, қариндош — уруғларнинг

*Руҳи — **оддий руҳ** эмиш.*

Лек даҳолар,

Улуғларнинг

*Руҳи — **олий руҳ** эмиш (Э.Воҳидов. Олий руҳлар тўғрисида нақл).*

Кимга муҳаббатнинг ўт фирогини

Сўйлайдур ҳар оқшом ботгувчи қуёш?

*Ким ул богда унган **оддий печакни***

Шуҳрат гултожига этди баробар (Э.Воҳидов).

Нуқсонсиз сифати жонли ва жонсиз нарсалар учун бирдай қўлланиши мумкин: *нуқсонсиз сурад ёки нуқсонсиз инсон* каби.

Инсоннинг белгисини номловчи сифатлар кўпчиликни ташкил этади.

Ушбу гуруҳни:

- инсоннинг ментал хусусиятларини ифодаловчи *билимли, ақлли, нодон, эсли, заковатли, фаросатли, зийрак, доно, хушёр, лоқайд, лақма, гўл, бефаросат, билимдон, билагон, ишбилармон, моҳир, устакор, фаол, қатъий, қобилиятсиз, ландовур* каби;
- руҳий ҳолати билан боғлиқ *асабий, қўрқоқ, шошқалоқ, мағрур, уятчан, қаҳрли, сержаҳл, қайгули, хурсанд, шод, гамгин, қувноқ, хушчақчақ, иродали, кўнгилчан, оқкўнгил* каби;
- маънавияти билан боғлиқ сифатларини ифодаловчи *яхши, ёмон, маънавиятли, маънавиятсиз, иймонли, эътиқодли, тарбияли, сахий, жоҳил, золим, хасис, адолатли, меҳрибон, содда, камтар, софдил, мағрур, камсуқум, одми, гайир, аблаҳ, хижолатпараст, манман, худбин, димоғдор, эркатой, дангаса, бадгумон, ёлгончи, ростгўй* каби;
- эстетик хусусиятларини номловчи *латофатли, назокатли, жозибадор, нозик* (кўчма маънода) каби;
- жисмоний ҳолати билан боғлиқ *мард, жасур, довжур* каби;
- муносабатлардаги ўзига хосликларни ифодаловчи *ишончли, тилёглама, лаганбардор, лўттибоз, сотқин, хоин, вафодор, вафоли, хиёнаткор, содиқ, дилозор, ҳурматли, қадрли, қадрдон, қаттиққўл, шафқатсиз* каби сифатлар ташкил этади.

Абстракт сифатлар гуруҳи элементларидан айримлари инсоннинг сифати билан бирга ҳайвонларнинг белгисини ҳам номлаб кела олади: *айёр, ақлли, беозор, беғубор, ювош, қўрқоқ, қўрқмас, вафодор* каби.

Демак, сифат сўз туркумида конкрет ва абстракт сифатлар маъновий гуруҳларини ажратиш мумкин.

Белги маъноли абстракт отлар. Белги маъноли абстракт отлар, асосан, ажратилган, кузатиш мумкин бўлмаган сифатни, белгини, хусусиятни субстанция сифатида номлайди. Инсоннинг сифатини номловчи сўзларга *ақллик, донолик, тўғрилиқ, ёлгончилик, дангасалиқ, айёрлик,*

зукколик, чаққонлик, безуборлик, беозорлик каби сўзлар мисол бўла олади. Нарса-предметларнинг умумий белгисини билдирувчи номларга эса *гўзаллик, мусаффолик, тиниқлик, аниқлик* каби лексемалар мисол бўлади.

Белги маъноли абстракт отлар абстракт белгини алоҳида моҳият сифатида номлайди. Масалан, *доно* сўзи кимнингдир ақл-заковатга эгалик белгисини англатади. Матнда мазкур белги уни ташувчи объектсиз мавжуд бўлмайди: *Фарзандларимиз биздан кўра кучли, билимли, доно ва албатта, бахтли бўлишлари шарт*. Мазкур матнда «доно» белгисининг ташувчиси фарзандларимиздир. «Доно» белгиси абстракт отга айланар экан, у ташувчисидан айрилади. *Донолик* сўзида «ақл-заковатга эгалик» маъноси мавжуд бўлган ҳолда *доно* сифатидаги «кимнингдир» семаси мавжуд эмас: *донолик фазилат, нодонлик кулфат*. Лекин оламда ташувчидан (инсондан) айри ҳолда «донолик» деган моҳият мавжуд эмас. У субстанция эмас, атрибутдир. Шунинг учун *донолик* сўзи от сўз туркумига кирса-да, унда «предмет» туркумлиқ семаси ҳам, архисемаси ҳам мавжуд бўлмайди. Аксинча, мазкур сўзларнинг семантик структурасида «белги» семаси архисема даражасида бўлади. *Салиманинг ўринсиз донолиги кўпчиликка ёқмасди*. Ушбу гапда донолик Салиманинг нарсаси эмас, белгисидир.

Эзгулик лексемаси номлаётган моҳиятни сезги аъзоларимиз билан сеза олмаймиз, уни фақат ақл билан биламиз ва бизда у ҳақида тасаввур эмас, тушунча, билим ҳосил бўлади. Шунинг учун ҳам бундай моҳиятлар гносеологик характердаги моҳиятлар дейилади. Бу билан эзгулик мавжуд эмас, у фақат онгимизнинг маҳсули демоқчи эмасмиз. Жаҳон тилшунослигида абстракт сўзларга оид қилинган бир қатор илмий ишларда абстракт номлар ифодалаётган моҳиятлар учун “миф” термини қўлланади¹³⁹. Биз эса абстракт сўзлар номлаётган моҳиятлар учун “миф” атамасини қўллашга умуман қаршимиз. Тўғри, абстракт номлар атаётган моҳиятлар объектив мавжуд эмас. Уларда объектив мавжудликнинг шаклга эгалик, сезги аъзоларга таъсири, вақт-макон континуумига эгалик каби

¹³⁹ Чернейко Л.О. Лингво-философский анализ абстрактного имени. – М.: МГУ, 1997. – С. 39.

шартлари йўқ. Мавжудликнинг объектив (моддий) туридан фарқли номоддий мавжудлик ҳам мавжуд. Номоддий, идеал, рухий, маънавий атамалар билан номланадиган бу мавжудлик мифологик, яъни афсонавий характерга эга эмас.

Белги билдирувчи абстракт отлар гуруҳини ташкил этувчи деярли барча лексемалар инсоннинг сифатини номлайди: *безуборлик, ботирлик, вафосизлик, виждонсизлик, донолик, зийраклик, мағрурлик, тўғрилик, уятчанлик, фаоллик* каби.

Инсонга хос белгини абстракт моҳият сифатида номловчи лексик-семантик гуруҳни қуйидагича таснифлаш мумкин:

1. Инсоннинг характерини ифодаловчи сўзлар.
2. Инсоннинг қобилиятини ифодаловчи сўзлар.
3. Этик тушунчаларни ифодаловчи сўзлар.
4. Эстетик тушунчаларни ифодаловчи сўзлар.

Инсоннинг характерини номловчи белги номларига *қизиқувчанлик, кўрқмаслик, ботирлик, жасурлик, қатъийлик, кескинлик, ландовурлик, кўнгилчанлик, оқкўнгиллик, соддалик, камтарлик, софдиллик, қувноқлик, мағрурлик, фаҳмсизлик, камсуқумлик, одмилик, аблаҳлик, уятчанлик, тортинчоқлик, хижолатпарастлик, манманлик, худбинлик, димоғдорлик, эркатойлик, дангасалик, меҳрибонлик, бадгумонлик, раҳмдиллик, бераҳмлик, кўрқоқлик, қаттиққўллик, шафқатсизлик, ёлгончилик, ростгўйлик, вафосизлик, жиддийлик, бефарқлик, билимсизлик, хушомадгўйлик, тилёғламалик* каби лексемалар мисол бўлади.

Инсоннинг қобилиятига оид белгиларни номловчи лексемаларга *билимдонлик, билагонлик, ишбилармонлик, моҳирлик, устакорлик, зийраклик, фаоллик, чидамлилиқ, серқирралик* каби лексемалар мисол бўлади. Мазкур гуруҳдаги лексемалар инсоннинг бирор бир фаолиятга мойиллигини билдиради. Масалан, *зийраклик* лексемаси ўта сезгирлик қобилиятини номлайди. Биз ушбу гуруҳга билим билан боғлиқ *билимдонлик, билагонлик* лексемаларини киритдик. Ҳар бир билимли

инсоннинг қобилиятига нисбатан *билимдонлик*, ўқиган инсонга нисбатан *зиёлилик* лексемаларини қўллаш мумкин. Бизнингча, пухта, мукаммал билимга эгаллик: *билимдонлик*, жуда кўп билимга эгаллик: *билагонлик* ҳамма инсонларда ҳам учрамайдиган қобилиятдир.

Инсонга хос сифатлар таркибида **этик тушунчаларни номловчи** сўзлар алоҳида гуруҳни ҳосил қилади ва ушбу гуруҳ элементлари инсоннинг ахлоқий белгиларини номлайди: *яхшилик, ёмонлик, эзгулик, ёвузлик, жоҳиллик, комиллик, баркамоллик, одиллик, ҳалоллик, поклик, тўғрилиқ, маънавиятсизлик, хушмуомалалиқ, маданиятсизлик, ахлоқсизлик, одобсизлик, қўполлик, айбсизлик, гуноҳсизлик, душманлик, золимлик, қабихлик, иймонсизлик*. Мазкур гуруҳ элементларининг аксарияти аксиологик жуфтликлар ҳосил қилади: *яхшилик* ва *ёмонлик*, *эзгулик* ва *ёвузлик*, *жоҳиллик* ва *комиллик*, *адолатсизлик* ва *одиллик*, *эгрилик* ва *тўғрилиқ* каби.

Мазкур гуруҳ элементларининг абстракция даражалари жуда юқори. Чунки улар номлаётган белги ташувчисидан тўла ажралган бўлиб, моддийлик билан алоқаси мавжуд эмас. Масалан, *комиллик* лексемасида «комил» белгиси субстанция сифатида номланар экан, унинг ташувчиси билан, моддийлик билан боғлиқлик кузатилмайди. *Комиллик* лексемасининг семантик мундарижасида ҳам белгининг объекти ҳақида маълумот мавжуд эмас.

Инсонга хос сифатлар гуруҳи таркибида **эстетик табиатли** белгилар ҳам мавжуд бўлиб, ушбу гуруҳни қуйидаги лексемалар ташкил қилади: *гўзаллик, латофат, назокат, нафислик, нозиклик(кўчма маънода), жозибба, жозиббадорлик*. Мазкур гуруҳ элементларининг абстракция даражаси этик тушунчаларни номловчи сўзларга нисбатан пастроқдир. Чунки, эстетик тушунчалар ақлий билиш маҳсули бўлиши билан бирга уларнинг кўриш орқали идрок қилинадиган белгилари мавжуд. *Мен дарвоза тарафладим. Дарвоза одоб билан тик-тик этди. Дарвоза назокат билан тик-тик этди,*

«Ким бўлса-да, ўзимиздан бўлмади, — дея ўйладим. — Ўзимиздан бўлса, тарақ-туруқ уради» (Тоғай Мурод). Ушбу матнда *назокат* эшитиш орқали англанмоқда. Назокатнинг ўзи бевосита кузатишда берилмаган мураккаб моҳият бўлиб, унинг белгиларини эса ҳиссий сезиш орқали бевосита кузатиш мумкин. Юқоридаги матнда эшитиш орқали англанган бўлса, *қизалоқ назокат билан ўйнарди* каби боғланишларда эса кўриш орқали билинмоқда.

«Гўзаллик» сўзига изоҳли луғатда шундай таъриф берилади:

«ГЎЗАЛЛИК 1 Чирой, ҳусн. У [Гулнор] букун шод, баҳор унинг...
гўзаллигига гўзаллик қўшган. Ойбек, Танланган асарлар.

2 флс. Табиат ва жамиятдаги нарса ва ҳодисаларнинг, инсон фаолиятининг кишида меҳр-муҳаббат, қувонч, завқ туйғулари уйғотувчи хусусиятларини ифодаловчи эстетик тушунча» (ЎТИЛ, 1-жилд, 631-бет).

Демак, *гўзаллик* биринчи маъноси билан *чирой* ва *ҳусн* сўзлари билан синоним бўлса, иккинчи маъносида кишиларда эстетик завқ уйғотувчи хусусиятларни номлар экан. Кишиларда эстетик завқ турлича ҳосил бўлиши нуқтаи назаридан *гўзаллик* ҳам турли жинсли бўлади. Масалан, кип-қизил лолалар, тиниқ сувлар, оппоқ қорлар, яшил майсалар каби конкрет нарсалар инсонларда эстетик завқ уйғотади. Бу каби *гўзалликларни* кўриш мумкин бўлади:

Борлиқ олам кўзимга минг-минг

Гўзалликка тўлиб кўринди.

Гуллар менга ошиқ булбулнинг

Шеър дафтари бўлиб кўринди... (Э.Воҳидов)

Лекин абстракт моҳиятлар ҳам эстетик завқ ҳосил қилиши мумкин. Масалан, қалб *гўзаллиги*, маънавий *гўзаллик* шулар жумласидандир. Асосийси, *гўзаллик* инсондан айри ҳолда алоҳида моҳият сифатида тил эгалари онгида мавжудки, бу ҳолат уни абстракт сўз эканлигини исботлайди. Масалан, куйидаги шеърий парчада *гўзаллик* кимнингдир ёки

ниманингдир кузатишда берилган чиройи эмас, умуман, абстракт субстанция сифатида реаллашмоқда:

Юртдошим, боғингга бир ниҳол қада,

Бу ниҳол номини Яхшилик ата.

Ниҳолинг ёнига бир гул экиб қўй,

У гулнинг исмини Гўзаллик деб қўй (Э.Воҳидов. Бир ниҳол).

Эстетик тушунчаларни ифодаловчи *чирой*, *хусн* каби сўзларни эса абстракт сўзлар қаторига қўша олмаймиз. Чунки улар аниқ объектив воқеликни акс эттиради.

Демак, эстетик тушунчаларни номловчи сўзларнинг барчаси ҳам абстракт сўз бўла олмайди. Абстракт сўз қаторига кира оладиган эстетик тушунчаларни номловчи сўзларнинг абстракция даражалари пастдир.

Белги маъноли абстракт отлар гуруҳи элементларидан айримлари инсоннинг сифатлари билан бирга ҳайвонларнинг белгисини ҳам номлаб кела олади: *айёрлик, ақллилик, беозорлик, безуборлик, ювошлик, қўрқоқлик, қўрқмаслик, вафодорлик* каби.

Белги отлари гуруҳи таркибида яна жонли ва жонсиз предметларнинг белгисини номловчи *ҳақиқийлик, аслик, бенуқсонлик, серқирралик, аниқлик, мураккаблик, оддийлик, нуқсонсизлик, яроқлилик, кераклилик, қайтарилмаслик, сохталик* каби умумий белги отлари ҳам алоҳида бир гуруҳни ташкил қилади. Умумий белги билдирувчи отлар жонли ва жонсиз табиат элементлари учун бирдай қўлланиши мумкин: *суратнинг нуқсонсизлиги ёки инсоннинг нуқсонсизлиги, лойиҳанинг оддийлиги ёки қизнинг оддийлиги* каби.

Инсоннинг сифатини номловчи абстракт сўзларда белги соф ёки қоришиқ ҳолатда ифодаланиши мумкин. Белгини соф ҳолатда ифодаловчи абстракт номларга *донолик, зукколик, калтабинлик, камтарлик, камтаринлик, ростгўйлик* каби сўзлар мисол бўла олади.

Инсонга хос белги ва ҳолат оппозициясининг нейтраллашувини *қизиқувчанлик, фаоллик, айбсизлик* лексемалари англатаётган маъноларда

кўриш мумкин. Мазкур лексемалар ҳам инсоннинг белгисини, ҳам шу белги асосида мавжуд ҳолатни номлайди. Масалан, *қизиқувчанлик* лексемаси кишининг сифатини номлаши билан бирга, шу сифати асосида ҳосил бўлган ҳолатни ҳам номлайди. *Муслиманинг қизиқувчанлиги ҳаммага ёқарди* каби боғланишларда характер, яъни белги бирламчи позицияда бўлса, *Муслима яна ортиқча қизиқувчанлик қилди* гапида эса ҳолат белгиловчи мавқеда бўлади.

Биз абстракт номларни ономасиологик-семасиологик нуқтаи назардан тасниф қилганимизда белги билдирувчи номлар каби муносабат билдирувчи номларни ҳам алоҳида ажратганмиз. Юқорида таъкидлаганимиздек, предметнинг бошқа объектлар таъсирисиз «фақат ўзида» мавжуд хусусиятлари билан унинг бошқа объектлар билан шартланган «ўзидан ташқаридаги» белгиларининг семантик хусусиятлари, абстракция даражалари фарқланиши табиий. Ушбу фарқликлар «белги» (бу ўринда «белги» атамаси тор, хусусий маънода қўлланмоқда) ва «муносабат» тушунчаларини оппозициялаш имконини беради. Лекин бир қатор абстракт номлар мавжудки, уларнинг семантикасида белги ва муносабат оппозициясининг нейтраллашуви кузатилади. Инсонга хос белги ва муносабат оппозициясининг нейтраллашувини *рўйхушлик, шафқатсизлик, вафосизлик, қаттиққўллик, меҳрибонлик, хушомадгўлик, тилёгламалилик, лўттибозлик* лексемалари англатаётган маъноларда кўриш мумкин. Ушбу номларни белги билдирувчи лексик-семантик гуруҳ таркибида беришимизга парадигматик ҳолатида улар англатаётган муносабат инсонга хос характер, хусусият билан белгиланаётгани сабаб бўлди. Лекин синтагматик реаллашувда вазиятдан келиб чиқиб, белги ёки муносабат семаларининг юқори мавқе эгаллашини кузатиш мумкин. Масалан, *Кесакполвоннинг шафқатсизлиги кўпчиликка маълум* эди каби боғланишларда белги, *Асадбек шафқатсизлик қилди* каби боғланишларда эса муносабат семалари ойдинлашмоқда.

Абстракт номлар ўртасида нафақат икки аъзоли, балки уч аъзоли белги+ҳолат+муносабат оппозитив муносабатларнинг нейтраллашуви кузатилади. Масалан, *вафосизлик* лексемаси «вафосиз» белгисини, вафо қилмаслик ҳолатини, муйаян бир объектга нисбатан ваъдани бажармаслик муносабатини билдиради. *Азизнинг вафосизлиги ҳаммага маълум эди* гапида «белги», *Азиз Каримага вафосизлик қилди* гапида «муносабат», *Азизнинг вафосизлигини кечириб бўлмайди* гапида эса «ҳолат» семаси реаллашган.

Хулоса қилиб айтиш мумкинки, ўзбек тилида белги маъноли сўзлар абстракт отлар ичида энг катта гуруҳни ташкил этади. Мазкур гуруҳ элементларининг аксарияти *-лик* аффикси орқали ясалса-да, ушбу аффикс орқали ясалган барча сўзлар абстракт сўз бўла олмайди. Фақат гносеологик табиатли белгиларни субстанция сифатида атовчи сўзларнигина белги маъноли абстракт сўзлар дейиш мумкин ва улар белги ёки предметни ифодаловчи сўзлардан фарқли ўзига хос лексик-семантик хусусиятларга эга.

3.3-§. «Ҳолат» маъноли абстракт номлар

Ўзбек тилида абстракт отларнинг маълум қисмини *хурсандчилик, гамгинлик, нохушлик, ақлсизлик, бахт, соғинч, хавотир* каби ҳолат номлари ташкил этади.

Ҳар қандай ҳолатни номловчи сўзлар, аслида, ажратилганлик характерига эга. Зеро, ҳолат маълум бир объект ёки иштирокчисиз мавжуд бўлмайди. Масалан, *вазнсизлик* ҳолати шу ҳолатнинг макони, вақти ва унга тушган объект билан шартлангандир. Лекин *вазнсизлик* сўзида бу каби белгилар мавжуд эмас. У ушбу белгиларидан ажратилгандир.

Объектидан ёки иштирокчиларидан ажратилган ҳар қандай ҳолат номларида маълум даражада абстракция мавжуд бўлишига қарамай, уларни абстракт номлар деб белгилай олмаймиз. Масалан, «уйқусизлик» ҳолати бевосита кузатишда берилган бўлиб, ушбу ҳолатнинг образи тил эгалари онгида мавжуд бўлади. Шунинг учун ҳам *уйқусизлик* лексемасининг маъноси барча тил эгалари томонидан бир хил тушунилади ва қўлланилади.

Бу эса конкрет номлар вариантларининг бўлмаслигини ёки кам миқдорда бўлишини белгилайди. Абстракт номларда эса ўзгача ҳолат кузатилади. Мазкур сўзлар номлаётган ҳолат бевосита кузатишда берилмаганлиги сабабли ушбу ҳолатнинг инсон онгида ягона образи шаклланмайди. Абстракт номлар атаётган ҳолатларни ақлий билиш орқали идрок қилар эканмиз, инсонларнинг ақлий салоҳияти ва уни белгиловчи омилларнинг турличалиги маълум бир ҳолатни бир-биридан фарқли мушоҳада қилинишига сабаб бўлади. Масалан, *бахт* лексемасининг вариант аспекти инвариант жиҳатидан кенг. Яъни *бахт* сўзининг инварианти «кишининг ҳаётдан тўла қониқиш ҳолати» бўлса, инсонларнинг ҳаётдан тўла қониқаётганларини билиш даражалари турли эканлиги ҳисобига вариантлари ҳам кўп: «бахт – соғлик», «бахт – мавжудлик», «бахт – севги», «бахт – хотиржамлик», «бахт – оила», «бахт – бу хурсандчилик» каби. Ушбу фикримизни далиллаши мумкин бўлган қуйидаги матнга эътибор қаратинг:

Агар бахт ҳақида ўйласам, ўша уйимизни кўп эслайман. Биттагина хонада яшардик. Биз учун ҳеч қандай гам-ташвиш йўқ эди. Ўша ширин дамлардан ўтадиганини мен ҳали учратганим йўқ. Сенам шуни ҳеч ўйлайсанми?

- Ўйладим нима-ю, ўйламадим нима? Бахт бир хил бўлмайди. Бир қориндан тушганимиз билан, бир ҳовлида яшаётганимиз билан меники бошқа, сизники бошқа.

- Яхши гапирдинг. Бахтимиз ҳам худди қозон-товогимизга ўхшаган бошқа-бошқа. Ҳаётнинг ҳукми шунақамикин ё бизнинг нодонлигимиз учун шундай бўлиб қолганмикин? (Тоҳир Малик).

Севгининг бахт эканлиги Муҳаммад Юсуф ижодида қуйидагича тасвирланган:

Севгилим, мен сени севаман, тамом,

Ғамгин кўзинг, ҳадик тўла кўзингни.

Севмоқ бу – кунда бир кўрмоқ бахтидир

Озгин қўлларингни, сепкил юзингни...

Ёки ҳақиқий фарзандлик бахти ушбу фикрда яққол намоён бўлмоқда: *Бригадир Иброҳимга «Сен кимнинг ўғлисан. Биласанми? Билмасанг, билиб қўй: сен зўр одамнинг ўғлисан!» деб қўярди. Уруш қаҳрамонидан бу мақтовни эшитиш унинг учун зоят катта бахт эди* (Тоҳир Малик).

Телеграмм ижтимоий тармоғидан олинган бахт ҳақидаги қуйидаги ҳикматларга эътибор қаратамиз: «Ким учундир дадасининг бойвачча бўлиши бахт, ким учундир шунчаки дадасининг бўлиши бахт»; «Ҳаётимизда кимлардир борлиги билан, кимлардир йўқлиги билан бахт улашади». Юқоридагилардан маълум бўладики, сўзнинг маъновий тебраниши тил эгаларида турлича кечиши абстракт сўзлар учун меъёр саналади.

Демак, ўзбек тилида бевосита кузатишда берилмаган, фақат ақлий билиш орқали идрок қилинадиган ҳолат номларини абстракт ҳолат номлари деб белгилаш мумкин. Таҳлиллар жараёнида мазкур гуруҳ элементларининг бир жинсли эмаслигини кузатдик. Ҳолат маъноли абстракт номлар ҳолатнинг турли хил кўринишларини номлар экан, уларни кичик гуруҳларда ўрганишни лозим деб топдик. Ушбу гуруҳдаги ташкил этувиларни умумий ва хусусий ҳолатни номлашига кўра иккига ажратиш мумкин:

- 1) умумий ҳолатни ифодаловчи абстракт номлар;
- 2) хусусий ҳолатни ифодаловчи абстракт номлар.

Умумий ҳолатни ифодаловчи абстракт номлар кимдир ёки нимадир иштирок этган вазиятни, умумий ҳолатни соф тарзда, бевосита номлайди. Ушбу гуруҳни қуйидаги сўзлар ташкил қилади: *озодлик* – ҳеч қандай мажбурият билан боғланмаганлик ҳолати, *мустақиллик* – қарам бўлмаган ҳолат, *тинчлик* – безовта қилмайдиган, осойишта ҳолат, *нотинчлик* – осойишта бўлмаган ҳолат, *хотиржамлик* – бирор кимса ёки нарса ҳалақит қилмайдиган тинч ҳолат, *ҳамжиҳатлик* – бирликда бўлиш ҳолати, *ёлғизлик* – ўзи билан ўзи бўлишлик ҳолати...

Ушбу гуруҳни ташкил қилган сўзларнинг деярли барчаси ясама бўлиб, улар, асосан, сифатдан ясалганлиги, баъзиларининг ясалиши мураккаб структурага эгаллиги кўриниб турибди. Мақсадимиз абстракт номларнинг формал томонларини эмас, балки семантик хусусиятларини тадқиқ этиш бўлганлиги сабабли мазкур жиҳатларга тўхталмадик.

Умумий ҳолатни ифодаловчи абстракт номлар абстракция даражаси юқори бўлган номларга киради. Зеро, улар номлаётган ҳолатни образли тасаввур қилиб бўлмайди, аксинча, тушунилади. Ҳамда мазкур сўзлар ифодалаётган ҳолатларнинг локаллашуви кузатилмайди. Масалан, *озодлик* лексемасининг муайян бир образда тасаввур қилиб бўлмайди, ва ушбу сўз локалликка хос категорияларни қабул қила олмайди. *Тинчликнинг жойлашуви, тинчликнинг ёнида, тинчликнинг орқасида, тинчликнинг баландлиги* каби жумлалар мантиқсизликдир. Шу ўринда яна таъкидлаш керакки, абстракт лексемалар билан синтагматик муносабатга киришаётган локал характердаги лексемалар ҳам абстракт моҳият касб этади. Ушбу фикр умумий ҳолатни номловчи абстракт сўзларга ҳам тааллуқлидир. Масалан, *Менинг ҳаётимда мустақилликнинг ўрни беқиёсдир* гапида *ўрин* лексемаси «аҳамият» маъносида, *бу тинчликнинг орқасида кимлар турганини ҳаммамиз яхши биламиз* гапида эса *орқа* лексемаси «сабабчи» маъносида кўлланмоқда.

Умумий ҳолатни номловчи абстракт номлар кўплик шаклини қабул қила олмайди ва санок системасига бефарқдир. *Соқинликлар ёки иккита тинчлик* дейиш тил қоидаларига зиддир.

Хусусий ҳолатни ифодаловчи абстракт номлар маълум бир жонли объектнинг жисмоний, ақлий ёки руҳий жиҳатдан бўлган кўриниши, ҳолатини билдиради. Хусусий ҳолатни ифодаловчи абстракт номларни уч гуруҳга ажратиш мақсадга мувофиқдир:

- а) руҳий ҳолатни номловчи абстракт номлар;
- б) ақлий ҳолатни номловчи абстракт номлар;
- б) жисмоний ҳолатни номловчи абстракт номлар.

1. Руҳий ҳолат номлари. Инсоннинг руҳий ҳолатини номловчи абстракт номларга ҳиссиётлар, ҳис-туйғулар, кайфиятни номловчи сўзлар мисол бўла олади. Бу гуруҳга *армон, ақлсизлик, афсус, бахтиёрлик, бахт, бахтсизлик, ваҳима, изтироб, иродасизлик, кулфат, надомат, нафрат, омад, саросима, саросималик, севги, муҳаббат, севинч, согинч, тасалли, таскин, ташвиш, тушкунлик, умид, умидсизлик, хавотир, хастадиллик, хафалик, хурсандчилик, шодлик, шубҳа, қайғу, қувонч, қутуриш, газаб, гам, ҳайрат, ҳайронлик, ҳаяжон* каби номлар мисол бўла олади.

Юқорида берилган руҳий ҳолат номларининг абстракция даражаси жуда юқори бўлиб, улар объектидан ажратилган, бевосита кузатиш мумкин бўлмаган, ақл орқали билиш мумкин бўлган номоддий моҳиятларни, ҳолатларни номлайди.

Руҳий ҳолат номинациясини таҳлил қилар эканмиз, унда инсонларнинг эмоцияларини ва ҳис-туйғуларни номловчи лексемаларни фарқладик. Зеро, психология фанида ҳам эмоция ва ҳис-туйғулар бири-бирига яқин бошқа-бошқа ҳодисалар сифатида талқин қилинади.

Шахснинг атрофдаги ва ўзида кечаётган воқеаларга бўлган баҳоловчи муносабати эмоцияларни келтириб чиқаради. Эмоциялар муайян воқеа-ҳодиса, шароитларга инсоннинг қисқа муддатли реакциясидир. Уларга *хурсандчилик, газаб, қўрқув, ҳайрат, ҳайронлик, ҳаяжон* каби сўзларни киритиш мумкин. Ҳис-туйғулар эса эмоцияларга нисбатан барқарор, узок муддатли бўлиб, уларга *севги, муҳаббат, бахт, согинч* каби сўзлар мисол бўла олади.

Демак, инсоннинг руҳий ҳолатини номловчи абстракт номлар гуруҳини эмоция, ҳис-туйғу номлари ташкил этади.

Эмоция номларида инсоннинг муайян вазият талаб қилган турғун бўлмаган беқарор руҳий ҳолати ва уларда вазиятга бўлган баҳолаш муносабати акс этади. «Ваҳима» муайян бир вазиятнинг таъсирида ҳосил бўлган жуда кучли қўрқиш ҳолати ва у шу вазиятдан ташқарида ўзгариши ёки мавжуд бўлмаслиги мумкин. Аникроғи, итдан ваҳимага тушиш ҳолати

ёки ҳисси фақат ит билан боғлиқ вазиятлардагина воқе бўлади. “Ваҳима” лексемасида вазиятга бўлган салбий муносабат ҳам мавжуд бўлади. Севги туйғуси эса “ваҳима”га нисбатан барқарор бўлиб, у вазият билан эмас, объект билан шартланган бўлади. Бу ҳис шу объект мавжуд бўлмаган вазиятда ҳам инсонни тарк этмаслиги мумкин.

Айрим сўзлар эмоцияларни номлаши билан бирга, мазкур руҳий ҳолатдаги муайян ҳисни ҳам номлаб келади. Масалан, сурункали жаҳл эмоциясини бошидан кечирган одамда жаҳлдорлик ҳисси барқарорлашиб қолиши мумкин.

Руҳий ҳолат номлари ўзбек тилида миқдоран катта лексик гуруҳни ташкил этади. Ушбу гуруҳ ташкил этувчиларининг абстракция даражалари ақлий ҳолат номларига нисбатан пастроқдир. Зеро, аксарият руҳий ҳолат номлари атаётган моҳиятларнинг белгиларини кузатиш мумкин. Масалан, «қаҳр» сўзи атаётган эмоциянинг белгилари кишининг юзидаги мимикаларида, хатти ҳаракатларида, овозининг оҳанги ва кучида ўзифодасини топади. Қуйидаги матнда «қаҳр» инсон юз тузилишидаги белгилар орқали маълум бўлмоқда: *Бобурнинг юзи қаҳру газабдан бир оқариб, бир қизариб кетаётган бўлса ҳам сўзлари равон эди. Самарқандда Бобурни тилдан қолдирган касаллик — гоят кучли бир руҳий ларзанинг оқибати эди. Энди ундан ҳам кучлироқ руҳий ларза Бобурнинг тилида қолган дудуқликни бирдан йўқ қилиб юборди. Душманларига қарши чексиз бир нафрат ва газаб унга куч-қувват бермоқда эди* (П.Қодиров).

Кейиги матнга эътибор қаратар эканмиз, унда қаҳр сўзи номлаётган эмоционал ҳолатда кўпроқ овознинг ўзағариши кузатилади ва овоздаги ўзгариш туфайли биз инсонни қаҳрланганлигини англаймиз: *Қоронгиликни титратиб чиққан Асадбекнинг қаҳрли овози орага тушган бир дамлик сукутни бузди.*

— *Менинг қулларим ажиб-бижиб ётибди. Сендан дурустроқ қул ҳам чиқмайди. Сен... ашулангни билсанг бас. Бошқа ишларга тумшугингни*

суқма. Элчин Асадбекнинг сенсирашига ўтганидан билдики, у ғазаб отига минди (Т.Малик).

«Қаҳр»нинг кузатишда берилган белгиларига яна мазкур ҳолатдаги кишининг ноодатий хатти-ҳаракатларини мисол қилиш мумкин: *Қаҳр билан, нафрат билан сўридан таппа ташладим. Беқасам чопонлик билан бўзболаларни орача қилайин, дедим. Оломонни қулочларим билан ёриб, ўртага кириб бордим. Бир бўзболани билагидан қўшқўллаб ушладим. Кетига сермаб юбордим. Бир бўзболани сочларидан гижимлаб ушладим. Сочларидан четга тортдим* (Т.Мурод).

Мазкур гуруҳ элементларининг барчаси руҳий ҳолатни ифодалаш билан бирга айримларида (қўрқув, ғазаб) руҳий ҳолат соф тарзда номланса, айрим номларда (севги, нафрат) ҳолат ва муносабат оппозициясининг нейтраллашуви кузатилади. Руҳий ҳолатни соф тарзда ифодаловчи номларга кўйидаги лексемаларни мисол қилиб кўрсатиш мумкин: *ҳайрат* – кучли даражадаги ҳайронлик ҳолати, *ҳайронлик* – моҳият-сабабига тушунмай ажабланиш ҳолати, *ҳаяжон* – ички тўлқинланиш ҳолати, *ғам* – руҳий азоб ҳолати. *Севги, ҳурмат, ишонч, содиқлик, хиёнат* каби номларда эса руҳий ҳолат ва муносабат оппозициясининг нейтраллашуви кузатилади. Яъни бу номлар руҳий ҳолат билан бирга муайян бир объектга йўналтирилган муносабатни ҳам номлайди.

Инсоннинг руҳий ҳолатини номловчи гуруҳ элементларининг бир жинсли эмаслиги уларни янада кичик гуруҳларга таснифлаш заруриятини келтириб чиқаради. Юқоридаги фикрларга таяниб, ушбу гуруҳдаги лексик бирликларни икки гуруҳга ажратдик:

- 1) руҳий ҳолатни соф тарзда номловчи сўзлар,
- 2) руҳий ҳолатни муносабат билан қориштириб номловчи сўзлар.

Руҳий ҳолатни соф тарзда номловчи сўзларга *ҳайронлик, ҳайрат, ғазаб, жаҳл, ваҳима, қўрқув, даҳшат, қутириш, қаҳр, ҳаяжон, ажабланиш, таажжуб, нотинчлик, хурсандчилик, ғам, изтироб, ташвиш, согинч, хафалик, умид, умидсизлик, бахт, бахтсизлик, кулфат, хавотир, ақлсизлик,*

тушкунлик, надомат, афсус, саросима, саросималик кабиларни мисол килиб кўрсатиш мумкин. Буларнинг барчаси “руҳий ҳолат” архисемаси билан бирлашади. Ушбу гуруҳ бирликлари орасида *газаб, жаҳл, ваҳима, қўрқув, даҳшат, қутуриш, қаҳр, ҳаяжон* каби лексемалар инсонлар билан бирга айрим ҳайвонларнинг руҳий ҳолатини ҳам ифодалайди.

Одамнинг ҳиссиётлари ёки ҳис-туйғулари билан ҳайвонларнинг ҳис-туйғулари бир хил сўзлар билан ифода қилинса-да, улар бир-биридан фарқ қилади. Масалан, *жаҳл, қўрқув, қизиқувчанлик* сўзлари инсонларга ҳам, ҳайвонларга ҳам бирдек қўлланиши мумкин. Лекин уларнинг семантик мундарижаси бир-биридан фарқ қилади. Инсоннинг ҳис-туйғулари ўта мураккабдир. Кишиларнинг сиёсий, ижтимоий, иқтисодий, маданий, диний тафаккури замирида соф инсоний ҳис-туйғулар шаклланади ва инсон бу туйғуларини бошқариб, жиловлаб туради. Ҳайвонлардаги ҳис-туйғулар эса онг орқали бошқарилмайди.

2. Ақлий ҳолат номлари. Рус тилшунослигида В.Г.Гак¹⁴⁰, Н.Ф.Щукина¹⁴¹ томонидан «ментал ҳолат» лексик-семантик майдони тадқиқ этилган бўлса, О.В.Ивашенко эса абстракт лексемаларнинг семантик майдонидаги когнитив ташкил этувчиларни рус ва инглиз тили материаллари асосида қиёсан ўрганади¹⁴². Мазкур гуруҳни *фикр, гоя, ақл, онг, қизиқиш, билим, илм, мушоҳада, диққат, эътибор, тафаккур, мулоҳаза* каби сўзлар ташкил этади. Уларнинг абстракция даражаси руҳий ҳолат номларига нисбатан юқоридир. Ақлий тушунча ва ҳолат номлари фақат назарий билиш жараёнлари билан боғлиқ воқеликларни атайди. Мазкур сўзлар инсоннинг ҳолатини номлаб келса-да, уларнинг семантикасида муайян бир объектнинг ҳолати эканлиги унутилган ва мазкур ҳолат мустақил субстанцияга айлана олган. Масалан, “тафаккур” сўзининг маъноси ЎТИЛда шундай келтирилади: «Объектив воқеликнинг тасаввур,

¹⁴⁰ Гак В.Г. Пространство мысли: (Опыт систематизация слов ментального поля). – М, 1993.

¹⁴¹ Щукина Н.Ф. Структурация лексико-семантического поля субъектно-модальных состояний в аспекте изучения языкового сознания: Автореф. дисс. ... канд. филол. наук. – Саратов, 1982. – 24 с.

¹⁴² Ивашенко О.В. Когнитивные классификаторы в семантическом поле абстрактных лексем. Дисс. ... канд. филол. наук. – Воронеж, 2002. – 243 с.

тушунча ва муҳокамадаги фаол инъикос жараёни, инсоннинг фикрлаш қобилияти; фикрлаш» (ЎТИЛ, 4-жилд, 690-бет). Демак, тафаккур инсоннинг фикрлаш қобилияти бўлиб, бу ментал ҳолат ёки қобилият инсондан айри ҳолда мавжуд эмас. Лекин “тафаккур” сўзида инсон атрибути эканлиги унутилиб, у ўзига хос белгилардан иборат субстанция даражасига етган. Бу фикримизни қуйидаги шеърӣ парчада “тафаккур” сўзининг қўлланиши далиллайдӣ:

Кўз илғамас уммоннинг бор адоғи,

Тоғу дала ўрмоннинг бор адоғи.

Ҳатто мовий осмоннинг бор адоғи

Аммо олий тафаккурда сарҳад йўқ («Заковат» ўйинининг гимни).

Тафаккур сўзининг юқори абстракцияга эга эканлиги унинг ташувчисидан мутлоқ ажратилиши билан ўлчанади.

Жаҳон тилшунослигида конкрет ва абстракт отларни кўплик категориясини қабул қилиш ёки қила олмаслик нуқтаи назаридан ажратилиш анъанаси мавжуд. Ўзбек тилидаги айрим ақлий ҳолат номларининг –лар кўплик қўшимчасини қабул қила олиши уларнинг абстракция даражасининг пасайишига олиб келмайди. *Фикрлар, гоғлар, ўйлар, орзулар, билимлар, қизиқишлар* каби сўзларнинг абстракция даражаси –лар қўшимчасини қабул қила олмайдиган *ирода, диққат, эътибор, тафаккур* сўзларининг абстракция даражасидан кам эмас.

Онг сўзи «кишининг фикрлаш қобилияти», «одамнинг ёки одамлар гуруҳининг ижтимоий ҳаётни тушуниши, сезиши, унга муносабати», «воқеликнинг киши миясидаги акси» каби маъноларни англатади. (ЎТИЛ, 3-жилд, 126-129-бетлар) *Ақл* эса «инсон миясининг дунёни акс эттириш ва шахсининг воқеликка муносабатини бошқариб турадиган фаолияти» (ЎТИЛ, 1-жилд, 152-бет). Демак, *онг* сўзи воқеликнинг миямиздаги аксини ва унга бизнинг муносабатимизни билдирса, *ақл* сўзи мазкур жараённи бошқариб турувчи фаолиятдир. *Ақл* сўзи полисемантик сўз бўлиб, унинг «фаҳм, идрок», «мулоҳаза, маслаҳат тарзидаги фикр» каби маънолари бор. *Ақл*

бўлмоқ, ақл керак ёки ақл керак эмас каби боғланишларда эса “ақл” лексемасининг изоҳли луғатда қайд этилмаган “*маслаҳатчи*” маъноси реаллашади. Бу маъно «маслаҳат тарзидаги фикр» маъносидан метонимия асосида ўсиб чиққан: *маслаҳат – маслаҳатчи*.

Ақл сўзининг юқори абстракцияга эга эканлиги унинг ўз ташувчисидан (инсондан) ажратилганлик даражаси юқорилиги билан изоҳланади. Ушбу сўз семантикаси гўёки алоҳида «ақл» субстанцияси мавжуддек таассурот уйғотади. Зеро, объектив оламда ақл инсондан айри ҳолда мавжуд эмаслиги маълум. Қуйидаги матнда ақлнинг, нафақат ақлнинг, фикрат ва муҳаббатнинг ҳам алоҳида моҳият сифатида талқин қилиниши фикримизнинг далилидир:

Юрак кулбасида яшар муҳаббат,

Бошни макон этмиш ақл ва фикрат.

Баланд қасрлардан ақл изла-ю

Ва лекин муҳаббат излама фақат (Эркин Воҳидов).

Ақл инсонийликнинг энг муҳим белгиларидан бири бўлиб, ақл, онг, фикрлаш неъматига фақатгина инсониятга хос эканлиги боис, мазкур тушунча ўзбек халқида қадриятга айланган. Зеро, *ақл* сўзи билан боғлиқ мақоллар, фраземалар, ўхшатишларнинг мавжудлиги фикримизнинг далилидир. *Ақл* ҳатто мифологиялашган тил бирликларида ўз ифодасини топади. Масалан, Юсуф Хос Ҳожибнинг «Қутадғу билиг» асарида Ўғдулмиш ақл рамзидир. Ўғдулмиш сўзининг маъноси ўг билан боғлиқ бўлиб, «ақл билан зийнатланган» маъносига эга. Ўғдулмиш ва Ўзғурмишнинг савол-жавоблари баъзан кескин мунозара даражасига етади. Ўғдулмиш шунда ҳам босиқлик қилади, ақл билан фикр юритади, натижада Ўзғурмишни ўз ғояларига ишонтира олади¹⁴³. Абайнинг “Насиҳатлар” китобида ҳам Ғайрат, Ақл ва Юракнинг ўзаро мунозараси келтирилиб, бу инсониятга берилган неъматларнинг бирини иккинчиси билан боғлиқликлари очиб берилган.

¹⁴³ Adabiyot. O'rtta ta'lim muassasalarining 11-sinfi va o'rtta maxsus, kasb-hunar ta'limi muassasalarining o'quvchilari uchun darslik-majmua. – Toshkent: O'zbekiston milliy ensiklopediyasi, 2018. – B. 92-93.

«Ақл» қадрияти «ақл бовар қилмаслик», «ақлга сиғмаслик» каби ўхшатишларда ҳам акс этади. Кўплаб мақолларда ўзбек халқининг ақл билан боғлиқ қарашлари акс этади: *аёлнинг ҳусни пардозда эмас, ақлида; айбини яширмақ нодонлар иши; амалга қарама, ақлга қара; ақл айнимас, олтин чиримас; ақл ақлдан қувват олар; ақл билан одоб эгизак; ақл бозорда сотилмас; ақл бўйда эмас, ўйда.*

Билим сўзи бош маъносида воқелик ёки унинг маълум соҳаси ҳақида муайян маълумотларга, тушунчаларга эғалик ҳолатини англатади. *Илм* эса ўқиш-ўрганиш ва тадқиқот, таҳлил этиш билан эришиладиган билимларни англатади. Масалан, ҳар бир ўзбек боласи ўзбек тилида талаффуз қилиш билимига эга. У бу билимларни ёшлигидан атрофидаги лисоний жамоаларнинг таъсирида олган. Лекин ўзбек тилида тўғри талаффуз қилиш илми орфоэпия фани орқали ҳосил қилинади. Ушбу илм муайян қоидаларни тизимли билиш, тадқиқот ва таҳлиллар, кўникма ва малакалар орқали шакллантирилади.

Ислом Шарқида илм тушунчаси ҳам диний, ҳам дунёвий мазмун касб этган. Айни пайтда илмнинг бу икки палласи ўзига хос жиҳатларга эғалиги ҳам инкор этилмаган. Бу ҳақда А.Аъзамов қуйидагиларни ёзади: «Фан инсон яшайдиган муҳит — табиат (метоғалактикадаги жараёнлардан мия фаолиятигача) ва жамият билан (БМТ фаолиятидан шахс руҳиятигача) иш тутса, дин инсоннинг ички дунёси — қалб ва руҳига тааллуқлидир. Ҳар икки жабҳа онг ва тафаккур кўприклари билан туташган»¹⁴⁴.

XI асрдан (яъни тасаввуф таълимоти илм сифатида шаклланидиган) бошлаб «илми қол» ва «илми ҳол» тушунчалари муомалага киритилади. Дастлаб бу икки тушунча сўфийнинг зоҳирий ва ботиний дунёсига оид, муршиддан муридга берилиши мумкин бўлган ёки бўлмаган билимга нисбатан истифода қилинган. «Илм қол» сўз билан ифодалаш, ўрганиш йўли орқали берилиши мумкин бўлган билимни англатса, «илми ҳол» ҳар бир сўфийнинг, ўз тафаккури ва эътиқодига хос, қалб кўзи билан етишган,

¹⁴⁴ Абдулла Аъзам. Фан ва дин: муносабат диалектикаси. – Тошкент: Тафаккур, 1999. №1. –Б. 42.

ўзгаларга ўргатиш имкони бўлмаган билимни билдирган, Абу Райҳон Беруний “Қол илми”, Баҳовуддин Нақшбанд эса “Қол илми”нинг етук вакили эди. Бири авлодлар учун нодир асарлар ёзиб қолдирган бўлса, иккинчиси юзлаб издошларига руҳият сабоғини берган. Шунинг баробарида Беруний ўзига замондош сўфийлар таълимотини инкор қилмаган, Нақшбанд ҳам дунёвий илмга хайрихоҳ бўлган¹⁴⁵.

Тилимизда *фикр* сўзи иштирокда ҳам бир қанча иборалар, мақоллар яратилган. *Фикрга толмоқ* (ёки кетмоқ, чўммоқ, шўнғимоқ), *фикр юргизмоқ* (ёки юритмоқ), *фикр олишмоқ*, *фикрига тушмоқ* каби фраземалар; *Фикри равшаннинг сўзи равшан*, *Яхшини кўриб*, *фикр қил*, *ёмонни кўриб*, *шукур қил* каби мақоллар шулар жумласидандир.

Демак, ақлий ҳолат номлари инсоннинг ақлий фаолияти билан боғлиқ ҳолатларни номлайди. Мазкур гуруҳга оид сўзларнинг аксарияти кўп маъноли бўлиб, маъно тараққиёти одатда абстракт маъноларни ифодалашга қаратилган. Ақлий ҳолат номлари гуруҳидаги сўзларнинг кўпчилиги халқимизнинг қадриятига айланган бўлиб, мифологиялашган тил бирликлари, фразеологик бирликлар, ўхшатишлар, тилнинг паремиологик фонди таркибидан мустаҳкам ўрин олган.

3. Жисмоний ҳолатни номловчи сўзлар объектидан (тирик жонзотлардан, асосан, инсонлардан) ажратилган жисм билан боғлиқ ҳолатларни номлайди: *ҳаёт* – тириклик ҳолати, *тириклик* – яшаш ҳолати, *ўлим* – ҳаётнинг тугаш ҳолати, *касаллик* – саломатликнинг бузилиш ҳолати, *касалмандлик*, *дардчиллик*, *носоғлик*, *қийинчилик* – қийноқ келтирадиган ҳолат, *ташналик* – сувга ёки бирор бир нарсага зорлик ҳолати, *ҳолсизлик* – ҳолсиз ҳолат, *дармонсизлик* – куч-қувватсизлик ҳолати, *азоб* – руҳий ёки жисмоний қийноқ ҳолати, *чарчоқ* – ҳориганлик ҳолати, *дард* – жисмоний азоб ҳолати.

Жисмоний ҳолатни номловчи сўзларни аксарияти кўп маъноли бўлиб, аксарият бош маънолари жисмоний ҳолатни ифодалайди. Ҳосила маънолар

¹⁴⁵ Нурмонов А., Йўлдошев Б. Тилшунослик ва табиий фанлар (ўқув қўлланма). – Тошкент, 2001. –Б. 6.

эса рухий ҳолатни номлайди ва ўз-ўзидан уларнинг абстракция даражалари ҳам юқори бўлади. Масалан, *дард*, *қийинчилик*, *ташналик* лексемалари бош маъносида жисмоний ҳолатни номласа, ҳосила маънолари билан рухий ҳолатни номлайди. *Ўлим*, *ҳаёт*, *ҳолсизлик*, *дармонсизлик*, *чарчоқ* лексемалари фақат жисмоний ҳолатни номлайди.

Жисмоний ҳолатни номловчи сўзларга нисбатан «абстракт» атамасини қўллашнинг ўзи мантиқсиздек туюлади. Маълумки, абстракт номлар мантиқ нуқтаи назаридан объектидан ажратилган моддий бўлмаган, идеал характердаги моҳиятларни номлайди. Таъкидлаш керакки, юқорида келтирилган номлар моддийликни эмас, балки, жисм билан, моддийлик билан боғлиқ ҳолатларни номлайди. Яъни жисмоний ҳолатни ифодаловчи номлар объектидан, жисмдан алоҳидаланган, ажратилиб алоҳида моҳият сифатида талқин қилинадиган, лекин жисм билан боғлиқ ҳолатларни номлайди. Шу ўринда «ажратилганлик» ва «боғлиқлик» терминларининг бир-бирига мувофиқлиги масаласи келиб чиқади. Биз назарда тутаётган вазиятда ажратилганлик маълум бир ҳолатни шу ҳолат содир бўлаётган инсондан ажратиш, алоҳидалашдир. Яъни чарчаш ҳолати муайян бир тирик инсон билан рўй бериши маълум. Лекин “чарчоқ” лексемасида мазкур ҳолат шу ҳолатга тушган ташувчисидан алоҳида моҳият сифатида номланмоқда. “Чарчоқ” лексемаси ташувчисидан ажратилганлиги билан у маълум даражада боғлиқликларга эга. Бу боғланиш лексеманинг семантик структурасида мавжуд бўлган “жисмда кечувчи” семасининг мавжудлиги билан белгиланади. Аслида “чарчоқ” лексемасининг маъносини қуйидагича белгилаш мумкин: “жисмда кечувчи зўриқиш”. Ажратилган ҳолат номларининг семик структурасида ташувчиси билан боғловчи семаларнинг мавжудлиги уларнинг абстракция даражалари пастлигидан дарак беради. Айрим ишларда ташувчиси билан муайян боғлиқликларга эга номлар абстракт номларга киритилмайди. Л.О.Чернейконинг фикрича, аффиксация йўли билан ясалган сўзларда ўзак морфема орқали объект билан, моддийлик билан боғлиқлик мавжуд бўлади ва бу каби субстантивларни абстракт

номлар дейиш тўғри эмас¹⁴⁶. Аффиксация орқали ясалган номларнинг абстракт ёки конкрет эканлиги атрофлича илмий таҳлилни талаб қилади. Бу ўринда жисмоний ҳолатни ифодаловчи номларнинг абстракт ёки конкрет эканлигини белгилаш лозим. Мазкур сўзларни абстракт ёки конкрет эканлигини соф лисоний омиллар асосида текширишга ҳаракат қиламиз.

Семантик омил бўйича, конкрет ном таркибида «предмет» семаси мавжуд бўлган ҳолда, абстракт номда «белги» «ҳолат», «ҳаракат», «муносабат», «фаолият» каби семалар мавжуд бўлиши лозим. Таҳлил учун *тириклик* лексемасини танлаймиз. *Тириклик* лексемасининг семантик структурасида «предмет» эмас, «ҳолат» семаси мавжуд: «яшаш ҳолати».

Формал белгиларга асослансак, ушбу гуруҳ бирликларининг айримлари грамматик кўплик шаклини қабул қила олса (қийинчиликлар, ўлимлар, зорликлар), айримлари қабул қила олмайди (тирикликлар, ҳаётлар).

Юқоридаги таҳлиллардан келиб чиқиб, мазкур гуруҳдаги сўзларни абстракт номлар дейиш мумкин эди. Лекин масаланинг яна бир томони ҳам борки, конкрет сўзларнинг денотатини бевосита кузатиш мумкин бўлади ва у ҳиссий билиш орқали идрок қилинади. Номоддий характердаги моҳиятларни эса бевосита кузатиб бўлмайди ва улар ақлан англанади, қалбан ҳис қилинади. Жисмоний ҳолатларни номловчи айрим абстракт сўзлар, аниқроғи, “ўлим” лексемасини десигнатини эса барча сезги аъзоларимиз билан бўлмаса-да, маълум даражада кўз орқали сезиш, яъни кўриш мумкин: *У итининг ўлимини кўргач, бошқа ит сақламасликка қарор қилган эди.*

Қийинчиликни кўрмоқ боғланишида *кўрмоқ* лексемаси абстракт ном билан боғланаётгани учун нутқий кўчма маъно касб этган. *Қийинчилик кўрмоқ* боғланиши аслида кўп қийин ҳолатларга дучор бўлмоқ маъносини

¹⁴⁶ Чернейко Л.О. Лингво-философский анализ абстрактного имени. – М.: МГУ им. Ломоносова, 1997. – С.48-54.

беради. *Дард кўрмоқ* боғланишида эса дардни эмас, дарднинг белгиларини кўриш назарда тутилади.

Жисмоний ҳолат номларидан *ҳаёт* лексемаси инсоннинг жисмоний ҳолатидан кенгроқ тушунчани ифодалаганлиги учун у метатушунчага айлана олган.

Хулоса ўрнида айтиш керакки, жисмоний ҳолат номларидан айримлари абстракт отларга (*ҳаёт*, *тириклик*), айримлари конкрет отларга мансуб бўлади (*чарчоқ*, *касаллик*). Лекин конкрет ҳисобланган жисмоний ҳолат номларининг аксарият ҳосила маънолари абстрактдир. Бундай ҳолат *дард*, *азоб*, *қийинчилик* лексемалари маъно тараққиётида рўй берган. Қуйида биз *дард* лексемасининг абстракт маънолар ифодалашувида ўтишини таҳлил қилдик.

Ўзбек тилининг 5 жилдли изоҳли луғатида *дард* лексемасининг бешта маъноси берилган. Унга кўра, *дард* лексемасининг бош маъноси «жисмоний азоб ҳолати»ни ифодалайди ва у *огир дард*, *дардга чалинмоқ* каби контекстларда реаллашади. Иккинчи маъноси «руҳий азобни, ғам-ғусса, алам-ҳасрат»ни (*айрилиқ дарди*, *дардида ёнмоқ*), учинчи маъноси «кишининг борлиғини, бутун фикри-ёдини банд этган нарса, иш, ташвиш, орзу, хаёлни» (*шоирлик дарди*, *улкан дард*), тўртинчи маъноси «фикру хаёл; армон, эзгу мақсад»ни (*халқ дарди*, *юртнинг дарди*); бешинчи маъноси эса «ишқ, муҳаббат»ни (*Лайлининг дарди*, *Маликаи Ҳуббонинг дарди*) ифодалайди. *Дард* лексемасининг берилган маъноларига эътибор қаратсак, унинг фақат жисмоний азобни билдирувчи бош маъноси жисм билан боғлиқ ҳолатни номлайди. Қолган барча ҳосила маънолар руҳий ҳолатни ифодалайди. *Дард* лексемасининг маъно тараққиётини компонент таҳлил асосида тадқиқ қилиб, маънонинг тараққий этиши билан бирга абстрактликнинг ҳам ошиб боришини кўриш мумкин.

Маълумки, ҳосила маъноларнинг шаклланиш тараққиётини ўрганиш учун, аввало, бош маънонинг семантик структурасини аниқлаш лозим бўлади.

Дард лексемасининг *дардга чалинмоқ, дард кўрмоқ, оғир дард* каби контекстларда реаллашувчи бош маъносини дард1 деб белгилаб оламиз ва унинг семантик структурасини шартли равишда қуйидагича аниқлаймиз: «ҳолат», «азоб», «жисмда кечувчи». Маъноси: жисмоний азоб ҳолати.

Юракдаги дард, айрилиқ дарди каби жумлаларда ойдинлашувчи дард2 маъноси дард1 маъносидан метафора ном кўчиши асосида шаклланган. Бунда жисмоний характердаги азоб, яъни жисмнинг, вужуднинг қийналиш ҳолати билан руҳий характердаги азоб, руҳнинг, қалбнинг қийналиш ҳолати нисбатан ўхшатиш билан биринчисининг номи иккинчисига кўчган. Дард2 маъносида дард1 таркибидаги «ҳолат», «азоб» семалари сақланган, «жисмоний характердаги» сема «руҳий характердаги» семага айланган. Дард2: «ҳолат», «азоб», «руҳиятда кечувчи»; дард2 – руҳий азоб ҳолати. Дард2 семемаси руҳий ҳолатни ифодалар экан, унинг абстракция даражаси дард1га нисбатан сезиларли даражада баланд бўлади. Дард2 семемаси ифодалайдиган азоб дард1 ифодалайдиган азобдан фарқ қилади ва ўз-ўзидан семемалар таркибидаги «азоб» семаси ҳам абстрактлашади. (Жисмоний азобнинг белгилари, меъёрлари мавжуд бўлади. Лекин руҳий азоб турли қалбларда турлича кечади, унинг кўриниш ва ўлчамлари мавжуд бўлмайди.)

Дард лексемасининг *шоирлик дарди, пул топиш дарди* каби боғланишларда реаллашадиган учинчи маъноси дард3 дард2дан метонимия асосида ўсиб чиққан. Қиёсланг: дард2 – руҳиятнинг азобланиш ҳолати ва дард3 – кишининг руҳиятини банд этган нарса, фаолият, ташвиш, орзу, хаёл. Бу ўринда ном кўчиш руҳиятнинг азобланиши ва руҳиятга азоб берувчи нарса тарзида кўчган бўлиши мумкин. Бунда дард2 семемасидаги «руҳият» семаси асосий маъно ҳосил қилувчи вазифада иштирок этади. Дард3 семемасининг семаларини қуйидагича аниқлаш мумкин: «ташвиш», «руҳиятни банд этувчи». Кўриниб турибдики, дард2 семемасидаги «руҳият» семаси дард3 семемасида сема таркибида субсема мақомида келмоқда. Бу ҳолат метонимия учун характерлидир. Дард2 семемасида интенционал мақомдаги «азоб берувчи» сема дард3 семемасида импликационал семага

айланди. Қиёсланг: *юррак дарди* ва *шоирлик дарди*. Тўнғич бош маънода ҳам, дард² семемасида ҳам мавжуд бўлган «азоб берувчи» семанинг дард³ семемасида хиралашуви ҳар икки семемада ҳам потенциал ҳолатда «салбийлик» семасининг семантик структурда жуда қуйи позицияга тушишига олиб келди. Ҳатто бу сема мазкур дард³ семемада мажбурий бўлмай қолди. Дард³ семемасининг айрим вариантларида «салбийлик: унинг дарди – ўйин» мавжуд бўлса, айримларида эса мажбурий эмас: шоирлик дарди.

Дард лексемасининг *халқ дарди*, *юрт дарди* каби контекстларда реаллашувчи «фикру хаёл; армон, эзгу мақсад» маъносини дард⁴ деб белгилаб оламиз. Мазкур маъно дард³ семемасидан метафора асосида ўсиб чиққан бўлиб, бунда дард³даги «руҳиятнинг банд этувчи» сема сақланади, «ташвиш» семасининг ўринини ундан-да абстракт тушунчани ифодаловчи «хаёл» семаси эгаллайди. Дард³даги «фаолият(шоирлик дарди)», «азоб берувчи(пул топиш дарди)», «салбийлик(унинг дарди – ўйин)» импликационал семалар эътибордан соқит қилинади. Дард⁴ семемасини алоҳида семема сифатида эмас, дард³ семемасининг варианты сифатида изоҳлаш ҳам мумкин эди. Дард³нинг умумий маъносини «киши руҳиятини банд этган ташвиш» сифатида, «киши руҳиятини банд этган хаёл»ни эса хусусий кўриниши – варианты тарзида изоҳлаш ҳам мумкин. Демак, дард⁴ семемасининг абстракция даражаси дард³ семемасидан «хаёл» абстракт дифференциал семаси ҳисобига юқори бўлади.

Дард лексемасининг бешинчи «ишқ, муҳаббат» маъноси *Лайли дарди*, *ёр дарди* каби контекстларда реаллашади. Дард⁵ семемаси дард³ семемасидан метафора асосида ҳосил бўлган бўлиб, бу маънонинг шаклланишига «руҳиятни банд этувчи» сема замин бўлган дейиш мумкин. Дард⁵ семемасининг семаларини қуйидагича аниқлаш мумкин: «ҳис-туйғу», «мойиллик туйғуси», «инсонга нисбатан», «руҳиятнинг банд этувчи». Таърифи: руҳиятни банд этувчи маълум бир инсонга нисбатан мойиллик

туйғуси. *Дард* лексемасининг маъно таракқиётини қуйидагича бериш мумкин:

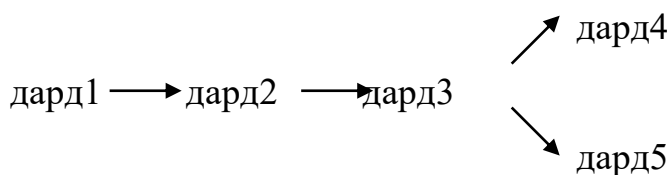

3.1-расм. *Дард* лексемасининг маъно таракқиёти

Дард лексемасида маъно таракқий этиб борар экан, маъноларнинг абстракция даражаси ҳам ортиб бориши кузатилади. Дард1 семемаси жисмоний азобни ифодалар экан, ушбу маънонинг абстракция даражаси пастроқдир. У жисмдан ажратилган ҳолатни номласа-да, лекин ҳолатда жисм билан боғлиқлик сақланмоқда. Дард2 семемасида жисм билан боғлиқликнинг йўқлиги, руҳий ҳолатни ифодалангани боис унинг абстракция даражаси дард1га нисбатан анча юқори. Юқорида айтганимиздек, ҳосила маънонинг абстрактлашуви бош маъно билан интеграл бўлган семаларнинг ҳам абстрактулашувига олиб келмоқда. Бизнинг мисолимизда дард2да «азоб» семаси ҳам абстрактулашган. Дард2 семемасидан ҳосил бўлган дард3 семемасининг абстракция даражаси сезиларли фарқ қилмайди: руҳиятнинг азобланиши ва руҳиятнинг азобланишига сабабчи ҳолат.

Дард4 семемасининг абстракция даражаси дард3 семемасига нисбатан юқори. Бундай ҳолат дард3 семемасида импликационал мақомдаги «фаолият» семасининг дард4 семемасида йўқлиги ва дард4да дифференциал абстракт «хаёл» семасининг мавжудлиги билан изоҳланади.

Дард5 семемасининг абстракция даражаси ҳам дард3га нисбатан юқоридир. Абстрактликнинг баландлиги мазкур семема ҳолатни эмас, туйғуни ифодалаш билан белгиланади. Абстракция даражасини белгиловчи семалар эса «туйғу», «мойиллик» семаларидир.

Дард лексемасининг семемаларида абстракциянинг даржаланишини қуйидагича аниқлаш мумкин: дард1 – дард2(дард3) – дард4 – дард5. Демак, жисмоний ҳолатни номловчи лексемаларнинг руҳий ҳолатни номлашга

ихтисослашуви уларнинг маъно тараққиётида абстракциянинг вужудга келиши ва унинг даражаланиши билан кечади.

Маъноларнинг абстракция даражасини «абстракция микромайдони» сифатида ҳам талқин қилиш мумкин:

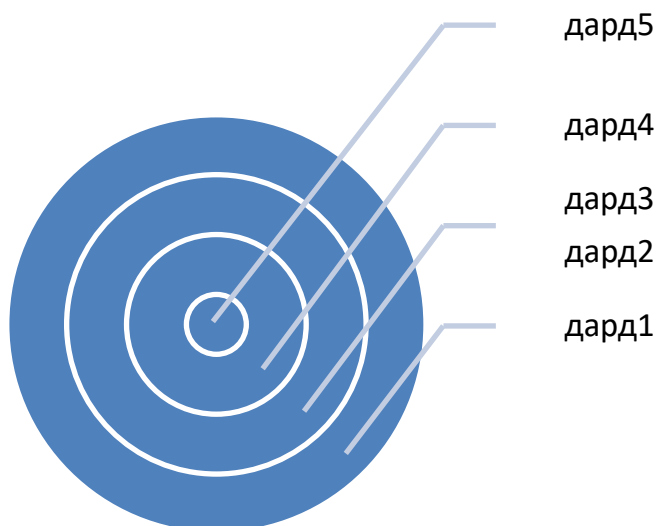

3.2- расм. *Дард* лексемасида абстракциянинг даражаланиши

Демак, абстрактликнинг даражаланиши кўп маъноли лексемаларнинг семемаларида ҳам кузатилади. Бунда даражаланиш фақат конкретликдан абстрактликка ёки абстрактликнинг паст даражасидан юқори даражасига томон йўналади.

Хулоса қилиб айтиш мумкинки, жисмоний ҳолат номлари гуруҳидаги лексемаларнинг абстракция даражалари турлича бўлиб, улар маълум даражада кўриш орқали идрок қилинадиган ва фақат ақлий билиш орқали билиш мумкин бўлган ҳолатларнинг номларидан иборат экан. Кўриш орқали идрок қилинадиган ҳолат номларининг абстракция даражаси қуйроқ бўлиб, улар конкретлик/абстрактлик шкаласида ҳам ўзига мос ўринга эга бўлади. Жисмоний ҳолатни номловчи абстракт номларни аксарияти полисемем табиатли бўлиб, бош маъноси жисмоний ҳолатни ифодалайди ва уларнинг абстракция даражалари қуйроқ бўлади. Ҳосила маънолар эса рухий ҳолатни номлайди ва ўз-ўзидан уларнинг абстракция даражалари ҳам юқори бўлади. Масалан, *дард*, *қийинчилик*, *ташналик* лексемалари бош маъносида

жисмоний ҳолатни, ҳосила маънолари билан рухий ҳолатни номлайди. *Ўлим, ҳаёт, ҳолсизлик, дармонсизлик, чарчоқ* лексемалари фақат жисмоний ҳолатни атайди.

Демак, ўзбек тилида ҳолат номлари бир жинсли бўлмай, улар нафақат турли ҳолатларни номлаши билан, балки абстракция даражаларининг ҳар хиллиги билан ҳам фарқланади.

3.4-§. «Вақт» маъноли абстракт номлар

Ўзбек тилида темпорал маъноли абстракт номлар нисбатан каттагина гуруҳни ташкил қилади. Бу гуруҳ бирликлари «бевосита кузатишда берилмаганлик», «ажратилганлик», «вақт» архисемалари билан бирлашади. Темпорал маъноли абстракт номлар гуруҳини янада кичикроқ гуруҳчаларга ажратиш мумкин:

- умумий вақтни ифодаловчи абстракт номлар,
- вақтнинг ўрнини билдирувчи абстракт номлар,
- муайян ишнинг мақсадга мувофиқ ёки ўзига хос рўёбга чиқиш вақтини ифодаловчи номлар.

Ўзбек тилида умумий вақтни ифодаловчи абстракт лексика *вақт, пайт, маҳал, палла, кез, заҳот(и), замон (замона), давр, фурсат* каби сўзлар ташкил этади. *Кез, палла, муддат, дам, он, лаҳза, давр* сўзлари муайян чегараларга эга бўлган вақтни ифодалайди. *Замон, давр* сўзлари маълум воқеалар, кўпинча ижтимоий-тарихий ҳодисалар билан боғлиқ бўлган катта давомийликдаги вақтни билдиради. *Он, лаҳза* лексемалари қисқа ёки кичик вақтни ифодалайди. *Пайт* лексемаси кўп маънолидир. Биринчи маъноси муайян вақтни, иккинчиси муайян шароит билан боғлиқ бўлган вақт оралиғини, учинчи маъноси эса бирор ишни амалга ошириш учун қулай фурсатни англатади. *Кез* сўзи муайян воқеа-ҳодиса, иш-ҳаракат билан белгиланган чегараланган маълум вақт қисмини англатади: *ёшлик кезлари, баҳор кезлари* каби. *Палла* лексемаси ҳам *кез* сўзи каби муайян воқеа-ҳодиса, иш-ҳаракат билан белгиланган чегараланган муайян вақт қисмини

ифодалайди: *иш палласи, чой палласи* каби. *Дам* лексемаси контекст талабига қараб қисқа ва катта вақт қисмларини ифодалай олади. Масалан, *бир дам жим бўлмоқ ёки бахтли дамлар*. Ушбу номлар ифодалаётган вақт аниқ ҳисобга эга эмас. *Сония, дақиқа, соат* каби конкрет вақт маъноли сўзлар аниқ вақтни билдиради. Масалан, *фуркат* ёки *муддат* лексемаларининг қандай вақт оралиғини ифодалаётганлиги матн орқали англашилади:

Гунча очулгунча ўтган фурсатни

Капалак умрига қиёс этгулик,

Баъзида бир нафас олгулик муддат –

Минг юлдуз сўниш учун етгулик (Ғофур Ғулом).

Ҳозир кенг қўлланаётган *вақт* лексемаси кўп маъноли бўлиб, ўзбек тилининг 2 жилдли изоҳли луғатида унинг беш маъноси (семемаси) қайд этилган. Бу сўзнинг биринчи семемаси *Тошкент вақти, маҳаллий вақт* каби сўз бирикмаларида реаллашувчи «ўлчов», «ҳисоб» маъноларидир. Иккинчи семема *иш вақти, бизнинг вақтимиз* каби бирикмаларда муайян мақсад учун белгиланган муддат оралиғини ифодалашга хизмат қилади. Учинчи семемани *ёз вақти, кечки вақт* каби контекстларда юзага чиқувчи пайт семантикаси ташкил этади. Тўртинчи маъно тарихий воқеалар билан боғлиқ бўлган *тинчлик вақти, уруш вақти* каби бирикмаларда ойдинлашади. Бешинчи семема эса фалсафий вақт тушунчасига алоқадордир. Бизнингча, вақт лексемасининг бош маъносини изоҳли луғатда ажратилган бешинчи, яъни умумий вақт тушунчасини англатувчи семема ифодалайди. Бош маънонинг дастлабки умумий семантикани ифодалаши ва ундан турли ном кўчиш йўллари орқали ҳосила маъноларнинг вужудга келиши табиийдир. Вақт лексемасининг бош маъносига (Вақт1) луғатларда турлича таърифлар берилган. Буларнинг мавжудлиги кенг қамровли вақтнинг умуминсоний ва умумфан тушунчаси эканлиги ва унга турли нуқтаи назарлардан ёндашишларнинг мумкинлиги билан изоҳланади. Одатда, В1 «объектив борлиқнинг, материя ҳаракати билан узвий боғланган ҳолда узлуксиз ва

изчил давом этадиган яшаш формаси», «бир-бирини алмаштириб турадиган ходисалар мавжудлигининг изчиллигини таъминловчи материянинг яшаш формаси» каби таърифланади¹⁴⁷. Бизнингча, В1 семемасини ўта қисқа тарзда «нарса ҳаракати давомийлигидаги ўлчанувчан галма-гал алмашинув» деб аниқлаш мумкин. В1 семемаси семаларини «нарса», «ҳаракат», «давомийлик», «галма-галлик», «ўлчанувчан», «алмашинув» каби белгилар ташкил этади.

Бизнингча, умумий вақтни, унинг барча белги-хусусиятларини вақт лексемасининг бош маъноси, умумий вақтнинг ҳисобини, муайян воқеа-ходисанинг қанча давом этишини иккинчи маъноси (Поезд маҳаллий вақт билан соат учда жўнади), муайян мақсад учун белгиланган вақт қисмини учинчи маъноси (*уш вақти саккиз соат давом этади*), табиий ходисалар билан белгиланувчи вақтни тўртинчи маъноси (*Эрта баҳор вақтлари далалар кўм-кўк майсаларга буркана бошлайди*), тарихий воқеалар билан белгиланувчи вақтни эса бешинчи маъноси (*Мустақиллик вақтида илм олаётган ёшларимизга барча имкониятлар яратилган*) ифодалайди. Вақт полисемем лексемасининг юқоридаги беш семемаларини В1, В2, В3, В4, В5 деб белгилаб оламиз.

В2 семемаси В1 семемасидан метонимия асосида ҳосил бўлган: В1 – давомийлик → В2 – давомийликнинг ўлчови, ҳисоблаш системаси. Кўришиб турибдики, В2 шаклланишида «ўлчов» семаси муҳим аҳамият касб этган. Ўлчов семаси ўз-ўзидан бошқа ўлчов бирликлари аср, йил, ой кабиларни ҳам талаб қилади. Демак, В2 семемасини энг муҳим семаларига «давомийлик», «ўлчов», «аср», «йил», «ой», «кун» (сутка), «соат», «минут», «секунд» каби семаларни киритиш мумкин. В2 семемаси қуйидагича таърифланади: юз берадиган воқеа-ходиса ва нарсаларнинг асрлар, йиллар, ойлар, кунлар (суткалар), соатлар, минутлар ва секундлар билан ўлчанадиган давомийлиги.

¹⁴⁷ Введение в философию. Том II. – Москва: Политиздат, 1989. – С. 80; Подольный Р. Освоение времени. – М.: Политиздат, 1989. –С. 129.

В3 семемаси В1 семемасидан синекдоха (бутун-қисм) усулида ҳосил бўлган. Бунда В1 семемасининг чексиз давомийликни ифодалашини назарда тутсак, В3 эса ушбу давомийликдаги муайян мақсад учун белгиланган маълум вақтни англатади. В3 семемасининг семаларини қуйидагича ажратиш мумкин: «мақсад учун», «белгиланган», «муддат оралиғи». Семемаси: «соат, кун, ой, йил ва шу кабиларнинг узлуксиз ва изчил алмашувида бирор мақсад учун белгиланган муддат оралиғи». Семеманинг таърифидан кўринадик, «белгиланган», «муддат оралиғи» В3 семемаси учун ажратувчи, вақтнинг хусусиятларини билдирувчи «узлуксизлик», «давомийлик» каби семалар эса бирлаштирувчи семалардир. В1даги «чексиз» семаси В3да «чексиз эмас» семасига айланган. В3 семемаси реаллашувига мисол қилиб қуйидаги сўз бирикмаларини келтириш мумкин: *ўқиган вақтимиз, ёшлик вақтимиз* каби.

В4 семемаси В1дан синекдоха (бутун-қисм) усулида ҳосил бўлган. В4 семемаси В1 ифодаляйдиган чексиз давомийликдаги табиий ҳодисалар билан боғлиқ бўлган белгили муайян пайтни англатади: *кечки вақт, ёз вақти, тонг вақти* каби. В4 семемасининг семик мундарижасини қуйидагича кўрсатиш мумкин: «белгиланган», «табиий ҳодисалар», «давомийлик», «чексиз эмас». Таърифи: табиий ҳодисалар билан белгиланган муайян пайт, давомийлик.

В5 семемаси ҳам В1 семемасидан синекдоха (бутун-қисм) усули ёрдамида шаклланган. В5 семемаси В1 семемаси билдирган чексиз давомийликдаги тарихий ҳодисалар билан белгиланган маълум вақт қисмини англатади. В5 семемасини қуйидаги семаларга ажратиш мумкин: «тарихий ҳодиса», «белгиланган», «давомийлик», «чексиз эмас». В5 семемасини қуйидагича таърифлаш мумкин: «тарихий ҳодисалар билан белгиланувчи муайян вақт давомийлиги». Бу семема *ер ислоҳоти вақти, хонлик вақти* каби сўз бирикмаларини ҳосил қилади.

В1, В2, В3, В4, В5 семемаларининг семалари муносабатини, кўчма маъноларнинг келиб чиқишини қуйидаги жадвалда яққол кўриш мумкин:

Вақт лексемасининг семантик таркиби

вақт 1	вақт 2	вақт 3	вақт 4	вақт 5
давомийлик	давомийлик	давомийлик	давомийлик	давомийлик
бўлинувчан	бўлинувчан	бўлинувчан	бўлинувчан	бўлинувчан
чексиз	чексиз	чегараланган	чегараланган	чегараланган
материя	ўлчов	мақсад	табиий ҳодисалар	тарихий ҳодисалар
ҳаракат	аср, йил, ой,..	белгиланган	белгиланган	белгиланган

Пайт, замон, маҳал, чоғ, кез, палла, муддат, дам, он, лаҳза, давр сўзлари муайян чегараларга эга бўлган вақтларни ифодалайди.

Замон, давр сўзлари маълум воқеалар, кўпинча ижтимоий-тарихий ҳодисалар билан боғлиқ бўлган катта давомийликдаги вақтни билдиради. *Замон* сўзи ҳам кўп маънолидир. Унинг биринчи маъноси В1га синоним бўлиб, объектив борлиқнинг, материянинг ҳаракат билан боғлиқ узлуксиз ва изчил давом этишини англатади. Иккинчи маъноси сўз бораётган пайтда кечирилаётган давр ва унинг тартиб қоидаларини ифодалайди. *Замон* сўзининг учинчи маъноси бирор турдаги ҳодиса, масалан, тарихий воқеа юз берган ёки бирор ҳоким синф, табақа ҳукмронлик қилган даврни ўз ичига олган муайян вақтни билдиради. Тўртинчи маъноси роҳат-фароғатли даврни, бешинчи маъноси эса тилшунослик атамаси бўлиб, феълдан англашилган иш-ҳаракатнинг нутқ лаҳзасига муносабатни ифодаловчи грамматик замонни

кўрсатади. 31, 32, 33, 34, 35 семаларининг семик структурасини қуйидаги жадвалда яққол кўриш мумкин:

3.2 – жадвал.

Замон лексемасининг семантик структураси

замон 1	замон 2	замон 3	замон 4	замон 5
вақт	Давр	Вақт	дамлар	вақт
чексиз	чегараланган	чегараланган	чегараланган	чегараланган
–	нутқ сўзланаётган	муайян ҳодиса билан характерли	инсон умри	нутқ лаҳзаси
–	–	–	роҳат- фароғатли	грамматик шакл

Хуллас, 32, 33, 34 семемалари 31 семемасидан синекдоха (бутун-қисм), 35 эса 32 семемасидан метафора усулида вужудга келган.

Он, лаҳза лексемалари қисқа ёки кичик вақтни ифодалайди. Семалари: он – вақт, қисқа; лаҳза – вақт, қисқа, кўз очиб юмгунча. Таърифи: кўз очиб юмгунча ўтадиган қисқа вақт.

Муддат лексемаси вақтнинг бирор иш, нарса учун белгиланган аниқ қисмини билдиради. Бу лексема семемасининг шаклланишида «аниқ» семаси муҳим аҳамият касб этади: муддат – вақт бўлаги, аниқ, белгиланган.

Пайт лексемаси кўп маънолидир. Биринчи маъноси муайян вақтни, иккинчиси муайян шароит билан боғлиқ бўлган вақт оралиғини, учинчи маъноси эса бирор ишни амалга ошириш учун қулай фурсатни англатади. П1, П2, П3 семемаларининг семаларини қуйидагича аниқлаш мумкин: пайт1 – вақт, муайян; пайт2 – вақт, шароит билан белгиланган; пайт3 – вақт, қулай.

Кез сўзи муайян воқеа-ҳодиса, иш-ҳаракат билан белгиланган чегараланган маълум вақт қисмини англатади: *ёшлик кезлари, баҳор кезлари* каби. *Палла* лексемаси ҳам кез сўзи каби муайян воқеа-ҳодиса, иш-ҳаракат билан белгиланган чегараланган муайян вақт қисмини ифодалайди: *иш палласи, чой палласи* каби. *Дам* лексемаси контекст талабига қараб қисқа ва катта вақт қисмларини ифодалай олади. Масалан, *бир дам жим бўлмоқ* ёки *бахтли дамлар*.

Умуман, соф вақтни мавҳум нарса сифатида англатувчи от лексемалар семантик таркибининг фарқлилиқ ва айнанлигидан ташқари тор ва кенг қўлланиши, айрим контекстлар (сўз бирикмалари) учун хосланганлик, турли услубий бўёқларга эгаллик каби коннотатив маъноларга ҳам эгадир.

Вақтнинг ўрнини ифодаловчи абстракт отлар. Ушбу гуруҳга *ибтидо, азал, интиҳо, ниҳоя, пировард, охир, якун, поён, сўнг, кет, ора, ўрта, ўтмиш, келажак, тарих, истиқбол* каби сўзларни киритиш мумкин.

Вақт давомийлигидаги (тўғри чизиғидаги) бошланиш ва тугаш нуқталаридан тенг узоқликдаги ўринни (марказни) «ўрта» сўзи ифодалайди. Семалари: бошланиш, охир, тенг, узоқлик; таърифи: бошланиш ва охиридан тенг узоқликда бўлган вақт. Масалан, *куннинг ўртаси, ойнинг ўртаси* каби. «Ўрта» сўзи фақат вақт ўрталиги маъноси учун ихтисолашмаган. У жой ва муносабат ўрталиги каби маънолар учун ҳам қўлланиши мумкин: *Тошкент билан Қўқон ўртаси, ака билан ука ўртаси* каби. Шунингдек, «ора» сўзи бошланиш ва тугаш нуқталари ўртасини (марказини) эмас, балки ҳар қандай икки вақт оралиғини ифодалай олади. Қиёсланг:

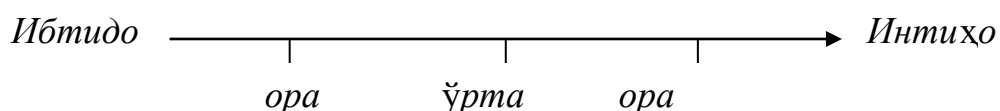

Ора сўзининг семалари: вақт, ўрта, икки ҳодиса (пайт); таърифи: икки воқеа ёки пайт ўртасидаги вақт. Масалан, *ёз билан қишнинг ораси, кун ора* каби. *Ора* сўзи ҳам жой, муносабат каби маънолар учун қўллана олади: *ака ва ука ораси, қўшнилари ораси сингари*.

Давомли вақт кўламининг охирги қисми ёки тугаши *интиҳо*, *ниҳоя*, *пировард*, *охир*, *яқун*, *поён*, *сўнг* каби сўзлар билан ифодаланади. Бу сўзларга хос бўлган асосий семалар: вақт, охирги, чегара; таърифи: вақтнинг охирги чегараси. Бу сўзларга китобийлик, эскирганлик, сўзлашув услубига хослик, кенг-тор қўлланиш каби коннотатив семалар хос. Бу сўзларнинг кўплари жой, нарса кабиларнинг сўнгги чегарасини, тугашини ҳам англата олади.

Тўғри чизик кўринишидаги вақт кўламини сўзловчи яшаб турган вақтдан (ҳозирдан) икки томонга ажратиш мумкин. Бундай тасниф асосида *ўтмиш*, *ҳозир* ва *келажак* абстракт отлари орқали ифодаланган вақт кўламлари ажратилади. Бунда «ўтмиш» сўзининг семалари: вақт, ҳозирдан олдинги; таърифи: ҳозирдан олдинги вақт. «Ҳозир» сўзининг семалари: вақт, ўтмишдан кейин, келажакдан олдин; таърифи: ўтмиш ва келажак оралиғидаги вақт. «Келажак» сўзининг семалари: вақт, ҳозирдан кейинги; таърифи: ҳозирдан кейинги вақт.

Ўтмиш сўзи *кечмиш*, *мозий* сўзлари билан лексик синонимияни ҳосил қилади. Бу сўзлар ўзаро ўтган вақтнинг узоқлик даражаси (мозий, кечмиш), қўлланиш ўрни («кечмиш» инсон умрига нисбатан қўлланади, «ўтмиш» турли контекстларда ишлатилади), китобийлик, эскирганлик каби қўшимча маънолар билан фарқланади. «Ўтмиш» сўзининг «келажак» сўзига антоним бўлишида «олдин» ва «кейин» семалари катта аҳамиятга эга: келажак – ҳозирги пайтдан кейин келадиган замон, ҳаёт; ўтмиш – ҳозирги пайтдан олдин ўтган замон, ҳаёт.

Келажак сўзи, асосан, икки қўлланишга эга. Унинг «келажак кўрсатади», «келажакда маълум бўлади» бирикмаларида вақт семаси (қачон?) бўртиб туради; *келажакдаги порлоқ*, *келажакни ўйлаш керак* бирикмаларида эса «ҳаёт» семаси кучайган ҳолатда бўлади. «Келажак» сўзининг маъноси «истиқбол» лексемасининг маъносига яқин бўлиб, истиқбол сўзида «порлоқ» (ҳаёт) семаси мавжуд.

Муайян ишнинг мақсадга мувофиқ ёки ўзига хос рўёбга чиқиш вақтини ифодаловчи абстракт отлар. *Фурсат*, *маврид*, *хонаси*, *мавсум*

лексемалари маълум бир ишни амалга ошириш учун зарур бўлган вақтни номлайди. Булардан *фурсат*, *маврид*, *хонаси* лексемалари маълум бир ишни амалга оширишнинг қулай вазиятини билдириб, синонимик қатор ҳосил қилади. *Фурсат* сўзининг семалари: вақт, қулай, иш учун; таърифи: бирор ишни бажариш учун қулай вақт.

Мавсум лексемаси муайян ишни амалга оширишнинг қулай пайтини эмас, йилнинг маълум қисмидаги аниқ вақтни билдиради. Бу вақт тасодифий бўлмай, муайян бир иш учун ҳар йили такрорланувчи, табиатдаги ўзгаришлар билан боғлиқ ҳолда амалга ошувчи иш вақтидир. «Мавсум» кўп маъноли бўлиб, бош маъноси юқоридаги семемани ифодаласа, иккинчи маъноси билан «фасл» лексемасига синонимдир. Биринчи семеманинг семалари: йил, фасл. Таърифи: йил фасли. Иккинчи семеманинг семалар таркиби қуйидагича: иш бажариладиган, вақт, фасл; таърифи: йилнинг маълум фаслида амалга ошириладиган иш даври.

Ўзбек тилида вақт маъноли сўзлар, хусусан, номлар кўпчиликни ташкил қилади. Вақтнинг ўзи абстракт моҳият бўлгани ҳолда унинг барча кўринишларини номловчи сўзларни абстракт номлар дея олмаймиз. Партонимик муносабат ҳосил қилувчи *аср*, *йил*, *ой*, *сутка*, *кун*, *тун*, *соат*, *дақиқа*, *сония* каби вақт турларини номловчи сўзларни конкрет сўзлар қаторига киритамиз. Зеро, абстракт номлар қисмлардан иборат бутунликни эмас, объектидан ажратилган маълум бир жиҳатни номлайди. Вақт семантикали абстракт номларни эса, вақтни моддий оламнинг атрибути сифатида номловчи юқорида қайд этилган лексемалар ташкил этади. Табиийки, мазкур лексемаларда бутун-қисм муносабатлари кузатилмайди.

Демак, ўзбек тилида темпорал семантикали абстракт отлар алоҳида гуруҳни ташкил этар экан. Бу гуруҳдан вақтни мавҳум предмет сифатида номловчи лексемалар, вақтнинг ўрнини ифодаловчи лексемалар ва муайян ишнинг мақсадга мувофиқ ёки ўзига хос рўёбга чиқиш вақтини ифодаловчи абстракт отлар ўрин олади.

Шу ўринда айтиш керакки, вақт ҳам миллий, ҳам умуминсоний қадрият бўлиб, инсониятнинг узоқ яшаш истаги билан боғлиқдир. Ҳар бир миллатнинг вақтга оид номинация жараёнларида, албатта, миллий ўзига хосликлар акс этади. Масалан, ўзбек тилида сутка қисмларининг энг кўп номланиши сутканинг бошланишига тўғри келади. Туннинг тугаб, куннинг бошланишини англатувчи 1-2 соатлик қисқа пайт *тонг, тонготар, саҳар, саҳар-мардон, каллаи саҳарлаб, азон, субҳ, субҳидам, бомдод* сўзлари билан номланади. Бизнингча, вақтнинг бу қисмини номловчи сўзларнинг кўплиги халқимизнинг эрта тонгдан уйғониши билан боғлиқ бўлса керак. Бир қатор пайт номларининг ўзи ҳам фразеологик маъноларни шакллантирувчи вазифаларни бажарадики, бу ҳам вақт ўзбек халқи учун вақтнинг қадриятга айланганидан далолат беради: *дили хуфтон, кундек равшан* каби.

Демак, ўзбек тилида абстракт номлар тил луғат таркибининг кўп сонли алоҳида қатламини ташкил қилади. Мазкур гуруҳнинг умумий семантикаси от, сифат, феъл сўз туркумидаги абстракт маъноли сўзлардан иборатдир. Абстракт номлар ўз набатида кичик маъновий гуруҳларга бўлиб ўрганилиши мумкин.

Боб бўйича хулосалар

1. Ўзбек тили лексик сатҳда абстракт моҳиятларни субстанция сифатида номловчи *ақл, идрок, гурур, қўрқоқлик, бераҳмлик* каби абстракт отлар, *фаросатли, содда, доно* каби абстракт сифатлар ва *эсламоқ, фикрламоқ, англамоқ* каби абстракт феъллар фарқланади.

2. Сизги аъзолари орқали билиш натижасида ҳосил бўлган сифатлар ва ақлий билиш натижасида шаклланган белгиларни номловчи сифатлар бири-биридан фарқ қилади. Бу фарқлилик конкрет ва абстракт сифатлар оппозициясигача етиб боради.

3. Белги билдирувчи сўзларда ифодаланаётган белги сезги аъзоларимиз орқали ҳис қилинса, бундай сифатлар конкрет сифатлардир. Абстракт сифатлар эса бевосита кузатишда берилмаган, гносеологик белгиларни акс

эттиради. Абстракт сифатлар нималарнинг қандай белгисини номлашига кўра турли маъновий гуруҳлар ҳосил қилади.

4. Абстракт отлар объектдан ажратилган белгини алоҳида субстанция сифатида номлайди. Улар атаётган моҳиятлар бевосита кузатишда берилмаган, ақлий билиш орқали англанадиган гносеологик, номоддий, шаклга, маконга ва чегарага эга бўлмаган моҳиятлардир. Абстракт отларда «предмет» архисемаси мавжуд бўлмагани ҳолда, «ҳаракат», «муносабат», «белги», «ҳолат», «вақт» каби семалар мавжуд бўлади.

5. Тилшуносликда абстракт отларнинг тасниф қилишнинг кўплаб тизимлари, қолиплари кузатилиб таҳлил қилинди. Бу эса умумэътироф этилган типологиянинг йўқлигидан далолат беради. Тилшуносликда абстракт номлар таснифлаганда семантик, сўз ясалишига оид ва кўплик шаклини қабул қила олиш ёки олмаслик, саноқ системасига муносабати нуқтаи назарлардан амалга оширилган. Таснифларда битта ёки иккита омилга асосланишлар кузатилди.

6. Ўзбек тилида «ҳаракат», «муносабат», «белги», «ҳолат», «вақт» маъноли абстракт номлар гуруҳларини ажратиш мумкин. «Ҳаракат» маъноли абстракт отлар сон жиҳатдан кам бўлиб, асосан, феъллардан ясалган отлардан иборат: *изланиш, қоралов, ўзгариш. Дўстлик, душманлик, нафрат, шионч, ҳурмат, шафқатсизлик, тенгсизлик* каби муносабат номлари икки ёки ундан ортиқ инсонларнинг бир-бирига нисбатан бўлган ҳис-туйғуларини ифодалайди. Муносабат номлари кўпинча бошқа маънолар билан қоришиқ ҳолда учрайди.

7. Белги маъноли абстракт номлар, асосан, ажратилган, кузатиш мумкин бўлмаган сифатни, белгини, хусусиятни номлайди. Улар инсоннинг характерини, қобилиятини, этик ва эстетик тушунчалари билан боғлиқ белгиларини ифодалайди. *Қаттиққўллик, меҳрибонлик, хушомадгўлик* каби абстракт сифатларда белги ва муносабат оппозициясининг нейтраллашуви кузатилади. Уч аъзоли белги+ҳолат+муносабат оппозитив муносабатларнинг нейтраллашувини *вафосизлик* лексемасида кузатиш мумкин: “вафосиз”

белгисини, вафо қилмаслик ҳолатини, мўйаян бир объектга нисбатан ваъдани бажармаслик муносабатини билдиради.

8. Объектидан ёки иштирокчиларидан ажратилган ҳар қандай ҳолат номларида маълум даражада абстракция мавжуд бўлишига қарамай, улар абстракт ном бўла олмайди. Бевосита кузатишда берилмаган, фақат ақлий билиш орқали идрок қилинадиган ҳолат номлари абстракт ҳолат номларидир. Абстракт ҳолат номлари ифодалаётган ҳолатнинг образи мавжуд бўлмайди. Мазкур гуруҳдаги сўзларни умумий ҳолат номлари ва хусусий ҳолат номлари ташкил этади.

IV БОБ. АБСТРАКТ НОМЛАРНИНГ ЛУҒАВИЙ САТҲДАГИ ЎРНИ

4.1-§. Луғат таркибининг абстракт сўзлар билан узлуксиз бойиш сабаблари

Луғат таркиби тилнинг доимо ўзгариб турувчи, энг сезгир соҳаси бўлиб, унда тил эгаларининг ҳаётидаги барча ўзгаришлар, жумладан, ақлий салоҳиятининг ривожланиши, фикрлаш тараққиёти ҳам ўз аксини топади. Луғат таркиб янги ўрганилган реалликлар, кашф қилинган артефактлар номи билан бирга доимий равишда абстракт сўзлар ҳисобига бойиб боради. Тил тарихига асосланиб айтиш мумкинки, тил тараққиётининг дастлабки даврларида луғат таркиби, асосан, конкрет сўзлардан ташкил топган бўлса, кейинчалик эса абстракт сўзлар билан бойиб борди.

Абстракция жараёни билан шуғулланган рус файласуфи Д.Горский: «Тил тарихи инсоният абстракциялаш ва умумлаштириш фаолиятининг доимий ривожланишидан дарак беради. Ижтимоий тараққиёти нисбатан куйроқ босқичда бўлган халқлар тилида сақланган хусусиятлар уларнинг абстракциялаш ва умумлаштириш фаолияти замонавий инсонларникидан фарқ қилишидан далолат беради»¹⁴⁸, – деб ёзади.

М.Горскийнинг бу фикрлари кўплаб тилшунослар томонидан қўллаб-қувватланади. Масалан, хантий тили диалектларида абстракт тушунчаларнинг лисоний реаллашуви бўйича тадқиқот олиб борган О.Потанина эскимос тилида абстракт сўзлар жуда кам бўлган ҳолда, муз ва қорнинг хар хил турларини номлаш учун қирққа яқин сўзлар мавжудлигини қайд этиб, *анут* «ерда ётган қор», *қана* «ёғаётган қор», *пиқсирпоқ* «довул пайтидаги қор», *қимуқсуқ* «қор уюми» тушунчалари учун қўлланишини ёзади¹⁴⁹.

О.Пылаева Эвенки қабиласида «мавсум» умумий тушунчасини ифодаловчи сўз мавжуд бўлмаган ҳолатда унинг хусусий кўринишлари учун бир қанча сўзлар қўлланишини таъкидлайди. *Хугдарни* «яхши ов мавсуми»,

¹⁴⁸ Горский Д.П. Вопросы абстракции и образования понятий. – М.: АН СССР, 1961. – С. 151.

¹⁴⁹ Потанина О.С. Способы языковой реализации абстрактных понятий в диалектах хантийского языка: Дисс. ... канд. филол. наук. – Томск, 2006. – С. 73.

хоғдарни «қалин бўлмаган қор мавсуми», *иркин* «буғуларнинг тери ва шох ташлаш мавсуми», *хунмиласани* «чивин мавсуми», *халгалашани* «биринчи кузги қор мавсуми» каби¹⁵⁰.

Инглиз тадқиқотчиси Э.Эйрнинг ёзишича, австралиялик аборигенлар тилида дарахт, балиқ, қуш каби тур номлари мавжуд эмас. Уларда фақат дарахт, балиқ, қушларнинг ҳар бир хиллари учун алоҳида номлар мавжуд¹⁵¹. Янги Зеландиянинг Маори қабиласи ҳақида Леви Брюль шундай ёзади: «Улар эркак ва аёл дарахтларнинг муайян турларини атовчи бир қанча номларга эга. Улар дарахтларнинг ўсиш жараёнида барглarning хажми ўзгариши билан боғлиқ турли даврларидаги кўринишларини алоҳида номлар билан атайдилар. Улар яна дарахт гулларининг махсус номларига, очилиб улгурмаган барг ва меваларнинг алоҳида номларига эга...»¹⁵²

Юқоридаги тиллар таҳлилидан маълум бўладики, тил тараққиётининг дастлабки босқичида, сўзлар, асосан, тор ҳажмли конкрет тушунчаларни ифодалаган. Уларнинг луғат таркибида абстракт сўзлар кам бўлган.

Лекин шу ўринда айтиб ўтиш жоизки, тилда маълум бир турнинг хусусий кўринишларини номловчи сўзларнинг кўплиги ушбу тил эгаларининг абстракция даражалари пастлигини белгиловчи асосий омил бўла олмайди. Бундай ҳолат мазкур халқнинг ҳаёт тарзи билан ҳам белгиланади. Масалан, эскимослар доимий совуқ муҳитда яшайди ва тилида кўплаб қор билан боғлиқ номинацияларнинг мавжудлиги табиий. Масалан, ўзбек тилида қорамолнинг турини номловчи ўнлаб сўзлар мавжуд бўлиб, бу ўзбек халқи абстракция даражасининг пастлигидан эмас, балки турмуш тарзининг ўзига хослигидан далолат беради.

Эйрнинг тадқиқотларига яна мурожаат қиладиган бўлсак, «Тасманияликларда ажратилган, абстракт (отвлеченный) тушунчалар мавжуд эмас эди... Улар қаттиқ, тинч, қайноқ, совуқ, узун, қисқа, думалоқ каби тушунчаларни ажратиш қобилиятига эга эмас эдилар. Улар қаттиқ

¹⁵⁰ Пылаева О.Б. Лакунарность лексико-семантического поля «природа». Автореф. дисс. ... канд. филол. наук. – Кемерово, 2002. – С. 15.

¹⁵¹ Бу ҳақда қаранг: Горский Д.П. Юқоридаги асар, – Б. 153.

¹⁵² Бу ҳақда қаранг: Горский Д.П. Юқоридаги асар, – Б. 152.

тушунчасини ифодалаш учун «тош каби», узун тушунчаси учун «узуноёк», думалоқ тушунчаси учун «ой каби» бирикмаларини қўллашган»¹⁵³.

Инсоният белги ва муносабатларни ташувчисидан алоҳида тафаккур қилиш қобилиятига эга бўлиши билан тилда энг элементар абстракт сўзлар пайдо бўла бошлади. Булар, асосан, кундалик ҳаётдаги ходисалар ва доимий эҳтиёждаги предметларнинг муҳим белгиларини ажратиш билан ҳосил қилинган сўзлардир: *совуқ, иссиқ, қаттиқ, узун, қисқа* каби. Бу каби содда абстракцияларда ажратилган белги сезги аъзоларимиз орқали идрок этиладики, *совуқлик, иссиқлик, қаттиқлик* тери орқали, *узун-қисқалик* белгилари эса кўз орқали билинади. Тараққиётнинг нисбатан кейинги босқичларида предметнинг белги ва муносабатлари алоҳида моҳият сифатида талқин қилиниши оқибатида фақат фикран англанадиган белгилар ажратилди ва абстракция даражаси юқори бўлган абстракт сўзлар шакллана бошлади: *ҳаёт, умр, ўлим, тезлик, нарх, ўлчов, бахт, қувонч, газаб, севги, муҳаббат* каби.

Инсоният тафаккурининг абстракциялаш босқичига ўтишини пиктографик ёзув туридан идеографик ёзув турига ўтишида ҳам кўриш мумкин. Пиктографик ёзувда конкрет нарса-ҳодиса тўғрисидаги хабар содда етказилган бўлса-да, абстракт (мавҳум) тушунчаларни етказиш учун бу ёзувдан фойдаланиш қийин бўлган. Шу сабабли ёзувнинг бу тури инсоннинг талабига тўла жавоб бера олди. Шу тариқа идеографик ёзувлар шакллана бошлади, бунда пиктограммалар муайян нарсани эмас, ғояларни ифодалай бошлаган.

Ҳозирги шиддатли ва тараққий этган замонавий ҳаётимизда кўплаб абстракт сўзлар ва маънолар неологизм сифатида вужудга келмоқда ва янгилик бўёғини йўқотиб умумистеъмол лексикага айланиб бормоқда: *глобаллашув, мобиллик, тезкорлик*. Мустақиллик йилларида тилимизда мавжуд абстракт сўзлар янгича маъно касб этди, *маънавият, мафкура, ишбилармонлик, тадбиркорлик, бағрикенглик, огоҳлик, сезгирлик,*

¹⁵³ Бу ҳақда қаранг. Горский Д.П. Юқоридаги асар, – Б. 153.

ташаббускорлик, ишбилармонлик, баркамоллик, тадбиркорлик, жонкуярлик каби сўзларнинг маъно тараққиёти миқдор ва сифат ўзгаришларига учради.

Шундан келиб чиқиб айтиш мумкинки, тил тараққий этиб борган сари абстракт сўзлар сони кўпайиб боради. Энг ривожланган тилларда абстракт сўзлар сони камроқ тараққий этган тилларга нисбатан кўпроқ бўлади. Ёки муайян тилда абстракт сўзларнинг кўплиги мазкур тил эгалари бўлган халқнинг чуқур салоҳиятга, юксак маънавиятга эга эканлигини кўрсатади.

Ўзбек халқида ота ва қиз муносабати жуда муқаддас саналади. Оталар қизларига қаттиқ гапирмайдилар, қизлар эса отасига тик қарамайди. Қизларнинг отасига муносабати «ҳаё» сўзида, отанинг қизини ҳимоя қилиши «орият» сўзи замиридаги концептларда акс этади. Ёки «сабр» деган сўзнинг концептуал юки жуда залворли бўлиб, бунда нафақат «чидам», балки шукроналик, яхшиликка ишонч ва иймон каби ташкил этувчилар мавжуд. «Ҳалоллик» концептида ҳам диний тушунча, ҳам этник тушунча, ҳам тарбиявий тушунча мавжуд. Унда бировнинг ҳақиқага хиёнат қилмаслик, меҳнат қилиб яшаш кераклиги ҳақидаги тарбиявий юк ҳам бор. «Тарбия» концептининг миллий хусусиятлари ўзига хос бўлиб, у бу тушунчага халқимизнинг муносабати билан фарқланади. Фарзандларни тарбиялаш муқаддас бурч эканлиги, битта болага еттита қўшни тарбияловчи эканлиги шулар жумласидандир.

Демак, тил луғат таркибининг абстракт сўзлар билан бойиб боришига асосий сабаб – инсон омили, антропоцентрик омил экан.

Антропоцентризм ҳозирги замонавий тилшуносликнинг асосий категорияларидан бири бўлиб, у тилда инсон омилининг аҳамиятини кўрсатиб беради. Зеро, тил инсон томонидан яратилган ва инсон учун хизмат қилади.

Тилда инсон омилининг аҳамияти хусусидаги фикрлар дастлаб В.фон Гумбольдтнинг лингвофалсафий концепциясида учрайди. Олим тил «ташқи олам ҳодисалари ва одамнинг ички олами ўртасидаги оламдир»¹⁵⁴ деб ёзган

¹⁵⁴ Гумбольдт. Избранные труды по языкознанию. – М.: Прогресс, 1984. – С. 304.

эди. XX асрнинг биринчи ярмида тилнинг структур тарзда таҳлил этилишининг оммалашishi натижасида В.Гумбольдтнинг юқоридаги фикрлари илмий ишларда ўз тасдиғини топмади. Лекин XX асрнинг охирларига бориб анъанавий ва систем парадигмада батафсил ўрганилган лисоний бирликлар ва ходисалар тилнинг эгаси бўлган инсон омили билан тадқиқ қилина бошлади.

Ҳозирги кунга келиб олам лисоний манзарасининг замонавий жамият билан бир қаторда кескин ўзгаргани ҳеч кимга сир эмас. Бу эса инсон онгининг шиддатли тараққиёти билан боғлиқ. Тил инсониятнинг ташқи ва ички оламини қандай бўлса, шундай акс эттиришга уринар экан, инсоннинг тажриба, малака, билимининг узлуксиз ошиши натижасида оламнинг лисоний манзараси ҳам тубдан ўзгариб бормоқда. Унда инсоннинг оламини ва ўзини англаши, ўзлаштириши ва ўзгартириши билан боғлиқ барча янгиликлар акс этади. Оламини ўрганишда янги кашф қилинган реалликлар, инсоннинг турли фаолияти натижасида яратилган маҳсулотлар, ақлий ва руҳий оламимизнинг такомиллашуви асосида янги-янги номинациялар юзага келади.

Сўнги 20 йил ичида барча тиллар қатори ўзбек тилининг луғат таркиби ҳам сифат жиҳатдан ўзига хос неологизмлар билан, нутқимиз эса янги окказионализмлар бойиб борди. Неологизмларнинг маълум қисми эса абстракт сўзлар ҳисобига тўғри келади. Бугунги кунда инсон онгининг тез тараққий этиши билан бирга, олам ва одам ҳақидаги фикрларимиз, билимларимиз ҳам мураккаблашиб бормоқда. Тилда эса мураккаб билим ва тушунчаларимизни ифодалайдиган лексик бирликлар, жумладан, абстракт неологизмлар пайдо бўлмоқда. Бу мураккаблик неологизм сўзларнинг семантик структурасида ҳам ўз ифодасини топадики, сўзда аксланаётган тушунчавий, ақлий, когнитив структураларнинг такомиллашганини яна бир қарра исботлайди.

Мустақиллик даврининг дастлабки йилларида неологизм сифатида қаралган, ҳозирги кунда эса тил луғат таркибидан мустаҳкам ўрин эгаллаган

мобиллик, мурасасозлик каби, маъно тараққиётига учраган *курашчанлик, яратувчанлик* каби абстракт сўзларнинг мураккаб семантикасига назар ташласак, мазкур сўзлар семантикасига йиғиқ пропозиция, яширин предикацияни юклаш ҳолатларини кўриш мумкин. Мисол учун, «курашчанлик» лексемасининг мураккаб семантикага эгаллиги куйидаги фикрда яққол кўринади: «Курашчанлик – олдида қўйилган сиёсий мақсадлардан воз кечмаган ҳолда, эзгу, бунёдкор ва инсонпарвар ғояларни амалга ошириш сари интилувчанлик»¹⁵⁵.

«Яратувчанлик» лексемасининг эса семантик юки сўз бирикмасининг семантик юкидан ҳам оғирроқдир: «инсонларнинг ўз куч ва билимларига, малака ва тажрибаларига, фан-техника янгиликларига таянган ҳолда эҳтёжлари учун зарур бўлган моддий неъматлар ва хизматлар яратишдан иборат фаолиятлари»¹⁵⁶. Бу каби мураккаб семантикали абстракт сўзларнинг шаклланиши тез тараққий этаётган, шиддатли замонда катта маълумотларни кичик тил бирликлари ёрдамида ифодалаш заруриятидан келиб чиқади.

Ҳозирги даврда ҳам жамиятимиздаги янгиланишлар билан бирга тилимиз янги абстракт сўзларга тўлмоқда. Ёки мавжуд абстракт сўзларнинг семантикаси ҳам сифат, ҳам миқдор жиҳатдан тараққий этмоқда. Масалан, бугунги кунда *инновация* сўзининг «тараққиётга олиб келувчи янги ғоя» маъноси шаклланди. Ёки *ташаббус* сўзи ҳам янгича маъно юклари билан бойиди.

Ҳар кунги ҳаётимизга бевосита кузатишдаги оламимиздан фарқли оламлар ҳақидаги ахборотларнинг кириб келиши ҳам луғат бойлигимизни абстракт сўзлар билан тўлдиради¹⁵⁷. Техника тараққиёти даврида интернет орқали доимий равишда дунёнинг хоҳлаган нуқтасидан тасвирлар, маълумотлар олинмоқда, космонавтиканинг сўнгги ютуқлари, коинотдаги ўзлаштиришлар кенг омма учун сир бўлмайд қолди, виртуал кино, 3Д, 4Д, 5Д

¹⁵⁵Эгамбердиева Н., Ходжаев Б., Бегимкулов У., Йўлдашев И. ва б. Юксак маънавиятли шахсни шакллантиришнинг тарбия технологияси. – Тошкент: Fan va texnologiya, 2012. – Б. 81.

¹⁵⁶ Эгамбердиева Н., Ходжаев Б., Бегимкулов У., Йўлдашев И. ва б. Юқоридаги асар, – Б. 87.

¹⁵⁷ Брикотнина Л.В. Специфика семантики абстрактных имен качества и ее экспликация в синтаксисе: Дисс. ... канд. филол. наук. – Барнаул, 2005. – С. 63.

каби видео маҳсулотлар ҳаётимизга кириб келди. Интернет тезлигини таъминловчи 3Ж, 4Ж, 5Ж каби ўлчов бирликлари пайдо бўлди. Бу маълумотларни ўзлаштириш, узоқдаги ёки хаёлий оламларни англаш эса инсондан кўпроқ абстракт мушоҳадани талаб қилади. Абстракт мушоҳада натижасида эса абстракт сўзлар шаклланади. *Виртуал, виртуоз, телепортация, микродунё, макродунё* каби абстракт сўзлар шулар жумласидандир.

Инсоният цивилизацияси нафақат фан-техника тараққиёти билан, балки маънавий баркамоллик, ахлоқий етуклик, руҳий поклик каби категориялар билан ҳам белгиланадики, инсонларнинг маънавий комиллик сари талпинишлари натижасида мазкур категорияларни номловчи абстракт сўзлар ва абстракт маънолар вужудга келди: *маънавият, мафкура, қадрият, анъана, инсонпарварлик, бағрикенглик, барқарорлик, ақиданарастлик...*

Демак, тил луғат таркибининг абстракт сўзлар билан узлуксиз бойиб боришининг асосий сабаби антропоцентрик омил – инсон омили экан.

4.2-§. Абстракт сўзларда синонимия муносабати

Абстракт сўзларнинг маъновий муносабатлари. Абстракт сўзларнинг ўзига хос хусусиятлари бошқа лексик бирликлар билан семантик муносабатларида яққол кўринади. Зеро, ҳар қандай тил бирлигининг моҳияти унинг бошқа бирликлар билан муносабатларида ойдинлашади.

Абстракт сўзларда синонимия, антонимия, градуонимия, гипер-гипонимия муносабатлари кўп учрайди. Лекин мазкур сўзлар партонимик муносабатлар ҳосил қила олмайди.

Маълумки, партонимия тил бирликлари орасидаги бутун ва қисм муносабатидир. Партонимия бевосита кузатишда берилган, муайян шаклга, танага, таркибий қисмга эга предмет ва унинг таркибий қисми ўртасидаги муносабатдир. Партонимия муносабати фақат предметни, субстанцияни ифодаловчи сўзларда, яъни конкрет отларда кузатилади. Абстракт номлар от сўз туркуми доирасида «предметлик» грамматик категориясига эга бўлса-да,

«предметлик» лексик маъносига эга бўлмайди. Шу боис мазкур сўзлар партонимик муносабат ҳосил қила олмайди. Абстракт номлар предметдан фикран ажратилган белги, муносабат, ҳаракат, ҳолатларни ифодалашни юқорида айтилган эди. Белги (ноанъанавийлик, тарқоқлик), муносабат (муҳаббат, душманлик), ҳаракат (изланиш), ҳолатлар (қайғу, қувонч)ни бевосита кузатишда таркибий қисмларга ажратиш мумкин бўлмаганидек, ушбуларни ифодаловчи абстракт сўзлар ҳам партонимик муносабат ҳосил қила олмайди.

Гипер-гипонимия лексемалар ўртасидаги жинс-тур муносабатидир. Бу кенг (умумий) тушунчани ифодаловчи ва тор (хусусий) тушунчани ифодаловчи лексемаларо муносабат туридир. Кенг, умумий, жинс тушунчасини ифодаловчи лексема маъноси тор, хусусий, тур тушунчасини ифодаловчи лексема маъносини қамраб олади¹⁵⁸. Масалан, *туйғу* ва *согинч* лексемалари гипонимик муносабатда бўлиб, *туйғу* умумий, кенг тушунча, *туйғунинг* бир турини англатаётган согинч хусусий, тор тушунча. Демак, *туйғу* лексемаси жинс тушунчасини билдириб, у тур тушунчани англатаётган *согинч* лексемаси билан гипер-гипонимик боғланган. Ушбу боғланишда *туйғу* гипероним, *согинч* гипонимдир. Гипер-гипонимик қаторлар кўп аъзоли бўлиб, камида икки элементлидир. *Ҳолат*, *бахтиёрлик*, *бахтсизлик*, *тушкунлик*, *саросима* қаторида *ҳолат* гипероним, *бахтиёрлик*, *бахтсизлик*, *тушкунлик*, *саросима* гипоним саналади. Бир гиперонимга эга гипонимлар бир-бирига нисбатан эквоним¹⁵⁹ дейилади. Масалан, *Ҳолат*, *бахтиёрлик*, *бахтсизлик*, *тушкунлик*, *саросима* қаторида *бахтиёрлик*, *бахтсизлик*, *тушкунлик*, *саросима* бир-бирига нисбатан шу қаторда эквоним саналади.

Гипер-гипонимик муносабат лексемалар ўртасидаги энг асосий муносабатлардан бири бўлиб, у бутун луғат таркибини қамраб олган. Яъни барча лексемалар, абстракт ёки конкрет бўлишидан қатъий назар, жинс-тур муносабатларини ҳосил қилади. Лекин конкрет сўзларнинг гипер-гипонимик

¹⁵⁸ Ҳакимова М. Семасиология. Ўқув қўлланма. – Тошкент, 2008. – Б. 79.

¹⁵⁹ Никитин М.В. Основы лингвистической теории значения. – Москва, Высшая школа, 1968. – С. 94.

муносабатларини аниқлаш абстракт сўзларнинг муносабатларини аниқлашдан осонроқ. Масалан, *мол*, *қўй* сўзларини ҳеч иккиланмай «ҳайвон» гиперонимига бириктириш мумкин. Мавҳум отлардан *ақл*, *онг*, қалб каби сўзларни муайян гиперонимга бириктириш осон эмас.

Синонимия. Синонимия муносабати хусусида жаҳон ва ўзбек тилшунослигида кўплаб тадқиқотлар бажарилган. Кўпинча, синонимияни изоҳлашда маънодаги тўлиқ ёки қисман айнанлик, бири ўрнида иккинчисини қўллана олиш имкониятининг мавжудлиги кабилар ҳисобга олинади.

Синонимия муносабатидаги лексик бирликлар муайян воқеликни турли нуқтаи назардан номлайдилар. Масалан, бир денотатни, воқеликдаги айнан бир нарсани, яъни инсон бошининг олд қисмини *юз*, *бет*, *афт*, *башара*, *чехра*, *жамол*, *дийдор*, *ораз*, *рухсор* лексемалари номлайди. Ушбу синоним лексемалар мазкур денотатни субъектив муносабат нуқтаи назаридан, услуб нуқтаи назаридан турлича атайди.

Синонимик муносабат маънодошлик муносабати деб ҳам юритилади. Синонимия муносабати тилда кўп учрайдиган, универсал ҳодиса бўлиши билан бирга, у бутун луғат таркибини қоплайдиган категория эмас. Яъни луғат таркибидаги барча лексемалар ўз синонимларига эга бўлмайди. Синоним лексемаларда маъно айнанлиги, умумийлиги бўлиши билан бирга, семантик фарқлилик ҳам мавжуд бўлади. Албатта, синонимларда семантик умумийлик семантик фарқлиликдан устун бўлади ва синонимия маъно умумийлиги асосида воқе бўлади. Семантик фарқлилик абсолют синонимларда (лексик дублетларда) кузатилмайди: *аффикс* – *қўшимча*, *чапак* – *қарсак*. Бундай синонимлар кўпроқ бошқа тиллардан кирган сўзлар ҳисобига воқе бўлади.

Синонимик қатордаги лексемалар бир қанча умумий семаларга эга бўлиши билан бирга, семантик жиҳатдан қуйидагича фарқланишларга ҳам эга бўладилар: коннотатив маънодаги фарқлилик; денотатив маънодаги фарқлилик; услубий фарқ.

Бир денотатни, яъни воқеликдаги айнан бир нарсани номловчи лексемалар коннотатив маъно (эмоционал-экспрессивлик) нуқтаи назаридан фарқланадилар. Мазкур ҳолатда синонимлар айнан бир ҳодисани номлайди, лекин уларда ушбу ҳодисага бўлган муносабат фарқли бўлади: *новча, норгул, найнов, дароз*. Бундай синонимик қаторларда аташ семалари айнан, ифода семалари ҳар хил бўлади. Демак, бу каби синонимик қаторларда денотатив маъно ва денотатив маъно асосида ҳосил бўладиган сигнификатив маъно ҳам умумий, айнан бўлади. Фарқлилик эса коннотатив (эмотив) маънода юз беради.

Абстракт сўзларда синонимия муносабати кўп учрайди. Абстракт сўзларнинг лексик-семантик таҳлили шуни кўрсатадики, уларда синонимия муносабати ўзига хосдир. Абстракт сўзларда, асосан, маъно ҳажми ва маъно даражалари билан, услубий жиҳатдан, қўлланиш вақти ҳамда доираси билан фарқланувчи синонимик қаторлар учрайди.

Идеографик синонимлар бир-бири билан лексик маънолари ифодаси ҳажмига кўра ўзаро фарқланади. М.Миртожиев ўзбек тилига араб тилидан ўзлашган *ишқ* ва *муҳаббат* сўзларини таҳлил қилар экан, шундай фикр билдиради: «бу сўзлар шахсга дилдан берилган иштиёқ» лексик маъноси бўйича маънодошдир. Лекин бу икки сўз лексик маънолари ифодаси ҳажмига кўра фарқ қилади. *Ишқ* сўзининг лексик маъносида ифодаланган кечинма ёр ва Оллоҳ учун, *муҳаббат* сўзининг лексик маъносида ифодаланган кечинма ёр, Оллоҳ, ота-она, фарзанд ва яқинларига нисбатан ҳамдир¹⁶⁰. Абстракт сўзларда идеографик синонимия ҳодисаси кўп кузатилди. Бунга яна *согинч* ва *ҳижрон* сўзларини мисол қилиш мумкин. *Согинч* лексемаснинг маъно ҳажми *ҳижрон* лексемасидан катта бўлиб, *ҳижрон* одатда ёр, маҳбубага нисбатан ишлатилса, *согинч* эса барча жонли ва жонсиз нарсаларга нисбатан ҳам қўлланади.

Лекин бадий матнларда *ҳижрон* сўзи ватанга нисбатан ҳам қўлланишини кузатиш мумкин:

¹⁶⁰ Миртожиев М. Ўзбек тили семасиологияси. –Тошкент: Mumtoz so'z, 2010. – Б. 209.

*Биламан, не азоб юки ҳижроннинг,
Не дарддур, ой-йиллар бўлмоқ интизор.*

Биламан, соғинчи Ўзбекистоннинг

Кўзингиз тубида ҳамиша бедор (Эркин Воҳидов).

Абстракт сифатлардан иборат синонимик қаторларда маъноларнинг фарқи мазкур тушунча ҳажми билан фарқланади. Масалан, *номдор*, *донгдор*, *маишхур* синонимик қаторига эътибор қаратсак, мазкур сўзлар таниқлилик даражаси билан бирга қўлланиш доираси билан ҳам фарқланмоқда. *Номдор* ва *донгдор* сўзлари инсонларга нисбатан ишлатилса, *маишхур* эса жонли ва жонсиз нарсаларга нисбатан ҳам қўлланади.

Маъно синонимлари бир-бири билан бир маънонинг турли даражалари бўйича ҳам фарқланиши маълум. Масалан, А.Раҳмоновнинг «Ўзбек тилида луғавий синонимия ва градуонимиянинг ўзаро муносабати» номли диссертациясида предмет ифодаловчи синонимик қаторларнинг 69 тасида, белги билдирувчи синонимик қаторларнинг 81 тасида градуонимия муносабати мавжуд эканлиги таъкидланади¹⁶¹. Синонимик қаторлардаги градуонимия ҳодисаси хусусида фикр юритганда, асосан, коннотатив маънонинг даражаланишини инобатга олиш лозим. «...даражаланишнинг, айниқса коннотация доирасидаги нозик кўринишлари синонимиянинг (айнанликнинг) фаолият кўрсатиши учун унинг умуман тилда сақланиб қолиши учун замин тайёрлайди»¹⁶². Лекин синонимик қаторлардаги денотатив маъно доирасидаги даражаланишлар хусусида фикр юритганда бироз эҳтиёткор бўлиш лозим. Масалан, А.Раҳмонов *шамол*, *шабада*, *ел*, *сабо* сўзларини градуонимик муносабат мавжуд бўлган синонимик қатор сифатида тадқиқ қилади¹⁶³. Бизнингча, *шамол*, *ел* сўзлари *шабада* ва *сабо* сўзига синоним бўла олмайди. *Зеро*, *шамол* ва *шабада* сўзлари алоҳида

¹⁶¹ Раҳмонов А. Ўзбек тилида луғавий синонимия ва градуонимиянинг ўзаро муносабати: Филол. фанлари номз. ...Дисс.автореф – Тошкент, 2017. – Б. 14.

¹⁶² Бозоров О. Ўзбек тилида даражаланиш. – Тошкент: Фан, 1995. – Б. 84-85.

¹⁶³ Раҳмонов А. Ўзбек тилида луғавий синонимия ва градуонимиянинг ўзаро муносабати. Филол. фанлари номз. ...Дисс.автореф. – Тошкент, 2017. – Б. 14.

воқеликларни номлаб келмоқда ва уларнинг муносабати айнанликка эмас, фарқлиликка асосланган.

Микдор ўзгаришларининг сифат ўзгаришларига ўтиши ҳаммамизга маълум. Худди шундай синонимик қаторлардаги маъно даражаларининг фарқини ортиб бориши мазкур бирликларнинг синонимия муносабатини бартараф қилади. Масалан, «Ўзбек тили синонимларининг изоҳли луғати»да *жаҳл*, *аччиқ*, *газаб*, *қаҳр*, *зарда* синонимик қатори берилган. Жумладан, луғатда шундай келтирилади: Ножўя хатти-ҳаракатга ёки воқеа-ҳодисага қарши кучли даражада қўзғалган ҳис-туйғу ва шундай ҳис-туйғунинг ифодаси. *Газаб*, *қаҳр* сўзларида белги даражаси кучли. *Зарда* ножўя, ёқмайдиған иш, хатти-ҳаракатга жавоб тарзида ифода этилган жаҳлни билдиради¹⁶⁴. Бизнингча, *жаҳл*, *аччиқ*, *газаб*, *қаҳр*, *зарда* лексемаларини синоним дейиш бироз мунозарали. Чунки бу беш лексема бир хил воқеликни номлай олмайди. Дикқат қилинса, *қаҳр* ва *зарда*, *қаҳр* ва *аччиқ*, *газаб* ва *зарда*, *газаб* ва *аччиқ* лексемаларининг қиёсий таҳлили уларни синоним деб белгилашга имкон бермайди. Улар алоҳида-алоҳида воқеликни номламоқда. *Қаҳр* ва *зарда* лексемаларини қиёслар эканмиз, *қаҳр* ножўя хатти-ҳаракатга ёки воқеа-ҳодисага қарши кучли даражада қўзғалган ҳиссиёт ва руҳий ҳолатни ифодалайди. Мазкур руҳий ҳолатда инсон муайян вақт давомида бўлиши мумкин (Бу воқеани эшитиб, унинг қаҳри келди). *Қаҳр* лексемаси яна инсонга хос барқарор хусусиятни ҳам билдириши мумкин. Масалан, *Асадбек қаҳри қаттиқ одам* каби боғланишларда инсоннинг хусусиятини акс эттирмоқда. *Зарда*, *аччиқ* лексемалари эса кучли даражада қўзғалган ҳиссиёт ва руҳий ҳолатни ифодаламайди. Улар ножўя хатти-ҳаракатга ёки воқеа-ҳодисага қарши қўзғалган кучли бўлмаган беқарор, вақтинчалик эмоционал ҳолатни ифодалайди. Бу эмоционал ҳолат муайян вазиятдан ташқарида мавжуд бўлмаслиги мумкин.

¹⁶⁴ Ҳожиев А. Ўзбек тили синонимларининг изоҳли луғати. –Тошкент: Ўқитувчи, 1974. – Б. 97.

Аччиқ, ғазаб, қаҳр сўзларидан ясалган *аччиқланмоқ, ғазабланмоқ* ва *қаҳрланмоқ* феъл лексемаларнинг денотатив планда ҳам фарқли эканлигини А.Собиров куйидаги чизма орқали кўрсатиб беради:

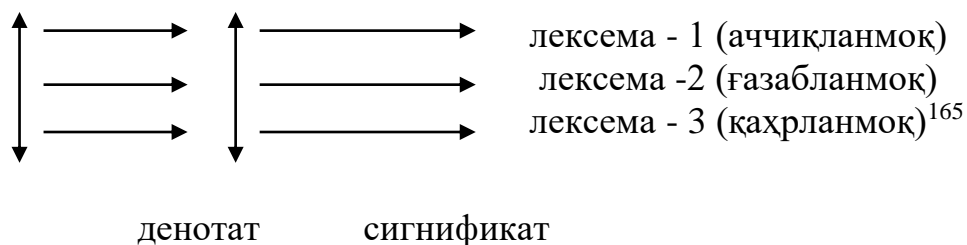

4.1 –расм. Синонимларда денотатнинг фарқланиши

Чизмага эътибор берилса, учта лексеманинг денотати ҳам, сигнификати ҳам бир-бирдан фарқли алоҳида чизикда берилган. Дарҳақиқат, мазкур фарқлилик синоним бўлмаган сўзларга хосдир. Агар сўзлар ўзаро синонимик муносабатда бўлса, чизма ўзгача маъно касб этади. Масалан, коннотатив маъноси билан фарқланувчи синонимлардаги айнанлик ва фарқлиликни куйидаги чизмада аниқ кўриш мумкин:

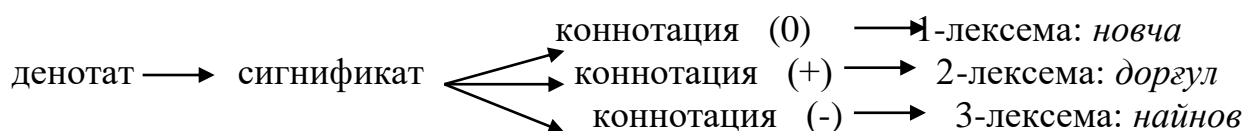

4.2 –расм. Синонимларда коннотациянинг фарқланиши

Азимжон Ҳожиев томонидан 1974 йилда яратилган «Ўзбек тили синонимларининг изоҳли луғати» ўзбек тилшунослиги учун бебаҳо манба ҳисобланиб, бугунги кунда ўз такомилени кутмоқда. Масалан, луғатда синоним сифатида берилган *виждон* ва *номус* сўзлари муайян матнларда функционал синоним бўла олиши мумкин.

¹⁶⁵Собиров А. Ўзбек тилининг лексик сатҳини система сифатида тадқиқ этиш. Филол. фанлари докт. ...Дисс. – Тошкент, 2005. – Б. 193.

ВИЖДОН - Кишининг ўз хатти-харакати, қилмиши, юриш-туриши учун одамлар, жамоатчилик олдидаги масъулият ҳисси, инсонийликнинг асосий белгиларидан бири¹⁶⁶.

НОМУС 1 Кишининг ўз обрўсини улуғлаш ва ардоқлаш ҳис-туйғуси.

2 Хижолат тортиш ҳис-туйғуси; уят-андиша, шарм, ҳаё, ор.

3 Қиз поклиги, бокиралик, иффат, қизлик¹⁶⁷.

Юқоридаги изоҳлардан кўриниб турибдики, *виждон* лексемасида ўзини-ўзи назорат қилиш маъно қирраси мавжуд бўлса, *номус* лексемасида эса ўз обрўсини улуғлаш маъноси устуворлик қилади.

Луғатда *вақт* лексемасига *он*, *лаҳза* лексемалари синоним қилиб берилган. *Он*, *лаҳза* лексемалари умумий вақт тушунчасининг маълум кўринишини номлаб келади. *Он*, *лаҳза* лексемалари *вақт* сўзига нисбатан гипонимик муносабатда бўлади. Лекин бу лексемалар нутқий синонимияни шакллантира олади. Улар матнда ўзидан катта вақт давомийлигининг қисми сифатида синоним сифатида келиши мумкин:

Азиз асримизнинг азиз онлари,

Азиз инсонлардан сўрайди қадрин,

Фурсат *ганиматдир шоҳ сатрларла,*

Безамоқ чоғидир умр дафтарин (Ғ.Ғулом).

Ёки *он* ва *секунд* лексемалари бир бутун предмет тасаввурида келиб, нутқий синонимия бўлиши мумкин:

Бир оннинг баҳосин ўлчамоқ учун

Олтидан тарозу, олмосдан тош оз.

Нурлар қадамила чопган секунднинг

барини туюлмас айҳаннос овоз (Ғ.Ғулом).

Луғатнинг 108-саҳифасида келтирилган *истак*, *хоҳиш*, *орзу*, *ҳавас*, *иштиёқ*, *ҳафсала*, *майл*, *раъй*, *кўнгил*, *армон*, *рағбат*, *тилақ* синонимик каторини ҳам кўриб чиқиш керак. Мазкур гуруҳдаги барча сўзлар А.Ҳожиев

¹⁶⁶ Ўзбек тилининг изоҳли луғати. –Тошкент: Ўзбекистон миллий энциклопедияси, 2006. 1-жилд. – Б. 545-546.

¹⁶⁷ Ҳожиев А. Ўзбек тили синонимларининг изоҳли луғати. –Тошкент: Ўқитувчи, 1974. – Б. 59.

таъкидлаганидек, «бирор нарса қилишга, бирор нарсага эришишга бўлган ички интилиш, ички ҳиссиёт»¹⁶⁸ маъно майдони атрофида бирлаша олади. Лекин мазкур маъно ушбу сўзларнинг барчасининг маъно мунжарижаси эмас. Бу ўринда *истак*, *хоҳиш*, *тилак* сўзларининг синонимлиги хусусида гапириш мумкин.

Абстракт сўзларда эмоционал-экспрессивликка асосланган синонимик қаторлар деярли учрамайди. Бу каби синонимик қаторлар конкрет сўзларга хосдир. Масалан, *кулумсирамоқ*, *жилмаймоқ*, *илжаймоқ*, *тиржаймоқ*, *ишшаймоқ*, *иршаймоқ* синонимик қаторидаги ҳамма лексемаларнинг денотати бир хил, умумийдир: овоз чиқармай хурсандчиликни ифода қилиш учун бажариладиган кўз, лаб ҳаракати. *Жилмаймоқ* ижобий коннотатив маънога, *илжаймоқ*, *иршаймоқ*, *тиржаймоқ*, *ишшаймоқ* эса салбий коннотатив маънога эга. Салбий коннотатив маънога эга синоним лексемалар ҳам ўзаро салбийликнинг даражасига кўра фарқланади. Масалан, *илжаймоқ* лексемасида салбийлик даражаси кучсизроқ бўлса, “*тиржаймоқ*” лексемасидаги салбийлик эса кучлироқдир. Ижобийлик ёки салбийликнинг ошиб ва аксинча камайиб бориши асосида синонимик қатордаги лексемалар даражаланиши мумкин:

ораз - жамол - чехра - дийдор - юз - бет - афт - башара - турқ¹⁶⁹

+4 +3 +2 +1 0 -1 -2 -3 -4

Абстракт сўзларда эса бундай ҳолат кузатилмайди. Ўзбек халқида абстракт тушунчаларга нисбатан субъектив (ижобий ёки салбий) муносабатнинг ўзи ноодатий ҳол. Инсон ҳиссий билиши мумкин бўлган объектларга нисбатан субъектив муносабат билдириши эса одатий ҳолат. Масалан, Нафисанинг кулумсираш ҳаракатини кўрамиз, у жуда чиройли табассум қилаётган бўлиши мумкин. Лекин унинг ножоиз вақтдаги кулгиси бизга ёқмаганлиги учун биз бу ҳолатга нисбатан *тиржаймоқ*, *иржаймоқ*, *иршаймоқ* сўзларини қўллаймиз. Яна бўйнинг меъёрдан баландлигини кўрамиз ва уни *новча* нейтрал сўзи билан ёки *найнов*, *дароз* салбий

¹⁶⁸ Ҳожиёв А. Ўзбек тили синонимларининг изоҳли луғати. –Тошкент: Ўқитувчи, 1974. – Б. 108.

¹⁶⁹ Бозоров О. Ўзбек тилида даражаланиш. —Тошкент: Фан, 1995, – Б.77.

коннотатив маъноли сўзлар билан номлаймиз. Демак, конкрет сўзларда синонимик қаторлар ҳам салбий, ҳам ижобий коннотатив маънога асосланиши мумкин. Ёки улардан фақат биттаси мавжуд бўлиши ҳам мумкин.

Ўзбек тили синонимларининг изоҳли луғати таҳлили шуни кўрсатдики, абстракт сўзларда эмоционалликка асосланган синонимик қаторлар деярли учрамайди. Зеро, абстракт тушунчаларни номлашда уларга салбий ёки ижобий муносабат билдириш ўзбек тилига хос эмас. Масалан, *бахт*, *иқбол*, *толе*, *саодат* синонимик қаторини таҳлил қилсак, ушбу сўзлар ифодалаётган сигнификатив маъно: «Ҳаётдан қониқиш ҳолати». Ҳаётдан қониқиш ҳиссига салбий муносабатда бўлишнинг ўзи мантиқсизликдир. *Бахтсизлик*, *бадбахтлик*, *толесизлик* сўзлари ифодалаётган маънога эса ижобий муносабатда бўлиш мумкин эмас. Демак, абстракт тушунчаларнинг ўзига хос яна бир жиҳати мавжуд бўлиб, айна бир абстракт тушунчага нисбатан ҳам салбий, ҳам ижобий муносабатда бўлиш мумкин эмас.

Лекин эмоционаллик жиҳатидан нейтрал сўз билан бирга салбий маъноли сўзлардан ташкил топган синонимик қаторлар жуда кам бўлса-да учрайди. Масалан, *тақдир*, *қисмат*, *ёзмиш*, *пешана*, *насиба*, *кўргилик* синонимик қаторида *тақдир* эмоционаллик жиҳатдан нейтрал ҳисобланса, *кўргилик* сўзида салбий муносабат мавжуд.

Абстракт сифатларнинг синонимик муносабатида ҳам абстракт отлар каби битта синонимик қаторда ижобий ва салбий коннотация учрамайди. Масалан, конкрет сифатлардан *новча*, *семиз*, *озгин* синонимик қаторларида коннотациянинг ижобийликдан салбийликка ёки салбийликдан ижобийликка даражаланиши кузатилса, абстракт сифатларда салбийлик ёки ижобийликнинг ўзини даражаланиши кузатилади. Масалан, *айёр*, *муғомбир*, *ҳийлагар*, *қув*, *устомон*, *маккор*, *доғули*, *мўлтони*, *қилвири*, *шайтон*, *тулки*, *туллак*, *қирриқ*, *хирпа*, *мастон* синонимик қатори ушбу фикримизга исбот бўла олади.

Айрим синонимик қаторларда аташ ва коннотатив семанинг бир-бирига уйғун ҳолда даражаланишини кузатилади. Синонимик қаторларда аташ семаси билан бирга ифода семасининг ҳам даражаланиб боришини кўриш мумкин. Масалан, зукколик белгисининг (денотатив) тадрижий камайиб боришига салбий муносабатнинг (коннотатив) ошиб бориши даражалари тўғри келади:

Зукколикнинг камайиб бориши (денотативлик)

0	-1	-2	-3	-4	-5
содда	– овсар	– гўл	– лақма	– пандавақи	– меров

0	+1	+2	+3	+4	+5
---	----	----	----	----	----

салбий муносабатнинг ошиб бориши (коннотативлик)¹⁷⁰

Абстракт сўзлардан иборат синонимик қаторларнинг айримлари ижобий ёки салбий муносабатни эмас, балки ижобий ёки салбий ҳолатларни номлайди. Масалан, *адолат, одиллик; вафо, садоқат, содиқлик; одамийлик, инсонийлик* синонимлари ижобий ҳолатни ифодаласа, *адолатсизлик, ҳақсизлик, бедодлик; аёвсизлик, раҳмсизлик, шафқатсизлик; азоб, азият, жафо, озор, заҳмат, алам, изтироб, уқубат, ситам; айб, гуноҳ, жиноят, ёзиқ; душманлик, адоват; каср, касофат, жат* синонимлари эса салбий ҳолатни ифодалайди. Лекин бу синонимлар эмоционал-экспрессив синонимлар бўла олмайди.

Синонимик қаторлар қўлланиш даври нуқтаи назаридан фарқланувчи лексемалардан ҳам шаклланиши мумкин. Лекин бу каби синонимик қаторлар барқарор бўлмасдан, муайян вақтдан кейин йўқолиб кетади. 1974 йилда тузилган синонимик луғатдаги *тушкунлик, таназзул* синонимик қаторига эътибор қаратамиз. «Тараққиёт даражасида орқага қайтиш, пасайиш. Таназзул китобий. Тушкунлик сўзи якка шахснинг руҳий, ахлоқий ёки бошқа жиҳатдан пасайиши, сусайишини билдириш учун ҳам қўлланади»¹⁷¹. Тилнинг ижтимоий моҳияти тил тараққиёти учун жуда ҳам сезиларсиз

¹⁷⁰ Бозоров О. Ўзбек тилида даражаланиш. Тошкент: Фан, 1995. – Б. 77.

¹⁷¹ Ҳожиев. А. Ўзбек тили синонимларининг изоҳли луғати. –Тошкент: Ўқитувчи, 1974. – Б. 198.

бўлган бир неча ўн йилликлар ичида мазкур *тушкунлик* сўзининг *таназзул* сўзи билан синонимиясини бартараф қилган. Бугунги кунга келиб, *тушкунлик* сўзи руҳий ҳолатга нисбатан ишлатилса, тараққиётдаги орқага кетиш ҳолатига нисбатан эса *депрессия* сўзи қўлланмоқда. *Тушкунлик* сўзининг мазкур маънода узоқ яшамаслигига сабаб эса ушбу маъно рус тилидан тўғридан-тўғри зўраки калька қилинганлигидадир.

Ўзбек тилидаги абстракт сўзларнинг аксарияти ўзлашган сўзлар бўлиб, синонимик муносабат ушбу омил асосида ҳам шаклланган. Масалан, *мақсад*, *ният*, *муддао*, *мурод* синонимик қаторидаги барча сўзлар араб тилидан ўзлашган сўзлардир. *Севги*, *муҳаббат*, *ишқ* синонимик қаторида *севги* ўз қатламга мансуб бўлиб, *муҳаббат* ва *ишқ* араб тилидан ўзлашган сўзлардир. *Бахт*, *иқбол*, *толе*, *саодат* синонимик қаторида *саодат*, *иқбол* ва *толе* сўзлари араб, *бахт* сўз эса форс-тожик тилидан ўзлашган. *Ақл*, *бош эс*, *мия*, *калла* синонимик қаторида *бош*, *эс*, *мия* туркий сўзлар бўлиб, *ақл* араб тилидан, *калла* форс-тожик тилидан ўзлашган сўзлардир.

Қўлланиш доирасининг ўзига хослиги билан фарқланувчи абстракт сўзлардан иборат синонимик қаторлар конкрет сўзларга нисбатан камроқдир. Абстракт сўзларнинг муайян шеваларда ўзгача вариантлари кўп учрамайди. *Содда*, *оддий* абстракт лексемаларига *жўн* диалектал сўзи синоним бўла олади.

Услуб жиҳатдан фарқланувчи абстракт сўзлардан иборат синонимик қаторлар конкрет сўзлар каби муайян нутқ услубларига хосланган бўлади. Масалан, *эзгулик*, *эгилик*, *яхшилик* синонимик қаторида¹⁷² *эзгулик* бадий услубга, *эгилик* эса сўзлашув услубига хос.

Оғзаки нутқда абстракт тушунчаларни конкрет сўзлар билан ифодалаш ҳолатлари кузатиладики, бу нутқий синонимия ҳолатини юзага келтиради. Оғзаки нутқда абстракт тушунчаларни конкрет номлар билан, фраземалар билан ифодалаш ҳолатлари мавжуд. Бу жараён абстракт тушунчаларнинг

¹⁷² Ҳожиев А. Ўзбек тили синонимларининг изоҳли луғати. –Тошкент: Ўқитувчи, 1974. – Б. 231.

мураккаб эканлигидан, оғзаки нутқда эса мураккабликдан биров қочиш, уни содалаштириш ёки фраземалар орқали образли ифодалашга уриниш деб баҳоласа бўлади. Масалан, айёрликка нисбатан *тулки* сўзи ишлатилса, хиссизликка нисбатан *кесак* сўзи ишлатилади. Мазкур абстракт маъно куйидаги каби контекстларда реаллашади: *ишқи йўқ эшак, дарди йўқ кесак; кесакдан ўт чиқибди.*

Абстракт маъноларни ифодаловчи бирликлар ўртасида лексик-фразеологик синонимия кўп учрайди. Такрор бўлса-да, таъкидлаш жоизки, тил ёки тил эгалари шу йўсинда абстракциянинг содалашувига, унинг образлар орқали идрок қилинишига ҳаракат қилади. **Қайсарлик** – *икки оёғини бир этикка тикмоқ, ҳайронлик* – *оғзини очмоқ, қайғу* – *икки дунёси қоронғи бўлмоқ, такаббурлик* – *кўзини ёғ босмоқ, кўзини шира босмоқ, эътиборсизлик* – *кўз юммоқ, ажабланиш* – *ёқасини ушламоқ, ардоқлаш* – *еру кўкка ишонмаслик, ўтказгани жой топмаслик, ҳамжиҳатлилиқ* – *бир ёқадан бош чиқармоқ, бир тану бир жон бўлмоқ, айёр* – *пихи қайрилган* каби фраземалар орқали берилиши юқоридаги фикримизнинг далилидир.

4.3-§. Абстракт сўзлар антонимияси

Маълумки, лексик антонимия деб қарама-қарши маъно англатадиган лексемалар муносабатига айтилади. Антонимия икки лексема ўртасидаги муносабат бўлиб, ушбу лексемаларнинг семаларидан бири зид, қолган семалари эса айнан бўлади. *Новча* – *пакана* антонимик жуфтлигида *новча*: «бўй ўлчами меъёрдан ортиқ», *пакана*: «бўй ўлчами меъёрдан оз» зид маъноларни билдиради. Ушбу зидлик *оз* ва *ортиқ* ўзаро антоним бўлган бир сема доирасида юзага чиққан.

Антонимлар, асосан, сифат, равиш ва феъл сўз туркумида кўп учрайди. От туркумига оид сўзларда ҳам антонимлар мавжуд. Лекин улар ўз моҳиятига кўра от каби предметлик маъносига эга эмас. Улар маъноси

асосида ҳамма вақт белги ёки ҳаракат ётади¹⁷³. Дарҳақиқат, предметни ифодаловчи конкрет отлар муайян аниқ бир предметни номлагани учун уларда антонимия муносабати кузатилмайди. *Китоб, қалам, қозғоз, уй, хона, эшик* каби конкрет буюм ва нарса номлари антонимия муносабатини ҳосил қила олмайди. Зеро, мазкур лексемаларнинг лексик маъноси ўз зиддига эга эмас. Конкрет сўзлардан фақат қарама-қарши томон номларида (*шарқ* ва *ғарб*, *жануб* ва *шимол*), фасл номларида (*ёз* ва *қиш*, *куз* ва *баҳор*), сутканинг қарама-қарши томонларини ифодаловчи номларда (*кеча* ва *кундуз*, *кун* ва *тун*) антонимлик муносабатини кўриш мумкин. Абстракт номларда эса антонимия муносабати анча ёрқинроқ кузатилади: *меҳр-нафрат, шодлик-қайғу, яхшилик-ёмонлик, тинчлик-уруш, қувонч-ташвиш, ҳавас-ҳасад, дўстлик-душманлик*.

Ҳ.Жамолхонов антонимия ҳодисаси кенгроқ тарқалган ҳолатлар сифатида қуйидагиларни келтириб ўтади:

1) «Белги-хусусият» маъноли лексемалар доирасида: *катта* ва *кичик*, *иссиқ* ва *совуқ*;

2) «пайт», «ҳолат», «миқдор» маъноли лексемалар доирасида: *кеча* ва *эртага*, *тез* ва *секин*, *кўп* ва *оз*;

3) «предмет» ва «белги» семалари мужассамлашган лексемаларда: *бойлик* ва *камбағаллик*, *ботирлик* ва *қўрқоқлик*¹⁷⁴. Эътибор қилинса, олим ажратилган ва абстракт отларни «предмет» ва «белги» семалари мужассамлашган лексемалар сифатида талқин қилмоқда. Бу ҳам ўзига хос ёндашув бўлиб, бу каби белги маъноли абстракт отлар белгини предметлаштирилган ҳолда номлайди ва ўз-ўзидан бошқа белги билдирувчи лексемалар қатори антонимлик муносабатлар ҳосил қилиш имкониятлари юқори бўлади.

Агар антонимик жуфтлик ифодалаётган маъно ўртасида оралик ҳодисалар мавжуд бўлса, ушбу антонимия муносабати даражаланиш асосида

¹⁷³ Миртожиев М. Ўзбек тили семасиологияси. –Тошкент: Мумтоз сўз, 2010. – Б. 227.

¹⁷⁴ Н.Жамолхонов. Hozirgi o'zbek adabiy tili. – Toshkent: O'zbekiston milliy ensiklopediyasi, 2013. – B. 213.

шаклланган дея оламиз. Бунда маъновий даражаланишнинг биринчи ва охириги лексемаларидаги фарқлилик кучайиб, энг охирида антонимияга етиб борган: ёруғликнинг камайиб бориши асосидаги даражаланиш: *кун* – *оқшом* – *тун*, куёш ҳароратининг ошиб бориши асосидаги даражаланиш: *қиш* – *баҳор* – *ёз*. Бу каби антонимлар контрар, *рост* – *ёлгон*, *арзон* – *қиммат* каби оралик ҳолатлар мавжуд бўлмаган антонимлар эса комплементар антоним дейилади.

Абстракт сўзларнинг салмоқли қисмини предметдан ажратилган белги-хусусиятлар ташкил этади ва белги-хусусиятларнинг деярли барчаси зидланишлар ҳосил қилади ҳамда бу зиддиятлар антонимликкача етиб боради. Демак, абстракт отларда антонимия муносабати анча ёрқинроқ кузатилади: *меҳр-нафрат*, *шодлик-қайғу*, *яхшилик-ёмонлик*, *тинчлик-уруш*, *қувонч-ташвиш*, *ҳавас-ҳасад*, *дўстлик-душманлик*...

Абстракт сўзларда антонимия муносабати, асосан, икки қутбли бўлиб, улар орасида мантиқий марказ деярли мавжуд бўлмайди. Меҳр ва нафратнинг ўртасида ёки шодлик ва қайғунинг орасида мантиқий марказнинг бўлиши мантиқсизликдир. Умуман антонимликни белгиловчи мезонлардан бири сифатида мантиқий марказни ажратиш тўғри эмас.

Абстракт отларда антонимия туб сўзларнинг ўзаро зид маъно англатиши асосида (ҳавас-ҳасад), антоним сифатларга -лик ясовчи қўшимча қўшиш орқали (яхшилик-ёмонлик) ҳосил қилинса, абстракт сифатларда антоним аффикслар орқали (меҳрли-бемеҳр, қайғули-қайғусиз) ҳам шаклланади. Бу йўл билан ҳосил бўлган абстракт сифатлардан эса -лик аффикси орқали абстракт отлар ясалади: *беғуноҳлик* - *ғуноҳкорлик*.

Ўзбек тилида -ли ва -сиз антоним сўз ясовчи қўшимчалар воситасида ясалган сўзларнинг антонимлиги хусусидаги фикрларда тарқоқлик бор. «Ўзбек тилидаги антонимлар ҳақида луғатнинг киришига бағишланган қисмида улар бир ўзакдан антонимлар ясайди, деб кўрсатилган. Ундан аввалроқ Б.О.Исабеков ўз номзодлик диссертациясида -ли ва -сиз аффикси воситасида ясалган сифатларнинг ўзаро антоним бўла олмаслигини айтган ва

исботлар келтирган»¹⁷⁵. Р.Шукуров бу борада қуйидаги фикрларни билдиради: “*Ақлли-ақлсиз* каби бир ўзакли ясама сўзларнинг, шунингдек *ўқиган-ўқимаган* каби феъл формаларининг антоним ҳосил қила олишини кўрсатувчи белгилардан бири шуки, бундай сўзлар, одатда, шу тилда сўз ҳолидаги синонимларига эга бўлади; иккинчидан, улар бошқа тилга, масалан, рус тилига яхлит сўз ҳолидаги сифатлар билан таржима қилинади»¹⁷⁶.

Бизнингча, *-ли* ва *-сиз* аффикси предмет маъносини билдирувчи сўзга қўшилса, янги сўз ясалмайди, яъни антонимлик ҳосил бўлмайди. Бу аффикслар орқали шу предметга эгалик ёки эга эмаслик маъноси вужудга келади. *Китобли* ва *китобсиз* сўзларини қийслаймиз. Ушбу сўзлардаги *-ли* аффикси китобга эгалик ва китобга эга эмаслик маъноларини билдиради. Агар ясалишга асос бўлган сўз абстракт бўлса, бу ўринда сўз ясалиши хусусида фикр билдириш мумкин. *Одоб* сўзи ёрдамида ясалган *одобли* сўзи «хулқ-одоби яхши» маъносини билдирса, *одобсиз* сўзи эса «хулқ-одоби ёмон» маъносини билдириб, икки сўз ўртасида антонимликни ҳосил қилади. Демак, абстракт сифатлар антонимияси битта абстракт от ўзакдан *-ли* ва *-сиз* аффикслари ёрдамида ҳам вужудга келар экан. Бунда нопроект маъноли, асосан, мавҳум отлардан абстракт сифатлар ясалади. *Маънавиятли* – *маънавиятсиз*, *бахтли* – *бахтсиз*, *омадли* – *омадсиз*, *меҳрли* – *меҳрсиз*, *қайгули* – *қайгусиз*, *ақлли* – *ақлсиз* шулар жумласидандир. Санокли ҳолатларда мазкур қўшимчалар конкрет отларга қўшилиб, антонимик жупликлар ясайди: *мевали* – *меवासиз*.

Абстракт сўзлар, хусусан, абстракт отлар ўртасидаги маъновий зиддиятлар талқини халқимизнинг маданияти, маънавияти, дунёқараши, қадриятлар тизими билан боғлиқ. Зеро, яхшилик ва ёмонлик, ёруғлик ва зулмат, адолат ва ҳақсизлик, ҳаёт ва ўлим, рост ва ёлғон, соғлик ва касаллик, дўстлик ва душманлик, меҳнаткашлик ва дангасалик, бойлик ва камбағаллик, қувонч ва ташвиш каби қадриятлар тизими бир неча асрлардан бери

¹⁷⁵ Бу ҳақида қаранг: Миртожиев М. Ўзбек тили семасиологияси. – тошкент: Университет, 2009

¹⁷⁶ Р.Шукуров. Ўзбек тилида антонимия. – Тошкент: Фан, 1977. – Б. 10.

халқимиз ҳаётининг ажралмас қисмига айланган. Мазкур аксиологик жуфтликлар мақоллар, маталлар, нақллар, фразеологик иборалар, ривоятлар, афсона, дostonлардан, яъни халқ оғзаки ижодидан ҳамда юксак бадиий ижод намуналаридан мустаҳкам ўрин эгаллаган.

Масалан, «соғлик» халқимизнинг энг қадимги қадриятларидан бири бўлиб, инсоният табиий мавжудот сифатида доимо соғ юришга интилган. Уни асрашга ҳаракат қилган. Қадим замонлардан бери табиблик касбининг мавжудлиги ушбу фикримизнинг яққол далилидир. Антиқадрият ҳисобланган «касаллик»ка ҳам турли муносабатлар билдирилган. Масалан, касаллик қилинган гуноҳлар, Аллоҳнинг синовлари, кимнингдир назари, ёмон одамларнинг турли сеҳрлари, нотўғри овқатланиш, макон ва замон (фасллар) билан шарҳланган. Халқимизнинг бу икки тушунчага бўлган қарашлари, албатта, фраземаларда ҳам ўз аксини топган. “Касаллик” сўзига антонимик муносабатдаги фраземалар: *тутдай зарқ пишмоқ, барқ урмоқ, барқ уриб кўкармоқ, омон-эсон бўлмоқ, ёстиқдан бош кўтармоқ.*

Тутдай тўкилмоқ, боши ёстиққа етганда, мазаси қочмоқ, кўз олди қоронгилашмоқ, баданидан ўтиб кетмоқ каби фраземалар “соғлик” лексемаси билан антонимик муносабатни ҳосил қилади. Юқоридаги мисоллардан маълумки, одамлар ўзининг соғлигини ўсимликларнинг ривожланишига ўхшатиб келган. Шу ўринда «Нима учун тут дарахтига?» деган савол туғилади. Бизнингча, буюк ипак йўлида жойлашган мамлакатимизда ипак курти етиштириш доимо долзарб бўлган. Ипак куртининг озуқаси ҳисобланган тут дарахти эса кўплаб фраземалар, ўхшатишлар учун асос бўлган бўлиши мумкин. Ёки тут мевасининг тўкилиш жараёни мазкур маъно номинацияси учун асос бўлгандир.

Абстракт маънолар антонимияси хусусида фикр юритганда, ҳосила маъноларнинг антонимиясига ҳам тўхталишни лозим топдик. Жумладан, юқорида айтилган қадриятлардан бири *оқ* ва *қора* жуфтлигидир. Бу аксиологик жуфтликни *оқ* ва *қора* ранг билдирувчи лексемаларнинг семантик таркибидаги ҳосила маънолар шакллантириб, улар семемалар антонимиясига

мисол бўла олади. *Оқ* ва *қора* лексемалари бош маънода антоним эмас. Лекин олам лисоний манзарасининг ўзига хослиги натижасида ҳосила маънолари ўзаро ушбу муносабатни шакллантирган. Ўзбек халқ мақолларидан қуйидагиларга эътибор қаратадиган бўлсак, уларда *оқ* ва *қора* лексемалари ҳосила маъноларининг антонимияси аниқ акс этади: ***Оқ* дегани — олқиш, Қора дегани — қарғиш. Асли қора оқармас, Асли бузуқ тузалмас. Қора итнинг уяти оқ итга тегар.** Фраземаларда ҳам бу икки маъно антонимияси ўз аксини топган. Масалан, *оқни қорадан ажратмоқ* фраземаси яхшини ёмондан ажратмоқ маъносини беради. Бу ўринда ҳам *оқ* лексемаси «ижобий», *қора* лексемаси «салбий» маъноларни ифодаляётгани маълум. Ўзбек халқида *оқ* ва *қора* лексемаларининг ҳосила маънолари антонимиясига кун ва тунга бўлган муносабатлар сабаб бўлиб, қора тундан кўрқиш ва оппоқ тонгни кутиш асносида қарама-қарши маънолар шаклланган бўлиши мумкин. Бу жараёнда *оқ* лексемасининг маъно таракқиётида ижобийликка асосланган «гуноҳсиз» маъно маъно шаклланган бўлса, *қора* лексемасининг маъно таракқиётида эса салбийликка асосланган абстракт маънолар ҳосил бўлган:

1. Қора (кўмир тусидаги ранг: *қора қалам*) - Қора (ўқимаган, саводсиз, авом: *қора халқ*).

2. Қора (ўқимаган, саводсиз, авом: *қора халқ*) – Қора (махсус малака, хунар талаб қилмайдиган, кўл кучи билан ҳар ким қилаверадиган иш: *қора иш*)

3. Қора (махсус малака, хунар талаб қилмайдиган, кўл кучи билан ҳар ким қилаверадиган иш: *қора иш*) - Қора (оғирчилик, вазминлик билан боғлиқ бўлган, машаққатли азоб: *қора тер*)

4. Қора (кўмир тусидаги ранг: *қора қалам*) – Қора (кўнгилсиз, нохуш, машъум: *қора кунлар*)

5. Қора (кўнгилсиз, нохуш, машъум: *қора кунлар*) – Қора (кўрқинчли, даҳшатли, мудҳиш: *қора хат*).

Маънолараро антонимия антоним бўлган конкрет сифатларнинг ҳосила маънолари ҳисобига тўғри келади. Масалан, *енгил ва оғир, ширин ва аччиқ, баланд ва паст, катта ва кичик, узоқ ва яқин*.

Ширин лексемасининг изоҳли луғатда 4 та маъноси берилган бўлиб, улар қуйидагилардир.

Ширин 1. Шираси ўткир. Ширали. Бу маъно *ширин қовун, ширин чой* каби контекстларда реаллашади. *Ширин* лексемасининг иккинчи семемаси эса таъми ёқимли, мазали, лаззатли маъносини беради: *ширин ош, ширин шўрва*. 3-семемаси киши ҳузур қилидиган, ором оладиган, лаззатланадиган, хуш ёқадиган маънони ифодалаб келади. Бу маъно қуйидаги каби қуршовларда реаллашади: *ширин хаёллар, ширин орзулар, ширин бола*. *Ширин* сўзининг 4-семемаси эса аҳил, иноқ маъносини ифодалаб, у *турмуш* ва *оила* сўзлари билангина воқеланади. Биз таҳлиллар асосида *ширин* лексемасининг 4 та эмас, 7 та маъносини ажратдик. Қуйида эса мазкур сўзнинг маъно тараққиётини аниқлашга ҳаракат қилдик.

Ширин лексемасининг бош «шираси кўп» маъноси асосида *ширин 2* семемаси ҳосил бўлган. *Ширин 2* «лаззатли» сема асосида метофора йўли билан ҳосил бўлган. Бунда *ширин1* даги «белги», «таъм» ва «лаззатли» семалари сақланган. *Ширин 3* семемаси *ширин 2* дан ҳосил бўлиб, унда овознинг ёқимлилиги таъмнинг ёқимлигига ўхшатишмоқда. Худди шу жараён *ширин 4* семемаси учун ҳам тааллуқли бўлиб, ҳиднинг ёқимлилиги таъмнинг ёқимлилигига қиёс қилиниши асосида янги маъно шаклланган. *Ширин 5* семемаси *ширин 3* семемасидан абстракция асосида «хуш ёқувчи» семаси асосида ҳосил бўлган. Бизнингча, *ширин* лексемасининг маъноси «хуш ёқувчи» интеграл сема асосида тараққий этган бўлиб, унинг ўзига хос экстралингвистик ва лингвистик асослари мавжуд. *Ширин бола, ширин қизалоқ; ширин атир, ширин бўй; ширин овоз, ширин нола, ширин сўз* каби қуршовларида юзага чиқадиган маънолар синезтезия орқали шаклланган. Кўриш орқали, ҳид билиш орқали, эшитиш орқали билинадиган туйғу таъм билиш орқали пайдо бўлган туйғуга ўхшатишмоқда. *Ширин орзулар, ширин*

хаёллар каби қуршовлардаги б-маъноси эса абстракция ном кўчиш усули асосида ҳосил қилинган. Бунда абстракт белги конкрет белгига ўхшатишмоқда. *Ширин* семемаси эса б-маънодан маънонинг хусусийлашиши орқали ўсиб чиққан бўлиб, мазкур маъно *ҳаёт, турмуш, оила* каби сўзлар қуршовида реаллашади.

Метафора шундай бир сирли ҳодисаки, у орқали умуман ўхшамаган воқеликлар ҳам битта ном билан айтилади ва халқнинг дунёни кўришдаги, уни номлашдаги ижодкорлиги намоён бўлади. Бунга юқоридаги сўзимиз яққол мисол бўлиб, ўзбек халқи шакар солинган чойини ҳам, лаззатли паловни ҳам, ёқимтойгина қизини ҳам, эзгу орзуларини ҳам, жарангдор овозни ҳам, мазмунли ҳаётини ҳам бир сўз билан ифодалай олади ва бунда ҳеч қандай ғаритабийлик йўқ. Тилшунос уни муайян семалар, қолиплар орқали таҳлил қилишга, бир хил схемаларга, жадвалларга солишга ҳаракат қилади. Лекин халқнинг ижодкорлиги, дунёни ўзига хос кўриши, уни ўзига хос қабул қилиши ва номлаши қатъий қолипларга тушмайди, бизнингча. Шундай бўлса-да, *ширин* лексемасининг семантик структурасини куйидагича аниқлашимиз мумкин:

4.1- жадвал.

Ширин лексемасининг семантик структураси

№	ширин 1	ширин 2	ширин 3	ширин 4	ширин 5	ширин 6	ширин 7
1	белги	белги	белги	белги	белги	белги	белги
2	конкрет	конкрет	конкрет	конкрет	конкрет	абстракт	абстаркт
	таъм	таъм	кўриниш	ҳид	овоз		ҳаёт
3	шира- нинг кўплиги	-	-			-	-
4	лаззатли	лаззатли	ёқимли	ёқимли	ёқимли	ёқимли	ёқимли

5	<i>ширин</i> <i>қовун,</i> <i>ширин</i> <i>торт</i>	<i>ширин</i> <i>шўрва</i> <i>ширин</i> <i>оша</i>	<i>ширин</i> <i>бола,</i> <i>ширин</i> <i>қизалоқ</i>	<i>ширин</i> <i>бўй,</i> <i>ширин</i> <i>ҳид</i>	<i>ширин</i> <i>овоз,</i> <i>ширин</i> <i>нафас</i>	<i>ширин</i> <i>орзулар,</i> <i>ширин</i> <i>уйлар</i>	<i>ширин</i> <i>турмуш,</i> <i>ширин</i> <i>оила</i>
---	--	--	--	---	--	---	---

Ширин сўзи *аччиқ* сўзи билан бош маънода антоним бўла олмайди. Чунки *ширин чой* ва *аччиқ чой* маъновий жиҳатдан қарама-қарши эмас. *Ширин* сўзининг бош маъноси «ширали, шираси кўп» белгини ифодалаб, мазкур маъно *бемаза* лексемаси билан антоним бўла олади: *ширин қовун* ёки *бемаза қовун*. *Аччиқ* лексемаси эса «ширасиз ёки шираси кам» маъноларини англатмайди. У *ширинга* қарама-қарши бўлмаган бошқа бир таъмни атайди. Бу икки лексеманинг антоним маънолари мазкур таъмларнинг ёқимлилиги ёки ёқимсизлиги асосида вужудга келган:

Яхшидир ачиқ хақиқат,

Лек ширин ёлгон ёмон,

Ул ширин ёлгонга мендек

Алданиб қолгон ёмон (Э.Воҳидов).

Ширин сўзининг антоними ҳисобланган *аччиқ* сўзини семантик таҳлил қилишга ҳаракат қилиб кўрамиз:

Аччиқ 1 - оғизни ачитадиған, ловуллатадиған таъм. *Аччиқ гармдори, аччиқ мурч.*

Аччиқ 2 – нордон, тишни қамаштирадиған таъм. *Аччиқ анор, аччиқ нок.*

Аччиқ 3 – сезги аъзоларига қаттиқ таъсир қилувчи ҳид. *Аччиқ газ, аччиқ тутун.*

Аччиқ 4 – жизиллатадиған, жонни ачитадиған. *Аччиқ шамол, аччиқ совуқ.*

Аччиқ 5 – кишига қаттиқ тегадиған, кўнгилга озор берадиған; қаттиқ, нохуш.

Аччиқ истехзо, аччиқ сўз.

Аччиқ 6 – ғам-изтиробли, аламли. *Аччиқ тақдир, аччиқ қисмат.*

Аччиқ 7 – Жаҳл. *Дадамнинг аччиғи ёмон.*

Аччиқ лексемасининг маъно таркиби

№	аччиқ 1	аччиқ 2	аччиқ 3	аччиқ 4	аччиқ 5	аччиқ 6	аччиқ 7
1	белги	Белги	Белги	белги	белги	Ҳолат	Ҳолат
2	конкрет	конкрет	конкрет	конкрет	абстракт	Абстракт	абстракт
2	таъм	Таъм	Ҳид	совуқ		Ҳаёт	
3	оғиз	Оғиз	Бурун	баданни	кўнгилга		
4	ачитади- ган	қамашти- радиган	ачитади- ган	ачитади- ган	озор беради- ган	озор беради- ган	озор беради- ган
5							Рухий
6							норози- лик
7	<i>аччиқ гармдо- ри, аччиқ мурч</i>	<i>аччиқ анор, аччиқ нок</i>	<i>аччиқ газ, аччиқ тутун</i>	<i>аччиқ шамол, аччиқ совуқ</i>	<i>аччиқ истехзо, аччиқ сўз</i>	<i>аччиқ тақдир, аччиқ қисмат</i>	<i>аччиги чиқди</i>

Аччиқ лексемасининг маъно тараққиётини қуйидагича аниқлаш мумкин. Оғизни ачитадиган конкрет таъм белгиси А1дан оғизни қамаштирадиган конкрет таъм белгиси А2 метафора асосида ҳосил бўлган. Бурунни ачитадиган конкрет ҳид белгиси А3 ҳам бош маънодан – оғизни ачитадиган конкрет таъм белгиси А1дан метафора асосида ҳосил бўлган. Баданни ачитадиган совуқлик белгиси ҳам А1дан ясалган. Кўнгилга озор берадиган абстракт белги А5 А1дан абстракция орқали кўчган. А6 А5дан маънонинг хусусийлашиши орқали пайдо бўлган. А7 эса А5дан ҳосил бўлган. *Аччиқ* лексемасининг маъно тараққиёти «озор берадиган» интеграл сема асосида содир бўлган. Эътибор қаратилса, ўзбек тилида *аччиқ* лексемасининг «жонни оғритувчи» семаси асосида маъно тараққий этган. Мазкур маъно тараққиёти

натижасида «дилни оғритувчи» абстракт маъно ҳам шаклланган: аччиқ гап – аччиқ гап.

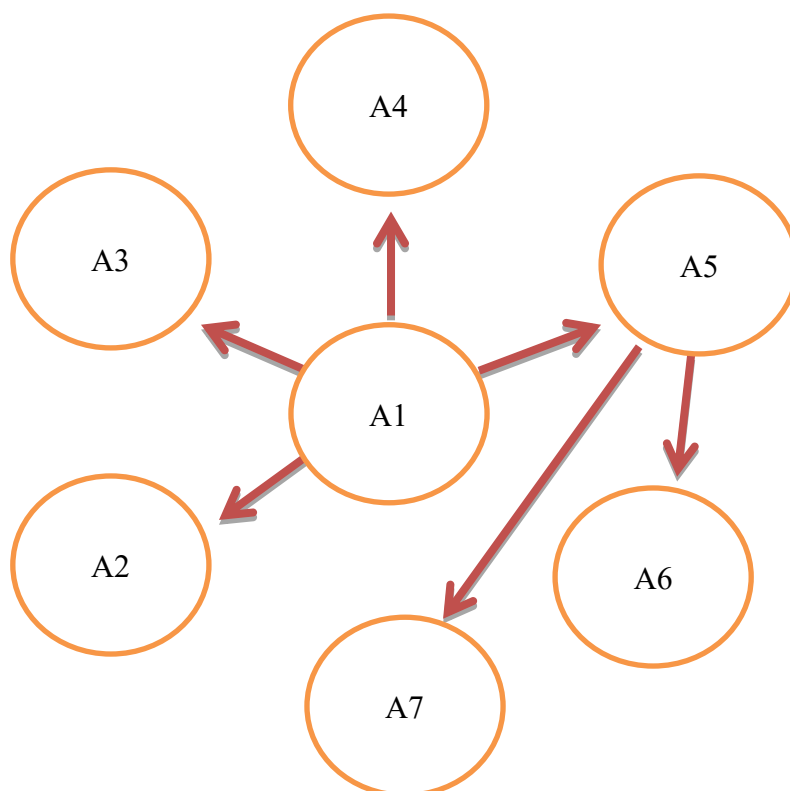

4.3- расм. Аччиқ лексемасининг маъно таракқиёти

Ширин ва *аччиқ* лексемаларининг антоним семемалари эса қуйидагича кўриниш касб этади:

4.3- жадвал.

***Ширин* ва *аччиқ* лексемаларининг қиёсий таҳлили**

1	<i>ширин 2 (ширин олма, ширин анор)</i>	<i>аччиқ2 (аччиқ олма, аччиқ анор)</i>
2	<i>ширин 4 (ширин сўз, ширин гап)</i>	<i>аччиқ 5 (аччиқ истеҳзо, аччиқ сўз)</i>
3	<i>ширин 7 (ширин турмуш, ширин оила)</i>	<i>аччиқ 6 (аччиқ тақдир, аччиқ қисмат)</i>

Абстракт сўзлар орасида нутқий антонимия бошқа нутқий лексик муносабатларга нисбатан кўп кузатилади. Чунки нутқий антонимия халқ оғзаки ижоди бўлган мақоллар, маталларда, дostonларда кўп учрайди.

Мақоллар халқ оғзаки ижод намунаси сифатида миллатнинг олами идрок этишини ўзида акс эттиради. Тил эгаси бўлмиш халқ ўзаро зид бўлмаган нарса, белги-хусусият, ҳаракатларни бир-бирига солиштирган, зидлаган ва бунинг натижасида мақолларда нутқий антонимия ҳосил қилинган.

Маълумки, ўзбек тилида *тўғри* сўзи *эгри* сўзлари лексик антонимдир. Лекин ўзбек халқ мақолларида *тўғри* ва *ёмон* лексемалари нутқий антонимияси кўп кузатилади: *Тўғрига бало йўқ, ёмонда ҳаё йўқ.*

Маънолараро зиддият антонимия билан чегараланиб қолмайди. Антисемия, энантиосемия каби лисоний муносабат ва ҳодисаларда ҳам абстракт маънолар зиддиятини кузатиш мумкин.

Антисемия абстракт сўзларда ёрқинроқ намоён бўлади. Хусусан, белги билдирувчи абстракт отлар сифатлар билан антисемик муносабатлар ҳосил қилади. Д.Абдуллаева лексик сатҳдаги абстракция ҳақида муносабат билдирар экан, уни сўз туркумларининг ўзгариши билан боғлайди: «Семантик абстракция белги ёки ҳаракат ифодаловчи сўзларнинг ўз асл туркумидан (сифат, равиш, феъл) чиқиб, от туркумига ўтиши (яъни мазкур туркумлардан от ясалиши) жараёнида содир бўлади. Масалан: яхши – яхшилиқ, доно – донолик, сезмоқ – сезги»¹⁷⁷. Дарҳақиқат, абстракт отлар моҳиятан от сўз туркумининг «предмет» туркумлиқ семасига эга эмас. Улар от туркумига хос бўлган белги билдирувчи сўзлардир. Шу залда мазкур сўзларнинг белги билдирувчи сифат туркумига мансуб сўзлар билан антисемик муносабатга кириша олиши табиийдир. Масалан, *қайғу* сўзи *шод* сўзи билан антисемия ҳосил қила олади. Лекин бу ўринда бир туркумдан чиқиб, иккинчи туркумга ўтиши ҳақидаги фикр бироз мунозарали. Зеро, абстракция тушунчавий сатҳда амалга оширилаётган ақлий жараён бўлиб, бу

¹⁷⁷ Абдуллаева Д. Ўзбек тилида антисемия: Филол. фан. номз. ... дисс. – Тошкент, 2010. – Б. 45.

жараён натижасида бир туркумдаги номдан иккинчи туркумга оид ном шаклланиши мумкин.

Антисемиянинг нутқий кўринишлари мақол ва маталларда ёрқинроқ кўринади: *Аччиқ бўлсанг, қалампис бўл, Тогли бўлсанг болдай бўл*. Бу ўринда *қалампис* ва *болдай* сўзлари нутқий антисемияни вужудга келтирмоқда.

Антонимия бир лексема доирасида ҳам кузатилиши мумкин. Бунда, яъни энантиосемияда, лексема ўзи англатаётган маънолари билан ўзига ўзи антоним бўлиб қолиши маълум. Абстракт лексемаларда энантиосемия ҳам кузатилади. *Бало, офат, даҳшат, бедил* каби сўзларда энантиосемия мавжуд бўлиб, уларнинг маънолари ўзаро антонимликни шакллантиради. Масалан, *даҳшат* лексемасининг маънолари контекстда антоним бўла олади: *уруш даҳшати – даҳшат кийинмоқ*. Шундай ҳолат *офат* лексемасида ҳам кузатилади: *1. Тогли ҳудудларда табиий офат юз берди. 2. Қиз офат бўлибди*¹⁷⁸.

«Бедил» сўзи учта маъно англатади:

1. Маъюс, ҳасратли; ғамгин. *Бунчалар қаттолсан, о сирли олам, Бунчалар бедилсан, бепоён хилқат* (А. Орипов).

2. Кўнгилсиз бўлган, кўнгил совиган. *Дардсиз, бедил била ҳаргиз мусоҳиб бўлмагил* (Ҳамза).

3. Ўта даражада ошиқ, ишқ ўтида куйган. *Чирогноядаги шам бедиллар юрагидек титраб, меҳмонхонани аранг ёритар эди* (А.Қодирий, Ўтган кунлар).

2- ва 3- маънолар ўзаро энантиосемияни ҳосил қилмоқда: кўнгилсизлик ва ўта даражада ошиқлик.

Маълумки, таркибида антоним семага эга сўзлар семантик жиҳатдан боғланиб кела олмайди. Уларнинг ўзаро боғланишига семантик структурадаги зид маъноли семалар имкон бермайди. Масалан, *иссиқ (ҳароратли, қизиган)* ва *қор (ёгин, оқ, совуқ)* лексемаларининг танланган семемаларида зид семалар мавжудлиги учун улар кетма-кет боғлана

¹⁷⁸ Ҳақимова М. Семасология. –Тошкент, 2008. – Б. 36.

олмайди. Бу зидлик семалараро эмас, ҳатто семема-сема мақомида кузатилмоқда: *иссиқ (семема) – совуқ (сема)*. Лекин, бадий санъат турлари, жумладан, оксюморонда зид семали семемалар синтагматик боғланиши мумкин. Ўзаро зид маъноли абстракт сўзлар ҳам оксюморон ҳосил қила олади: *аччиқ ҳақиқат, ширин ёлгон, қайғули бахт, ширин ташвиш, ширин азоб, ёқимли ҳижрон* каби.

Демак, абстракт отларда ҳам, абстракт сифатларда ҳам антонимия муносабати кўп кузатилади. Бу лисоний муносабатга халқимизнинг кўп асрлик маданияти, маънавияти, дунёни англаши каби қадриятлар асос бўлади. Зеро, инсоният ўзини англаган даврдан ҳозиргача *яхшилик* ва *ёмонлик*, *ҳаёт* ва *ўлим*, *ҳақиқат* ва *ҳақсизлик* каби аксиологик жуфтликлар ҳаётни белгиловчи омил бўлиб келмоқда. Абстракт сўзларда ҳосила маънолар антонимияси ўзига хос бўлиб, одатда, конкрет сифатларнинг маъно тараққиёти натижасида абстракт маъноларнинг шаклланиши кўп кузатилади.

4.4-§. Абстракт сўзлар градуонимияси

Белгини даражалаб атаб келувчи сўзларни ўзаро бирлаштириш тилшуносликда узоқ тарихга эга. Ўзбек тилшунослигида маъноси даражаланувчи сўзлар қаторини алоҳида ҳодиса сифатида ажратишни илк марта Алишер Навоийнинг «Муҳокаматул-луғатайн» асарида учратамиз. Бу асарда Навоий «йиғи» ҳолатини ифодаловчи қуйидаги даражаланиш қаторини ажратади: *инграмоқ – синграмоқ – йиғлансинмоқ – йиғламоқ – сиқтамоқ – ўқирмоқ – ҳой-ҳой йиғламоқ*.

Буюк мутафаккир бу сўзларнинг барчасини бир умумий маъно – изтироб чекиш, уни ифодалаш маъноси атрофида бирлашишини ва «*инчқирмак*»дан (яъни изтироб чекиб, овоз чиқармай ич-ичдан йиғламоқ), «*ҳой-ҳой йиғламоқ*» (баланд овоз билан ошқора ва узоқ йиғламоқ) томон белги даражасининг ўсиб боришини таъкидлайди, буни ёрқин мисоллар билан далилайди.

Градуонимия муносабатида лексемалар ифодалаётган битта белгининг турли даражалари ифодаланади. Бундан, градуонимия белги билдирувчи лексемалараро муносабат деган фикр келиб чиқмаслиги лозим. Даражаланиш ҳосил қилаётган лексемалар таркибида бир белгининг озлик ёки кўплик ҳолатларини акс эттирувчи семалар мавжуд бўлади. Аслида, шу семаларнинг икки ёки ундан ортиқ лексемага хошлигидан лексемаларнинг даражали қатори келиб чиқади¹⁷⁹.

Ўзбек тилшунослигида даражаланиш бўйича О.Бозоров томонидан монографик тадқиқот бажарилган бўлиб, бу «Ўзбек тилида даражаланиш» мавзусидаги докторлик ишидир. Мазкур ишда тилшунос тилнинг барча сатҳларига хос бўлган даражаланишларни очиб беради. Олимнинг фикрича, «лексик birlikлардаги даражаланиш лексема ва фраземаларнинг изчил семантик боғланиши ёки бири замирида иккинчисининг тадрижий шаклланиш йўлларида биридир»¹⁸⁰.

Лексик сатҳда нафақат денотатив ёки коннотатив маънонинг даражаланишини, балки абстракциянинг даражаланишини ҳам кузатиш мумкин. Масалан, умумлаштирувчи абстракциянинг турли даражалари мавжуд. Масалан, *егулик* сўзнинг абстракция даражаси *мева* сўзиникидан юқори, *мева* сўзининг абстракция даражаси эса *олма* сўзиникидан юқори. Демак, *олма* мевага нисбатан конкрет, *мева* *егуликка* нисбатан конкрет ва аксинча.

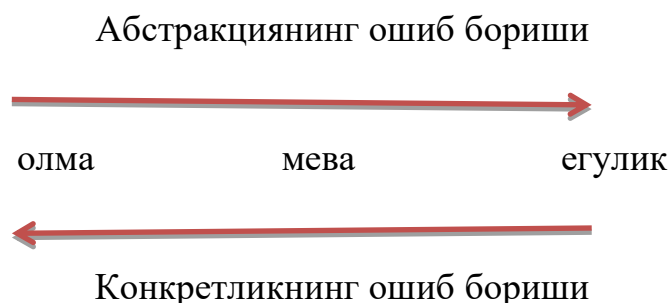

4.4 - расм. Абстракциянинг даражаланиши

¹⁷⁹Бозоров О. Ўзбек тилида даражаланиш. –Тошкент: Фан, 1995. – Б. 23.

¹⁸⁰ Бозоров О. Юқоридаги асар. – 132 б.

Абстракциянинг бу каби даражаланишлари барча сўзларни ўз ичига олади. Зеро, инсоннинг ташқи ва ички оламини ташкил этувчи сон-саноксиз воқеликлар умумлаштирувчи абстракция натижасида санокли сўзларда акс этади. Абстракция даражаси юқори бўлган сўзлар бир неча турларни бирлаштира, абстракция даражаси паст сўзлар битта турни бирлаштириши мумкин. Даражали қаторда абстракция даражаси юқори бўлган ном абстракция даражаси пастроқ номга нисбатан кўпроқ хусусийликларни бирлаштиради. Масалан, *ўсимлик* сўзи дарахтни, бутани, гулни, уларнинг барча турларини умумлаштиради. Янги кулоқ чиқарган майса ҳам, денгиздаги сув ўтлари ҳам, кўп йиллик чинор ҳам ўсимлик дея номланади. *Дарахт* сўзида умумлашаётган хусусийликлар эса *ўсимлик* сўзиникига нисбатан камдир.

Шу ўринда айтиб ўтиш керакки, абстракция даражаси қанча юқори бўлса, умумлашаётган хусусийликлар ўртасида яқинлик шунча кам бўлади. Аксинча, абстракция даражаси қанча паст бўлса, ўзаро яқинлик ёки ўхшашлик шунча кўп бўлади. Юқорида айтганимиздек, *инсон* сўзи умумлаштираётган барча миллиардлаб индивидлар ўзига хос ташқи кўриниш, нутққа ва онгга эгалик, ижтимоийлик каби умумийликларга эга бўлиб, ирки, миллати, жинси, ёши каби бир қанча ўзига хосликлар эътибордан четда қолади. *Эркак* сўзининг абстракция даражаси *инсон* сўзиникидан анча паст бўлиб, умумлашаётган хусусийликлар бир-бирига яқинроқ. *Чол* сўзининг абстракция даражаси *эркакка* нисбатан пастроқ бўлиб, ушбу ном умумлаштираётган хусусийликлар анча яқин ва ўхшашдир. Инсон эркакка нисбатан абстракт, эркак чолга нисбатан абстракт бўлса, эркак инсонга, чол эркакка нисбатан конкретдир.

Демак, умумлаштирувчи абстракция ҳам муайян даражаланишлар ҳосил қилади. Абстракция даражасининг ошиб бориши умумлашаётган хусусийликларнинг ўхшашлигига тескари пропорционалдир. Абстракция даражаси ошиб борар экан, умумлашаётган хусусийликлар сони ортади ва улар ўртасидаги ўхшашлик камайиб бораверади.

Абстракт сўзлар ўртасидаги градуонимик муносабат масаласига тўхталар эканмиз, мазкур муносабатни абстракт отларда ҳам, абстракт сифатларда ҳам кузатиш мумкин.

От сўз туркумида денотатив маънодаги даражаланишлар кўп учрайди. Масалан, *зарда – аччиқ – жаҳл – газаб – қаҳр, озор – азоб – жабр – жафо, айрилиқ – ҳижрон – ҳажр, таажжуб – ҳайронлик – ҳайрат* каби градуонимик қаторлар шулар жумласидандир. *Озор – азоб – жабр – жафо* градуонимик қаторида озор сўзи кимдандир ёки нимадандир етказилган руҳий қийноқ маъносини билдиради. *Азоб, жабр* ва *жафо* лексемаларида эса етказиладиган қийноқнинг даражаси бирин-кетин кучаймоқда.

От сўз туркумида бош маъноси конкрет, кўчма маъноси абстракт бўлган сўзларда ҳам градуонимик муносабатни кузатиш мумкин. Масалан, *илиқлик – иссиқлик – қайноқлик* даражали қаторидаги барча сўзларнинг бош маъноси конкрет бўлса, кўчма маънолари абстрактдир.

Абстракт сифатлар ўртасидаги денотатив маънонинг даражаланиши белгининг тадрижий ошиб ёки камайиб бориши билан боғлиқ. Масалан, *нодон – эсли – доно, аҳмоқ – эсли – ақлли – донишманд* каби. Абстракт сифатларнинг кўчма маънолари ҳам градуонимик муносабатларга кириша олади. Масалан, *илиқ – иссиқ – қайноқ* градуонимик қаторининг абстракт маъноли ҳосила семемалари ҳам даражаланади.

Илиқ сўзи бош маъносида «бир оз, сал-пал иссиқ» маъносини билдирса, кўчма маъноси «ёқимли, хуш ёқадиган» маъноларини ифодалаб, илиқ муносабат, илиқ суҳбат каби контекстларда реаллашади: *Қизнинг ақли шоширадиган жозибаси бор эди. Бу жозоба мулла Фазлиддинни ҳар галгидай яна сеҳрлаб олди, бояги таҳлика хаёлидан узоқлашиб, қалбида илиқ туйғулар уйғонди. «Наҳотки мен бу қизга ошиқ бўлсам? — ҳайрат ичида ўйланди мулла Фазлиддин (П.Қодиров).*

Мазкур кўчма маъно «илиқ» белгисининг «хуш ёқувчи» яширин семаси асосида реаллашган. Зеро, илиқлик кишига озор бермайди. Совуқлик ҳам, иссиқлик ҳам танага азоб бериши мумкин. Лекин ўзбек халқи илиқ

белгисига ҳар доим ҳам ижобий муносабатда бўлавермайди. Масалан, Қўқон шеvasида *илмилиқ* сўзи мавжуд. Бу сўз бош маъносида *илиқ* сўзи билан синонимик муносабат ҳосил қилса, кўчма маъносида ҳаракат тезлиги султ инсонларга нисбатан кучли салбий коннотация билан ишлатилади. Бу маъно гендер табиатга эга бўлиб, асосан, аёлларга нисбатан қўлланади. Масалан, *Малика жуда илмилиқ қиз эди*.

Ўзбек тилининг изоҳли луғатида *иссиқ* лексемасининг 6 та маъноси берилган бўлиб, бош маъноси “Жисм таркибидаги молекулалар ҳаракати (ёниш, кимёвий реакция ва ш.к.) натижасида юзага келадиган ва жисмларни киздирадиган, иситадиган кинетик энергия; иссиқлик, ҳарорат”ни билдириб, яна бешта ҳосила маъно ясалиши учун асос бўлган 6-маъносига қуйидагича изоҳ берилган: “Кишига хуш келадиган; ёқимли. *Юлдузхон унга енгилгина бош ирғади ва бир кулиб қарадики, Муҳиддин шу вақтгача қизлар кулгисининг бу қадар жозибали, чиройли, иссиқ бўлишини сира учратмаган эди*. Р. Файзий, «Чўлга баҳор келди». *Луқмонча худди юмалагандай югуриб, медпунктга кириб бораркан, Элчибек уни чақуриб, бир иссиқ гап айтгиси келди*. А. Мухтор, «Туғилиш»¹⁸¹.

Қайноқ сўзининг ҳам кўчма маъноси абстракт маъно ифодалайди: «қайноқ туйғулар», «қайноқ ҳислар». Шунда абстракт семантикали кўчма маъноларнинг даражаланиши ҳам бош маъно каби илиқ – иссиқ – қайноқ йўналишида бўлади.

Демак, лексик сатҳда умумлаштирувчи ва айирувчи абстракциянинг даражаланиши мавжуд бўлиб, бу жараёнда ажратилишнинг даражаси белгиловчи аҳамиятга эга бўлади. Абстракт сўзлар сигнификатив маънолари асосида ҳам градуонимик қаторлар ҳосил қилади. Лекин коннотатив маънонинг даражаланиши мазкур сўзларда кузатилмади.

¹⁸¹ Ўзбек тилининг изоҳли луғати. –Тошкент: Ўзбекистон миллий энциклопедияси, 2006. 1-том. – Б. 545-546.

Боб бўйича хулосалар

1. Ҳар қандай тилнинг луғат таркибида абстракт сўзлар мавжуд бўлади ва лексика доимий равишда бундай сўзлар билан бойиб боради. Тил тараққиётининг дастлабки давр лексикаси, асосан, конкрет сўзлардан иборат бўлиб, у аста-секинлик билан абстракт сўзлар ҳисобига ҳам тўлиб борган деган фаразлар мавжуд. Бу фаразлар инсониятнинг абстракциялаш жараёнлари ҳиссий билишдан сал кечроқ юзага келганлиги билан далилланади.

2. Тил тараққий этиб борган сари абстракт сўзлар сони кўпайиб боради. Энг ривожланган тилларда абстракт сўзлар сони камроқ тараққий этган тилларга нисбатан кўпроқ бўлади. Ёки муайян тилда абстракт сўзларнинг кўплиги мазкур тил эгалари бўлган халқнинг чуқур салоҳиятга, юксак маънавиятга эга эканлигини кўрсатади.

3. Луғат таркибнинг абстракт сўзлар ҳисобига бойиб боришининг бош омили инсон омили бўлиб, бугунги кундаги инсониятнинг шиддатли тараққиёти янги-янги абстракт сўзларни вужудга келтирмоқда.

4. Абстракт сўзлар тилнинг луғат таркибидан ўзига хос ўринга эга бўлиб, синонимик, антонимик, градуонимик, гиперо-гипонимик муносабатлар ҳосил қила олса, партонимик муносабатлар мазкур сўзлар учун хос эмас.

5. Абстракт сўзларда синонимия муносабати ўзига хос бўлиб, синонимиядаги фарқ маънонинг ҳажмида, маъно даражаларида, услуб, қўлланиш вақти ва доираси билан боғлиқдир. Мазкур семантикали сўзларда ҳам ижобий ва ҳам салбий коннотатив маънонинг даражаланиши мавжуд синонимик қаторлар учрамайди. Ёзма ва оғзаки нутққа хос абстракт сўзлар синонимияси кузатилади.

6. Абстракт от ва абстракт сифатларда антонимия муносабати кўп кузатилади. Абстракт номларда ҳам лексема даражасидаги, ҳам семема даражасидаги антонимлик мавжуд. Абстракт сўзларда ҳосила маънолар антонимияси ўзига хос бўлиб, одатда, конкрет сифатларнинг маъно

тараққиёти натижасида абстракт маъноларнинг шаклланиши кўп учрайди. Абстракт отлар от туркумига мансуб предикатив сўзлар эканлиги ҳисобига антисемия муносабати анча ёрқинроқ бўлади.

7. Абстракт номлар ўзаро градуонимик муносабатлар ҳосил қилади. Ушбу градуонимик қаторлар денотатив маънонинг даражаланиши билан характерлидир. Коннотатив семантикали градуонимик қаторлар абстракт сўзлар учун хос эмас.

УМУМИЙ ХУЛОСАЛАР

1. Абстракция инсониятнинг энг салмоқли ютуқларидан бири бўлиб, унинг натижасида тушунча пайдо бўлди, тил шаклланди. Лексик сатҳда абстракциянинг умумлаштирувчи, айирувчи турлари амалда бўлади. Умумлаштирувчи абстракция натижасида конкрет, айирувчи абстракция натижасида абстракт номлар ҳосил бўлади.

2. Айирувчи абстракцияда оламда объектидан ажралган ҳолда бўлиши мумкин бўлмаган белги, ҳолат, ҳаракат, муносабат объектидан ажратилган тарзда, алоҳида воқелик сифатида тафаккур қилинади, номланади. Бу абстракцияда ажратилган белги, ҳолат, ҳаракат, муносабатнинг ташувчисидан фикран узоқлашилади. Бундай ажратилган моҳиятлар гносеологик характерда бўлади. Айирувчи абстракция натижасида мантикий сатҳда абстракт предмет, лисоний сатҳда эса абстракт ном шаклланади.

3. Умумлаштирувчи ва айирувчи абстракция натижасида шаклланган конкрет ва абстракт номларни аниқ ажратиш, уларни қатъий чегаралаш мумкин эмас. Улар ўртасидаги оралик ҳолатларнинг мавжудлиги, абстракт номлар абстракция даражаларининг турлича эканлиги қатъий чегаралаш имконини бермайди. Конкрет ва абстракт номларни ажратиш, абстракт сўзларнинг абстракция даражаларини аниқлаш, оралик ҳолатларни белгилаш каби масалалар конкретлик/абстрактлик шкаласини тузиш эҳтиёжини келтириб чиқаради.

4. Абстракт сўзлар инсониятнинг, халқнинг дунёқарашини, тафаккур тарзини, этик, эстетик, маданий, маънавий тушунча ва меъёрларини номлайди. Бир сўз билан айтганда, маънавий жиҳатдан инсоният эришган жамики ютуқлар абстракт сўзлар билан номланади. Абстракт номлар ифодалаётган тушунчалар халқимизнинг орзу-умидларига, қадриятларига, тимсолларига айланган ва улар эпик, бадий, илмий асарларда кенг ёритилган; халқ оғзаки ижоди намуналаридан мустаҳкам ўрин олган.

5. Ўрганилаётган номларга нисбатан қўлланаётган «мавҳум» термини мазкур бирликларнинг моҳиятини етарлича очмаслиги сабабли, «абстракт»

терминини қўллаш лозим. Абстракт номлар қаторига субстанция, предмет каби кенг маъноли, ажина, ялмоғиз каби ажратилмаган тушунчаларни номловчи ҳамда –лик қўшимчаси билан ясалган бевосита кузатишда берилган воқеликларни атовчи сўзларни киритиш тўғри эмас.

6. Конкрет ва абстракт сўзлар ўртасидаги зиддият семантикагача, ҳатто номинациягача, номланаётган воқеликлараро фарқлиликка етиб боради. Номланаётган воқеликдаги фарқлилик номинацияда, номинациядаги фарқлилик семантикада, семантикадаги фарқлилик ўз-ўзидан грамматик хусусиятларда акс этади. Демак, абстракт сўзлар номлаётган воқелик ҳам, тушунча ҳам, семантик структура ҳам унинг зидди бўлган конкрет номлардан фарқли бўлади.

7. Абстракт номлар объектив воқелик билан бевосита боғланмаганлиги учун семантик структурада сигнификатив маъно устунлик қилади. Абстракт номлар объектив воқелик билан бевосита эмас, балки билвосита боғланар экан, ушбу билвосита боғланишнинг даражасига кўра денотатив маънонинг мавжудлиги ёки мавжуд эмаслигини аниқлаш лозим. «Ақл»ни сигнификатив, «тўзаллик»ни эса сигнификатив-денотатив семантикали сўз деб белгилаш мумкин. Абстракт сўзлар объектлар, яъни моддий предметлар синфини атамагани учун денотатсиз сўзлар ҳисобланади.

8. Абстракт номларнинг маъновий тебраниши маълум даражада ихтиёрий бўлиб, лисоний ҳамжамиятда мазкур ном ифодалайдиган тушунчанинг кенглиги билан белгиланади.

9. Абстракт отларнинг семантик структурасида «предмет» туркумлиқ семаси мавжуд бўлмагани учун семантик ва грамматик номутаносибликка дуч келамиз. Бизнингча, муайян сўзнинг лексик маъноси мундарижасида қайси туркумга хос эканлиги ҳақидаги маълумот сема мақоми даражасида ёрқин бўлмайди ва туркумлиқ семасини ажратиш тўғри эмас.

10. Ўзбек тилида абстракт маънолардан конкрет маъноларнинг ҳосил бўлиши кузатилмайди. Аксинча, конкрет маънонинг тараққиёти натижасида

абстракт маъноларнинг шаклланишини кўплаб учратамиз. Ном кўчишининг бу турини абстрациялашиш усули деб баҳолаш мумкин.

11. Абстракт номлар ажратилган гносеологик моҳиятларни номлайди. Ўзбек тили абстракт лексикаси нафақат абстракт отлардан, балки абстракт сифатлардан ҳам таркиб топади. Абстракт отлар ташувчисидан ажратилган, бевосита кузатишда берилмаган гносеологик моҳиятларни атаса, абстракт сифатлар ақлий билиш орқали англанадиган бевосита кузатишда берилмаган белгиларни номлайди.

12. Абстракт сифатлар муайян ўзига хосликлари асосида алоҳида гуруҳни ҳосил қилади ва ўзининг ички таркибланишларига эга. Конкрет ва абстракт белгиларни ифодаловчи сифатларни таълим босқичларида сифат сўз туркумининг маъновий гуруҳлари сифатида ажратиш мазкур туркумга хос сўзларнинг семантик моҳиятини янада тўлиқроқ очишга имкон беради.

13. Ўзбек тилида «ҳаракат», «муносабат», «белги», «ҳолат», «вақт» маъноли абстракт номлар гуруҳларини ажратиш мумкин. Ажратилган ҳар бир гуруҳ алоҳида тизим бўлиб, у яна кичик гуруҳлардан таркиб топади.

14. Муайян семантикали абстракт номларда маънолар нейтраллашуви кузатилади. Қизиқувчанлик, фаоллик, айбсизлик каби номларда белги ва ҳолат, рўйхушлик, шафқатсизлик, вафосизлик, қаттиққўллик, меҳрибонлик каби лексемаларда белги ва муносабат, вафосизлик сўзида эса «белги», «ҳолат», «муносабат» оппозитив муносабатлари нейтраллашмоқда.

15. Тилнинг луғат таркиби доимий равишда бошқа сўзлар қатори абстракт сўзлар ҳисобига ҳам бойиб боради. Тил тараққиётининг дастлабки даврларида луғат таркиби, асосан, конкрет сўзлардан ташкил топган бўлса, кейинчалик эса абстракт сўзлар билан бойиб борди. Инсон тафаккурининг абстракциялаш фаолиятининг мураккаблашуви, жумладан, белги ва муносабатларни объектидан ажратиб идрок қила олиши, бевосита кузатишда бўлмаган ҳодиса ва моҳиятларни ҳам англай олишининг шаклланиши, маънавий-руҳий дунёсининг камол топиши асносида тилда абстракт сўзлар вужудга келди ҳамда юқоридагиларнинг узлуксиз тараққиёти тил луғат

таркибининг доимий равишда абстракт сўзлар ҳисобига бойиб боришини таъминлайди.

16. Луғат таркибнинг абстракт сўзлар ҳисобига бойиб боришининг асосий сабаби инсон омили бўлиб, бугунги кундаги инсониятнинг шиддатли тараққиёти янги-янги абстракт сўзларни вужудга келтирмоқда. Бунда олам ва одам ҳақидаги фикрларнинг, билимларнинг мураккаблашуви, инсон рухий оламининг такомиллашуви, давлат бошқаруви, иқтисодиёт соҳаларининг тараққиёти, кенг семантикали маълумотларни ихчам шаклларда беришга эҳтиёжнинг кўпайиши, техниканинг замонавий имкониятлари натижасида видео маҳсулотларнинг янги сифат босқичига ўтиши, интернет, компьютер технологиялари ва космонавтиканинг ютуқлари сабаб бўлмоқда.

17. Абстракт сўзларнинг парадигматик муносабатларга кириша олиш имконияти ҳам ўзига хос бўлиб, улар синонимик, антонимик, градуонимик, гипер-гипонимик муносабатлар ҳосил қилади ва уларда партонимия кузатилмайди.

18. Синонимия муносабати битта денотатнинг турли нуқтаи назардан номлаш асосида шаклланган маъновий муносабатдир. Муайян абстракт моҳиятга нисбатан бир вақтнинг ўзида ҳам салбий, ҳам ижобий муносабатда бўлишнинг имконсизлиги сабабли абстракт сўзларда коннотатив даражаланишларга эга синонимик қаторлар мавжуд бўлмайди.

19. Оғзаки нутққа хос абстракт сўзлар синонимиясининг кўп кузатилиши оғзаки нутқда мураккаб абстракт моҳиятларни халққа тушунарли конкрет номлар, фраземалар билан содда ва образли ифодалаш тенденциясининг мавжудлиги билан белгиланади.

20. Абстракт отларда, абстракт сифатларда ҳам антонимия муносабати кўп кузатилади. Бу лисоний муносабатга халқимизнинг кўп асрлик маданияти, маънавияти, дунёни англаши каби қадриятлар асос бўлган. Зеро, инсоният ўзини англаган даврдан ҳозиргача яхшилик ва ёмонлик, ҳаёт ва ўлим, ҳақиқат ва ҳақсизлик каби аксиологик жуфтликлар ҳаётни белгиловчи омил бўлиб келмоқда.

Фойдаланилган адабиётлар рўйхати

I. Ижтимоий - сиёсий адабиётлар

1. Ўзбекистон Республикаси Президентининг 2019 йил 21 октябрдаги «Ўзбек тилининг давлат тили сифатидаги нуфузини ва мавқеини тубдан ошириш чора-тадбирлари тўғрисида»ги Фармони. 21 октябр, 2019 йил.

2. Ўзбекистон Республикаси Президентининг 2017 йил 7 февралдаги «Ўзбекистон Республикасини янада ривожлантириш бўйича Ҳаракатлар стратегияси тўғрисида»ги ПФ-4947-сонли фармони // Халқ сўзи, 2017 йил 8 февраль, №28 (6722).

3. Ўзбекистон Республикаси Президентининг «Фанлар академияси фаолияти, илмий-тадқиқот ишларини ташкил этиш, бошқариш ва молиялаштиришни янада такомиллаштириш чора-тадбирлари тўғрисида»ги 2017 йил 17 февралдаги ПҚ-2789-сонли қарори.
http://www.lex.uz/pages/getpage.aspx?lact_id=3210647

4. Мирзиёев Ш. Танқидий таҳлил, қатъий тартиб-интизом, шахсий жавобгарлик – ҳар бир раҳбар фаолиятининг кундалик қондаси бўлиши керак. – Тошкент: Ўзбекистон, 2017. – 104 б.

II. Илмий адабиётлар

5. Абдулла Аъзам. Фан ва дин: муносабат диалектикаси. Тафаккур, 1994, 1-сон, – Б.41-46.

6. Абдуллаева Д. Ўзбек тилида антисемия: Филол. фан. номз. ... дисс. – Тошкент, 2010. – 134 б.

7. Арнольд И.В. Семантическая структура слова в современном английском языке и методика её исследования. – Л.: Просвещение, 1966. – 192 с.

8. Арутюнова Н.Д. Предложение и его смысл. М.: Наука, 1976. – 382 с.

9. Арутюнова И.Д. Об объекте общей оценк // ВЯ. – М., Наука, 1985. – № 3. – С.13-25.

10. Ахманова О.С. Словарь лингвистических терминов. – М.: Советская энциклопедия, 1966. – 598 с.

11. Аҳмедов А. Ўзбек тилининг экспрессив синтаксисига хос бир конструкция ҳақида // Ўзбек тили ва адабиёти. – Тошкент, 1975. – № 3. – Б. 34-39.
12. Аҳмедова Н. Ўзбек тили мурожаат бирликлари. – Тошкент, 2009. – 92 б.
13. Бабайцева В.В. Односоставные предложения в современном русском языке. – М.: Просвещение, 1968. – 432 с.
14. Балли Ш. Общая лингвистика и вопросы французского языка. – М.: Издательство Иностранной литературы, 1955. – 416
15. Баратов М. Ибн Сино этикаси. – Тошкент: Фан, 1969. – 26 б.
16. Бегматов Э., Нейматов Ҳ., Расулов Р. Лексик микросистема ва унинг тадқиқ методикаси / Систем лексикология тезислари. // Ўзбек тили ва адабиёти. 1989. -№6. – Б. 35-40.
17. Бегматов Э., Авлоқулов Я. Ўзбек ономастикасининг микроқўлами // Ўзбек тили ва адабиёти, 2008. – №1. – Б. 55–60.
18. Бозоров О. Ўзбек тилида даражаланиш. – Тошкент: Фан, 1995. – 132 б.
19. Бозорова Д.Х. Семантика наименований частей тела и производных от них в тюркских языках: Автореф. дисс. ... канд. филол. наук. – Ташкент, 1967. – 51 б.
20. Брикотнина Л.В. Специфика семантики абстрактных имен качества и ее экспликация в синтаксисе: Дис. ... канд. филол. наук. – Барнаул, 2005. – 190 с.
21. Брушлинский А.В. Мышление // Общая психология. – М., 1986. – С.323.
22. Булыгина Т.В. Языковая концептуализация мира. – М.: Языки русской культуры, 1997. – 576 с.
23. Бюиссанс. Э. Абстрактное и конкретное в лингвистических фактах: речь-дискурс-язык // Political science (RU), 2016, N 3. – С. 209-216.
24. Вежбицкая А. Семантические универсалии и описание языков / Пер.с англ. А.Д.Шмелева. – М.: Языки русской культуры, 1999. – 777 с.

25. Вежбицкая А. Восприятие: семантика абстрактного словаря // Новое в зарубежной лингвистике. – М., 1986. – Вып. 18. – С. 336-369.
26. Виноградов В.В. Русский язык. (Грамматическое учение о слове) / В.В. Виноградов. 3-е изд, испр. – М.: Высшая школа, 1986. – С. 137.
27. Воккосова Д. Ўзбек тили анемонимларининг семантик таҳлили: Филол. фан. номз. ... дисс. автореф. – Фарғона, 2005. – 22 б.
28. Воҳидов Эркин. Сўз латофати. – Тошкент: Ўзбекистон, 2018. – 215 б.
29. Гак В.Г. Языковые преобразования. – М.: Школа «Языки русской культуры», 1998. – 763 с.
30. Гак В.Г. Сопоставительная лексикология. – М.: Международные отношения, 1977. – 264 с.
31. Гатаулина Е.Х. Разговорно-окрещенные абстрактные номинации в современном немецком языке: Дис. ... канд. филол. наук. – М., 2001. – 248 с.
32. Гиясов С.Т. Семантическая структура и компонентный анализ качественных прилагательных узбекского языка: Автореф. дисс. ... канд. филол. наук. – Ташкент, 1983. – 26 с.
33. Горский Д.П. Вопросы абстракции и образования понятий. – М.: АН СССР, 1961. – 351 с.
34. Гулямов А. об аффиксе -лик в узбекском языке // Научные труды ТашГУ. Вып. 260. Языкознание. – Ташкент, 1964. – С. 51-52.
35. Гумбольдт В. Фон. Избранные труды по языкознанию. – М.: Прогресс, 1984. – 397 с.
36. Гумбольдт В. Язык и философия культуры. – М., 1985. – 349 с.
37. Доборович А.Н. Языковые средства репрезентации концептосферы «CREATIVITY»: Дисс. ... канд. филол. наук. – Белгород, 2002. – 196 с.
38. Джумабаева Ж.Ш. Ўзбек ва инглиз тилларида лексик ҳамда стилистик градуонимия: Филол. фан. номз. ... дисс. автореф. – Тошкент, 2016. – 80 б.

39. Jamolxonov N. Hozirgi o'zbek adabiy tili. – Toshkent: Talqin, 2005. – 271 b.
40. Жаналина Л.К. Уточнения к основаниям классификации номинативных единиц (предметные и признаковые имена) // Филологические науки. – 1995. – №2. – С. 71-79.
41. Золотарёва Т. А. Семантические особенности английских абстрактных существительных, влияющие а употребление артикля: Дис. ... канд. филол. наук. – Москва, 2003. – 196 с.
42. Ивашенко О.В. Когнитивные классификаторы в семантическом поле абстрактных лексем: Дисс. ... канд. филол. наук. – Воронеж, 2002. – 243 с.
43. Искандарова Ш. Лексикани мазмуний майдон асосида ўрганиш муаммолари. – Тошкент: Фан, 1998. – 52 б.
44. Искандарова Ш. Ўзбек тили лексикасини мазмуний майдон сифатида ўрганиш (шахс микромайдони) : Филол. фан. докт. дисс. ... автореф. – Тошкент, 1999. – 62 б.
45. Искандарова Ш. Тил системасига майдон асосида ёндашув. – Тошкент: Фан, 2007. – 86 б.
46. Исмоилов Ғ. Туркий тиллар фразеологизмларида “инсон характери” майдони // Ўзбек тили ва адабиёти. 2019, -№2. –Б. 90-95.
47. Yuldashev I., Sharipova O'. Tilshunoslik asoslari. – Toshkent: Iqtisod-moliya, 2007. – 192 б.
48. Ёўлдошев М. Чўлпоннинг бадий тил маҳорати: Филол. фанлари номз. ... дисс. автореф. – Тошкент, 2000. – 26 б.
49. Ёўлдошев М. Бадий матн ва унинг лингвопоэтик таҳлили асослари. – Тошкент: Фан, 2007. – 124 б.
50. Ёўлдошев М. Бадий матннинг лингвопоэтик тадқиқи: Филол. фан. д-ри. дисс. ... автореф. – Тошкент, 2009. – 49 б.
51. Ёўлдошев Қ., Валиев Ш. «Авесто»нинг фалсафий ва иқтисодий ғоялари. – Тошкент: Молия, 2003. – 56 б.

- 52.Йўлдошев М., Ядгаров Қ. Бадиий матннинг лисоний таҳлили.
– Тошкент, 2007. – 112 б.
53. Йўлдошев Қ., Валиев Ш. «Авесто»нинг фалсафий ва иқтисодий ғоялари.
– Тошкент: Молия, 2003. – 56 б.
- 54.Каримов С. Ўзбек тилининг бадиий услуби. – Самарқанд, 1992.
– 160 б.
- 55.Келдиёрова Г. Ўзбек бадиий нутқида антитеза: Филол. фанлари номз. ...
дисс. автореф. – Тошкент, 2000. – 26 б.
- 56.Калинина Л.В. Семантика и функционирование абстрактных
существительных в форме множественного число в современном русском
языке: Дис. ... канд. филол. наук. – Киров, 1999. –188 с.
- 57.Калинина Л.В. Лексико-грамматические разряды имён существительных
как пересекающиеся классы слов: Дис. ... док. филол. наук. – Киров,
2009. – 339 с.
- 58.Касеевич В.Б. Семантика. Синтаксис. Морфология. –М.: Наука, 1988.
– С. 310.
- 59.Кедров Б.М. О современной классификации наук // Вопросы философии.
1980. №10. – С. 85-88.
- 60.Кемеров.В. Философская энциклопедия. – М.: Панпринт, 1998. – С. 21
- 61.Кобозова И.М. Лингвистическая семантика. – М.: УРСС, 2000.
– 350 с.
- 62.Коломийцева О.А. Дискретизация отвлечённых существительных в
английском языке: Автореф. дис. ... канд. филол. наук – Киев, 1986. – 20
с.
- 63.Комарова А.М. Категориальное соотношение в семантике абстрактных
существительных в английском языке: Автореф. дисс. ... канд. филол.
наук. – Киев, 1986. – 27 с.
- 64.Крюкова Е.И. Особенности словообразовательной семантики абстрактных
существительных действия и способы ее выражения в современном

- английском языке // Семантика языковых единиц разных уровней.
– Ростов на Дону, 1987. – С.108-115.
65. Лайонз Дж. Введение в теоретическую лингвистику. – Москва, 1978.
– 543 с.
66. Лутфуллаева Д. Ассоциатив тилшунослик назарияси. – Тошкент: Meriyus,
2017. – 140 б.
67. Лушникова Г. И., Якищенко Е.А. Лексические средства выражения
эмоции возмущения // Вестник КемГУ. 2013. – № 2 (54). – С.106-109.
68. Мамадалиев И. Антонимические группировки в русском и узбекском
языках: Автореф. дисс. ... канд. филол. наук. – Ташкент, 2011. – 24 с.
69. Маматов А. Тилнинг энг муҳим 100 та функцияси. – Тошкент: Bayoz,
2014. – 40 б.
70. Маҳмудов Н. Тил. – Тошкент: Ёзувчи, 1998. – 40 б.
71. Маҳмудов Н. Тилимизнинг тилла сандиғи. – Тошкент: Гафур Ғулом
номидаги Адабиёт ва санъат нашриёти, 2012. – 152 б.
72. Махсумова С. Метафоралар орқали коннотатив-прагматик маънонинг
ҳосил бўлиши // Ўзбек тили ва адабиёти. – Тошкент, 2009. – №5.
– Б. 94-96.
73. Маҳмудов Н., Нурмонов А. Ўзбек тилининг назарий грамматикаси.
– Тошкент: Ўқитувчи, 1995. – 232 б.
74. Маҳмудов Н. Тил тилсими тадқиқи. – Тошкент: Mumtoz soʻz, 2017.
– 176 б.
75. Mahmudov N., Nurmonov. A, Sobirov A. Ona tili. Darslik. 6-sinf.
– Toshkent: Tasvir, 2017.
76. Менглиев Б.Р. Лисоний тизим ва унда сатҳлараро муносабатлар: Филол.
фанлари док. дисс... – Тошкент, 2002. – 248 б.
77. Милейковская Г.М. О соотношении объективного и грамматического
времени // Вопросы языкознания. 1956. №5. – С. 46-49.
78. Мирзаев М, Усмонов С., Расулов И. Ўзбек тили. – Тошкент: Ўқитувчи,
1978. – 256 б.

79. Миртожиев М. Ўзбек тили семасиологияси. – Тошкент: Mumtoz soʻz, 2010. – 287 б.
80. Муҳамедова С. Ўзбек тилида ҳаракат феълларининг семантик ва валентлик хусусиятлари. Филол. фанлари д-ри ... дисс. автореф. – Тошкент, 2007. – 48 б.
81. Мўминов. И. М. Ўзбекистондаги табиий-илмий ва ижтимоий-фалсафий тафаккур тарихидан лавҳалар. – Тошкент: Фан, 1999. – 254 б.
82. Назарова Е. Б. Развитие парадигматических отношений в словообразовательной категории отадъективных –nomina abstracta // Предложение и слово. – Саратов, 1999. – С. 151-152.
83. Нарзиева М. Семантическая структура имен существительных возрастной характеристики лица в узбекском языке: Автореф. дисс. ... канд. филол. наук. – Тошкент. 1992. – 22 с.
84. Назаров. Қ. Қадриятлар фалсафаси (аксиология). – Тошкент: Файласуфлар миллий жамияти нашриёти, 2004. – 85 б.
85. Нарходжаева Х. Ўзбек тилида жараён англаторувчи терминларнинг лингвистик хусусиятлари: Филол. фан. б. фалсафа докт. ... дисс. – Тошкент. 2017. – 158 б.
86. Неъматов Х. Расулов Р. Ўзбек тили систем лексикологияси асослари. – Тошкент: Ўқитувчи, 1995. – 128 б.
87. Неъматов Х., Бозоров О. Тил ва нутқ. – Тошкент: Ўқитувчи, 1993. – 30 б.
88. Неъматов Х., Гуломов А., Абдурайимова М. Ижодий матн устида ишлаш. – Тошкент: Республика таълим маркази, 1997. – 37 б.
89. Никитин М. В. Лексическое значение слова (структура и комбинаторика). – М.: Высшая школа, 1974. – 202 с.
90. Никитин М. В. Основы лингвистической теории значения. – М.: Высшая школа, 1988. – 168 с.

91. Нишонова Н. Р. Ўзбек тилида ‘хайвон’ архисемали семемалар майдонининг мазмуний таҳлили: Филол. фан. номз. ...дисс. – Тошкент, 2000. – 120 б.
92. Новиков Л.А. Семантика русского языка. – М.: Высшая школа, 1982. – 272 с.
93. Нормуродов Р. Ўзбек тилида иккиламчи номинация. – Тошкент, Фан, 2010. – 130 б.
94. Нурмонов А. Тил тизими ва ўзбек тилшунослигининг долзарб муаммолари // Ўзбек тили ва адабиёти, 1993, –№ 1. – Б. 21-30.
95. Нурмонов А. Тилни сатҳлаб ўрганишдаги айрим муаммолар // Ўзбек тили ва адабиёти. 1996. – №4. – Б.31-34.
96. Nurmonov A. Lingvistik tadqiqot metodologiyasi va metodlari. – Toshkent: Akademnashr, 2010. – 111 b.
97. Нурмонов А., Йўлдошев Б. Тилшунослик ва табиий фанлар (ўқув кўлланма). – Тошкент, 20013. – 160 б.
98. Нурмонов А., Маҳмудов Н. ва бошқалар. Ўзбек тилининг мазмуний синтаксиси. – Тошкент: Фан, 1992. – 294 б.
99. Нурмонов А., Маҳмудов Н. Ўзбек тилшунослиги тарихи. 1-қисм. – Тошкент, 2000. – 172 б.
100. Нурмонов А., Шаҳобиддинова Ш., Искандарова Ш., Набиева Д. Ўзбек тилининг назарий грамматикаси. – Тошкент: Янги аср авлоди, 2001. – 164 б.
101. Нуъмонова Ш. Ўзбек тилида -лик аффикси билан ясалган отларнинг семантик классификацияси ҳақида. Тилшунослик ва адабиётшуносликка оид тадқиқотлар. – Тошкент, 1965.
102. Одилов Ё. Ўзбек тилида энантиосемия: Филол. фан. д-ри. дисс. ... автореф. – Тошкент, 2016. – 101 б.
103. Орифжонова Ш. Ўзбек тилида луғавий градуонимия: Филол. фан. номз. ... дисс. – Тошкент, 1996. – 113 б.

104. Павлина С.Ю. Переходные зоны в области функционирования абстрактных и конкретных существительных: Автореф. дис. ... канд. филол. наук. – Нижний Новгород, 1997. – 18 с.
105. Пилипенко Н.А. Развитие абстрактных значений у глаголов с приставкой ваз- (воз-, вз-) в истории русского языка: Дис. ... канд. филол. наук. – Ростов-на-Дону, 2001. – 233 с.
106. Потанина О. Способы языковой реализации абстрактных понятий в диалектах хантыйского языка: Дис. ... канд. филол. наук. – Томск, 2006. – 142 с.
107. Пылаева О.Б. Лакунарность лексико-семантического поля «природа»: Дис. ... канд. филол. наук. – Кемерово, 2002. – 161 с.
108. Расулов Р. Сўз валентлиги ва синтактик алоқа // Ўзбек тили ва адабиёти. 1992. №4. – Б. 36-40.
109. Расулов Р. Ўзбек тилида ҳолат феъллари ва уларнинг облигатор валентликлари. – Тошкент, 1989, – 131 б.
110. Раҳматуллаев Ш. Лексик маънони компонентлаб таҳлил қилиш тажрибасидан // Ўзбек тили ва адабиёти. 1978, – №4. –Б. 54-60.
111. Раҳматуллаев Ш. Семик таҳлил ва лексик синонимияни таърифлаш масаласи // Ўзбек тили ва адабиёти. 1979. – №6, – Б. 25-30.
112. Раҳматуллаев Ш. Тил қурилишининг асосий бирликлари. – Тошкент: Университет, 2002. –28 б.
113. Раҳматуллаев Ш., Юнусов Р. Семемаларнинг семалар состави ва семантик боғланиш масалалари // Ўзбек тили ва адабиёти. 1974, 1-сон. – Б. 51-53.
114. Раҳмонов А. Ўзбек тилида луғавий синонимия ва градуонимиянинг ўзаро муносабати: Филол. фан. номз. ... дисс. автореф. – Фарғона, 2017. – 52 Б.
115. Rahmatullayev Sh. Hozirgi o‘zbek adabiy tili. Darslik. – Toshkent, 2006. – 476 b.

116. Розина Р.И. К противопоставлению абстрактного и конкретного в языке // Вопросы информационной теории и практики. –1983. -№ 48. – С. 215-223.
117. Савельев Л.А. Субкатегоризация абстрактных существительных в современном английском языке: Дис. ... канд. филол. наук. – Ленинград, 1985. –180 с.
118. Sayfullayeva R., Sayfullayeva R., Mengliyev M., Boqiyeva B., Qurbonova R., Z.Yunusova, Abuzalova R. Hozirgi o‘zbek adabiy tili. – Toshkent: Fan va texnologiyalar, 2010. – 414 b.
119. Сафарова Р. Гипонимия в узбекском языке: Автореф. дис...канд. филол. наук. – Ташкент, 1990. – 19 с.
120. Сафарова Р. Лексик-семантик муносабатнинг турлари. – Тошкент: Ўқитувчи, 1996. – 47 б.
121. Селиверстова О.Н. Компонентный анализ многозначных слов. – М.: Наука, 1975. – 240 с.
122. Собиров А. Ўзбек тилининг лексик сатҳини сиситема сифатида тадқиқ этиш: Филол. фан. д-ри дисс. – Тошкент, 2005. – 280 б.
123. Современный русский язык. Под редакцией В.А.Белошапковой. – Москва, Высшая школа, 1989. – 286 с.
124. Соколова Т.А. Факторы, обуславливающие употребление неопределенного артикля с отвлечёнными существительными в современном английском языке: Дисс. ... канд. филол. наук. – М., 1979. – 225 с.
125. Солнцев В.М. Язык как системно-структурное образование. – М.: Наука, 1971. – С. 292.
126. Соссюр Ф.де Труды по языкознанию. – М.: Прогресс, 1977. – С. 695.
127. Способы номинации в современном русском языке. – М.: Наука, 1982. – С.295.
128. Тожиев Ё. Ўзбек тилида аффиксал синонимия: Филол. фан. докт. ... дисс. автореф. – Тошкент, 1991.

129. Тоҳиров З. Ўзбек тилида прагматик семаларнинг ҳосил бўлиши ва уларда субъектив муносабатнинг юзага чиқиши: Филол. фан. номз. ... дисс. – Тошкент, 1994. – 119 б.
130. Туленов Ж, Ғофуров Ю. Фалсафа. –Тошкент: Ўқитувчи, 1997. – 382 б.
131. Турсунов У. ва бошқа. Ҳозирги ўзбек адабий тили. – Тошкент: Ўқитувчи, 1992. – 399 б.
132. Умурзоқова. М. Ўзбек тилида сегмент курилмаларнинг лингвопрагматик тадқиқи: Филология ф. б. фалсафа д-ри дисс. (PhD). – Тошкент, 2019. – 142 бет.
133. Уоллес Л. Чейф. Значение и структура языка. – М.: Прогресс, 1975. – 432 с.
134. Уфимцева А.А. Лексическое значение. Принцип семиологического описания лексики. – М.: Наука, 1986. – 240 с.
135. Фалсафа: қомусий луғат. – Тошкент: Шарқ, 2004.
136. Фалсафа. Энциклопедик луғат. – Тошкент: Ўзбекистон миллий энциклопедияси, 2010.
137. Хабибуллина Э.Х. Сопоставительная характеристика абстрактных имен существительных множественного числа во французском и русском языках. Автореф. дисс. канд.филол. наук. – М., 1989.
138. Xolmanova Z. Tilhunoslik nazariyasi. – Toshkent: Nizomiy nomidagi TDPU bosmaxonasi, 2019. – 246.
139. Худойберганова Д. Ўзбек тилидаги бадий матнларнинг антропоцентрик талқини: Филол. фан. д-ри... дисс. – Тошкент, 2015. – 240 б.
140. Цветков Н. В. К методологии компонентного анализа // Вопросы языкознания. 1984, –№2. – С. 31-35.
141. Чередниченко О.М. Квазиабстрактные имена: позиционные условия плюрализация и прагматические характеристики: Дис. ... канд. филол. наук. – Ростов-на-Дону, 2002. – 154 с.

142. Чернейко Л.О. Лингво-философский анализ абстрактного имени. – М.: МГУ им.Ломоносова, 1997. – 320 с.
143. Шарипова К. Словообразующие аффиксы –лик, -ли, -чилик в узбекском языке: Автореф. дис. ... канд. филол. наук. – Ташкент, 1972. – 28 с.
144. Шаумян Себастьян. Абстракция в современной лингвистике// Вопросы языкознания. 2002, №1. – С. 34-57.
145. Шаховский В.И. Лингвистическая теория эмоций: монография. – М.: Гнозис, 2008. – 416 с.
146. Шаҳобиддинова Ш.Ҳ. Грамматик маъно талқини хусусида: Филол. фанлари номзоди дис...автореф. – Самарқанд, 1998, – 22 б.
147. Шаҳобиддинова Ш.Ҳ. Босқичли мавҳумлаштириш умумий грамматикмаънони очиш усули сифатида // Ўзбек тили ва адабиёти. – Тошкент, 1995. – № 5. – Б.31-34.
148. Шершова И.С. К вопросу о критериях семантической классификации имён существительных. // Вопросы синтаксиса и лексики современного русского языка. – М., 1973. – С. 287-300.
149. Шмелёв Д.Н. Проблемы семантического анализа лексики. – М.: ЛКИ, 2008. – 280 с.
150. Шоабдурахмонов Ш. ва бошқ. Ҳозирги ўзбек адабий тили. 1-қисм. –Тошкент: Ўқитувчи, 1980. – 448 б.
151. Эгамбердиева Н., Ходжаев Б., Бегимкулов У., И.Йўлдашев ва б. Юксак маънавиятли шахсни шакллантиришнинг тарбия технологияси. – Тошкент: Fan va texnologiya, 2012. -225 б.
152. Элмуродова Л. Ўзбек тилида даража функционал-семантик майдони (белги даражаси микромайдони): Филол. фанлари номз... дисс. автореф. – Тошкент, 2011. -58 б.
153. Юлдашев И. Ўзбек китобатчилик терминологияси: шаклланиши, тараққиёти ва тартибга солиш: Филол. фанлари д-ри ... дисс. автореф. – Тошкент, 2005. – 46 б.

154. Юлдашева Д. Бола нутқида зоонимларнинг этнопсихолінгвистик хусусиятлари. // Халқ таълими, - Тошкент, 2004. №3, – Б.73-75.
155. Языковая номинация. Общие вопросы. – М.: Наука, 1977. – 360 с.
156. Яндиева А.И. Лингвосемантическая концептосфера абстрактного имени со значением «честь/совесть» в разносистемных языках: Дисс. канд. филол. наук. – Нальчик, 2010. – 242 б.
157. Ўзбек тили грамматикаси. Том II. Синтаксис. – Тошкент: Фан, 1976. – 560 б.
158. Ўзбек тили грамматикаси. Том I. Морфология. – Тошкент: Фан, 1975. – 610 б.
159. Ўразов М. Лексик система // Ўзбек тили ва адабиёти. 1983. – №4. –Б. 58-61.
160. Ўринбоев Б. Ҳозирги ўзбек тилида вокатив категория. – Тошкент: Фан, 1972. – 144 б.
161. Қамбаров Ғ. Баҳо муносабати ва унинг ўзбек тилида ифодаланиши (шахслараро муносабат асосида): Филол. фан. номз. ... дисс. Тошкент, 2008. – 125 б.
162. Қиличев Э. Ҳозирги ўзбек тили. – Бухоро, 2001, - 228 б.
163. Қиличев Э. Бадиий тасвирнинг лексик воситалари. Тошкент: Фан, 1982. – 85 б.
164. Қиличев Э. Ўзбек тилида партонимия. – Тошкент: Фан, 1996. – 29 б.
165. Қодирова Н. Ўзбек тилидаги аффиксларда полифункционаллик: Филол. фан. номз. ... дисс. – Тошкент, 2002. – 125 б.
166. Қурбонова М. Ўзбек болалар нутқининг прагматик хусусиятлари: Филол. фан. д-ри (DSc) ... дисс. автореф. – Тошкент, 2018. – 72 б.
167. Қўнғуров Р. Субъектив баҳо формаларининг семантик ва стилистик хусусиятлари. – Тошкент: Фан, 1980. – 166 б.
168. Қўчқортоев И. Сўз маъноси ва унинг валентлиги. – Тошкент: Фан, 1977.

169. Гуломов А., Асқарова М. Ҳозирги замон ўзбек тили. Синтаксис. – Тошкент: Ўқитувчи, 1965. – 316 б.
170. Гуломов А., Асқарова М. Ҳозирги ўзбек адабий тили. Синтаксис. – Тошкент: Ўқитувчи, 1987. – 255 б.
171. Ҳақимов М. Х. Ўзбек илмий матнининг синтагматик ва прагматик хусусиятлари: Филол. фан. номз. ... дисс. – Тошкент, 1993. – 168 б.
172. Ҳақимов М.Х. Ўзбек тилида матннинг прагматик талқини: Филол. фан. д-ри. ... дисс. – Тошкент, 2001. – 283 б.
173. Ҳақимова М. Ўзбек тилида вақт маъноли луғавий бирликлар ва уларнинг матн шакллантириш имкониятлари: Филол. фан. номз. ... дисс. – Фарғона. 2004. – 151 б.
174. Ҳақимова М. Семасиология. – Тошкент, 2008. – 100 б.
175. Ҳақимова М.К. Ўзбек тилида вақт маъноли луғавий бирликлар ва уларнинг матн шакллантириш имкониятлари: Филол. фан. номз. ... дисс. автореф. – Фарғона, 2004. – 151 б.
176. Ҳақимова М. Ўзбек тилида абстракт номлар семантикаси. Монография. – Тошкент: Навоий университети, 2019. – 180 б.
177. Ҳақимова М. «Белги» маъноли абстракт номлар // ФарДУ. Илмий хабарлар. – Фарғона, 2011. – № 3. – Б. 36-39.
178. Ҳақимова М. «Дард» лексемасида луғавий маънонинг мавҳумлик даражалари // ВухДУ ilmiy axboroti. – Вухоро, 2012. – № 3. – В. 85-87.
179. Ҳақимова М. Абстракт номлар семантик структурасининг ўзига хос хусусиятлари // Ўзбек тили ва адабиёти. – Тошкент, 2012. – № 1. – Б. 39-43.
180. Ҳақимова М. Жисмоний ҳолатни номловчи лексемаларда абстракциянинг даражаланиши // Ilm sarchashmalari. – Urganch, 2012. – №10, – В.19-23.
181. Ҳақимова М. Луғат таркибининг абстракт сўзлар билан бойиш сабаблари // Ўзбек тили ва адабиёти. – Тошкент, 2013. – №1. – Б. 81-84.

182. Ҳожиева Ҳ. Ўзбек тилида ҳурмат майдони ва унинг лингвистик-нутқий хусусиятлари: Филол. фанлари номз. ... дисс. автореф. – Самарқанд, 2001. – 24 б.

III. Луғатлар

183. Алишер Навоий асарлари тилининг изоҳли луғати. 4 жилдли. 1-жилд. – Тошкент: Фан, 1983. – 656 б.

184. Кошғарий Маҳмуд. Туркий сўзлар девони (Девону луғотит-турк). I-II жилдлар. – Тошкент: Mumtoz so‘z, 2016. I жилд. 388 б; II жилд. – 292 б.

185. Маҳмудов Н., Одилов Ё. Сўз маъно тараққиётида зиддият. Ўзбек тили энантиосемик сўзларининг изоҳли луғати. – Тошкент: Akademnashr, 2014. – 288 б.

186. Раҳматуллаев Ш., Маматов Н., Шукуров Р. Ўзбек тили антонимларининг изоҳли луғати. – Тошкент: Ўқитувчи, 1980. – 232 б.

187. Ўзбек тилининг изоҳли луғати. 5 жилдли. 1-жилд. – Тошкент: Ўзбекистон миллий энциклопедияси, 2006. – 680 б.

188. Ўзбек тилининг изоҳли луғати. 5 жилдли. 2-жилд. – Тошкент: Ўзбекистон миллий энциклопедияси, 2006. – 672 б.

189. Ўзбек тилининг изоҳли луғати. 5 жилдли. 3-жилд. – Тошкент: Ўзбекистон миллий энциклопедияси, 2007. – 688 б.

190. Ўзбек тилининг изоҳли луғати. 5 жилдли. 4-жилд. – Тошкент: Ўзбекистон миллий энциклопедияси, 2008. – 608 б.

191. Ўзбек тилининг изоҳли луғати. 5 жилдли. 5-жилд. – Тошкент: Ўзбекистон миллий энциклопедияси, 2008. – 592 б.

192. Ҳожиев А. Тилшунослик терминларининг изоҳли луғати. – Тошкент: Ўзбекистон миллий энциклопедияси, 2002. – 168 б.

193. Ҳожиев А. Ўзбек тили синонимларининг изоҳли луғати. – Тошкент: Ўқитувчи, 1974. – 308 б.

IV. Бадиий адабиётлар

194. Абу Наср Фаробий. Фозил одамлар шахри. – Тошкент, 1983. – Б. 174-176.
195. Алишер Навоий. Маҳбуб ул-кулуб. Ҳозирги ўзбек тилига табдил. –Тошкент: Sano-standart, 2018. 110-бет.
196. Азим Суюн. Тиллабурамашоҳ // Гулистон, 2018. –№1. – Б.14–17.
197. Farobiy. Majmut at-rasil al-hukuma. O‘z FA Abu Rayhon Beruniy nomidagi sharqshunoslik institutida arab tilida saqlanayotgan 2385 raqamli ostidagi qo‘lyozma 2a sahifasi.
198. Миркарим Осим. Карвон йўлларида. –Тошкент: Гофур Гулом, 1997. – 523 б.
199. Мурод Мансур. Нажот фариштаси. –Тошкент: Шарқ, 2003. – 221 б.
200. Назар Эшонқул. Маймун етаклаган одам. – Тошкент: Шарқ, 2007.
201. Норматов Н. Жарликдан кушлар учди. – Тошкент: Адабиёт ва санъат нашриёти, 1986. – 160 б.
202. Норқобилов Н. Пахмоқ // Тоғдаги ёлғиз одам. – Тошкент: Ўзбекистон, 2011. – Б. 117–176.
203. Норқобилов Н. Эна бўри // Ёшлик, 2018 йил. – №3. – Б. 24–3.
204. Одил Ёқубов. Оқ кушлар, оппоқ кушлар... – Тошкент: Гофур Гулом номидаги Адабиёт ва санъат нашриёти, 1988. – 36 б.
205. Саид Аҳмад. Умрим баёни // Моҳият, 2011. – № 23.
206. Тоғай Мурод. От кишнаган оқшом. Танланган асарлар. 1- жилд. – Тошкент: Шарқ, 2008. – Б.101–214.
207. Тоғай Мурод. Отамдан қолган далалар. –Тошкент: Шарқ, 1994. –164 б.
208. Тоҳир Малик. Шайтанат. –Тошкент: Шарқ, 1995. – 384 б.
209. Хуршид Дўстмуҳаммад. Ҳовли этагидаги уй. – Тошкент, 1989. – 192 б.
210. Худойбердиева Ҳ. Сайланма. – Тошкент: Шарқ, 2000. – 448 б.
211. Хуршид Дўстмуҳаммад. Бозор. – Тошкент: Шарқ, 2007. -190 б.

212. Эркин Аъзам. Жаннат ўзи қайдадир. – Тошкент: Шарқ, 2007.
213. Эркин Воҳидов. Сайланма. 1-жилд. Ишқ савдоси. –Тошкент: Шарқ, 2000.
214. Эркин Воҳидов. Сайланма. 2-жилд. Шеър дунёси. –Тошкент: Шарқ, 2000.
215. Эркин Воҳидов. Сайланма. 3-жилд. Умрим дарёси. –Тошкент: Шарқ, 2001.
216. Юсуф М. Сайланма. – Тошкент: Шарқ, 2007. – 288 б.
217. Қодирий А. Меҳробдан чаён. –Тошкент: Ғофур Ғулом нашриёти, 1994.
218. Ҳамдам У. Мувозанат. – Тошкент: Шарқ. 2007. – 266 б.

V. Интернет манбалари

219. http://strf.ru/material.aspx?CaalogId=21731&d_no=12584.
220. www.sibkray.ru
221. www.ziyouz.com kutubxonasi.
222. <https://newtone>
223. http://dic.academic.ru/dic.nsf/enc_philosophy
224. <http://slovarozhegova.ru/> Толковый словарь Ожегова онлайн
225. <https://ru.wikipedia.org>
226. http://dic.academic.ru/dic.nsf/enc_philosophy
227. https://platona.net/load/knigi_po_filosofii/logika/ilenkov
228. https://ru.wikipedia.org/wiki/Кампанелла,_Томмазо