



TA'LIM FIDOYILARI

RESPUBLIKA ILMIY-USLUBIY JURNALI

2021-YEAR
2-JANUARY



«TA'LIM FIDOYILARI» ilmiy-uslubiy jurnali



«INTELLECT EDUCATION OFFICIAL»
NODAVLAT TA'LIM MUASSASASI

«TA'LIM FIDOYILARI»

ILMIY-USLUBIY JURNALI

BARCHA SOHALAR BO'YICHA

2-SON, 2-JILD YANVAR - 2021

2-QISM



WWW.TALIMFIDOYILARI.UZ

Issue 2. 2 January 2021

TAHRIRIYAT

Editor in chief

Abdurahmonov Abdushokir Abdukarimovich
SVXT boshqarma boshlig'i

Preparing for publishing

Hakimova Aziza Xaydaraliyevna

Bosh muharrir

Abdurahmonov Abdushokir Abdukarimovich
SVXT boshqarma boshlig'i

Nashrga tayyorlovchi

Hakimova Aziza Xaydaraliyevna

TAHRIR KENGASHI A'ZOLARI

Ismoilov Akram Suyunovich

Guliston tumani XTB mudiri

Bayturayeva Shoiri Karimovna

Guliston tumani 1-maktab direktori

Bayqulova Navbahor Sultanovna

Sirdaryo tumani 31-maktab direktori

Umaraliyev Jaloliddin Xaydaraliyevich

Sirdaryo tumani 31-maktab ona tili fani o'qituvchisi

Axrorova Nilufar Uktamovna

Buxoro davlat universiteti Iqtisodiyot va turizm fakulteti,

turizm kafedrasida 2 magistranti

Xidirboyev Fozil Oybek o'g'li

Guliston davlat universiteti fizika-matematika fakulteti

10-18-guruh 3-bosqich talabasi

Qambarov Ma'ruf Abduhakimovich

Sirdaryo viloyati XTB metodika bo'limi rahbari

Rahmonova Munosibxon Xurramjonovna

Guliston tumani filologiya fanlari metodisti

Akbaraliyev Muxriddin Muxiddinovich

Kompyuter xizmatlari markazi

Umaraliyev G'ayrat Xaydaraliyevich

Kompyuter xizmatlari markazi

Nurmuxammedova Dildora

Sirdaryo viloyati Guliston tumani

1-maktabning o'quv ishlari bo'yicha direktor o'rinbosari

Qobil Kubayev Umarovich

Guliston davlat universiteti dotsent

MUNDARIJA:

1	ISHQ VA VAFO TIMSOLI . Ra'noxon Mirzayeva	19
2	ИСПОЛЬЗОВАНИЕ ДИДАКТИЧЕСКИХ ИГР В НАЧАЛЬНОЙ ШКОЛЕ Музаффарова Мукадас Рихсибаевна	22
3	КОММУНИКАТИВНАЯ НАПРАВЛЕННОСТЬ В ОБУЧЕНИИ КАК УСЛОВИЕ РАЗВИТИЯ РУССКОЙ РЕЧИ УЧАЩИХСЯ. Джаманкараева Багила Саукимовна	26
4	КОММУНИКАТИВНАЯ НАПРАВЛЕННОСТЬ В ОБУЧЕНИИ КАК УСЛОВИЕ РАЗВИТИЯ РУССКОЙ РЕЧИ УЧАЩИХСЯ. Турсунова Мохидил Сабиржановна	30
5	LINGVISTIK SEMANTIKANING ASOSIY YO'NALISHLARI. Salomova Mahliyo Baxtiyor qizi	34
6	TARBIYA YO-HAYOT YO – MAMOT. Umarov Akbar Tolliboyevich	37
7	BOLA PSIXOLOGIYASIDA MUSIQIY TA'LIMNING O'RNI. Samiyeva Oygul	42
8	МАСОФАВИЙ ЎҚИТИШ ТЕХНОЛОГИЯСИНИНГ ТАРИХИ Саттарова Мархабо Маматовна	46
9	MUSTAQILLIK DAVRIDA O'ZBEK TILSHUNOSLIGINING SHAKLLANISHI Sattorova Muborak Rahmatovna	50
10	VALYODOLID TAASSUROTLARI. Sevara Baxtiyorovadan	53
11	MAHALLIY XOMASHYOLAR ASOSIDA GUANIDIN GIDROKLORID SINTEZI VA IK-SPEKTRTAHLILI. Sharipov Begmurod Sharopovich, Beknazarov Hasan Soyibnazarovich, Jalilov Abdulahat Turopovich	57
12	FARZAND TARBIYASIDA OTA-ONANING O'RNI. Shodmonova Nazokat, Ergashov Bekzod	61
13	O'ZBEK TILINI INTEGRATIVE YONDASHUV ASOSIDA O'QITISHNING MOHIYATI.. Sirmanova Madina Aytmuratovna	64
14	SOMONIYLAR DAVLATI HUKMDORLARI. Do'stnazarova Orzigul Xaydarovna	68
15	MAKTABLARDA BOLALAR SPORTINI RIVOJLANTIRISH. Akmalov Javlon Mazzamovich	72
16	MATEMATIK MISOLLARNI YECHISHDA VEKTORLARDAN FOYDALANISHNING USULLARI. Tolibjon Abdijalilovich Pardayev	76
17	O'QUVCHI SHAXSIGA YO'NALTIRILGAN TA'LIMDA QO'LLANILADIGAN ZAMONAVIY DARS SHAKLLARI. TEXNOLOGIYA DARSLARIDA O'QUVCHILARGA UNARMANDCHILIK TURLARINI O'RGATISHDA IJODKORLIKNI OSHIRISH. Usibova Muyassar Osimovna	81
18	TA'LIM TIZIMINING SAMARADORLIGINI OSHIRISHDA RIVOJLANGAN MAMLAKATLARTAJRIBASIDAN FOYDALANISH ZARURIYATI. Dilafuz Xudayberdiyeva, Dildora Raupova	86
19	TARBIYA" FANI: HUQUQIY ASOSLARI VA DOLZARBLIGI. Ro'ziyeva Dilrabo Atoxanovna	91

20	TARBIYA'NING FAN SIFATIDA SHAKLLANISHI VA UNING SHAXS KAMOLOTIDAGI O'RNI. Turdiyeva Dilshodaxon	95
21	TEMURIYLAR DAVRI ME'MORCHILIGI. Ismoilova Munavvarxon Pulatovna, Nazirova Umidaxon Abdullatipovna	98
22	TARIX O'QITISH JARAYONIDA O'QUVCHILARNING RIVOJLANISHI VA KAMOL TOPISHI. Bozorova Oygul Sobirovna	102
23	TARIX O'QITISHNING KO'RGAZMALI VOSITALARNI QO'LLASHNING AHAMIYATI. Bozorova Zebiniso Jumayevna	106
24	IKKINCHI JAHON URUSHI VA UNING OQIBATLARI. Nizomiddinova Mashhura Kamalovna	110
25	TARIX O'QITISHNING TASHKILiy SHAKLLARI VA USULLARI. O'sarova Mavlyuda Vohidjonovna	114
26	DARS VA DARSDAN TASHQARI MASHG'ULOTLARDA O'LKASHUNOSLIK MATERIALLARINI TANLASH VA ULARDAN FOYDALANISH METODLARI. Usmonqulova Shohida Mamatqulovna	118
27	MAKTABDA TASVIRIY SAN'ATNI O'QITISHNING BARKAMOL AVLOD TARBIYASIDAGI ROLI VA O'RNI. Aslonova Zarina Murodjonovna	122
28	AMIR TEMUR SHAXSI VA TEMURIY MALIKALAR. Qarshiyeva Zuhra Sadriddinovna	125
29	TEMURIY SHAXZODA MIRONSHOH MIRZO VA SHOHRUH MIRZO SHAJARASI. Raximova Barno Rajabbayevna	127
30	TEMURIY SHAXZODALAR VA MALIKALAR. Maxmatqulova Gulnora Gafurdjanovna	130
31	TEXNOLOGIYA FANINING JORIY ETILISHI ZAMONAVIY TA'LIM TALABI SIFATIDA. Akbarova Gulshanoy Mirzadavlatovna	135
32	TEXNOLOGIYA DARSLARIDA O'QUVCHILARNI KASBGA YO'NALTIRISHDA INNOVATSION G'OYALAR. Maksimova Muxayyoxon Soliyevna	138
33	ПЕДАГОГИЧЕСКИЕ МЕТОДЫ, ИСПОЛЪЗУЕМЫЕ ПРИ ОРГАНИЗАЦИИ РАБОТЫ КРУЖКА ВЫШИВКИ. Даминова Шохида	142
34	O'QUVCHILAR QIZIQISHINI ORTTIRISHDA TEXNOLOGIYA DARSLARIDA STEM TA'LIMINI QO'LLASHNING AHAMIYATI. Raximova Dilbar Rajabbayevna	145
35	BOSHLANG'ICH SINIF MATEMATIKA DARSLARIDA MASALALAR YECHISH ORQALI O'QUVCHILARINING MANTIQUIY TAFAKKURINI RIVOJLANTIRISH. Tojiboyeva Dildora Tursunaliyevna	149
36	BOLALARNI MA'NAVIY-AXLOQIY TARBIYALASHDA OILANING ROLI. Tojiyeva Lola Ikromovna	153
37	TO'PLAMLAR VA ULAR USTIDA AMALLAR. AKSLANTIRISHLAR. Usmonov Maxsud Tulqin o'g'li	155
38	MAKTABGACHA VA BOSHLANG'ICH TA'LIMDA MULTIMEDIA TEXNOLOGIYASIDAN FOYDALANISH IMKONIYATLARI. Xudoyberdiyeva Tojixon Abduraximovna, Toshtemirova Matlubaxon Abdusattarovna	159

39	TUB VA MURAKKAB SONLAR <i>Toshqo'rg'onov Rustam G'ayrat o'g'li Usmonov Maxsud Tulqin o'g'li</i>	164
40	MATEMATIKA DARSLARIDA O'QUVCHILARNI KREATIV FIKRLASHGA O'RGATISH. <i>Turg'unboyeva Maxpiratxon Topvoldiyevna, Baratova Oydinsa Topvoldiyevna</i>	168
41	PROFESSIONAL TA'LIM TIZIMIDAGI KASB-HUNAR MAKTABLARI JORIY ETILISHINING HUQUQIY ASOSLARI. Homidov To'lqin Abdurazoqovich	171
42	YUQORI SINFLARDA HUQUQIY SALOHİYATINI RIVOJLANTIRISH JARAYONIDA HUQUQIY TARBIYANING O'RNI. Usarov Ulug'bek Abdivaxobovich	175
43	O'ZBEKISTONDA XOTIN-QIZLARNI QO'LLAB QUVVATLASHGA DOIR DAVLAT SIYOSATINI AMALGA OSHIRILISHINING AHAMIYATI. Abdurahmonova Shoxidaxon Odilbekovna	179
44	ADABIYOT-MA'NAVIY BARKAMOLLIK OMILI. Xudoyberdiyeva Maftuna Doniyor qizi	182
45	ТРАНСПОРТЛАРНИНГ АТРОФ-МУҲИТГА ЗАРАРЛИ ТАЪСИРИНИ БАҲОЛАШ ВА ЗАРАРЛАРНИ КАМАЙТИРИШ УСУЛЛАРИ ВА АЛГИРИТМИ. Ж.Т. Усмонов, Ш.ХХ. Хушвақтов, Ш.ХХ. Рахматова	185
46	LEARNING THE RUSSIAN LANGUAGE AS A FOREIGN IN THE FOREIGN LANGUAGE. Alibekova Rano Hundayberdiyevna	196
47	ТАСВИРИЙ САНЪАТ – ЭСТЕТИК ТАРБИЯ ВОСИТАСИ СИФАТИДА. Астанова Феруза Рахимовна	199
48	ДИСКУРС ФЕМИНИЗМА В КРОСС-КУЛЬТУРНОМ АСПЕКТЕ. Баходирзода Орифжон Фозил угли	203
49	ТИЖОРАТ БАНКИ ФАОЛИЯТИДА ИЧКИ АУДИТ ТЕКШИРУВИНИ ЎТКАЗИШНИНГ АҲАМИЯТИ Икромов Сардоржон Чорижон ўғли	210
50	ИНГЛИЗ ТИЛИНИ ЎҚИТИШДА РОЛЛИ ЎЙИНЛАРДАН ФОЙДАЛАНИШ. Шаропова Дилноза Хусеновна	215
51	ОРГАНИК КИМЁ ФАНИНИ ЎҚИТИШДА ЯНГИ ПЕДАГОГИК ТЕХНОЛОГИЯЛАРДАН ФОЙДАЛАНИШ Гулямова Рохат Рахматуллаевна	218
52	РЕАКТИВНЫЕ СИСТЕМЫ ЗАЛПОВОГО ОГНЯ АРМИЙ ЗАРУБЕЖНЫХ СТРАН И ОСНОВНЫЕ НАПРАВЛЕНИЯ ИХ РАЗВИТИЯ. КУРБАННАЗАРОВ Х. Х.	221
53	ИСПОЛЬЗОВАНИЕ ИННОВАЦИОННЫХ ТЕХНОЛОГИЙ НА УРОКАХ РУССКОГО ЯЗЫКА И ЛИТЕРАТУРЫ КАК УСЛОВИЕ ОБЕСПЕЧЕНИЯ СОВРЕМЕННОГО КАЧЕСТВА ОБРАЗОВАНИЯ Курбанова Наргизахон Турсунбаевна	228
54	PEDAGOGIK TAJRIBA-SINOV JARAYONLARIDA O'QITUVCHI MAHORATINI OSHIRUVCHI OMILLAR Shodmonova Munira Burxonovna, Yo'ldoshev Qozoqboy Boybekovich	232

55	ЧЕТ ТИЛИ ДАРСЛАРИНИ ЗАМОНАВИЙ АХБОРОТ ТЕХНОЛОГИЯЛАРИ АСОСИДА ТАШКИЛ ЭТИШ – ТАЪЛИМ САМАРАДОРЛИГИНИНГ БОШИ ОМИЛИ. Умида Халиловна Олимова	236
56	O'QUVCHINI BADIY ADABIYOT O'QISHGA QANDAY O'RGATISH KERAK. Qoraboyeva Dilso'z Mahmudovna	238
57	АКТУАЛЬНЫЕ ПРОБЛЕМЫ ПОДГОТОВКИ КОНКУРЕНТОСПОСОБНЫХ КАДРОВ ДЛЯ СФЕРЫ ТУРИЗМА Убайдуллаев Бехруз	240
58	РЕЖАЛАШ ИШЛАРИНИ ЗАМОНАВИЙ АСБОБЛАРДА БАЖАРИШ УСЛУБИ ВА АНИҚЛИГИНИ ТАКОМИЛАШТИРИШ МАСАЛАЛАРИ .Абдуллазиз Қаршибоев Ихтиёр ўғли ,Султонбек Нуруллаев Шухрат ўғли	243
59	SINFDAN TASHQARI O'QISHNING OMILLARI. Mavlanova Manzuraxon Abduqayumovna	249
60	DARSLARDA INTERFAOL METODLARDAN FOYDALANISH. Xumora Uroqboyeva Farxodovna	251
61	РАНВАР ХОДИМЛАР МЕХНАТИНИ САМАРАЛИ ТАШКИЛ ЭТИШ МЕХАНИЗИМИНИ ТАКОМИЛЛАСHTIRISH Jalolova Dildora Jamalovna ,Tohirov Sardor Toshpo'lat o'g'li	253
62	ИЖТИМОЙ ФАЛСАФАНИНГ БАХС МАВЗУСИ ВА ВАЗИФАЛАРИ. Нўмонов Отабек Ўрмонжон ўғли Аҳмаджонова Барнохон Қахрамон кизи	262
63	ДАРSLARDA ЭРКИН ТАЪЛИМ ОЛИШ МУҲИТИНИ ЯРАТИШ ХУСУСИДА. Эрматов Усмонжон	268
64	ТИЛГА ЭЪТИБОР ЭЛГА ЭЪТИБОР. Дўстова Дилдора Баходировна	271
65	ЎЗБЕКИСТОННИНГ ТУРКИЙ КЕНГАШ ДОИРАСИДАГИ ТАШАББУСЛАРИ ВА ЎЗARO ҲАМКОРЛИКНИНГ ИСТИҚБОЛЛИ ЙЎНАЛИШЛАРИ. Мустофаев Муроджон	273
66	ЛИТОЛОГИЧЕСКАЯ ХАРАКТЕРИСТИКА ПЕРСПЕКТИВНЫХ ОТЛОЖЕНИЙ МЕСТОРОЖДЕНИЯ ЮЖНЫЙ АЛАМЫШИК. Мухамеджанова Ирода Ориф кизи, Кувондиқов Исмоил Ширин угли	280
67	ОСОБЕННОСТИ СОВРЕМЕННОГО ПРЕПОДАВАНИЯ В ШКОЛЕ. Нарзиева Мафтуна Шухрат кизи	285
68	МАКТАВГАЧА ТА'LIM YOSHIDAGI BOLALARNI RIVOJLANISHIDA OILAVIY MUNITNING TA'SIRI Худойберdiyeva Tursunoy	289
69	МАКТАБ ЎҚИТУВЧИЛАРНИ ИННОВАЦИОН ФАОЛИЯТГА ТАЙЁРЛАШ УСЛУБЛАРИ Худайкулова Лайло Чориевна	294

70	ПОСЛОВИЦЫ И ПОГОВОРКИ КАК ПРОИЗВЕДЕНИЕ НАРОДНОГО ТВОРЧЕСТВА КАЖДОЙ НАЦИИ. Темирова Шоира Гайбуллаевна, Ташбекова Дилором Исмоиловна	296
71	К ВОПРОСУ ПРИМЕНЕНИЕ МИКРОПРОЦЕССОРНОЙ РЕЛЕНОЙ ЗАЩИТЫ СИЛОВЫХ ТРАНСФОРМАТОРОВ Хакимов Т.Х, Рузиева М	299
72	«СОВРЕМЕННЫЕ ПОДХОДЫ В ОЦЕНКЕ КАЧЕСТВА ОБРАЗОВАНИЯ». ИМОМОВА К. Я , ГАЙБУЛЛАЕВА Н.Р	309
73	МЕТОДОЛОГИЧЕСКИЕ АСПЕКТЫ ФОРМИРОВАНИЯ ИСТОРИЧЕСКОГО СОЗНАНИЯ У ШКОЛЬНИКОВ НА АУДИТОРНЫХ И ВНЕШКОЛЬНЫХ ЗАНЯТИЯ. <i>Кодирова Бузулайхо Тургуновна</i>	313
74	ГАТ - САМАРАДОР ТЕХНОЛОГИЯ. Шадиева Сайёра Садуллоевна	317
75	ТАЛАБАЛАРДА МУСТАКИЛ ТАЪЛИМНИ ТАШКИЛ ЭТИШДА ЗАМОНАВИЙ ПЕДАГОГИК ВА АХБОРОТ ТЕХНОЛОГИЯЛАРИДАН ФОЙДАЛАНИШ. А.А.УМАРОВ	321
76	ЖАМИЯТДА ҲУҚУҚИЙ ОНГ ВА ҲУҚУҚИЙ МАДАНИЯТНИ ЮКСАЛТИРИШДА ҲУҚУҚИЙ ТАРҒИБОТ ТАДБИРЛАРИНИНГ ТИЗИМЛИ ТАШКИЛ ЭТИШ МАСАЛАЛАРИ.. Н.М.Умурзокова	325
77	УРОКИ ОБУЧЕНИЯ ГРАМОТЕ. Хайдарова Фарида Алимовна	330
78	ИСТЕЪДОДЛИ ЁШ АВЛОДНИ ТАРБИЯЛАШДА БОШЛАНҒИЧ ТАЪЛИМНИНГ РОЛИ Худайкулова Кизлархон Рузикуловна	334
79	ИЗУЧЕНИЕ ФАРМАКО-ТОКСИКОЛОГИЧЕСКИХ СВОЙСТВ «МЕЛИФЛОС»С. Т. Шарипова, Х.М.Юнусова	339
80	O'ZBEKISTONDA QORAMOLCHILK SOHASINING RIVOJLANISHI Safaraliyev Basir Norboyevich To`rayeva Sayyora Вахтийоровна	343
81	БОШЛАНҒИЧ СИНФ ЎҚУВЧИЛАРИНИ ЭСТЕТИК ТАРБИЯЛАШ ОМИЛЛАРИ ВА ВОСИТАЛАРИ Бозорова Зайнура Жумадурдиевна	346
82	МАТЕМАТИКА ВА GEOMETRIYANI REPETITORSIZ O'RGANAMIZ. O'roqov Fozil Yoriyevich	350
83	НАМАНГАНСКАЯ ОБЛАСТЬ ГОРОД КАСАНСАЙ. ОДИЛОВА Н.Т.	356
84	BADIY ASARLARDA HAYOT SABOG'I. Sunnatova Shaxnoza Melikulovna	369
85	ТАЪЛИМ ЖАРАЁНИДА ИННОВАЦИОН ТАЪЛИМ ТЕХНОЛОГИЯЛАРИНИ ҚЎЛЛАШНИНГ АҲАМИЯТИ Хамраева Гулчехра Ибрахимовна, Бафоева Сайёра Иброҳимовна	372
86	ADABIYOT DARSLARIDA INNAVATSION PEDAGOGIK TEXNALOGIYALARDAN FOYDALANISHNING SAMARASI. <i>Ergasheva Shaxnoza, Xudoyqulova Gulmira</i>	376

87	ALISHER NAVOIY ADABIY MEROSINING YOSH AVLOD TARBIYASIGA TUTGAN O'RNI. Mahmudova Mohigul Ikromovna	379
88	BOSHLANG'ICH SINFLARDA MATEMATIKA DARSLARIDA ARIFMETIK AMALLAR USTIDA ISHLASH Allamurodova Fazilat Sa'dullayevna	382
89	TA'LIM MAZMUNIDA "FAN-TA'LIM-AMALIYOT" INTEGRASIYASINING ZARURLIGI. Bekchanova Marhabo Ahmedovna	385
90	T E R M I T L A R. Suvonov Uyg'un va Xo'jayev Said	388
91	FIZIKA VA TEXNIKA FANLARINI O'QITISHDA INNOVATSION USULLARDAN FOYDALANISHNING METODIKASI. Bo'riyev Xusan Eronqulovich, Umarova Muqaddas Axmedovna	390
92	BOSHLANG'ICH SINFLARDA O'QISH DARSLARINI TASHKIL ETISH VA USULLARI. Halimova Xurshida Hikmat qizi	393
93	BOSHLANG'ICH TA'LIMDA INTERFAOL METODLARNI QO'LLASHNING AHAMIYATI Ismoilova Shahnoza Bahodirovna, Mannopova Hurmatoy Musinjonovna	396
94	BOSHLANG'ICH SINFLARDA DARSLARINI INNOVATSION PEDAGOGIK TEXNOLOGIYALAR ASOSIDA TASHKIL ETISH. Mamatqulova Gulnora	399
95	BOSHLANG'ICH TA'LIMDA ZAMONAVIY AXBOROT TEXNOLOGIYALARNI QO'LLASH Maxmudova Malika Asadovna	403
96	O'QUVCHI SHAXSINING TARKIB TOPISHIDA O'YIN FAOLIYATINING ROLI. Obidova Malohat	406
97	BOSHLANG'ICH TA'LIMDA MUAMMOLI O'QITISH TEXNOLOGIYALARDAN FOYDALANISH Rahimova Dildora Fatillo qizi	409
98	BOSHLANG'ICH TA'LIMDA INTEGRATSION YONDASHUVNI QO'LLASHDA XORIJ TAJRIBASIDAN FOYDALANISH. Shukurova Moxigul Axatovna	412
99	BO'G'IN VA UNING AHAMIYATI. AHMATOVA GULNORA YULDASHBAYEVNA	416
100	DAVLAT BUDJETINI URTA MUDDATLI REJALASHTIRISH ORQALI DAVLAT MOLIVASINI BOSHQARISHNI ISLOH QILISH. Xamdamov Rustam Ramozonovich, Ortiqov Ulug'bek Akrombek o'g'li	419
101	WAYS OF TEACHING AND PLANNING ENGLISH GRAMMAR LESSONS. Abdieva Shahnoza Tuychievna	427
102	SEMANTIC AND LINGVO CULTUROLOGICAL ANALYSIS OF ENGLISH WORDS. Yuldasheva Mastona Mukhubillayevna	430
103	LANGUAGE LEARNING STRATEGY USE: WHAT ARE THE MAIN FACTORS THAT IMPACT LEARNERS' LLS PREFERENCES. Sadriyeva Gulvisar Sodiq qizi	433

104	INSON HUQUQLARINI TA'MINLASH — BOSH MAQSADIMIZ. Fatojev Faxridin Mo'minovich	437
105	YOSHLARDA HUQUQIY MADANIYAT VA ONGNI SHAKLLANTIRISHDA FUQAROLIK TARBIYASINI BERISHNING AHAMIYATI. Rahimova Zarina Rahmatullo qizi	440
106	INGLIZ TILIDA QO'SHMA GAPLARNI O'ZBEK TILIGA TARJIMA QILISHNING JIHATLARI Boqiyeva Gulnoz Sunnatovna, Odilova Madina Bozorovna	443
107	MODERN WAYS OF TEACHING ENGLISH. Kholliyeva Nafisa, Artikova Zukhra	446
108	BOSHLANG'ICH SINFI O'QUVCHILARINING INGLIZ TILIDA NUTQ KO'NIKMALARNI TAKOMILLASHTIRISH USULLARI. Murodova Gulruh Yakubovna	450
109	RIVOJLANGAN DAVLATLARNING OLIY TA'LIM MUASSASALARINI O'ZINI O'ZI MOLIYALASHTIRISH TIZIMI Bekmurodov Bekjon Quvonch o'g'li, Bekmurodov Murodjon Quvonch o'g'li	453
110	SOG'LOM TURMUSH TARZINI OSHIRISHDA JISMONIY TARBIYANING O'RNI. Shaimov Faxridin Mingbayevich	456
111	МАҲАЛЛИЙ ИШЛАБ ЧИҚАРИЛГАН АЙРИМ КОМПЛЕКС ҲОСИЛ ҚИЛУВЧИ АНИОНИТЛАР ВА УЛАРНИНГ ҲОССАЛАРИ. Маматкулова Юлдуз	459
112	FIZIKANI O'QITISHDA EHM VOSITASIDA STATIK VA DIDAKTIK JARAYONLARNI MODELLASHTIRISH. Matyaqubova Nilufar Karimberganovna, Matchanova Dinora Yusupboyevna	462
113	ADABIYOT DARSLARIDA "BOBURNOMA" ASARINI O'QUVCHINING QIZIQISHIGA QARAB O'RGATISH To'rayeva Nargiza, Rabbimova Iroda	466
114	TA'LIM JARAYONIDA AXBOROT TEXNOLOGIYALARINING O'RNI. Abdixadirov Nizamatdin Abdirashievich	473
115	KIMYOVIY-TEXNOLOGIK TIZIMLAR (KTT). Xonturayeva Zarnigor Rahmonovna, Samatova Diyora Zubaydullayevna	477
116	NI (II) IONI HOSIL QILGAN KOMPLEKS BIRIKMALARINI FOTOMETRIK USULDA ANIQLASH. Saidnazarov Toir	481
117	ЕР ОСТИ СУВЛАРИ ВА УЛАРНИНГ ТАРКИБИЙ ТАХЛИЛИ. Хамидов Давлатмурод, Аманов Нурали	484
118	O'QUVCHILARNI BADIY ASARNI IDROK ETISHGA TAYYORLASH. AKBAROVA MAHMUDAXON	487
119	THE EFFECT OF INTEGRATIVE AND INSTRUMENTAL MOTIVATION ON SECOND LANGUAGE ACQUISITION. Mamajonova Manzura Ne'matjon qizi	501
120	BO'LAKLI BIR JINSLI BO'LMAGAN G'OVAK QATLAMLARDA SUYUQLIKLAR HARAKATI JARAYONINI MATEMATIK MODELLASHTIRISH MUAMMOLARI VA ASOSIY MASALALARI. Turdiyev T.T., Karimova I.M	504
121	BIZ BUNI ALBATTA YENGAMIZ. O'smanova. O'	511

122	КЕРОСИН ФРАКЦИЯСИНИ СИФАТИНИ АНИҚЛАШ. М.Ю.Исmoilов,Ж.Р.Назирoв,Д.Ўктамoвa	514
123	SEDANANING FOYDALI XUSUSIYATLARINI BILIB OLING.Abduhamidov Qudrat Obidjonovich	518
124	MATEMATIKA FANINI O'QITISHDA ZAMONAVIY AXBOROT TEKNOLOGIYALARIDAN FOYDALANISH Kasimov Naurizbek Kuvanishovich.Allayarova Sevара Xadjibayevna	521
125	MUAMMOLI TA'LIM METODI ASOSIDA BOSHLANG'ICH SINF O'QUVCHILARINING FIKRLASH QOBLIYATINI RIVOJLANTIRISH.Adilova Nargiza Nazirovna	525
126	MUHAMMAD SHAYBONIYXONNING MOVAROUNNAHRDA HOKIMIYAT TEPASIGA KELISHI VA UNING SHAXSIY SIFATLARI .Axmedov Anvar Muratovich.Norboyeva Zulfiya Hamidovna	530
127	BOSHLANG'ICH SINF O'QUVCHILARINI MATEMATIK MASALALAR YECHISH JARAYONIDA FIKRLASH QOBILiyATLARINI RIVOJLANTIRISH..Murotova Gulmira Botirqulovna	536
128	BIZDAN OZOD VA OBOD VATAN QOLSIN Yigitaliyeva Mahfuza Muhammadjonovna	541
129	O'ZBEK TILINING RIVOJI VA UNING GRAMMATIK JIHATDAN BOSHQA TILLARDAN USTUNLIGI Norqulova Gulrux	544
130	JASLARDA MILLIY RUWXIY JETIKLIKTI TAMIYNLEWDEGI HAZIRGI KUNDEGI A'HMIYETI. Turganbaeva Nurgul Quwanishovna	547
131	O'QITUVCHI VA O'QUVCHILAR O'RTASIDAGI FAOLLIKNI OSHIRISHDA INTERFAOL O'YINLARNING TUTGAN O'RNI.Davlatova Nilufar Ismoyilovna.Bekchanova Go'zal Erkinboyevna	551
132	ONA TILI FANINI FANLARARO INTEGRATSIYALAB O'QITISHNING ILMIY ASOSLARI Manekeyeva Guldonа Arstambekovna	554
133	CHALLENGES OF HETEROGENEOUS CLASSES AND THE WAYS OF MANAGING Karimova Zulayho G'ayratbek qizi	557
134	PISA XALQARO BAHOLASH DASTURI O'QUVCHILARGA NIMA BERADI?.Ibragimova Barnoxon	562
135	BOLALARNI MAKTABGA RUHIY JIHATDAN TAYYORLASH.Nasiba Normetova	565
136	BOSHLANG'ICH TA'LIM TIZIMIDA FANLARARO INTEGRATSIYANING AHAMIYATI Qayumova Shahnozaxon Muqumovna	568
137	TEACHING ENGLISH TO YOUNG LEARNER WITH SONGS.Rahimjanova Shohsanam.Mahmudov Habibullo	571
138	СОВЕРШЕНСТВОВАНИЕ МЕТОДИКИ ПРЕПОДАВАНИЯ РУССКОГО ЯЗЫКА В СВЯЗИ С ИЗМЕНЕНИЕМ СТАТУСА ПРЕДМЕТА.Хайтбаева Барно Матмуродовна	574

139	ИСПОЛЬЗОВАНИЕ МУЛЬТИМЕДИЙНЫХ СРЕДСТВ НА УРОКАХ ЛИТЕРАТУРЫ. Jumanova Shoxista Ozadovna	578
140	THE ROLE OF PRAGMATIC AWARENESS IN SECOND LANGUAGE ACQUISITION. Turgunboeva Dilnoza Akmal qizi	583
141	BOSHLANG'ICH TA'LIM O'QUVCHILARIGA MATEMATIKA FANINI O'QITISHDA INTERFAOL METODLARDAN FOYDALANISH Tursunova Feruza Tulyaganovna	586
142	BOSHLANG'ICH TA'LIMNI TASHKIL ETISHDA PEDAGOGIK MAHORAT Utaganova Feruza Anorboyevna,	589
143	BIR JINSLI BO'LMAGAN QAVATLI QATLAMLARDA SUYUQLIKLAR HARAKATI. Turdiyev T.T., Karimova I.M	591
144	ҲОЗИРГИ КУНДА ЁШЛАРНИ ОИЛАГА ТАЙЁРЛАШ ПЕДАГОГИКА ЁРДАМИДА ЕЧАДИГАН МАСАЛАЛАРИ АЛИШБОЕВА МАДИНА РАХМАТУЛЛАЕВНА	595
145	ПОЛИМЕР КОМПОЗИЦИЯЛАР ТАЙЁРЛАШ ТЕХНОЛОГИЯСИ. Шопулатова Муҳайё	600
146	ҚУЁШ ЭНЕРГИЯСИДАН ФОЙДАЛАНИБ ГЕЛИОКУРИТГИЧ ҚУРИЛМАСИНИНГ ТЕХНОЛОГИК ИМКОНИАТЛАРИ Ахмедов Саидолим Умирович Мирзаходжаев Шерзодхужа Шохрухович	603
147	SINF RAHVARLIK FAOLIYATI ; DO'STONA VA SAMIMIY MUHITNI BARPO ETISH HAQIDA Mamatqulova Gulchehraxon	605
148	ДЕВИАНТ ХУЛҚ-АТВОРГА ЭГА ЎСМИРЛАР БИЛАН ИШЛАШ Баирбекова Зарина Байдуллаевна	607
149	CONCEPT LOVE AS SUFFERING AND SICKNESS AND IT'S REPRESENTATION IN THE ENGLISH LANGUAGE. Ким Юлия Сергеевна.	612
150	CONCEPT "EXPRESSION OF LOVE" AND ITS REALIZATION IN ADDRESSING THE BELOVED IN ENGLISH AND KOREAN. Ким Юлия Сергеевна	617
151	ШЕЪРИЙ АСАРЛАР – БОЛАЛАРНИ МАЪНАВИЙ ШАКЛЛАНТИРИШДА МУҲИМ ТАРБИЯ ВОСИТАСИ. Султонова Сайёрахон Турдалиевна Айсарохунова Лобархон	622
152	8-DEKABR KONSTITUTSIYA KUNIGA BAG'ISHLANGAN TADBIR SSENARIYSI Jabborova Barno Quramboyevna	627
153	AFRIKA MATERIGI: EKVATORIAL O'RMONLAR VA SAVANNALAR" MAVZUSINI O'RGATISH MASALALARI Abdullayeva Nigora Jabborovna	636
154	ASINXRON ELEKTR DVIGATELLARINI HIMOYASINI TAKOMILLASHTIRISH. Yuldashev Elmurod Umaraliyevich. Yuldasheva Mohinur Abduxakim qizi.	643
155	BOSHLANG'ICH SINF O'QUVCHILARINING HUSNIXATLARINI YAXSHILASHGA ERISHISH METODLARI. Ismailova Sadoqat Zafarovna	647
156	JIZZAX VILOYATIDA EKOLOGIK TURIZMNI RIVOJLANTIRISH ISTIQBOLINI BASHORATLASH Mirzayeva Aziza Zokir qizi	651

157	DAVLAT, XALQ VA ARMIYA Sobirov Zafar Karimovich	655
158	TABIATSHUNOSLIK FANIDAGI "SAYYORALAR" MAVZUSINI YORITISHDA QOSHMICHA MA'LUMOTLARDAN FOYDALANISHNING O'QUVCHILAR DUNYOQARASHINI KENGAYTIRISHDAGI O'RNI Sharipova Sultonposhsha Jumanazarovna	658
159	ЎРТА ТАЪЛИМ МУАССАСАЛАРИДА МАТЕМАТИКА ФАНИНИНГ ЎҚИТИЛИШИ <i>Убайдуллаев Ноёб Нодир ўғли</i>	662
160	LEXICAL DIFFICULTIES OF TRANSFORMATION Xasanova Zarrina Shadiyarovna Yakubova Kamola Shokirovna	664
161	АХБОРОТ ХУРУЖИ ВА БОЛА ПСИХОЛОГИЯСИ Исматова Замира Назаровна	667
162	TRENDS OF CURRENT ADVERTISING INDUSTRY.Barakaeva Dilbar Xafizovna	672
163	MILLIY QADRIYATLAR ASOSIDA BO'LAJAK MUTAXASSISLARNI KASBIY FAOLIYATGA TAYYORLASHRulen Bekirovich Kosse o'qituvchi	676
164	ПРИМЕНЕНИЕ ИНТЕРАКТИВНЫХ СРЕДСТВ В ПРОЦЕССЕ ОБУЧЕНИЯ УЧАЩИХСЯ НАЧАЛЬНЫХ КЛАССОВ.Курбанова Дильфуза Аминовна	680
165	ЎЗБЕКИСТОННИНГ МАШИНАСОЗЛИК КОРХОНАЛАРИДА РАДИАЛ СИҚИБ ЧИҚАРИШ ОПЕРАЦИЯСИНИНГ ТАҲЛИЛИ.Абдуллаев Ф.С.Хасанов К.А.	684
166	FIZIKA O'QITISHDA AKTNING O'RNI VA AHAMIYATI.Mavlonova Ra'no Abduraximovna	690
167	O'QITUVCHILIK FAOLIYATIDA NUTQ MADANIYATI VA NOTIQLIK SAN'ATINING AHAMIYATI Isroilova Zilola Amriddinovna	693
168	TA'LIM JARAYONIDA PEDAGOGIK TEXNOLOGIYALARNI QO'LLASHNING ILMIIY ASOSLARI Ashurova Xurshida Salimovna	697
169	BOSHLANG'ICH SINFLARDA INSHO YOZISH MALAKASI VA UNI SHAKLLANTIRISH USULLARI. Ravshanova Zulayxo Shonazarovna	
170	BOSHLANG'ICH ONA TILI TA'LIMIDA DIKTANT USTIDA ISHLASH.Murotova Aziza Botirqulovna	700
171	BUYUK ALLOMALAR IJODINI O'RGANISH - TA'LIM-TARBIYA TARAQQIYOTINING YOYDEVORI.Xasanova Nigora Nizomovna	705
172	ИҚТИСОДИЁТ СОҲАСИНИ ТАКОМИЛЛАШТИРИШДА МУТАХАССИС КАДРЛАРНИ ТАЙЁРЛАШ ОМИЛЛАРИ.Тожибаева Наргиза Жумабоевна	709
173	MURAKKAB GEOMETRIK SHAKLGA EGA JISMLARNING OG'IRLIK MARKAZINI TOPISH Matyazov Jahongir Shuhratovich	711
174	ABDULLA ORIPOV IJODIDA VATAN MADHI.Xakberdiyeva Zamira	714

175	ABDURAHMON JOMIY VA ALISHER NAVOIYNING ILMIY-ADABIY HAMKORLIKLARI.Gulyamova Xilola Shavkatovna	718
176	ALGEBRADA "GEOMETRIK PROGRESSIYA VA UNING XOSSALARI" MAVZUSINI ZAMONAVIY TEXNOLOGIYALARORQALI TASHKIL QILISH.Bozorova Zarina Yorqinovna	721
177	THEORY OF CONCEPTUAL BLENDING.Ortiqova Mahliyo O'tkirovna	734
178	BOSHLANG'ICH SINIF O'QISH DARSLARINING TA'LIM-TARBIYA JARAYONIDAGI O'RNI Hasanova Halima Axtamovna	737
179	FIZIKA FANINI O'QITISHDA ZAMONAVIY PEDOGOGIK TEXNOLOGIYALARNING ROLI Ismoilova Dlobar Samadullayevna	741
180	USE ROLE PLAY TO DEVELOP SPEAKING SKILLS <i>Omonova Laylo Khasanovna</i>	745
181	"BOSHLANG'ICH SINFLARDA O'QISH DARSLARINI QIZIQARLI TASHLIL ETISH VA O'QUVCHILARNING BILIM SAMARADORLIGINI OSHIRISH" Rasulova Muyassar Turg'unboyevna	754
182	TIL - MILLAT HAMIYATI Nasiba Boshmonova	758
183	NURIDDINOVA CHINORA QUTBIDDINOVNABOSHLANG'ICH SINIF O'QUVCHILARINI YOZMA NUTQINI SHAKLLANTIRISH.Nuriddinova Chinora Qutbiddinovna	760
184	O'QUVCHILARGA MUSIQA MADANIYATI FANINI O'QITIVDA INTERFAOL METODLARDAN FOYDALANISH.Raimbekova Hilola Botirovna	763
185	TEXNOLOGIYA FANINING JORIY ETILISHI HAMDA UNING HUQUQIY ASOSLARI Boltiboyeva Dilafro'z Komiljanovna	768
186	МАКСАД АНИК ИСТАКЛАР МУШТАРАК БУЛСА КАСБ ТУГРИ ТАНЛАНАДИ Сурайё Арзикулова	776
187	БАРКАМОЛ АВЛОД ТАРБИЯСИДА ХАЛҚ УРФ – ОДАТ ВА АНЪАНАЛАРНИНГ ЎРНИ.Маликова Хамида Хабибуллоевна	780
188	DIDAKTIK O'YINLARNING BOSHLANG'ICH SINIF O'QUVCHILARINI FIKRLASH QOBLIYATINI RIVOJLANTIRISH IMKONIYATLARI Olimova Baxtigul Norberdiyevna	786
189	BARKAMOL AVLODNI TARBIYALASHDA SOG'LOM TURMUSH TARZINING O'RNI Kalendarova Gulnora Samandarovna	790
190	ORIGIN OF PHRASEOLOGICAL UNITS OF THE ENGLISH LANGUAGE AS THE OBJECT OF CULTURAL LINGUISTICS Nabiyeva Nargiza Ikromovna	793

191	MAKTABDA MATEMATIKA FANINI O'QITISHNING USLUBLARI.Fayzullayeva Zebiniso Maxmutovna	797
192	ONA TILI DARSLARIDA TA'LIMY O'YINLAR VA ULARDAN FOYDALANISH Qayumova Oltinoy Olimovna	801
193	JISMONIY TARBIYA VA SPORTNING YOSH AVLOD HAYOTIDAGI O'RNII.Urunboyeva Muattar Abduqayumovna	805
194	TRANSPORTShopulatov Turdimurat Fayzulla	809
195	MAKTAB O'QUVCHILARIDA SONLARNI AYIRISH KO'NIKMALARINI SHAKLLANTIRISHSafarova Maqsuda Shukurovna	812
196	MOZIYDAN TARALGAN ZIYO.Saidjonova Gulchera Djurayevna	819
197	USING INTERNET RESOURCES IN TEACHING ENGLISH.Bozorov Xamza	822
198	ILK YOSHDAGI BOLALARNI TARBIYALASHDA OTA-ONALARNING PSIXOLOGIK KOMPENTENTINI OSHIRISH.Mamatqulova Shaxnoza O'ktam qizi	825
199	FIZIKA FANIDAN LOBAROTORIYA MASHG'ULOTLARINI O'QITISHDA YANGI PEDOGOGIK TEXNOLOGIYALAR.Otaboyev Kamol Rustamovich	829
200	ЎЗБЕКИСТОН ТАРИХИ ДАРСЛИКЛАРИНИ ТАКОМИЛЛАШТИРИШ: МАЗМУН, МОҲИЯТ ВА ТАҲЛИЛ..Аманова У.М.	836
201	DIZELNI DVIGATELLARINING YONILG'I ARALASHMASINI KIRITISH QUVIRLARI SHAKLINING ARALASHMA HOSIL QILISH JARAYONIGA TA'SIRI.Mirzayev O.T ,Normatov M.Q	841
202	O'ZBEKISTONDA SOLIQ TIZIMI VA SOLIQ MA'MURCHILIGINING SHAKILLANISHI. Tojiboyev Farrux Baxtiyorovich, Abdullaev Akmal Bo'ribov o'g'li	846
203	SOLIQLARNING IQTISODIY MOHIYATI VA O'ZIGA XOS XUSUSIYATLARI Tojiboyev Farrux Baxtiyorovich, Abdullaev Akmal Bo'ribov o'g'li	850
204	BOSHLANG'ICH SINFI O'QUVCHILARINING FIKRLASHINI RIVOJLANTIRISH PEDAGOGIK MUAMMO SIFATIDA.G'aybullayeva Feruzaxon Qambarovna	854
205	SOLIQ MA'MURIYATCHILIGINI TAKOMILLASHTIRISH ASOSIDA MAHALLIY SOLIQLAR VA YIG'IMLARINING YIG'UVCHANLIK DARAJASINI OSHIRISH MASALALARI.Tojiboyev Farrux Baxtiyorovich, Nabiye Muxammadjon Valijon o'g'li	858
206	MUSIQA TA'LIMIDA TURLI METODLARNI QO'LLASH VA UNING AHAMIYATI Yusupova Latofat Abdumanabovna	862
207	SHAXMAT O'RGATISH JARAYONIDA BOSHLANG'ICH SINFI O'QUVCHILARNING MANTIQUIY FIKRLASH VA SHAXSIY SIFATLARINI SHAKLLANTIRISH.Xoliqov Umidjon Qo'chqarovich	866

208	MAKTABGACHA TA'LIM TASHKILOTLARIDA JISMONIY TARBIYA MASHG'ULOTLARINI TASHKIL ETISH VA O'TKAZISHDA TA'LIMIY METODLARNI QO'LLASH. Hodiyeva Oygul Oybek qizi	872
209	АМИР ТЕМУР БУЮК САРКАРДА, ДАВЛАТ АРБОБИ, ИЛМ-ФАН ВА МАДАНИЯТ ҲОМИЙСИ Баракаева Дилшода Хуррамовна	878
210	BOSHLANG'ICH SINFLARNING O'QUV FAOLIYATINI INTEGRATSIYALASH TA'LIM SAMARADORLIGI OMILI SIFATIDA. Murtozova Safura Tursunovna	883
211	KASBLAR TASNIFI, KASBLARDA MEHNAT TURLARINING TA'RIFI". Mahmudova Gulnoza	887
212	TARIX FANINI O'QITISHDA PEDAGOGIK TEXNOLOGIYALARNING AHAMIYATI. Mukarrabov Eldor Abduvohidovich	903
213	BOSHLANG'ICH SINFLARDA BADIY ASARNI TAHLIL QILISHNING AHAMIYATI. Sobirova Zilola Yunusaliyevna	906
214	СПЕЦИФИКА РАБОТЫ С УСЛОЖНЕННЫМИ ВАРИАТИВНЫМИ СИНТАКСИЧЕСКИМИ КОНСТРУКЦИЯМИ В 7-9 КЛАССАХ. Маматкулова Мавжуда Шакировна	910
215	ONA TILI VA ADABIYOT DARSLARINI INTEGRATIV YONDASHUV ASOSIDA TASHKIL ETISHNING NAZARIY ASOSLARI. Rashidova Shahnoza Ulug'bekovna	914
216	O'QUVCHILARNING BILISH QOBILIYATINI RIVOJLANTIRISHDA KOMPOZITSION FAOLIYAT DARSLARINING TARBIYAVIY AHAMIYATI Botirova Shoxidaxon Odiljonovna	918
217	GEOGRAFIYA TA'LIMIDA ILMIY TADQIQOT ISHLARINI TASHKIL ETISH MUAMMOLARI Abdulaziz Gapporov Abaziddinovich Latofat Gapporova Odiljon qizi	922
218	KITOB DAN YAXSHIROQ DO'ST YO'Q JAHONDA. Fozilova Surayyo Abduganiyevna	927
219	МЕДИЦИНСКАЯ ТЭРМИНОЛОГИЯ Расулова Нилуфар Абдувоссиевна	939
220	BOSHLANG'ICH SINFLARDA TA'LIM METODLARI VA ULARNING AHAMIYATI Rahmonova Hayotxon Axtamjon qizi	946
221	MATN TAHLILIDA PRAGMATIK YONDASHUVNING XUSUSIYATLARI Oripova O'g'iloy Qosimjon qizi	950
222	СТИЛИСТИКА РЕЧИ. СЛОВАРНЫЕ БОГАТСТВА РУССКОГО ЯЗЫКА Набиева Шахноза Абдухамид кизи, Сатторова Саодат Нарзуллаевна	954
223	BOSHLANG'ICH SINFLARDA TABIATSHUNOSLIK FANI O'QITILISHINING DOLZARBLIGI VA EKALOGIK MADANYAT. Ibragimova Kibora Umarovna	958

224	O'QUVCHILARGA OT SO'Z TURKUMINI O'RGATISHNING METODIK ASOSLARI Rahmonqulova Hulkar Husanovna	963
225	BOSHLANG'ICH SINFLARDA DIDAKTIK O'YINLARNING TA'LIMIY, TARBIYAVIY VA RIVOJLANTIRUVCHI AHAMIYATI Mirzaxmedova Ma'luda Xamidullayevna	971
226	"BOSHLANG'ICH SINFLARDA TA'LIM SAMARADORLIGINI OSHIRISHDA DIDAKTIK O'YINLAR SIFATIDA MAQOL VA TOPISHMOQLARDAN FOYDALANISH" Kuldasheva Nafisa	975
227	O'QUVCHILARNING MEHNATSEVARLIK RUHIDA TARBIYALASHDA HAMKORLIKNING AHAMIYATI Nilufar Abdullayeva Ozodboyevna	978
228	ПРИМЕНЕНИЕ НОВЫХ ПЕДАГОГИЧЕСКИХ ТЕХНОЛОГИЙ В РУССКОМ ЯЗЫКЕ И ЛИТЕРАТУРЕ Юлдашева Наргиза Рихсибаевна Мухамеджанова Комола Батыровна	982
229	ZAHIRIDDIN MUHAMMAD BOBUR – DILBAR SHAXS Pozilova Mastura	989
230	РОЛЬ ИГРЫ НА УРОКАХ РУССКОГО ЯЗЫКА Хайдарова Нигора Хамиджановна	993
231	ҲАРБИЙ ОИЛАЛАР ФАРЗАНДЛАРИНИ ВАТАНПАРВАРЛИК РУҲИДА ТАРБИЯЛАШДА МИЛЛИЙ ҚАДРИЯТЛАРНИНГ ЎРНИ ТЎРАЕВ Ботир Фатуллаевич	998
232	ТАЪЛИМ ЖАРАЁНИГА ТЕХНОЛОГИК ЁНДАШУВ. Турдимуродов Б.Қ, Хурсанов Ш.У.	1004
233	THE SUBJECT OF METHODS OF TEACHING MATHEMATICS IN PRIMARY SCHOOL. Khaydarova Xolisxon Khursanovna	1011
234	GLABALLASHUV DAVRIDA MA'NAVIY TAHDIDLAR. N.R. Sharipova	1016
235	ZAMONAVIY O'ZBEK DRAMA TEATRI REJISSURASIDAGI MUAMMO VA YECHIMLAR. Muqaddam Islamovna Sodiqova, Mavjuda Xalmatovna Tosheva	1022
236	TABIATNI MUHOFAZA QILISH – EKOLOGIK MUAMMOLARNING OLDINI OLISHNING ENG SAMARALI USULIDIR. Ishmatova Ra'no Suyunovna, Qurbonova Baxtigul Toshtemirovna	1026
237	O'QUVCHILAR NUTQINI O'STIRISHNING O'ZIGA XOS XUSUSIYATLARI. Jo'rayeva Shohida Ikromovna	1032
238	MOTIVATION FOR YOUNG LEARNERS IN TEACHING FOREIGN LANGUAGES. Ruzmetova Dilnoza Farkhodovna	1036
239	BOSHLANG'ICH SINFLARDA OG'ZAKI MATEMATIKANI RIVOJLANTIRISH. Xudoyberdiyeva O'g'li Eliboyevna	1040
240	IMLO QOIDALARIDAN SABOQLAR. Gulbahor Xatamova	1043
241	ILM-FAN VA TEXNIKA. Sottorov Suhrob Umrbek o'g'li	1048

242	ONA TILI HAQIDA MAQOLA.Djumanazarova Ulbosin Nurmaxambetovna	1056
243	ЎҚУВ ЖАРАЁНИНИ ИННОВАЦИОН РИВОЖЛАНТИРИШДА ИНТЕРНЕТ ТЕХНОЛОГИЯЛАРИНИНГ ЎРНИ ВА АҲАМИЯТИ.Суяров Қаҳрамон Усанович	1064
244	TIL-MILLAT KO'ZGUSI Saodat Sattarova, .Abdumitalova Gulhayo aktam qizi	1069
245	THE WAYS OF TEACHING DETERMINERS IN ENGLISH GRAMMAR.Turgunboyeva Khurshida Abduvaliyevna	1073
246	JAHON ADABIYOTI JEK LONDONNING "AYOL MARDLIGI" HIKOYASI TAHLILI Xabibullayeva Shahzoda Asadullayevna	1078
247	TA'LIM SAMARADORLIGINI OSHIRISHDA PSIXOLOGIYANING O'RNI.Ganjayeva Gulhayo Bazarbayevna	1082
248	МЕТОДИКА СОЗДАНИЯ УЧЕБНЫХ МАТЕРИАЛОВ ПО РУССКОМУ ЯЗЫКУ КАК ИНОСТРАННОМУ С ПОМОЩЬЮ ЦИФРОВЫХ ВИДЕОЗАПИСЕЙ.Раимжанова Махбуба Номановна	1086
249	РОЛЬ СЕМЕЙНЫХ ОТНОШЕНИЙ В СОХРАНЕНИИ КУЛЬТУРНЫХ ТРАДИЦИЙ.Раимжанова Угилхон Номановна	1091
250	MODERN ENGLISH TRANSLATION THEORIES AND THEIR USAGE.Turdikulova Marjona Odilovna	1096
251	.MUSIQA MADANIYATI DARSLARIDA QO'SHIQ KO'YLASH FAOLIYATIGA QO'YILADIGAN ZAMONAVIY TALABLAR. Mindjigitova Umida Najmidinovna	1100

ISHQ VA VAFO TIMSOLI

**Ra'noxon Mirzayeva,
Namangan viloyati, Chortoq tumani,
39 - o'rta ta'lim maktabi, ona tili va
adabiyot fani o'qituvchisi.**

Annotatsiya. Mazkur maqola dars jarayonlarida Nodiraning hayoti va ijodini o'rganishda yordam beradi.

Kalit so'zlar: Qo'qon adabiy muhiti, Nodira g'azallari, muashshari, "Firoqnoma", ijodiy meros.

Siyodat xonadoni, shohi Bobur nasli pokimen,
Xudoyo, rahmat ayla barcha ajdodi izomimni.

O'zbek mumtoz adabiyoti tarixida Qo'qon adabiy muhitida kamol topgan ijodkorlar o'z o'rniga ega. Ushbu adabiy muhitning gullab - yashnagan va taraqqiyot cho'qqisiga ko'tarilgan davri XIX asrga to'g'ri keladi.

O'sha davrda Nodira, Komila, Maknuna taxalluslari bilan ijod qilgan Mohlaroyim nafaqat davlat arbobi, balki ayol shoirlar orasidagi poetik mahorati yuksak so'z san'atkori sifatida ham milliy madaniyatimiz tarixi, xalqimiz dildan munosib o'rin olgan.

Nodira hayoti va ijodiy faoliyati o'z davridayoq siyosatshunoslar, adabiyotshunos-u muarrihlar, badiiy ijod ahlining diqqat markazida bo'lgan, Hakimxon To'raning "Muntaxab ut-tavorix", Munshifning "Ansob us-salotin", Avazmuhammad Attorning "Tuhfat ut-tavorix", Mutribning "Shohnomai devona Mushrib", Nodirning "Haft gulshan", Uvaysiyning "Voqeoti Muhammadalixon", Is'hoqxon To'ra Ibratning "Tarixi Farg'ona" nomli asarlarida Nodira hayoti va ijodi haqida qimmatli fikr-mulohazalar keltiriladi. Biz mazkur manbalarda Nodira shaxsiyati, davlat arbobi sifatidagi faoliyati haqida ham muhim ma'lumotlarni uchratamiz.

Shoira ijodiy faoliyati XX asr boshlarida adabiyotshunoslik ilmi nuqtai nazaridan o'rganila boshlandi. Dastavval, shoira hayoti va faoliyati haqida ilk maqolalar yuzaga keldi, lirik she'rlari turli antologiya va majmua (xrestomatiya)lardan o'rin ola boshladi. O'tgan asrning 60-yillariga kelib, o'zbek adabiyoti tarixiga oid darsliklarda shoira hayoti va ijodiga alohida o'rin ajratilgan.

Jumladan, 8-sinf "Adabiyot" darsligida Nodira hayoti va ijodi haqidagi muxtasar ma'lumot bilan birga "Firoqnoma" muashshari (har bandi o'n misradan iborat she'riy shakl – o'nlik) keltirilib, mustaqil o'qish uchun Nodira she'rlaridan ayrim namunalar berilgan. Akademik litseylarining ikkinchi boshqichi uchun tuzilgan "Adabiyot"

majmuasida esa Nodira g'azallariga o'rin ajratilgan. Shoira hayoti va ijodiy faoliyati ixtisoslik yo'nalishidagi oliy ta'lim muassasalari o'quv dasturlarida ikkinchi kurs talablariga o'qitilishi nazarda tutilgan.

Shuningdek, adabiyotimiz tarixini o'rganishga bag'ishlangan ayrim ilmiy ishlarda ham Nodira ijodiy merosi tahliliga alohida e'tibor berildi. Uning alohida "Devon" va "Asarlar" to'plamlari nashr etildi.

Bugungi kunda umumiy o'rta va o'rta maxsus, kasb-hunar ta'limi o'quv dastur hamda darsliklarida Nodira hayoti va ijodi uchun o'rin ajratilgan.

Ma'lumotlarga ko'ra, Nodira turmush o'rtog'i Amiriy saroyiga taklif etilgan muallima Uvaysiy ustozligidamshe'riyat sirlarini o'rganadi va yuksak iste'dodli shoira sifatida taniladi.

Nodira rang-barang mavzularda qalam tebratgan. Ammo shoira ijodida ishq mavzusi yetakci o'rinda turadi. U ishq mavzusi bilan bog'liq tarzda vafo, sadoqat, ma'naviy yetuklik, axloqiy poklik, ayriliq, himmat, saxovat, sabr-qanoat, adolat, haqiqat singari insoniy fazilatlarni mahorat bilan tasvirleydi, inson ma'naviy takomilidagi o'rnini ko'rsatib beradi. Jumladan, shoira ishq va uning inson hayotidagi o'rni haqida shunday yozadi:

**Manga, ey Nodira qismat bu erkan,
Azal kundin bo'lubdur ishq paydo.**

Avvalo, baytning lirik qahramoni mo'min-musulmon bir banda sifatida inson taqdiri va qismati azaldan ma'lum ekanligiga nekbin bir ishonch bilan qaraydi. Lirik qahramon ishqni insoniyatning azaliy qismati, deb biladi. Uning lirik qahramoni ishq yo'lga kirgan solikdir. U moddiy dunyoning nafsni aldovchi ne'matlaridan voz kechib, visol yo'lida jondan kechishga tayyor. Zotan, jon omonat bo'lib, unga xiyonat qilinmaydi:

**Na gul sayr ayla, na fikri bahor et,
Jahondin kech, xayoli visoli yor et.**

Bu kabi oh-u nidolar Nodira devoniga o'tli harorat bag'ishlash barobarida, kitobxonga hassos shoir dard-alamlaridan xabar yetkazishga qodir. Buni yaxshi anglagan shoira o'z devonidagi kechinmalar mohiyatiga ishora qilish orqali kitobxon diqqatini qaratish kerak bo'lgan nutalarga alohida urg'u beriladi.

Albatta, yuqoridagi kabi misollarni ko'plab keltirish mumkin. Ammo gap ularning soni emas, balki salmog'ida ekanligini ta'kidlash lozim. Umuman, Nodira she'riyati adabiyotimiz tarixida o'ziga xos o'rin tutadi. Binobarin, uning ibratli hayoti, poetik merosi bugungi kunda yoshlar qalbida yuksak insoniy fazilatlarni kamola toptirishda, barkamol avlod tarbiyasida muhim ahamiyat kasb etadi.

ИСПОЛЬЗОВАНИЕ ДИДАКТИЧЕСКИХ ИГР В НАЧАЛЬНОЙ ШКОЛЕ

Музаффарова Мукаддас Рихсибаевна

Учительница начальных классов общеобразовательной школы № 327

Юнусабадского района Ташкентской области

***Аннотация:** В настоящее время главными задачами учителя начальной школы является развитие у детей индивидуальных способностей, ключевых компетенций, умения видеть перспективу применения полученных знаний на практике, легко адаптироваться в современном мире, реализовать себя в будущем. В статье обсуждается важность использования дидактических игр в начальной школе.*

***Ключевые слова:** начальная школа, дидактические игры, педагогический подход, результативность урока.*

Одним из путей решения этих вопросов является применение современных педагогических технологий в образовательном процессе, позволяющих разнообразить формы и средства обучения, повышать творческую активность учащихся. Любая технология обладает средствами, активизирующими деятельность учащихся, в некоторых же технологиях эти средства составляют главную идею и основу эффективности результатов.

К таким технологиям можно отнести игровые технологии, проблемное обучение, информационно-коммуникационные технологии и другие. В самых разных системах обучения игре отводится особое место. И определяется это тем, что игра очень созвучна природе ребёнка. Ребёнок от рождения и до наступления зрелости уделяет огромное внимание играм.

Для младшего школьного возраста характерны яркость и непосредственность восприятия, лёгкость вхождения в образы. Дети легко вовлекаются в любую деятельность, особенно игровую. Для младшего школьника игра имеет исключительное значение: игра для них – учёба, игра для них – труд, игра для них – серьёзная форма воспитания.

Принцип активности ребёнка в процессе обучения был и остаётся одним из основных в дидактике. Под этим подразумевается такое качество деятельности, которое характеризуется высоким уровнем мотивации, осознанной потребностью в усвоении знаний, результативностью и соответствием социальным нормам. Такого рода активность сама по себе возникает нечасто. Она является следствием целенаправленных управленческих воздействий и

организации педагогической среды, т.е. применением педагогической технологии.

Младший школьный возраст — возраст интенсивного интеллектуального развития. Интеллект определяет развитие всех остальных функций, происходит интеллектуализация всех психических процессов, их осознание и произвольность. Поэтому в данном возрасте в игре развивается:

-мотивационно — потребностная сфера (возникает иерархия мотивов, где социальные мотивы приобретают более важное значение для ребёнка, чем личные);

— появляется познавательный интерес (ребёнок, принимая роль какого-либо персонажа, учитывает особенности его поведения, что помогает в ориентировке во взаимоотношениях между людьми, способствует развитию самооценки и самосознания);

— развивается произвольность поведения (разыгрывается роль, ребёнок стремится приблизиться к образцу, что помогает ребёнку постигать и учитывать нормы и правила поведения)

-развиваются умственные действия.

Цель: Изучение влияния дидактической игры на эффективность обучения.

Задачи: На основе анализа научно-методической и психолого-педагогической литературы систематизировать знания о дидактических играх.

Определить классификацию дидактических игр, используемых в обучении младших школьников.

Определить значение использования дидактических игр в учебном процессе.

Основные концептуальные положения опыта. Сделать свои первые шаги, построить свою собственную систему использования дидактических игр невозможно без должной теоретической базы. Я познакомилась с работами Д.Б.Эльконина, П.И.Пидкасистного, Г.К.Селивки и выяснила, что наиболее приемлемой технологией повышающей познавательный интерес у младшего школьника является игровая технология.

В возрастной периодизации детей (Д. Б.Эльконин) особая роль отведена ведущей деятельности, имеющей для каждого возраста своё содержание. Игра — ведущий вид деятельности для дошкольного возраста, все следующие периоды со своими ведущими видами деятельности не вытесняют игру. А продолжают включать её в процесс развития. Способность включаться в игру не связана с возрастом, но в каждом возрасте игра имеет свои особенности. Однако не всякая игра имеет существенное образовательное значение, а лишь та, которая приобретает характер познавательной игры.

Психологический механизм дидактической игры опирается на потребности личности в самовыражении, самоутверждении, самореализации.

Игровая деятельность в учебном процессе позволяет реализовать дидактические, воспитывающие, развивающие и социализирующие цели. Дидактические цели: расширение кругозора, познавательная деятельность, применение знаний в практике, формирование определённых умений и навыков, необходимых в практической деятельности, развитие универсальных учебных действий, развитие трудовых навыков;

-Воспитывающие: воспитание самостоятельности, воли, сотрудничества, коллективизма, коммуникативности

-Развивающие: развитие, внимания, памяти, речи, мышления (умения сравнивать, сопоставлять, находить аналогии), творческие способности, умение находить оптимальные решения, развитие мотивации;

— Социализирующие: приобщение к нормам и ценностям общества, адаптация к условиям среды, стрессовый контроль, саморегуляция, обучение общению.

В структуру игры как деятельности органично входят целеполагание, реализация целей, анализ результатов. В структуру игры как процесса входит: взятие на себя роли, игровые действия, как средство реализации этих ролей, игровое употребление предметов, т. е, замещение реальных вещей игровыми, условными, реальные отношения между играющими, сюжет — область действительности, условно воспроизводимая в игре.

Дидактическая игра обучающего характера сближает новую познавательную деятельность ребёнка с уже привычной для него, облегчает переход от игры к серьёзной умственной работе. Она активизирует психические процессы, вызывает у учащихся живой интерес к процессу познания, позволяет сделать любой учебный материал увлекательным, вызывает у ученика глубокое удовлетворение.

В дидактической игре основным типом деятельности является учебная, которая вплетается в игровую. Дидактическая игра это вид учебной деятельности в условиях целенаправленного обучения, характеризуется высокой познавательной заинтересованностью.

Описание опыта. Одно из эффективных средств развития интереса к учебному предмету – дидактическая игра. Ещё Ушинский советовал включать элементы занимательности, игровые моменты в учебный труд учащихся для того, чтобы процесс познания был продуктивным. В своей работе я широко использую дидактические игры. В процессе изучения и использования на практике дидактических игр у меня сложилась классификация дидактических игр по уровню деятельности учащихся.

Литература

1. «Национальная программа обучения» Г.Г. Высшее образование (комплект нормативно-правовых и методических документов). - Ташкент: 2004.
2. Закон об образовании G.'G '. «Гармонично развитое поколение - основа развития Узбекистана». - Ташкент: Узбекистан, 1997.
3. Нормативные документы высшего образования Республики Узбекистан. - Ташкент: 2001.
4. Ибрагимов Х., Юлдашев У., Бобомирзаев Х. Педагогическая психология Т-2007.

КОММУНИКАТИВНАЯ НАПРАВЛЕННОСТЬ В ОБУЧЕНИИ КАК УСЛОВИЕ РАЗВИТИЯ РУССКОЙ РЕЧИ УЧАЩИХСЯ

Джаманкараева Багила Саукимовна

Учительница русского языка и литературы, Республика Каракалпакстан,
город Нукус, общеобразовательная школа № 29

Аннотация: Одним из важнейших условий обучения русскому языку является свободное владение русским языком. В статье обсуждается важность коммуникативного подхода в обучении русскому языку.

Ключевые слова: русский язык, общение, коммуникативное направление.

В последние годы коммуникативно-деятельностный (функциональный) подход в обучении стал ведущим в процессе преподавания неродного языка. Основная идея этого направления: язык – это система средств выражения, служащая для какой-то определенной цели. Наиболее эффективно можно научить иностранному языку, используя его в естественных для языка целях и функциях, основываясь на индивидуальноличностных потребностях обучающегося. Организуя обучение, необходимо прежде всего четко определить цели и задачи преподавания русского языка. Эти задачи формируются в соответствии с целями, которые ставятся перед учащимися. Практика подтверждает, что только строгая согласованность учебных целей с жизненными интересами учащихся, незамедлительное использование получаемых по языку знаний для реализации этих целей формируют мотив и стимулируют желание изучать тот или иной иностранный язык. Вместе с тем, следует подчеркнуть, что цели обучения определяются не только индивидуальными интересами самих учащихся, но и «потребностями, социальным заказом общества, условиями его развития и его задачами на данном этапе..., соотношением функций русского и родного языков». Даже в средней школе, где жизненные цели учащихся еще недостаточно определены, цели обучения также диктуются их потребностями: «Где мне нужен русский язык?»

Это просмотр детских телепередач, мультипликационных фильмов, общение-игры со сверстниками различных национальностей и т.п. (2-3 классы); совместный со сверстниками досуг, беседы по темам, интересующим учащимся, чтение литературы по интересам (4-7 классы); общение в учебной сфере, просмотр фильмов, телепередач, обмен мнениями, чтение литературы дискуссии по общественно-политическим, социальнокультурным проблемам, определение профессиональных интересов и т.п. (8-9 классы). Даже такой

условный обзор реальных потребностей учащихся в изучении русского языка показывает, что цели и задачи обучения от 2-го до 9-го классов постоянно меняются и развиваются в зависимости от жизненных потребностей учащихся. В соответствии с реальными и потенциальными коммуникативными потребностями учащихся устанавливается соотношение сфер общения и видов речевой деятельности, определяются те умения, которыми учащиеся каждого из классов средней школы должны овладеть в области аудирования, говорения, чтения и письма. Если теоретически тезис целевого обучения не нов и бесспорен, то практическое определение: - целей обучения на основе индивидуальных намерений учащихся и социального заказа общества; - соотносительности сфер общения (в которые включены учащиеся средней школы) и видов речевой деятельности; - преимущественного значения каждого вида речевой деятельности по этапам обучения - все еще ждет своего решения и воплощения в стандартах, программах, учебниках и учебных пособиях. Коммуникативность, целью которой является овладение учащимися умениями слушать, говорить, читать и писать на изучаемом языке, определяет стратегию обучения в целом, в том числе и отбор учебного языкового материала. Определение целей и задач преподавания народного языка последовательно выдвигает следующую задачу-установление содержания обучения, обеспечивающего достижение этих целей, т.е. решение вопроса о том, чему следует учить. С точки зрения коммуникативности, нельзя говорить о произвольном наборе какихлибо лексико-грамматических тем, языковых единиц, не согласованных со сферами общения, целями и задачами обучения. Максимально приблизить обучение к условиям реальной коммуникации позволяет функциональный подход к отбору и организации учебного языкового материала, обеспечивающий учебный процесс:

- набором коммуникативно важных для обучения тем; - кругом соответствующих ситуаций;
- списками грамматических конструкций, лексики, т.е. языкового материала, необходимого для общения.

Обмен мыслями, восприятие и передача информации, путь от замысла (ЧТО я хочу сказать) к форме его выражения (КАК это сказать) требуют систематизации единиц по функционально-семантическому принципу (как указать время, причину действия, признак предмета и др.) полностью отвергая линейное расположение и изучение учебного материала (имя существительное, имя прилагательное, глагол..., простое, сложное предложение и т.п.)». Значительная роль в организации отобранного языкового материала принадлежит родному языку учащихся.

1. Данные сопоставительного описания изучаемого и родного (в нашем случае, русского и узбекского) языков составляют лингвистическую основу преподавания.

2. Результаты сопоставительного анализа реализуются в учебном процессе через учет родного языка, т.е. учебно-языковой материал по русскому языку организуется сквозь призму родного языка обучаемых. Учет родного языка позволяет выделить языковые явления как сравнительно несложные, так и представляющие трудность для учащихся определенной национальности, и на этой основе установить сроки прохождения того или иного материала, методы его объяснения и закрепления.

3. Ориентация на родной язык позволяет разработать учебники, учебные пособия для учащихся определенной национальности (узбекский язык для русскоязычных для англоговорящих и т.п.).

В учебниках такого типа отобранный языковой материал интерпретируется с точки зрения родного языка обучаемых: на нем объясняются темы, подготавливается лексический и грамматический материал, излагаются правила-инструкции, формулируются задания-упражнения к каждому уроку представляются двуязычные словари. 4. Применение родного языка, то есть непосредственное использование перевода как приема обучения при подаче, объяснении нового материала и контроле правильности его понимания.

Использование перевода представляется целесообразно только при регламентации его роли, а также места перевода с родного языка на изучаемый и наоборот. Коммуникативный подход исходит из того, что реальное общение протекает в постоянно меняющихся обстоятельствах и, следовательно требует воспитания у учащихся опиративного использования средств и способов выражения содержания в рамках определенных ситуаций. Методический тезис обучения на ситуативной основе предполагает имитацию условий естественной коммуникации на учебных занятиях. С этой точки зрения, необходимо определить виды ситуаций, приемы их создания, приемы их создания, типы ситуативных упражнений.

В практике коммуникативно направленного обучения реализуется и методическое положение об изучении морфологии и лексики на синтаксической основе. Поскольку основной формой обучения является предложение, то именно правилами его конструирования и должны овладеть учащиеся. Обучение на синтаксической основе позволяет учащимся усвоить морфологические формы, лексические единицы одновременно в структуре предложений различного типа. Ещё Л.В.Щерба отмечал, что грамматические и словарные элементы языка легче запомнить не в отвлеченном виде а в естественных фразах. Практику обучения на синтаксической основе

обеспечивает набор коммуникативно необходимых грамматических конструкций, лексики и синтаксических структур. За единицу обучения приняты речевые образцы, учебные модели.

Коммуникативная методика исходит из того, что прежняя организация обучения: объяснение преподавателям правил, их механическое заучивание учащимися, контроль усвоения изолированно заученных грамматических структур и лексики не отвечает целям воспитания активной, творческой личности. В настоящее время учебный процесс предполагает активную мыслительную деятельность учащихся, когда при усвоении, закреплении учебного материала они самостоятельно осмысливают его, ищут способы решения коммуникативных задач путем подбора соответствующих языковых средств. Принятые в современной методике сознательно-практические и проблемные подходы к обучению языку постоянно ставят перед учащимися преднамеренные трудности, преодоление которых требует умственных усилий. Задания интеллектуально-поискового характера (обсуждение темы, высказывание и отстаивание собственной точки зрения, формулировки заданий: «Узнайте», «Спросите», «Как вы думаете», «Согласны ли вы с...», «Возразите») вместо формальнограмматизированных упражнений («Слова из скобок поставьте в дательном падеже», «Найдите обстоятельства причины» и т.п.) стимулируют самостоятельное добывание учащимися знаний, формируют у них опыт творческой работы. Проблемный подход предусматривает создание проблемных ситуаций, отбор текстов для проблемного обучения, их обязательный дискуссионный характер. Как считают методисты, элементами проблемного обучения являются игрысоревнования, ролевые игры, деловые игры и др., обеспечивающие поиск и быстроту решения коммуникативных задач, а также ориентацию как на личность каждого учащегося, так и на межличностное общение в коллективе. С точки зрения коммуникативности, принципиальное значение для выбора «технологии обучения» имеет лично- деятельностный подход к обучению, его индивидуализация.

Литература

1. Госстандарт общего среднего образования. № 5. Учебная программа общего среднего образования. Русский язык для 2-9 классов школ с узбекским языком обучения. Объяснительная записка.
2. Госстандарт общего среднего образования. № 5. Учебная программа общего среднего образования.
3. Русский язык для 2-9 классов школ с узбекским языком обучения. Объяснительная записка.

КОММУНИКАТИВНАЯ НАПРАВЛЕННОСТЬ В ОБУЧЕНИИ КАК УСЛОВИЕ РАЗВИТИЯ РУССКОЙ РЕЧИ УЧАЩИХСЯ

Турсунова Мохидил Сабиржановна

Учительница русского языка общеобразовательной школы № 21

Учкурганского района Наманганской области

***Аннотация:** В последние годы коммуникативно-деятельностный (функциональный) подход в обучении стал ведущим в процессе преподавания неродного языка. Основная идея этого направления: язык – это система средств выражения, служащая для какой-то определенной цели. В статье рассматривается роль общения в улучшении способности студентов говорить по-русски.*

***Ключевые слова:** русский язык, русская речь, общение.*

Наиболее эффективно можно научить иностранному языку, используя его в естественных для языка целях и функциях, основываясь на индивидуальноличностных потребностях обучаемого. Организуя обучение, необходимо прежде всего четко определить цели и задачи преподавания русского языка. Эти задачи формируются в соответствии с целями, которые ставятся перед учащимися. Практика подтверждает, что только строгая согласованность учебных целей с жизненными интересами учащихся, незамедлительное использование получаемых по языку знаний для реализации этих целей формируют мотив и стимулируют желание изучать тот или иной иностранный язык. Вместе с тем, следует подчеркнуть, что цели обучения определяются не только индивидуальными интересами самих учащихся, но и «потребностями, социальным заказом общества, условиями его развития и его задачами на данном этапе..., соотношением функций русского и родного языков».

Даже в средней школе, где жизненные цели учащихся еще недостаточно определены, цели обучения также диктуются их потребностями: «Где мне нужен русский язык?» Это просмотр детских телепередач, мультипликационных фильмов, общение-игры со сверстниками различных национальностей и т.п. (2-3 классы); совместный со сверстниками досуг, беседы по темам, интересующим учащимся, чтение литературы по интересам (4-7 классы); общение в учебной сфере, просмотр фильмов, телепередач, обмен мнениями, чтение литературы дискуссии по общественно-политическим, социальнокультурным проблемам, определение профессиональных интересов и т.п. (8-9 классы). Даже такой условный обзор реальных потребностей учащихся в изучении русского языка

показывает, что цели и задачи обучения от 2-го до 9-го классов постоянно меняются и развиваются в зависимости от жизненных потребностей учащихся. В соответствии с реальными и потенциальными коммуникативными потребностями учащихся устанавливается соотношение сфер общения и видов речевой деятельности, определяются те умения, которыми учащиеся каждого из классов средней школы должны овладеть в области аудирования, говорения, чтения и письма. Если теоретически тезис целевого обучения не нов и бесспорен, то практическое определение: - целей обучения на основе индивидуальных намерений учащихся и социального заказа общества; - соотносённости сфер общения (в которые включены учащиеся средней школы) и видов речевой деятельности; - преимущественного значения каждого вида речевой деятельности по этапам обучения - все еще ждет своего решения и воплощения в стандартах, программах, учебниках и учебных пособиях. Коммуникативность, целью которой является овладение учащимися умениями слушать, говорить, читать и писать на изучаемом языке, определяет стратегию обучения в целом, в том числе и отбор учебного языкового материала. Определение целей и задач преподавания народного языка последовательно выдвигается следующую задачу-установление содержания обучения, обеспечивающего достижение этих целей, т.е. решение вопроса о том, чему следует учить. С точки зрения коммуникативности, нельзя говорить о произвольном наборе какихлибо лексико-грамматических тем, языковых единиц, не согласованных со сферами общения, целями и задачами обучения. Максимально приблизить обучение к условиям реальной коммуникации позволяет функциональный подход к отбору и организации учебного языкового материала, обеспечивающий учебный процесс:

- набором коммуникативно важных для обучения тем;
- кругом соответствующих ситуаций;
- списками грамматических конструкций, лексики, т.е. языкового материала, необходимого для общения.

Обмен мыслями, восприятие и передача информации, путь от замысла (ЧТО я хочу сказать) к форме его выражения (КАК это сказать) требуют систематизации единиц по функционально-семантическому принципу (как указать время, причину действия, признак предмета и др.) полностью отвергая линейное расположение и изучение учебного материала (имя существительное, имя прилагательное, глагол..., простое, сложное предложение и т.п.)». Значительная роль в организации отобранного языкового материала принадлежит родному языку учащихся.

1. Данные сопоставительного описания изучаемого и родного (в нашем случае, русского и узбекского) языков составляют лингвистическую основу преподавания.

2. Результаты сопоставительного анализа реализуются в учебном процессе через учет родного языка, т.е. учебно-языковой материал по русскому языку организуется сквозь призму родного языка обучаемых. Учет родного языка позволяет выделить языковые явления как сравнительно несложные, так и представляющие трудность для учащихся определенной национальности, и на этой основе установить сроки прохождения того или иного материала, методы его объяснения и закрепления.

3. Ориентация на родной язык позволяет разработать учебники, учебные пособия для учащихся определенной национальности (узбекский язык для русскоязычных для англоговорящих и т.п.).

В учебниках такого типа отобранный языковой материал интерпретируется с точки зрения родного языка обучаемых: на нем объясняются темы, подготавливается лексический и грамматический материал, излагаются правила-инструкции, формулируются задания-упражнения к каждому уроку представляются двуязычные словари. 4. Применение родного языка, то есть непосредственное использование перевода как приема обучения при подаче, объяснении нового материала и контроле правильности его понимания.

Использование перевода представляется целесообразно только при регламентации его роли, а также места перевода с родного языка на изучаемый и наоборот. Коммуникативный подход исходит из того, что реальное общение протекает в постоянно меняющихся обстоятельствах и, следовательно требует воспитания у учащихся опиративного использования средств и способов выражения содержания в рамках определенных ситуаций.

В практике коммуникативно направленного обучения реализуется и методическое положение об изучении морфологии и лексики на синтаксической основе. Поскольку основной формой обучения является предложение, то именно правилами его конструирования и должны овладеть учащиеся. Обучение на синтаксической основе позволяет учащимся усвоить морфологические формы, лексические единицы одновременно в структуре предложений различного типа.

В настоящее время учебный процесс предполагает активную мыслительную деятельность учащихся, когда при усвоении, закреплении учебного материала они самостоятельно осмысливают его, ищут способы решения коммуникативных задач путем подбора соответствующих языковых средств. Принятые в современной методике сознательно-практические и проблемные

подходы к обучению языку постоянно ставят перед учащимися преднамеренные трудности, преодоление которых требует умственных усилий.

Литература

5. «Национальная программа обучения» Г.Г. Высшее образование (комплект нормативно-правовых и методических документов). - Ташкент: 2004.
6. Закон об образовании G.'G '. «Гармонично развитое поколение - основа развития Узбекистана». - Ташкент: Узбекистан, 1997.
7. Нормативные документы высшего образования Республики Узбекистан. - Ташкент: 2001.
8. Ибрагимов Х., Юлдашев У., Бобомирзаев Х. Педагогическая психология Т-2007.

LINGVISTIK SEMANTIKANING ASOSIY YO'NALISHLARI

Salomova Mahliyo Baxtiyor qizi

Termiz shahar 9-maktabning Ona tili va adabiyot fani o'qituvchisi

Annotatsiya: Tilshunoslikda semantik tadqiqotlarning kuchayishi natijasida shu narsa ma'lum bo'ldiki, til birliklarining shakl va mazmun tomonidan tavsifi ham tilni to'liq izohlash uchun yetarli emas. Til birliklarini matn (kontekst), nutq vaziyati bilan bog'lab o'rganishgina ularning ma'nosini to'g'ri tushunishda katta imkoniyatlarni vujudga keltiradi.

Kalit so'zlar: Strukturaviy semantika, L.A.Novikov, Interpretatsion (talqiniy) semantika, U.Veynrayx, Tipologik qiyoslash.

Keyingi yillarda olimlar lingvistikaning semantika sohasining bir qancha yo'nalishlarini bir-biridan farqlashga harakat qilmoqdalar. Masalan, L.A.Novikov asarlarida semantika fani logik semantika, falsafiy semantika, kommunikativ semantika kabi turlarga ajratilgan.

1. Strukturaviy semantika. Bu yo'nalishning asoschilari F.de Sossyur, L.Yelmslev, Y.Trir, L.Tener, M.M.Pokrovskiy kabi olimlardir. Leksemalar orasidagi sistem aloqalarni, leksik-semantik paradigmaga semantik majmualarning boshqa tillarini tadqiq etish strukturaviy semantikaning asosiy vazifasi sanaladi. Semantikaning bu yo'nalishi o'z taraqqiyoti davomida formalizm va relyativizm kabi g'ayri falsafiy oqimlar ta'siridan xalos bo'ldi hamda sistem tilshunoslikning muhim tarkibiy qismi bo'lgan sistem semantikaning shakllanishiga mustahkam zamin hozirladi.

2. Interpretatsion (talqiniy) semantika. Bu yo'nalish amerika olimi I.Xomskiy tomonidan asoslangan generativ grammatikaning tarkibiy qismi sifatida o'tgan asrning 50-yillarida vujudga kelgan edi. Bu sohaning ilmiy-nazariy jihatdan asoslanishiga keyinchalik D.Kats, D.Fedor, P.Postal singari olimlar ham katta hissa qo'shdilar. Mazkur semantik sohaning asosiy vazifasi til birliklarining ichki strukturasi faqat mazmun tomondan tadqiq etishdir. Bunday tadqiqotlar ichida sintaktik (formal) va morfologik komponentlarni semantik jihatdan o'rganishga doir yaxshi natijalarga erishildi. Keyinchalik U.Veynrayx tadqiqotlari bilan interpretatsion semantika o'zining mustaqil taraqqiyot yo'nalishiga ega bo'ldi.

3. Konseptual semantika. Bu yo'nalishning asosiy tushunchalari va g'oyalari U.Cheyfning "Ma'no va til strukturasi" nomli asarida atroflicha bayon qilingan. Olimning talqiniga ko'ra, boshlang'ich semantik va fonologik fazalar orasida nutqiy faoliyatning shakllanishi bilan aloqador boshqa fazalar (jarayon) ham bo'lishi tabiiy.

4. Semantik tipologiya. Bu soha tilning mazmun plani birliklarini tipologik tadqiq etish bilan shug'ullanadi. Mazmun plani deyilganda tilning semantik strukturasi tushunilishini yuqorida ta'kidlagan edik. Tillarning tipologik jihatdan qiyoslash ularning semantik strukturasi qiyoslashni ham o'z ichiga oladi. Semantik qiyoslash semantik tipologiya asosida yuzaga keladi. Semantik tipologiya semantik kategoriyalarning ifodalanishidagi mushtaraklikni abstraklashtiradi ma'lum tushunchalarning turli tillar sistemasi ifoda plani birliklari vositasida talqin etilishini o'rganadi. Turli tillar lug'atlarini tuzishda bir tildan ikkinchi tilga matnlarni tarjima qilishda semantik tipologiya va qonunlarining amaliy ahamiyati juda katta o'rin tutadi. Bu jihatdan tilshunos J.B.Bo'ronovning ingliz va o'zbek tillari qiyosiy grammatikasi nomli asarida qayd qilingan quyidagi fikri xarakterlidir: semantik tipologiya mazmun plani birliklarini tipologik tadqiq qiladi. Mazmun plani deganda tilning semantik strukturasi tushuniladi. Tipologik qiyoslash semantik qiyoslashni ham o'z ichiga oladi. Semantik qiyoslashdan semantik tipologiya yuzaga keladi_. Tillar har xil bo'lsa ham, sistemasidagi ma'lum semantik kategoriyalarni ifodalovchi so'zlar muayyan guruhlarni tashkil etadi. Semantik tipologiyada ba'zi kategoriyalar umumiy, ba'zilari esa ayrim tillargagini xos bo'ladi. Bu esa semantik tipologiya semantik maydonlarni aniqlashda muhim ahamiyatga ega ekanligini ko'rsatadi. Masalan, aka-ukalik va opa singillik, jins tushunchasi turli tillarda farqli xususiyatlarga ega ekanligi aniqlangan: indonez tilida ham maldavan tilida ham aka va singil tushunchalari birgina ade so'zi bilan ifodalanadi. Amma va xola so'zlari ifoda etilishi esa o'zbek va lotin tillarida bir-biriga o'xshaydi.

O'zbekcha lotincha

xola matertera

amma amita

Har bir tushuncha bir tildan ikkinchi bir tilga semantik jihatdan o'sha tildagi nominativ birlikka mos keluvchi qo'shma so'zlar, so'z birikmalari vositasida yoki ayrim tushuntirish, izohlar yordamida tadrijiy tarjima qilinadi.

5. Kommunikativ semantika. Bu soha o'z navbatida struktural semantika, interpretatsion semantika, konseptual semantika singari yo'nalishlarni umumlashtirish, yaxlit g'oya sifatida tasavvur etish imkonini beradi. Tilshunoslik taraqqiyotining hozirgi bosqichida kommunikativ semantika muammolariga alohida e'tibor berilmoqda.

Semantik tadqiqot va uning metodlari. Ma'lumki an'anaviy tilshunoslik lisoniy birliklarni faqat shakliy tomonini o'rganishga katta e'tibor qaratgan edi. Bunday qarash, tilga semiotik nuqtai nazardan yondashish, belgini faqat shakldan iborat deb hisoblash natijasida yanada kuchaydi.

Til har biri yopiq tizim sifatida qaraladigan leksika, grammatika, fonetika kabi qat'iy sathlarga ajratildi. Til birliklarini o'zi ifodalayotgan obyektiv borliq bilan munosabati

tadqiqotchilar e'tiboridan chetda qoldi. Keyinchalik tilni, uning birliklarini bunday o'rganish bir yoqlama ekanligi, shaklni ma'nodan uzib bo'lmasligi aytib o'tildi. Natijada til birliklarining ma'no tomoniga, mazmun planiga e'tibor kuchaydi. Bu esa o'z navbatida tilshunoslikda semantik tadqiqotlar semantikasini takomillashtirishga olib keldi. Hozirgi vaqtda tilshunoslikda qo'llanilayotgan semantik tadqiqot metodlari juda xilma xildir..

Foydalanilgan adabiyotlar:

1. Бегматов Э., Неъматов Х., Расулов Р. Лексик микросистема ва унинг тадқиқи методикаси (систем лексикология тезислари) Ўзбек тили ва адабиёти, 1989, 6-сон, 35-40-бетлар.
2. Равшанов М., Нажмиддинов Ф., Дўстов Т., Ҳасанова Г. Лингвистик семантика асослари. –Тошкент, 2003. 56-бет.

TARBIYA YO-HAYOT YO - MAMOT

Samarqand viloyati Ishtixon tumani XTB ga qarshli 71-umumiy o'rta ta'lim maktabining Huquq fani o'qituvchisi Umarov Akbar Tolliboyevich

Annotasiya ; Mamlakatimizda konstitutsiyaviy tarbiyani oshirish va oiladagi huquqiy madaniyatni kuchaytrish , bolalarning huquqiy tarbiyasini oshirish.

Kalit so'zlari; Konstitutsiya o'rganish, Ota-onalarning huquqiy ongini oshirish va farzandlar tarbiyasiga etibor berish.

Mamlakatimizda yoshlar tarbiyasiga bo'lgan e'tibor yildan-yilga kuchaytirilayotgani bejiz emas.

Zero, bugun oilalarda kamolga etayotgan, ta'lim muassasalarida puxta bilim olayotgan, mahalla ahli ko'z o'ngida ulg'ayayotgan yoshlarimiz yurtimizning ertangi taraqqiyoti uchun mas'ul hisoblanishadi. SHu maqsadda oila, mahalla va ta'lim muassasasi o'rtasidagi hamkorlikni hamda uning samarasini kuchaytirish bo'yicha chora-tadbirlar majmuasi ishlab chiqilib, hayotga izchil tatbiq qilinmoqda.

Hozirgi paytda ushbu hamkorlik doirasida ota-onalarning farzand tarbiyasidagi rolini oshirish, bu boradagi huquqiy, ma'naviy-axloqiy va fiziologik bilimlarini boyitishga ko'maklashish, ta'lim-tarbiya sifatini yuksaltirish bilan bog'liq qator ezgu ishlar ro'yobga chiqarilib, salmoqli natijalar qo'lga kiritilayapti. Bunga javoban farzandlarimiz nafaqat ilm-fan hamda sportda, balki boshqa sohalarda ham hech kimdan kam emasliklarini isbotlamoqdalar.

Bunda, shubhasiz, mamlakatimiz Konstitutsiyasi huquqiy asos bo'lmoqda. Zero, mazkur hujjat xalqimiz irodasi va ruhiyatini, ijtimoiy ongi hamda madaniyatini o'zida mujassam etgan. Unga umuminsoniy qadriyatlar va qator xalqaro hujjatlarning asosiy g'oya hamda qoidalari ham singdirilgan. Mavzu bilan bog'liq jihatlar haqida to'xtaladigan bo'lsak, Asosiy Qonunimizda yoshlar huquq va erkinliklari kafolatlangan. Xususan, 64-moddada ota-onalar o'z farzandlarini voyaga etgunga qadar boqish hamda tarbiyalashga majburligi, 65-moddada farzandlar ota-onalari

nasl-nasabidan va fuqarolik holatidan qat'i nazar, qonun oldida teng ekanligi, oila jamiyat hamda davlat muhofazasida ekani mustahkamlangan.

SHuningdek, 41-moddada o'g'il-qizlar bepul ta'lim olishlari va maktab ish yurituvi davlat nazoratidagi bayon etilgan. Qisqacha aytganda, Konstitutsiyamizda ifodalangan g'oyalar tub negizida yoshlarga g'amxo'rlik qilish hamda ularni barkamol insonlar sifatida tarbiyalashdek ezgu maqsadlar mujassam. Bugun o'g'il-qizlarimiz ana shu huquqiy kafolat asosida ta'lim-tarbiya olmoqdalar, har jabhada marrani baland qo'yib, barchamizni quvontiradigan yutuqlarga erishayaptilar.

Bu haqda fikr yuritganda, avvalo, Prezidentimiz SHavkat Mirziyoev tomonidan 2016 yil 14 sentyabrda imzolangan "YOshlarga oid davlat siyosati to'g'risida"gi Qonun mazkur yo'nalishdagi ishlarni yangi bosqichga ko'targanini alohida aytib o'tish zarur. Ushbu Qonun yoshlarga oid davlat siyosatini izchil va samarali ro'yobga chiqarish, ularning huquq hamda qonuniy manfaatlarini himoya qilish tizimini tubdan isloh etishda asos bo'lmoqda. SHu bilan birga, respublikamizda har yili YOshlarga oid davlat siyosatini amalga oshirishga qaratilgan qo'shimcha chora-tadbirlar dasturi hayotga tatbiq qilib kelinayotir.

O'zbekiston yoshlar ittifoqi tashkil topgan kun — 30 iyun sanasi yurtimizda "O'zbekiston Respublikasi yoshlari kuni" sifatida belgilanishi ham navqiron avlodga qaratilayotgan yuksak e'tiborning yana bir yorqin dalilidir.

SHu o'rinda ta'kidlash kerakki, ta'lim-tarbiya hayot-mamot masalasi bo'lgani bois bunga barcha birdek mas'ul. Oila, mahalla, ta'lim muassasasidan tashqari, davlat va nodavlat tashkilotlarining ko'magi bu borada qo'l kelishi, shubhasiz. Buni bejiz aytayotganimiz yo'q. Konstitutsiyamizda yoshlarning huquq hamda manfaatlari to'liq kafolatlangan bo'lib, bu farzandlarimiz uchun yaratib berilayotgan shart-sharoit va ular tomonidan qo'lga kiritilayotgan ulkan yutuqlar misolida o'zining amaliy ifodasini topmoqda.

Ilm-fan kundan-kunga rivojlanmoqda, insoniyatga turli kashfiyotlar, yangiliklar taqdim etmoqda. Ularning orasida foydalilari, taraqqiyotga hissa qo'shadiganlari juda ko'p. Faqat ayrim qabih niyatli kishilar o'z maqsadlari yo'lida bu kashfiyotlardan noto'g'ri foydalanib kelmoqda.

Bugungi kunda turli xil mafkura markazlari o'zlarining g'arazli niyatlariga erishishda ayrim fuqarolarimizdan qurol sifatida foydalanishga intilmoqdalar. YOn atrofimizda diniy ekstremistik tashkilotlarning faollashuvi bizdan hushyorlikni yanada oshirishni taqozo etadi. Yurtboshimiz ta'kidlaganlaridek, "Agar biz bunday xatarlarga qarshi o'z vaqtida qati'yat va izchillik bilan kurash olib bormasak, turli zararli oqimlar bizning yurtimizga ham shiddat bilan yopirilib kirishi, yoshlarimizni o'z girdobiga tortib ketishi, oqibatda ularning ota-ona, oila, el-yurt oldidagi burchi va mas'uliyatini o'ylamaydigan, faqat bir kunlik hayot bilan yashaydigan xudpisand kimsalarga aylanib qolishi mumkinligini tasavvur qilish qiyin emas» dedilar.

Dinni niqob qilgan holda harakat qilib, yurtimizni demokratik taraqqiyot yo'lidan og'dirishga harakat qilayotgan aqidaparast oqim a'zolari yoshlarimizni o'z ta'sir doiralariга tortishga urinmoqdalar. Aqidaparastlar va boshqa ekstremistik oqim a'zolarining niyati yurt tinchligiga va xotirjamlikka rahna solish, aholining osuda hayotini izdan chiqarishdir. Ular qaysidir yovuz niyatli kuchlarning qo'lidagi qo'g'irchoq ekanligini bilamiz.

SHunday ekan, har bir ota-ona o'z farzandini yomon illatlardan asrashi lozim. Kompyuter, internet, televizor va uyali telefonlarda tarqatilayotgan yovuzliklardan, yomon ofatlardan saqlash har birimizning burchimizdir. Doimo hushyor, ogoh, sezgir holatda bo'lishimiz zarur. Aqidaparastlar islom dini nomidan yolg'on, uydirma ma'lumotlarni tarqatmoqdalar. SHuning uchun islom dinining asl maqsadi va mohiyati haqida ayrim tushunchalarga izoh berib o'tishni maqsadga muvofiq deb bildik. Islom shariati kishilarning dinini, jonini, aqlini, naslini va molini muhofaza qiladi, odam o'ldirishni, o'ziga o'zi o'lim tilashni, insonga tan jarohati etkazishni, aqlga zarar etkazadigan xamr va giyohvand moddalar kabi narsalarni xarom deb, giyohvand modda iste'mol qilganlarni esa jazoga loyiq deb biladi.

Bugun ayrim yoshlar kompyuter, internet, video, turli disklar kabi vositalarga asir bo'lib qoldi. Achinarlisi, axborot tarqatish vositalaridan berilayotgan axborot va ma'lumotlar oqimi o'smirlar tomonidan to'g'ridan-to'g'ri, "fil'trlashsiz" qabul qilinyapti, bu esa ular ongini zaharlab, ma'naviy - axloqiy dunyosini zaiflashtirmoqda. Bu zararli holatlarning oldini olish uchun ma'naviy tarbiyani oiladan, ya'ni bolaning ilk tasavvurlari, tushunchalari shakllanadigan davrdan boshlash maqsadga muvofiqdir. Ayniqsa, televizor, radio, internet vositalari, uyali telefonlardan foydalanish madaniyatini kichik yoshdan boshlab shallantirib borish lozim. CHunki bu vositalardan xayrli ishlarda, ilmu-urfonni yoyishda, milliy va ma'naviy qadriyatlarga hurmat uyg'otishda foydalanilsa, ayni muddao bo'ladi. Aksincha, bu vositalardan noto'g'ri foydalanilsa, ular ayrim dunyoqarashi to'la shakllanmagan yoshlarni to'g'ri yo'ldan ozdirishga, salbiy illatlarga ruju qo'yishga o'rgatishi ham mumkin. Ma'lumotlarga ko'ra hozirgi kunda uyali telefon orqali namoyish etilayotgan hayosizlik va zo'ravonlikni targ'ib etuvchi lavhalar yoshlarning ongiga salbiy ta'sirini o'tkazmay qolmayapti. Ayrim ota-onalar farzandlarining qo'l telefonlarida qanday yozuvlar borligini, ular nitmalarni tomosha qilishayotganligini bilishmaydi. Odamlar olovga o'xshaydi degan edi donishmandlardan biri: "Issig'idan baxra olu, kuydirishidan ehtiyot bo'l", deyilgan. SHu ma'noda bugun taraqqiyot mevalar bo'lgan uyali telefon, internet kabi vositalardan foydalanish madaniyatini bilmasak, farzandlarimizga shunga o'rgantmasak, unda "kuydirishi" mumkinligini esdan chiqarmaylik. Mamlakatimizda boshlangan barcha ezgu ishlardan ko'zlangan asosiy maqsad-yurtimiz salohiyatini oshirish, xalqimiz farovonligini ta'minlash, ozod va obod Vatan poydevorini

mustahkamlash, barkamol avlodni voyaga etkazishga qaratilgan. YOshlarimizning o'qib -o'rganib, zamonaviy ilmlarni egallashlari, sog'lom va ma'naviy etuk avlod bo'lib voyaga etishlari yo'lida keng ko'lamli ishlar qiliniyapti, zarur sharoitlar yaratilayapti. SHunday ekan, davlatimiz farzandlarimiz istiqboli uchun muttasil qayg'urayotgan bir paytda, tarbiyani izdan chiqaruvchi, ma'naviyatni kemiruvchi har qanday yot ta'sirlardan ularni himoya qilish, dunyoda kechayotgan axborot tahdidiga qarshi yoshlarimizda sog'lom immunitetni shakllantirish, ogohlikni bir daqiqa bo'lsin qo'ldan boy bermaslik - bugun suv va havodek muhim zaruratga aylangan.

Muhtaram YUrtboshimiz ta'kidlaganlaridek, "Biz bobolarimizning muqaddas dini bo'lgan Islom dinini qadrlaymiz. Hurmat qilamiz. Biz o'z millatimizni mana shu muqaddas dindan ayri holda aslo tasavvur qila olmaymiz. Xoh yosh bo'lsin, xoh keksa bo'lsin, har bir o'zbek nimagaki munosabat bildirmasin albatta, uni beixtiyor Yaratguvchining nomi bilan bog'laydi. Har bir so'zimizni, ishimizni "Bismillo aytib boshlaymiz, yaxshi-yomon kunlarimizda Allohga shukrona keltiramiz, tavba qilamiz. «SHukr» degan kalomni har kuni aytmaydigan biror inson O'zbekistonda bormikan o'zi! Bilsangiz kerak, Payg'ambarimiz ham "shukr" degan so'zni va tavbani ko'p ishlatar ekanlar. Biz mana shu yorug' kunlarda yashayotganimiz uchun, el-yurtimizning tinchligi uchun, farzandlarimiz bag'rimizda emin-erkin unib-usayotgani uchun Alloh Taolaga doimo shukronalar aytamiz».

Biz ham YUrtboshimizga kamarbasta bo'lib doimo shukronada bo'laylik. Allohu Taolo qaytargan ishlardan qaytish, buyurganlarini ado etish ham shukrona. Halol eb, halol ichish, halol mehnat qilish, hiyonatdan, fitnadan hazar qilish, himmatli bo'lish, muhtojlar, keksalar, bemorlarning hojatini chiqarish, ota - ona xizmatini qilib ularning duosini olish, farzandlarni odobli, axloqli, kasb-ilm egasi qilib tarbiyalash – bularnig barchasi shukronalaik belgilaridir. Aziz ota-onalar! Zimmangizda naqadar og'ir mas'uliyat turganini his qilyapsizmi? Bu ishda yo'l qo'yilgan birgina xato qanchalar yomon oqibatlariga olib kelishini unutmang. Tarbiyaning hayot-mamot masalasi ekanligini, farzandingizning imoni, aqli, ilmiy salohiyati tarbiyaga qanchalar uzviy bog'liqligini angladingizmi? Vatan oldidagi burchlarni bajarish mas'uliyatini his ettirish.

Shukurki bu o'ta murakkab vazifani uddalab, yoqimli huzurini ko'rayotgan baxtli ota-onalar juda ko'p. Lekin shu bilan birga oila mas'uliyatini sezmaydigan, farzand tarbiyasiga beparvo bo'ladigan, o'z vaqtini maishatbozlik, o'tkinchi hoysu - havaslarga sarf qilishni ma'qul ko'radigan ota-onalar ham afsuski yo'q emas. Ular nafaqat o'ziga, balki o'g'il-qiziga, balki kelajak avlodiga zulm qilgan bo'ladi, ota-onaning holati shu bo'lsa savol tug'iladi kim uning farzandini imonli, e'tiqodli qilib tarbiyalaydi? Kim ularga yaxshi xulq, go'zal odob, izzat hurmatni o'rgatadi? Kim ularni sog'lom va dovyurak qilib o'stiradi? Kim ularning qalbida ilm-ma'rifatga rag'bat uyg'otib, diyonatli qilib voyaga etkazadi? Kim ularga o'zgalar haqini ado

qilishni, jamiyat, xalq va Vatan oldidagi burchlarni bajarish mas'uliyatini singdiradi? Kim ularning murg'ak qalblariga bu kabi ezgu xislatlar urug'ini ekadi? Ana shu savollarni bugun har birimiz o'zimizga beraylik, farzand tarbiyasida otabobolarimizdan meros bo'lib qolgan milliy va diniy qadriyatlarimizni davom ettiraylik.

FOYDALANILGAN ADABIYOTLAR

1. Mirziyoyev Sh.M. Birlashgan Millatlar Tashkiloti Bosh ssambleyasining 2017 yil 19 sentyabr' 72 sessiyasidagi nutq. // "Xalq so'zi" gazetasi. 2017 yil
2. Mirziyoev Sh.M. "Bilimli avlod – buyuk kelajakning, tadbirkor xalq – farovon hayotning, do'stona hamkorlik esa taraqqiyotning kafolatidir" mavzusidagi O'zbekiston Respublikasi Konstitutsiyasi qabul qilinganining 26 yilligiga bag'ishlangan tantanali marosimdagi maruzasi.
3. O'zbekiston Respublikasi "Axborot erkinligi prinsiplari va kafolatlaritog'risida"gi 2002 yil 12 dekabr, 439-11-son Qonuni
- 4 Milliy istiqlol g'oyasi: asosiy tushuncha va tamoyillar. T.:O'zbekiston, 2000.

BOLA PSIXOLOGIYASIDA MUSIQIY TA'LIMNING O'RNI

Samiyeva Oygul

Jizzax viloyati Zomin tumani XTB tasarrufidagi 29-sonli umumiy o'rta ta'lim maktabi boshlang'ich sinf o'qituvchisi

Annotatsiya: Hozirgi kunda mamlakatimizda olib borilayotgan ta'lim yo'nalishidagi islohotlar, o'zgarishlar juda ko'plab imkoniyatlar va rivojlanishlarga olib kelmoqda, shuningdek, musiqiy ta'limning ahamiyati oshib bormoqda. Mazkur maqolada bolalar psixologiyasida musqianing o'rni xususida so'z boradi.

Kalit so'zlar: musiqa, bolalar, psixologiya, musiqiy ta'lim.

Respublikamiz taraqqiyoti va o'zgarishlarga boy hozirgi paytda yoshlarni har tomonlama kamol topishi davr talabi va ehtiyojidir. Yosh avlodni ma'naviy baquvvat, bilimli, o'z mustaqil vatanimizdan faxrlanish tuyg'usiga boy kishilarni tarbiyalash zamonamizning dolzarb mavzusi hisoblanadi. Bu esa ta'lim tarbiya oldidagi murakkab, keng ko'lamlı muammolardan biridir. Shu sababli ham bejizga yurtboshimiz tomonidan ta'lim jarayonida olib borilayotgan sa'y-harakatlar yoshlar kelajagi bilan bog'liqdir.

Yoshlarni ma'naviy va axloqiy tarbiyalashda qo'shiq san'atidan foydalanish o'quvchilarda nafosat tuyg'ularini har tomonlama shakllantirishda va oliyanob fazilatlarini kamol toptirishda muhim vosita bo'lib xizmat qiladi. Qo'shiq kuylash va tinglash nafosat tarbiyasining bitmas-tuganmas manbaidir, chunki u inson yuragi va aqlini zabt etuvchi maftunkor dunyodir. Darhaqiqat, mamlakatimizda yosh avlodni vatanga muhabbat ruhida tarbiyalash nafosat tarbiyasining asosiy masalalardan biri bo'lib hisoblanadi. Musiqa tarbiyasi nafosat tarbiyasining asosiy va murakkab qirralaridan biri bo'lib, u o'quvchilarni bilim va yetuk malakalarga ega bo'lishlarini ta'minlaydi. Xususan, yuqorida ko'rsatib ta'kidlab o'tilgan ko'rsatmalarga amal qilishlik, nafaqat darsning samarasini, balki o'quvchining dars olish darajasini oshiradi. Qachonki pedagog dars o'tish jarayonida fanlararo bog'liqlik holatida musiqa madaniyati ham chetlab o'tmasa. Bu asosan boshlang'ich sinf o'quvchilari uchun juda katta ahamiyatga ega. Xususan, darsni samarali va mazmunli tashkil etishda musiqani siyosiy daqiqalarda, dam olish daqiqalarida, mavzuga doir videoroliklarda, lirik chekinish holatlarida, musiqa, tasviriy san'at, shuningdek, texnologiya darslarida qo'llashlik o'quvchini ruhlantiradi, nutqini o'stiradi, mustaqil fikrlash va ijodiy ishlash qobiliyatini shakllantiradi. Bu esa o'z navbatida dars samaradorligini yanada oshiradi.

Maktabda musiqa ta'lim-tarbiyasi inson ma'naviyatini shakllantirish uchun xizmat qiladi. Zero, u eng avvalo musiqiy madaniyatlilik darajasini shakllantirishi bilan ahamiyatli. Madaniyat-ma'naviyat ko'rsatgichi sifatida keng qamrovli tushuncha

bo'lib, bahs-munozaraga mavzu bo'ladigan muammolardan biridir. Musiqa madaniyatini to'g'ri yo'lga ko'yilishi tufayli insonda muayyan musiqiy bilim, tushuncha, malaka va ko'nikmalar shakllanib, ular o'z navbatida shaxsning musiqiy – ma'naviy dunyoqarashini tarkib toptiradi. Shaxsning musiqa madaniyati- qobiliyat, bilim, malaka, ko'nikma, musiqiy asarlarini baholay olish singari sifatlar majmuida namoyon bo'ladi, ma'naviy yuksalish omili bo'lib xizmat qiladi. Shu bois, tarbiyaning ushbu turini tarkib toptirishning eng avvalo oiladan boshlamoq maqsadga muvofiqdir. Keyinchalik bu jarayon o'rta maktab, o'quv-tarbiyaning o'rta maxsus va oliy bosqichlarida takomillashtirib boriladi.

Albatta, maktabda musiqani o'qitish metodikasi fani musiqiy madaniyatni tarkib toptirishda asos bo'lib xizmat qiladi. Mazkur kurs bolalar bilan musiqiy ishlar sohasida o'ziga xos tarixiy ahamiyatga ega ekanligini ham bildiradi. Shu narsa aniqki, mustahkam ilmiy asosga ega, keng amaliyotga qo'llanib, sinab ko'rilgan va shu bilan birgalikda doimo takomillashib boradigan metodikagina samarali hisoblanadi. Demak, musiqani o'qitish metodikasi tor amaliy masalalarni yoritishga qaratilgan u yoki bu aniq o'quv vazifalarni ifodalash bo'yicha tavsiyalarni belgilash bilan chegaralanmaydi.

Bugungi kunda musiqa fanining yangi sohasi- funktsional musiqa orqali musiqaning kishi psixikasi va fiziologiyasiga ta'sirini o'rganilishi buning boisidir.

Xulosa, musiqa darsi o'zining aralash dars tipi (tuzilmasiga ega), ifoda vositasi (tili) va aktiv psixologik ta'siri bilan farq qiladi. Demak, musiqa darslari bolalarning shaxsiyati va dunyoqarashining shakllanishida muhim rol o'ynaydi.

Musiqa madaniyati darslar uchun alohida emotsional muhit xarakterlidir. Bu tabiiy hol, albatta, chunki musiqa «hissiyotlar tili». Musiqa to'lqinlantiradi, bolalarning ruxiyatiga ta'sir ko'rsatib, muayyan kayfiyat uyg'otadi. SHakllangan badiiy taassurotlar o'qituvchi ta'sirida nafaqat ifodali ijro, balki «so'z» san'ati, yuz ifodasi, turli harakatlar yordamida yanada kuchaytiriladi. O'quvchilar diqqati yangrayotgan musiqaga jalb etilib, ularning xayoloti rivojlantiriladi. Musiqiy obrazlar olamiga kirishishlari, ifodalilikni aniq his etishlariga erishiladi.

Umumiy jihatlariga qaramay har bir dars o'ziga xos va takrorlanmasligi bilan farq ham qiladi. Ma'lumki, hoxlagan ishning yahshi tashkil etilishi uning yarim yutug'i va bu to'liq ma'noda musiqa madaniyati darslariga ham taaluqlidir. Darsda barchasi o'ylangan bo'lishi kerak- maqsad va vazifalar, mazmun va tuzilma, vosita hamda metodlar. Aks holda hech qanday ijobiy natijalarga erishib bo'lmaydi. Darsga tayyorgarlik o'qituvchining pedagogik malakasi, mahoratiga bog'liq. Bu esa musiqa materialining tarbiyaviy, ta'limiy va rivojlantiruvchi imkoniyatlarini, shuningdek ularni tadbiq etish yo'llarini ta'minlaydi. Darhaqiqat, musiqiy tarbiya vazifalarini muvaffaqiyatli amalga oshirish- asarni chuqur o'rganishni talab etadi. Ularni tanlab

olish esa o'quvchilar musiqiy tayyorgarligi hamda yosh xususiyatlarini hisobga olgan holda amalga oshirilishi maqsadga muvofiq sanaladi.

Dars mazmunida turli xil tabiatdagi, kayfiyatdagi musiqa asarlari bo'ladi. Ularning yaxlitligini ta'minlash uchun dars tuzilmasini aniqlab olish zarur. Bunda turli musiqiy faoliyatlarning birin-ketinligiga e'tibor berish muhim ahamiyat kasb etadi. Darsning emotsional tuzilmasini o'ylab o'qituvchi bir asardan boshqasiga o'tish jarayoniga o'quvchilardagi muhim hissiy holatni saqlab qolishi va ularning diqqatini jalb etish usullarini tadbiiq etishi lozim. Shuningdek, dars tuzilmasini tuzishda bolalar jismoniy, aqliy va emotsional holatlarini, sinfnig o'ziga xosligini inobatga olish maqsadga muvofiq bo'lib hisoblanadi. Masalan, boshlang'ich sinflarda kichik yoshdagi o'quvchilar diqqatini uzoq vaqt barqaror saqlay olishmaydi, shu bois ularning faoliyatini o'z vaqtida almashtirib turish maqsadga muvofiq. Bu bolalarning qiziqishlarini so'nishidan saqlaydi. Murakkab qo'shiqni, raqsni bir necha dars davomida o'rgatish samarali kechadi; murakkab musiqiy –ritmik harakatlar o'rganilishidan so'ng qo'shiq kuylashga o'tish maqsadga muvofiq emas. Shuningdek jadvalda musiqa darsining o'rnini ham, ya'ni o'sha kunda bu mashg'ulot nechanchi soatda o'tilishini ham hisobga olish lozim. Kunning so'ngi soat darslarida bolalarning charchab qolish holatlari ro'y beradi, shuning uchun turli hil ishlarni almashtirib, qiziqishni uyg'otuvchi metodlardan foydalanish tavsiya etiladi.

Qaysi darsdan so'ng musiqa madaniyati mashg'uloti bo'lishi ham ahamiyat kasb etadi. Musiqa madaniyati mashg'ulotlari mehnat ta'limi va ayniqsa jismoniy tarbiya darslaridan keyin o'tiladigan bo'lsa, o'quvchilarni fikrlashga, idrok etishga undovchi faoliyatlardan boshlash lozim. Har bir muayyan holatda o'qituvchi sinfnig o'ziga xoslik jihatlarini, o'quvchilarning u yoki bu musiqiy faoliyatga qiziqishlarini, ularning tayyorgarlik darajalarini hisobga olishi maqsadga muvofiqdir.

Shunday qilib, to'liq shart-sharoitlar hisobga olingan dars tuzilmasini amalga oshirish uchun o'qituvchining ijodiy yondashuvi talab etiladi. Bu esa har bir darsni takrorlanmas bo'lishiga yordam beradi. Axir bir mashg'ulotdan ikkinchisigacha bo'lgan davrda boshqa fanlar o'tilib, taassurotlar sayozlashishi mumkin.

O'qituvchi hafta davomida musiqa darslarida yaxlit taassurotlar va qiziqishlarni saqlab qolishlariga erishmog'i kerak.

Har bir musiqiy faoliyat bolalarga individual yondashish imkonini beradi. Ayniqsa, bu ikki, uch ovoqli asarlarni o'rganishda bolalar musiqa cholg'u asboblarida jo'r bo'lish, o'quvchilar imkoniyatiga ko'ra ijodiy xarakterdagi topshiriqlar berishda va h.k.larda buni yaqqol kuzatish mumkin. Differentsial topshiriqlar o'quvchilarda qiziqish uyg'otadi, ularning muvaffaqiyatli bajaruvi esa o'quvchilar musiqiy rivojlanishlarini faollashtiradi. Natijalarni baholash, toza kuylashga erishish yoki ritmik jo'rovoqlikni bajarish orqali o'qituvchi bolalikda o'z-o'zini nazorat qilish

hissini rivojlantiradi. Shuningdek, bolalarga individual yondashuv ularda jamoatchilik hissini ham tarbiyalaydi. Bolalarning bajariladigan ijodiy topshiriqlarning sifatiga mas'ullik oshadi. Bu esa barcha o'quvchilarga quvonch qiziqish tuyg'ularini uyg'otadi.

Zamonaviy musiqa madaniyati darslarini maxsus jihozlangan sharoitsiz amalga oshirish murakkab. Musiqa xonasining estetik jihozlanishi bolalarga ruh bag'ishlab, darsga o'ziga xos kayfiyat uyg'otish kerak. Darsda bolalar musiqa cholg'u asboblari, texnik, ko'rgazmali vositalar juda ham muhim. Ularning sifatlilikidan, o'z vaqtida tayyorlanganligidan va unumli tadbiiq etilishidan darsning muvaffaqiyatli o'tishi ta'minlanadi.

Foydalanilgan adabiyotlar

1. Musiqaning beqiyos kuchi. "Ma'rifat" jurnali, 2019y.
2. Musiqa psixologiyasi. "Musiqa" nashriyoti. Toshkent – 2005.
3. Omonullaev D. Maktabda musiqa tarbiyasi metodikasidan lektsiyalar majmui (kursi) . - T., 1990.
4. www.uz.reoveml.com
5. www.xabar.uz

МАСОФАВИЙ ЎҚИТИШ ТЕХНОЛОГИЯСИНИНГ ТАРИХИ

Саттарова Мархабо Маматовна
13-мактаб тарих фани ўқитувчиси
Сурхондарё вилояти Термиз шаҳар
Тел номер: 91 581-74-69

Аннотация

Ушбу мақолада замонавий ахборот ва коммуникацияси технологияларни таълимда қўллашда самарали усуллардан фойдаланиши, айниқса масофавий таълимда қулайликлари ва афзалликлари ҳақида маълумотлар берилади. Шунингдек масофавий таълимни педагогик асослаб қўллаш қанчалик самарали усул эканлиги баён этилади.

Калит сўзлар: Масофавий таълим, Халқаро Кенгаш, Г. Вильсон, фунт стерлинг, сиртки таълим.

Инсоният йигирманчи аср ниҳоясида бир туркум муаммоларга дуч келдиким, улар бевосита ахборот телекоммуникация соҳасидаги жиддий ўзгаришлар, хусусан ахборот технологияларининг жадал суръатлар билан ривожланишига боғлиқ. Таълим, ишлаб чиқаришнинг турли жабҳаларига янги ахборот коммуникация воситалари кириб кела бошлади. Интернет глобал компьютер тармоғини ривожланиши бутун дунё таълим тизимини такомиллаштиришнинг янги йўналишларини очилишига сабаб бўлди. Биринчидан, ўқув муассасаларининг техник таъминотини кескин ўзгариши, дунёвий ахборот ресурсларга кенг йўл очилиши ўқитишнинг янги шакл ва усулларидан фойдаланиш заруратини келтириб чиқарди.

Замонавий ахборот ва коммуникация технологиялари воситаларини таълим жараёнига кириб келиши анъанавий ўқитиш усулларига қўшимча равишда янги ўқитиш шакли - масофавий ўқитиш яратилишига омил бўлди. Масофавий таълимда таълим олувчи ва ўқитувчи фазовий бир-бирдан ажралган ҳолда ўзаро махсус яратилган ўқув курслари, назорат шакллари, электрон алоқа ва Интернетнинг бошқа технологиялари ёрдамида доимий мулоқотда бўладилар. Интернет технологиясини қўллашга асосланган масофали ўқитиш жаҳон ахборот таълим тармоғига кириш имконини беради. Масофавий ўқитиш барча таълим олиш истаги бўлганларга ўз малакасини узлуксиз ошириш имконини яратади. Бундай ўқитиш жараёнида таълим олувчи интерактив режимда мустақил ўқув-услубий материалларни ўзлаштиради, назоратдан ўтади, ўқитувчининг бевосита раҳбарлигида назорат ишларини бажаради ва гуруҳдаги бошқа «вертикал ўқув гуруҳи» таълим олувчилари

билан мулоқотда бўлади. Масофавий ўқитишда турли хил ахборот ва коммуникация технологияларидан фойдаланилади. Масалан, анъанавий босма усулига асосланган ўқитиш воситалари (ўқув қўлланма, дарсликлар) талабаларни янги материал билан таништиришга асосланса, интерактив аудио ва видео конференциялар маълум вақт орасида ўзаро мулоқотда бўлишга, электрон почта тўғри ва тескари алоқа ўрнатишга, яъни хабарларни жўнатиш ва қабул қилишга мўлжалланган. Олдиндан тасмага муҳрланган видеомануаллар таълим олувчиларга мануалларни тинглаш ва кўриш имконини берса, факсимал алоқа, хабарлар, топшириқларни тармоқ орқали тезкор алмашилиш таълим олувчиларга ўзаро тескари алоқа орқали ўқитиш имконини беради.

Юқоридагиларга асосланиб, таълим жараёнига оид айрим терминлар тавсифи ва таърифларни келтириб ўтаемиз.

Масофавий таълим - масофавий ўқитишга асосланган таълим.

Масофавий ўқитиш - ўзаро маълум бир масофада Интернет технология ёки бошқа интерактив усуллар ва барча ўқув жараёнлари компонентлари - мақсад, мазмун, метод, ташкилий шакллар ва ўқитиш усулларига асосланган таълим олувчи ва ўқитувчи ўртасидаги муносабат.

Масофавий ўқитиш тизими - масофавий ўқитиш шартлари асосида ташкил этиладиган ўқитиш тизими. Барча таълим тизимлари сингари масофавий ўқитиш тизими ўзининг таркибий мақсади, мазмуни, усуллари, воситалари ва ташкилий шаклларига ега.

Масофавий ўқитишнинг педагогик технологиялари - танланган ўқитиш концепциясига асосланган масофавий таълимнинг ўқув-тарбиявий жараёнини таъминловчи ўқитиш методи ва услублар мажмуаси.

Замонавий шароитда ахборот-коммуникацион технологияларнинг тезкор ривожланиши таълим жараёнида уларнинг имкониятларидан фойдаланиш учун қулай шароитни вужудга келтирди. Айни вақтда етакчи хорижий мамлакатлар масофадан ўқитиш борасида бой тажриба тўпланган. Масофавий таълим технологиясининг тарихига назар соладиган бўлсак: 1969 йилда Англия премьер-министри Г. Вильсон ташаббусига кўра шакллантирилган деб ҳисобланади. Аммо масофадан ўқитиш анча олдинроқ, яъни, биринчи барқарор, мунтазам почта алоқасининг шаклланиш даврида юзага келган. 1858 йилдан бошлаб Лондон университетида барча хоҳловчиларга уларнинг мустақил билим олишлари, барча ихтисосликлар ва барча соҳалардаги академик даража учун имтиҳон топширишларига рухсат этилган. 1938 йилдан буён Сиртқи таълим бўйича Халқаро кенгаш, 1982 -йилдан бошлаб, Масофавий таълим бўйича Халқаро Кенгаш номи билан машҳур халқаро таълим ташкилотлари сифатида фаолият кўрсатмоқда.

Очиқ университетлардаги ўқиш харажатлари анъанавий институтларда ўқитишга қараганда 8–10 марта арзон.

Масалан: Англияда турғун ўқишга 3000, масофавий ўқитиш орқали билим олишга эса атига 300 фунт стерлинг тўланади. Биноларга хизмат кўрсатиш, жиҳозлар ва лаборатория учун харажатлар, ўқитувчи, маъмуриятлар ва хизмат кўрсатувчи ходимлар штати қисқаради. Таълим олувчиларга филиаллар тармоғи, телестудия ва компьютер тармоғи орқали маслаҳатлар берилади. Англияда ўқувчиларни тайёрлаш дастури 130 та курсни ўз ичига қамраб олади, уларнинг кўплари фанлараро боғланиш хусусиятига эга.

Масофавий таълим АҚШда ўтган асрнинг 60-йилларнинг ўрталаридан, Европада эса 70-йилларнинг бошларида жадал ривожлана бошланди. Ўқитишнинг бу шакли таълим олувчилар ва ўқитувчиларнинг бир-бирлари ҳамда ўқитиш воситалари билан ўзаро таъсирининг мақсадга йўналтирилган интерфаол жараёндан иборат бўлиб, бунда таълим жараёни уларнинг географик фазовий жойлашишига боғлиқ бўлмайди. Таълим жараёни кичик тизимлардан иборат, яъни ўқитиш мақсади, мазмуни, методлари, воситалари, ташкилий шакллари, назорат, ўқув-моддий, молиявий-иқтисодий, меъёрий-ҳуқуқий ва маркетинг каби элементларни қамраб олган ўзига хос педагогик тизимда кечади. МТ турли географик минтақаларда жойлашган ўқитувчи ва талабани боғловчи жараён бўлиб, ўзаро алоқалар махсус технологиялар ёрдамида амалга оширилади.

Ўзаро алоқаларни амалга оширишда турлича усуллар қўлланилади: почта ёки телефакс орқали босмаҳона материалларини алмашиш, аудиоконференция, видеоконференция, компьютер орқали виртуал конференция кабилардир. Ўқув юртидан узокда яшовчилар, катнаб ўқиш учун шароити бўлмаганлар, малакасини оширишни хоҳловчилар, ногиронлар ва яна бошқа турли сабабларга кўра, бевосита олий ўқув юртига бориб ўқиш имкониятига эга бўлмаганларнинг масофадан туриб билим ва таълим олишга бўлган талаблари ортиб бориши табиийдир. Масофавий таълим ўқитишнинг анъанавий усулларидан фойдаланиш, турғун шароитда ўқиш имкониятига эга бўлмаган, имкониятлари тиббий шарт-шароитлар туфайли чегараланган шахслар, шунингдек, кадрларни қайта тайёрлаш ва уларнинг малакасини ошириш курсларининг тингловчилари, хорижий мамлакатларнинг таълим муассасаларида ўқитиш истагида бўлган абитуриентлар, иккинчи мутахассисликни эгаллашни хоҳловчи кадрларга жуда қулай шароитни яратиб беради. Айниқса, иш билан банд бўлган катта ёшдаги кишилар, иккинчи мутахассислик бўйича таълим олишни хоҳловчилар учун МТ жуда қулай воситадир. МТга қуйидаги бешта асосий ҳолат билан тавсифланувчи таълим сифатида қараш мумкин: – ўқитувчи ва ўқувчининг мавжудлиги; – таълим

жараёнининг маълум масофада амалга оширилиши; – ўргатувчи ва ўқувчининг ўзаро иккиёклама мулоқоти; – масофавий ўқиш учун мўлжалланган махсус материаллар; – мавжудлиги; – ҳар икки томоннинг компьютер ва бошқа техника ва ко ўқув жараёнига янги педагогик, ахборот ва компьютер технологияларини, хусусан кўргазмали ечиш имкониятини яратади, яъни математик жараён бўйича изланишларни реал вақт мобайнида компьютер ёрдамида анимация, имитация қилиш имкониятини беради.

Фойдаланилган адабиётлар:

1. Атабаева К. Таълим тизимида масофавий ўқитишнинг афзалликлари. Тошкент. Янги нашр. 2017-й .
2. Кенжабоев А., Саломова Г. Таълим тизимида масофавий ўқитишнинг афзалликлари. Тошкент. Янги нашр. 2014-й
3. Д. А Собирова. Олий таълим муассасаларида масофавий таълимни жорий этиш технологиялари. Термиз. Сурхон нашр. 2016-й .
4. Абдуқодиров А. А. Ахборот технологиялари. Термиз. Сурхон нашр. 2002- й
5. Абдуқодиров А. А., Пардаев А. Х. Масофали ўқитиш назарияси ва амалиёти. Тошкент. Фан нашриёт 2009-й.

MUSTAQILLIK DAVRIDA O'ZBEK TILSHUNOSLIGINING SHAKLLANISHI

Sattorova Muborak Rahmatovna

Navoiy davlat pedagogika instituti O'zbek tili kafedrası katta o'qituvchisi

Annotatsiya: O'zbek tili XI-XIII asrlar oraligida shakllangan o'zbek xalqining milliy tili bo'lib, dastlabki davrlarda turkiy til, chigatoy tili nomlari bilan yuritilgan. Asrlar davomida o'zbek tili arab, fors, rus tillari ta'sirida bo'lib kelgan. Shunday bo'lsa-da, Navoiy, Bobur, Muqimiy, Furqat, Fitrat, A.Qodiriy, A.Qahhor, G.Gulom, Oybek kabi shoir va yozuvchilar bu tilning taraqqiy qilishida fidokorona kurash olib borishgan. Mazkur maqolada o'zbek tilshunosligi shakllanishi bosqichlari xususida so'z boradi.

Kalit so'zlar: o'zbek tili, tilshunoslik, shakllanish bosqichlari, mustaqillik davri.

Ayniqsa, o'zbekiston mustaqillikka erishgandan keyin o'zbek tilining barcha jabhalarda Qo'llanilishi uchun, mustaqil tarzda rivojlanishi uchun keng imkoniyatlar yaratildi. Davlat tili haqidagi qonun (1989 y. 21 oktyabr)ning qabul qilinishi va qayta tahrir qilinishi (1995 y.) hamda uning amaliyotga tadbiiq etilishi uchun Ko'rilayotgan chora-tadbirlar til uslublarining mukammal shaklga kelishini ta'minlamoqda. Bug'ungi kunda o'zbek tili 20 mln.ga yaqinlab qolgan o'zbeklarning ona tili hisoblanadi.

XX asrning 90-yillaridan boshlab milliy an'analarni, milliy madaniyatni tiklash, milliy til obro'-e'tiborini kuchaytirish muammolari ko'tarila boshlandi. 1989 yilning 21 oktabrida o'zbek tilining O'zbekiston Respublikasi Davlat tili sifatida rasmiy e'lon qilinishi o'sha davr uchun katta tarixiy voqea bo'ldi. Ana shu Qonunning chiqishi tilimizning rus tili ta'siri doirasida siqilib, faqat ko'cha-ko'yda va oilada foydalaniladigan ikkinchi darajali bir tilga aylanib qolish xavfiga chek qo'ydi. O'zbek tili oliy darajadagi davlat anjumanlarida qo'llanadigan, davlatning rasmiy hujjatlari yuritiladigan, rivojlanish istiqboli qonun bilan belgilangan tilga aylandi. Mustaqillikdan so'ng mavjud Qonunni isloh qilish zaruriyati tug'ildi. 1995 yil 21 dekabrda O'zbekiston Respublikasi Oliy Majlisining IX sessiyasi "Davlat tili haqida"gi Qonunning yangi tahririni qabul qildi. Yangi tahrirdagi Qonunning ahamiyati shundaki, bunda o'zbek tilining bugungi jahon hamjamiyatidagi o'rni hisobga olindi. Qonunning 23-moddasida O'zbekiston Respublikasining xalqaro shartnoma matnlari davlat tilida yozilishi ta'kidlandi.

Bu modda o'zbek tilining jahon miqyosida rasmiy davlat tili sifatida nufuzining ko'tarilishini ta'minladi. O'zbek tili O'zbekiston Respublikasining davlat tili sifatida tan olinar ekan, bu respublika hududida boshqa tillarning faoliyat ko'tarishiga, rivojlanishiga, O'zbekistonda yashovchi barcha millatlarva elatlarning o'z ona tillarida aloqa qilishlariga monelik qilmasligi (2-modda), ularning tillarida maktab-

maorif va madaniy muassasalar (5-modda), noshirlik, pochta-telegraf, notarial idoralar, televideniye va radio eshittirishlar faoliyat ko'rsatishlari kafolatlangan. Boshqa millat va elatlarning tillariga hurmat bilan munosabatda bo'lish, bu tillarni rivojlantirish uchun shart-sharoit yaratish (4-modda) ta'kidlanadi. Dalat tili haqidagi Qonun qabul qilinayotgan paytda vaqtli matbuotda bir qator baynalminal atamalarni tilimizdan chiqarish, uni arab yoki fors-tojik tilidagi muqobili bilan almashtirish tendensiyasi kuchaydi. Masalan, radio o'rniga ovoznigor, samolyot o'rniga tayyora, institut o'rniga oliygoh, rayon o'rniga nohiya va boshqalar. Atamalarni almashtirish shu darajaga yetdiki, hatto mutaxassislarning o'zlari ham yangi qo'llanilayotgan atamalarni qaysi tushuncha uchun ishlatilayotganligini izohlashga qiynalib qoldi. Ana shunday sharoitda atamalarni tartibga solish ehtiyoji tug'ildi. Shuning uchun Vazirlar Mahkamasi qoshida atamashunoslik qo'mitasi tuzildi. Yangi tavsiya etilayotgan atamalar atamaqo'm tasdig'idan o'tgandan so'nggina hayotga yo'llanma oladigan bo'ldi. O'zbek tilining yangi atamalar bilan boyib borish yo'li yangi tahrirdagi Qonunda aniq ifodasini topdi. 7-moddasida yangi atamalar jamoatchilik muhokamasidan o'tgandan keyin va Oliy Majlisning tegishli qo'mitasining roziligi bilan o'zbek tiliga joriy etilishi belgilandi. Yangi tahrirdagi Qonunning yana bir muhim tomoni shundaki, moddalar soni qisqartirilgan. Oldingisi 30 moddadan iborat bo'lgan bo'lsa, yangi tahrirdagi Qonunda ayrim o'z kuchini yo'qotgan moddalar chiqarib tashlangan.

Yangi tahrirdagi Qonunning 9-moddasida davlat hokimiyati va boshqaruv organlarida ish davlat tilida yuritilishi ta'kidlanadi. Bugungi kunda O'zbekiston Respublikasining oliy darajadagi anjumanlari davlat tilida olib borilyapti. Mustaqillik sharofati bilan mamlakatimizda tub burilish davri boshlandi. Ajdodlarimiz qoldirgan boy madaniy merosga mehr-muhabbat bilan yondoshish, ularni jahon madaniyatiga qo'shgan hissalarini xolisona baholash imkoni tug'ildi. Shunday sharoitda tilshunoslik fanida ham tilimizning o'ziga xos xususiyatlarini chuqur va ob'ektiv yoritish, sorbiq sho'rolar davrida fan metodologiyasiga aylangan va ob'ektga bir tomonlama yondashuvchi marksistik ta'limot zanjiridan qutulish va olamni bilishga bag'ishlangan dunyoning eng yaxshi falsafiy ta'limotlaridan, birinchi navbatda, Sharq falsafiy ta'limotidan foydalanish harakati boshlandi. Mustaqillikning ilk kunlaridan boshlaboq tilning burcha sath birliklarini sistemaviylik tamoyillari asosida qayta o'rganib chiqish harakati boshlandi.

O'zbek tili fonologik tizimini lingvistik zidlanishlar asosida o'rganuvchi va fonemalarni farqlovchi (differensial) va birlashtiruvchi (integral) belgilar majmuasi sifatida e'tirof etuvchi A.Nurmonovning "O'zbek tili fonologiyasi va morfonologiyasi" (T.,1992), A.Azizovning "O'zbek tilining fonologiyasi va morfonologiyasi" (T., 1994) asarlari maydonga keldi. Bu asarlarda imkoniyat, mohiyat, invariant sanaluvchi fonema bilan uning bevosita nutq jarayonida variantlar

Nurmonov A. O'zbek tilshunosligi tarixi. –T., O'zbekiston, 2002.218-bet. orqali namoyon bo'lishi o'rtasidagi munosabat, ya'ni invariant va variant munosabati izchil ravishda e'tiborga oldindi. Leksikologiya sohasida ham bir qator yutuqlar qo'lga kiritildi. Chunonchi, E.Begmatovning "O'zbek ismlari", H.Ne'matov., R.Rasulovlarning "O'zbek tili sistem leksikologiyasi asoslari" kitobining nashr etilishi o'zbek tilshunoslikda emas, balki turkiyshunoslikda ham katta voqea bo'ldi. O'zbek tili morfologiyasiga ham sistemaviylik tamoyillari dadil olib kirildi. Grammatik shakl va grammatik kategoriyalar o'rtasida munosabat, grammatik shaklning o'ziga xos ifodalanish yo'llari, grammatik kategoriyalarning til tizimidagi o'rni kabi masalalar jahon tilshunosligi qo'lga kiritgan yutuqlar asosida o'rganila boshlandi. J.Eltazarovning "So'z turkumlari haqidagi nazariyalar" (1996), Sh.Shahobiddinovaning "O'zbek tili morfologiyasi umumiylik-xususiylik dialektikasi talqinida" (2000), mualliflar guruhining "O'zbek tilining nazariy grammatikasi. Morfologiya" (2001) asarlari yaratildi. O'zbek tili sintaksisini sistemaviy o'rganishga jiddiy e'tibor berildi. Jumladan, N.Mahmudov va A.Nurmonovlarning "O'zbek tilining mazmuniy sintaksisi" (T., 1992), "O'zbek tilining nazariy grammatikasi. Sintaksis" (T.,1995), S.Mahammatqulovning "O'zbek tilida predikativ sintagma transformatsiyasi" (T.,1998) yaratildi. Mustaqillik sharoitida o'zbek tilining qo'llanilish doirasi g'oyat kengaydi. Ijtimoiy munosabatlarda davlat tili imkoniyatlarining oshib borayotganligini ochib beruvchi N.Mahmudovning "Til va jamiyat", "Til", "So'zimiz va o'zimiz", "Ma'rifat manzillari" kabi qator kitoblarining nashr etilishi o'zbek sotsiolingvistikasini yangi pog'onaga olib chiqdi. Mustaqillik davrida rasmiy ish uslubining shakllanishi va rivojlanishiga ham alohida ahamiyat berildi. N.Mahmudov, N.Mahkamov, A.Madvaliyevlar tomonidan "O'zbek tilida ish yuritish" kitobining nashr etilishi bu muammoning ijobiy hal etilishida katta ahamiyatga ega bo'ldi.

Foydalanilgan adabiyotlar

1. U.Tursunov, N.Muxtorov, Sh.Rahmatullaev. Hozirgi o'zbek adabiy tili. 1992 yil.
2. Sh.Shoabdurahmonov, M.Asqarova, A.Hojiev. Hozirgi o'zbek adabiy tili. I qism. II qism. Toshkent. «O'qituvchi» nashriyoti. 1980 yil.
3. A.G'ulomov, M.Asqarova. Hozirgi o'zbek tili. Sintaksis. Toshkent. O'qituvchi nashriyoti. 1987 yil.
4. O'zbek tilining imlo lug'ati. Toshkent. O'qituvchi. 1995 yil.

VALYODOLID TAASSUROTULARI

Toshkent UZJOKU Bosma OAV

1-bosqich talabasi

Sevara Baxtiyorovadan

Annotatsiya. Hozirgi kunda barcha o'zbek yoshlari chet ellarda o'qimoqda. Bu oddiy hol bo'lib qolmoqda. Va shuningdek, ularga bo'lgan etibor chet davlatlarda qanday? O'zbekistonni chet davlatlarda qanchalik bilishadi? Aynan o'zbeklarga bo'lgan etibor qanday bo'lmoqda?! Ushbu maqola aynan shu hususida so'z boradi.

Kalit so'zlar. Valyodolid, River Döner kebabi, Buenas noches, Abid, Ulug'bek Rahmatullayev.

O'zbekiston bugun butun dunyo nazarida

Qadrli o'quvchim sizga o'zbek malikasi kim ekanligi qiziqmi? □ Biz bilan birgalikda bilib olasiz □. O'zbekiston rivojlanib kelayotgan davlatlar ichida o'z nufuziga ega davlatdir. Har bir sohada boshqa davlatlarga o'rnak bo'la oladigan tomonlari bor.

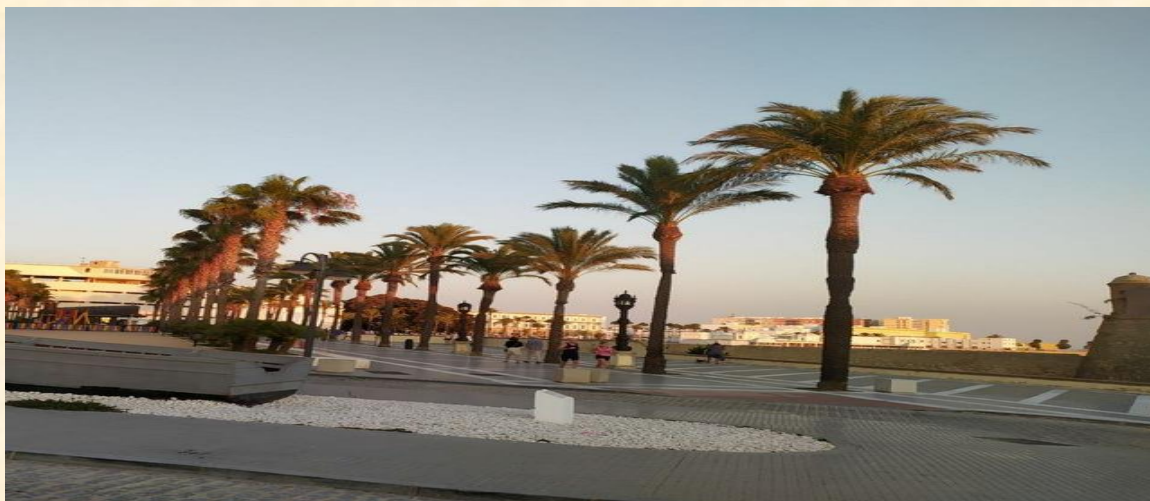

Ayniqsa uning har bir yeri azizu mukarram, mehr to'la ajoyib yurtidir. Bugungi qahramonimiz ham aynan mana shu jannatmakon yurtning Navoiy viloyatida istiqomat qiluvchi, bugun barcha qizlarga o'rnak bo'la oladigan insondir. Aslida har bir yurti uchun qandaydir yutuqlarga erishgan, u uchun nimadir qilishga kirishgan va uni o'z yurtini chin qalbdan seva olgan inson qahramondir. Bugungi malikamiz esa Hilolaxon. Bu ilmga chanqoq, serg'ayrat o'zbek qizi O'z DJTU da 2010-2016 yillarda o'qigan va 2016yildan 2020 yilgacha ToshDShI va JIDUda o'qituvchi sifatida faoliyat yuritgan.

Bildimki, baridan ulug'im o'zing

Bildimki, yaqini shu tuproq menga.

Eng qizig'i

nima bilasizmi □? Hilola opaning aytib bergan hikoyasi e'tiborimni tortdi va sizga ham ilindim aziz o'quvchim.

O'tkan hafta qiziq bo'ldi. O'zbekiston go'shti azbaroyi xumor qilganidan turk oshxonasini izlay boshladim:” kebab, döner, dürüm” deganlaridek. Chunki valyodoliddan o'zbek oshxonasi anchagina uzoqda edi. Va bilag'on Google fakultetim yaqinida River Döner kebab degan joy borligini ko'rsatdi. Pushaymon

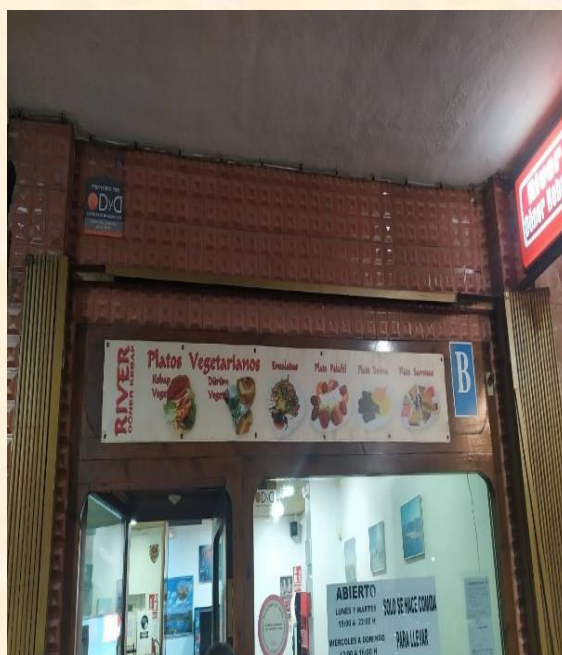

bo'lmaslik uchun mendan oldin tashrif buyurgan xo'randalarning fikrlarini o'qib chiqdim:hammasi ijobiy...

Kechki payt 8.30larda darsdan chiqib to'g'ri o'sha yerga bordim. Kichkinagina kafe ekan. Ichkariga kirib “ Buenas noches” deyishimni bilaman,meni qarshi olgan kishi qayerdanligimni so'radi, O'zbekistondan ekanligimni ,turkchada bir ikkita so'zlarni bilishimni aytgandim. Menga iliq tabbasum bilan nima hohlashimni so'radi. Men ikki xil dürüm aytdim va mendan behs daqiqa kutub turishimni iltimos qildi. Ko'chaga chiqdim

Besh daqiqadan so'ng mening buyurtmam tayyorligini aytib ichkariga kirishimni aytib ichkariga chorladi. Kirishim bilan esa □ Ulug'bek Rahmatullayevni qaysidir qo'shig'i yangray boshladi. Hayratda “Bu qo'shiqni atay men uchun qo'ydingizmi?” desam “ha,lekin biz ham o'zbekcha qo'shiqlarni tinglaymiz, so'zlari o'xshash, tushunamiz”—dedi.

Kayfiyatim 10000 bo'lib uyga qaytdim. □

Keyin esa bu bo'lgan voqealarni xorijlik dugonalariga aytadi. Ularni orasida Turkiyalik qiz ham bor ekan va hamyurtlarini topganini aytib ularni ham qiziqtirib ham hursand qiladi. Bu to'rt. Dugona ikki kundan keyin yana o'sha kafega borishadi. Ularning buyurtmalari tayyor bo'lguncha turk dugonasi kafe egasi bilan suhbatlashib turadi. Va tayyor bo'lgan taomni olib uyga kelishadi. Ularga yana bitta idishda ortiqcha kartoshka Fri qo'yganini shu bilan ularni mehmon qilmoqchi bo'lganini aytishdi.



Bu ajoyib kayfiyat ulashuvchi insonning ismi nima ekan deb o'ylayotgan bo'lsangiz



kerak☺:ismlari Abid aka ekan.

Qachonki Ispaniyaning Valyodolid shahriga borsangiz albatta Abid akaning shinamgina kafesiga boring deya maslahat beradi bizning qahramonimiz. Aslida mana shunday holatlarda o'zbek bo'lganingizga shukronalar aytasiz. Biz esa Hilola

opaning o'qishlarida omadlar tilab qolamiz va shuningdek qadrlil o'quvchil bizdan uzoqlashmang. Biz sizga quloq eshitib ko'z ko'rmagan voqealarni ulashishda davom etamiz.

Foydalanilgan adabiyotlar ro'yxati:

1 M.Yusuf " xalq bo'l elim", " O'zbekiston" NMIU, (ISBN 978-9943-01-027-7)

MAHALLIY XOMASHYOLAR ASOSIDA GUANIDIN GIDROKLORID SINTEZI VA IK-SPEKTR TAHLILI

Sharipov Begmurod Sharopovich

- doktorant, Toshkent sh
kimyo texnologiyalar
ilmiy- tadqiqot instituti

Beknazarov Hasan Soyibnazarovich

- texnika fanlari doktori,
dotsent, Toshkent sh
kimyo texnologiyalar
ilmiy- tadqiqot instituti

Jalilov Abdulahat Turopovich

- kimyo fanlari doktori,
prof, akademik, Toshkent
sh
kimyo texnologiyalar
ilmiy -tadqiqot instituti

Annotatsiya: Maqolada guanidinni gidroklorid olish jarayoni keltirilgan. Guanidin gidroklorid xalq xo'jaligining turli sohalarida qo'llashning istiqbollari ko'rib chiqilgan.

Kalit so'zlar: Guanidin gidroklorid, ammoniy xlorid, mineral o'g'it, pestitsidlar, azotli o'g'itlar, ammiak, oziq - ovqat xavfsiligi.

СИНТЕЗ И ИК-СПЕКТРАЛЬНЫЙ АНАЛИЗ ГИДРОХЛОРИДА ГУАНИДИНА НА ОСНОВЕ МЕСТНОГО СЫРЬЯ.

Аннотация: В статье описан процесс получения гидрохлорида гуанидина. Рассмотрены перспективы использования гуанидина гидрохлорида в различных отраслях экономики.

Ключевые слова: гуанидин гидрохлорид, хлорид аммония, минеральные удобрения, пестициды, азотные удобрения, аммиак, безопасность пищевых продуктов.

SYNTHESIS AND IR-SPECTRAL ANALYSIS OF GUANIDINE HYDROCHLORIDE BASED ON LOCAL RAW MATERIALS.

Abstract: The article describes the process of obtaining guanidine hydrochloride. The prospects of using guanidine hydrochloride in various sectors of the economy are considered.

Key words: guanidine hydrochloride, ammonium chloride, mineral fertilizers, pesticides, nitrogen fertilizers, ammonia, food safety.

Toshkent kimyo texnologiya ilmiy-tadqiqot instituti

Kirish. Bugungi kunda Agrosanoat majmuasining jadal rivojlanishi ta'minlanishi kerak. Bu sohada ishlab chiqarishning hajmining o'sishi va sifatni yuksaltirish evaziga qishloq xo'jaligini agrosanoat darajasiga ko'tarish mumkin. Buning uchun esa nafaqat mahsulotlar miqdorini oshirish, balki har tomonlama intensivlashtirish kerak [1].

Yer yuzi aholisining tez ko'payib borishi natijasida ularni oziq-ovqat mahsulotlari bilan ta'minlashga bo'lgan ehtiyojning ortishiga sabab bo'lmoqda. Lekin, oziq-ovqat mahsulotlari ishlab chiqarish hajmini oshirish imkoniyatlarining cheklanganligi bilan birgalikda oziq-ovqat xavfsizligini ta'minlash masalasi ham yildan-yilga murakkablashib bormoqda. Bu muammolar ayniqsa, oziq-ovqat mahsulotlarini jadal ishlab chiqarish imkoniyatlari mavjud bo'lmagan mamlakatlarda qiyinlashib bormoqda.

Eng avvalo, atrof-muhitning ekologik jihatdan buzilishi hamon davom etayotgani, iqlim o'zgarishlarining oldindan aytib bo'lmaydigan oqibatlari, tez-tez takrorlanayotgan qurg'oqchilik va suv resurslari taqchilligi, jumladan, sug'orish uchun yerosti suvlarining tugab borayotgani, irrigasiya, meliorasiya va yerlarning unumdorligini qayta tiklashga yo'naltiriladigan investisiyalarning yetarli emasligi mazkur muammoni yanada keskinlashtirmoqda [2].

Bugungi kunda dunyo miqyosida aholining salomatligi uchun qulay sharoitlar yaratish, atrof-muhit muozanatni saqlash, ijtimoiy-iqtisodiy rivojlanish samaradorligini va barqarorligini oshirishda har bir hududning mahalliy xomashyolaridan foydalanish darajasini oshirish va qayta tiklanadigan tabiiy resurslarni qo'llash katta ahamiyatga ega. Rivojlangan mamlakatlar resurslarning asosiy qismini iste'mol qiladi. Bu mamlakatlarda tovarlar va xizmatlar ishlab chiqarishining umumiy hajmi o'rtacha har 15 yilda 2 barobar ortib bormoqda. Natijada bu hududlarda mos ravishda atmosfera, suv havzalari va tuproqni ifloslantiradigan chiqindilar miqdori ham 2 barobar ko'paymoqda. Tuproqlarning ekologik buzilishiga kimyoviy moddalar, mineral o'g'it va pestitsidlarning katta miqdorda va tinimsiz ishlatilishi ham sabab bo'lmoqda. Bu esa ekologik muammolar bilan birgalikda aholini salomatligiga ham jiddiy xavf soladi. Turli iqtisodiy munosabatlar va iqtisodiy qonunlarning harakat qilish mexanizmini, agrar siyosatning mamlakat rivojidagi o'rnini va oziq-ovqat havfsizligining iqtisodiy muammolarini hal qilishda agrar siyosat va oziq-ovqat havfsizligini o'rganishning o'ziga xos roli mavjud [3].

O'g'itlar qishloq xo'jaligida juda keng qo'llaniladi. Yangi turdagi o'g'itlar yaratish, mavjudlarini olishning yangi usullarini ishlab chiqish ayniqsa hozirgi zamon ilm-

fanining asosiy masalalaridan biridir. Guanidin ham azotli o'g'it sifatida keng qo'llaniladi.

Tajriba qismi: 200 ml kolbaga mayda kristal holdagi ammoniy xlorid va granula ko'rinishidagi karbamid 1:2 nisbatda solinadi kolbaga termometr, aralashtirgich o'rnatiladi. Bu reaksiyaning temperaturasi har 20 daqiqada 20 °C dan ko'tarib boriladi. Reaksiyaning doimiyligi 180 daqiqa bo'lib, aralashtirgich yordamida aralashtirib turiladi. Reaksiyaning optimal harorati 180 °C ga teng bo'ldi. Shunda sekinlik bilan ikkala modda sarg'ish suyuqlikka aylanadi, idish tubida cho'kma hosil bo'lishni boshlaydi vaqt o'tishi bilan gaz chiqishi sekinlashib boradi. Reaksiya natijada hosil bo'ladigan ammiak gazini lakmus qog'ozini idish og'ziga tutib ko'rganda ko'k ranga kirishidan aniqlash mumkin. Moddalar reaksiyaga kirishayotgan paytida bir necha parametrlarni inobatga olish kerak. Bu jarayonda esa reaksiya davomiy temperatura belgilangan darajadan oshmasligiga va aralashtirib turishga moddalarning tozalik darajasiga etibor berish kerak. Chunki maxsulotni hosil bo'lishida bular muhim omillar hisoblanadi.

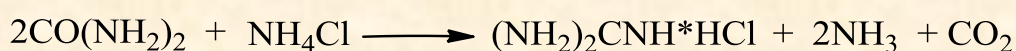

IK-spektiri chizigi 3100-3500 sm^{-1} cho'zilgan tebranishlar quydagi guruhlarini NH_2 , NH va HCl tavsiflaydi. Bu har xil chiziqlarning bir-birining ustiga chiqishining natijasidir. Ishtirok etgan N-H guruhleri NH_2 , NH va HCl ning tebranishlarini chiziqlari turli xil vodorod aloqalarining hosil bo'lishini ko'rsatadi.

IK - spektri chizigi 1645 sm^{-1} ga yutilishiga tegishli bo'lgan guruhi $-\text{C} = \text{N} -$ bog'lanishiga, 1591 sm^{-1} yutilishiga tegishli bo'lgan guruhi esa NH_2 deformatsiya tebranishlarini tavsiflaydi.

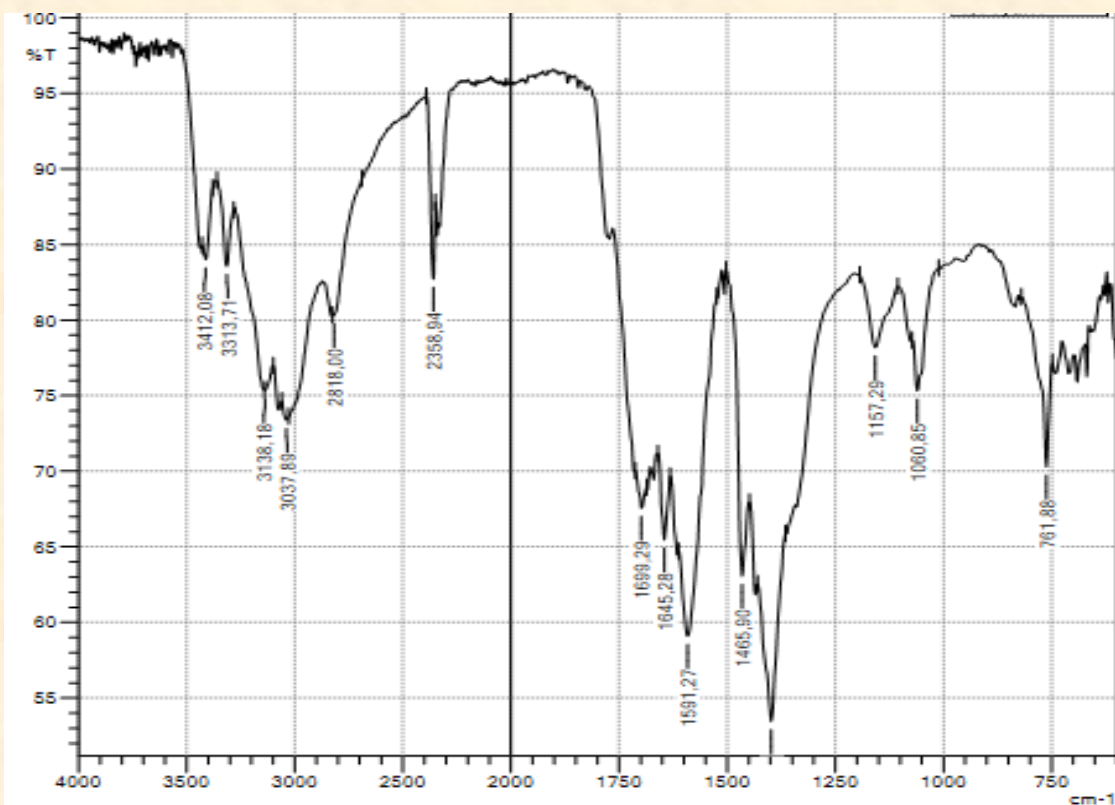

Rasm. Mahalliy xomashyolar asosida sintezi qilingan guanidin gidroxlorigidning IK-spektri

Xulosa: Guanidin gidroxlorigidning berilgan jarayon uchun temperatura tahlil ma'lumotlari 175 °C harorat uchun issiqlik yutilish reaksiyasi + AH = 15,4 kal/g ni (180 °C) uchun issiqlik yutilish reaksiyasi +AH = 20,3 kal/g erishi bilan birga ko'rsatdi. 270 ° C dan yuqori haroratda, esa shu tariqa sintezlangan guanidin gidroxlorigidning yo'q bo'lib ketishi gazsimon mahsulotlar hosil qilishi aniqlandi.

ADABIYOTLAR

1. О ходе и результатах реализации в 2009 году Государственной программы развития сельского хозяйства и регулирования рынков сельскохозяйственной продукции, сырья и продовольствия на 2008-2012 годы: национальный доклад. Москва, 2010 // <http://www.mcx.ru> (дата обращения 25.04.2010).
2. Abdug'aniyev A., Abdug'aniyev A.A. Agrar siyosat va oziq-ovqat xavfsizligi (darslik)- T.: TDIU, 2004. - 304 bet.
3. Д.Н.Саидова, И.Б.Рустамова, Ш.А.Турсунов. —Аграр сиёсат ва озик-овкат хавфсизлиги. Укув кулланма. Т.: —УзР Фанлар Академияси Асосий кутубхонаси босмахонаси нашриёти, 2016. - 6 б.

FARZAND TARBIYASIDA OTA-ONANING O'RNI

Shodmonova Nazokat

Sirdaryo viloyati Guliston tumani

21-maktabning boshlang'ich sinf o'qituvchisi

Ergashov Bekzod

Sirdaryo viloyati Guliston tumani 21-maktabning

ona tili va adabiyot fani o'qituvchisi

Annotatsiya: Inson shaxsini shakllantirish oiladan boshlanadi.

Kalit so'zlar: iroda, fe'l-atvor, ijtimoiy-tarixiy belgi, mas'uliyat, ozodalik, izzat-nafs, tejab-tergashlik, tarbiyaviy-pedagogik ta'sir.

Yosh avlodni har tomonlama mukammal shaxs qilib tarbiyalashdek mas'uliyatli vazifa ota-ona yelkasida. Darhaqiqat, inson shaxsini shakllantirish oiladan boshlanadi; xususan bolada iroda, odatlar, fe'l-atvor, xulq, atvorga munosabat, e'tiqod va qarashlar vujudga keladi. Ana shulardan kelib chiqqan holda turmushda insonni kamol toptirish sharoitlari, ta'sir ko'rsatish imkoniyatlarini izchil o'rganmay turib, shaxsning xususiyatlari va ularni keltirib chiqaruvchi omillar to'g'risida fikr yuritish mumkin emas. Ma'lumki, oila ijtimoiy-tarixiy belgiga ega bo'lgan muayyan tuzilishli ijtimoiy guruhning ko'rinishi. Chunonchi, uning a'zolarini qarindosh-urug'chilik, nikoh, turmush sharoiti birligi, odob-axloq umumiyligi, ma'naviy ehtiyoj mosligi kabi aloqalar o'zaro bog'lab turadi. Oila murakkab ijtimoiy guruh bo'lib, biologik, ijtimoiy, axloqiy, mafkuraviy va ruhiy munosabatlarning birlashuvi natijasida vujudga keladi. Shu sababdan turmushdagi va oila a'zolari munosabatlaridagi o'zgarishlar uning moddiy-maishiy, iqtisodiy negizi o'zgarishiga bevosita bog'liqdir.

Oiladagi munosabatlar ta'sirida ilk bolalikdan umumiy ishga sodiqliq, vatanparvarlik, insonparvarlik, qat'iylik, qadr-qimmat hissi kabi yuksak insoniy hislar shakllana boshlaydi. Asta-sekin tug'ishganlarga g'amxo'rlik, aka-ukalik va opa-singillik mehri, ota-onalarga muhabbat va shafqat kabi tuyg'ular namoyon bo'la boradi.

Turmushdagi samimiy va oqilona munosabatlar, iliq ruhiy iqlim ta'siri natijasida oila a'zolarida kamtarlik, iltifot, sabr, uyatchanlik, to'g'rilik, yaxshilik, yumshoqlik, dilkashlik, mehribonlik, talabchanlik, mehnatsevarlik, vijdonlilik, mehnatga mas'uliyat, ozodalik, izzat-nafs, tejab-tergashlik kabi shaxs xislatlari tarkib topadi. Agarda oilalardagi turmush munosabatlari qo'pollik, andishasizlik negiziga qurilgan bo'lsa, u holda oila a'zolari ruhiy dunyosida kekkayish, pismiqlik, ko'pchilik tomonidan qabul qilingan xatti-harakatlar qoidalarini sezmaslik, ularni mensimaslik, yalqovlik, mas'uliyatsizlik, ifloslik, bag'ritoshlik, shuhratparastlik, dimog'dorlik, illatlari unib chiqadi.

Oila boshlig'i hisoblangan ota-onalarning asosiy diqqat-e'tibori axloq normalari va qoidalari talabidan kelib chiqqan holda o'z farzandlarida ijobiy xarakter xislatlarini zamon ruhiga mos shaxs fizilatlarini shakllantirishga qaratiladi. Mazkur toifadagi oila a'zolari davrasidagi suhbatlar, munozaralar, mulohazalar o'zaro tenglik, o'zaro hurmat ruhiga bo'ysundiriladi. Oila munosabatlarining ushbu ko'rinishida turli yoshdagi o'g'il-qizlarga maqsadga yo'naltirilgan tarbiyaviy-pedagogik ta'sir o'tkazish sistemasi o'z xususiyati bilan ajralib turadi. Unday oilada shaxslararo munosabatda ta'sir o'tkazish sehri yashiringan holda bo'ladi. Shu boisdan, tasodifan voqea va hodisalarning sodir bo'lishi turlicha baholanadi va ularga bevosita aloqador oila a'zolari turmush tajribasidan kelib chiqqan holda, yo rag'batlantiriladi yoki jazolanadi. Mana bunday odilona amalga oshirilgan muloqot ta'sirida o'g'il-qizlarda do'stlik, dilkashlik, xushmuomalalilik, shaxsiy xatti-harakatida va mulohaza yuritishida Mustaqillik, shaxsiy qarashlari saqlangan holda yangi norma va talablarga moslashish, o'z faoliyati uchun javobgarlik, emotsional zo'riqish davrida o'z-o'zini qo'lga olishlik kabi muhim fazilatlar paydo bo'ladi.

O'zbek oilasi boshqa xalqlar oilasidan ancha farq qiladi. Ko'pincha, o'zbeklar bir oilada bir nechta avlod a'zolari birga hamjihatlik bilan istiqomat qilishadi. Ana shundan kelib chiqqan holda uning tuzilishi murakkablashib boradi: buva va buvi (katta avlod vakillari), ota va ona (ikkinchi avlod namoyandalari), katta- kichik farzandlar (uchinchi bo'g'in a'zolari), nevara va evaralar (to'rtinchi avlodga mansublar) kabilar.

Tajriba va kuzatishlar shuni ko'rsatadiki, oilada bolalar faoliyatini to'g'ri tashkil etish ularning kelajagini yaratishda xal qiluvchi ahamiyatga ega bo'lsa-da, biroq ota-onalar bunga yetarlicha ahamiyat bermaydilar. Ota-onalarning beparvoligi, beg'amligi, loqaydlygi tufayli bolaning qimmatli vaqti ko'pincha behuda o'tadi.

Kun tartibiga amal qilmaslik vaqtdan unumli foydalana bilmaslikni keltirib chiqaradi. hatto uyda darstayorlash uchun ma'lum tartib-qoidalar borki, bola bu tartib-qoidalarga qat'iy amal qilishi, o'z navbatida, ota-onalar bu faoliyatni nazorat qilishlari lozim. Mutaxassislarning fikricha, bola dars tayyorlashi uchun mustaqil ish stoliga ega bo'lishi va dars qilayotganida bu stolda tegishli daftar-kitoblardan bo'lak ortiqcha narsalar bo'lmasligi zarur. hatto qaysi o'quv fanlari bo'yicha uy vazifalarini qachon, qay tarzda bajarish shartlari mavjud bo'lib, bunda: a) dars tayyorlashni o'rtacha qiyinchilikdagi o'quv fanidan boshlash; b) keyin qiyin o'quv fanlarini (matematika, fizika va h k.) tayyorlash; v) oxirida esa oson o'quv fanlari bilan shug'ullanish maqsadga muvofiqdir.

Uy sharoitida o'g'il bolalar bilan qiz bolalar bajaradigan ishlar, turli yumushlarda ma'lum darajada farq bor, albatta . Biroq o'rni kelganda har ikkala jinsdagi bolalarning duch kelgan ishlarni bajarishi foydadan holi emas.

Bolalarni ozodalikka, saranjom-sarishtalikka, mehnatni qadrlashga, kattalarni, ayniqsa, keksalarni hurmat qilish va mehribonlik, kichiklarga g'amxurlik ko'rsatishga o'rgatish g'oyatda muhimdir, ota-onalar buni farzandlariga o'qtirib, ular faoliyatiga katta e'tibor bilan qarashlari lozim. Ular o'g'il-qizlarining xatti-harakatlaridan ogoh bulib turishlari, hatto kichik bo'lib ko'ringan xato va kamchilik uchun ham murosasiz bo'lib, ularni tez orada bartaraf etish choralarini ko'rishlari lozim. Chunki bugun arziyas bo'lib ko'ringan kichik xato ertaga katta xatolarga yo'l ochib beradi - buning oqibati yomon bo'ladi.

Faqat ana shu yo'llar bilangina yuqorida ko'rsatib o'tilgan oila tarbiyasidagi xato va kamchilnlarni bartaraf qilish mumkin. Mazkur mas'uliyatli burchni bajarish uchun ota-onalar o'z ustlarida ko'proq ishlashlari va tarbiya vositalarini takomillashtirishga intilishlari zarur. Chunki tarbiyachining talantli bolalarga muhabbat va sadoqatdadir.

FOYDALANILGAN ADABIYOTLAR RO'YXATI

1. Jumaboyev Y. O'rta Osiyo etikasi tarixi ocherklari. T: O'zbekiston. 1980.
2. Hayrullayev M. Farobiy ruhiy proseslar va ta'lim - tarbiya to'g'risida. T: O'qituvchi. 1967.
3. To'raqulov E, Rahimov S. Abu Rayhon Beruniy ruhiyat va ta'lim - tarbiya haqida T: O'qituvchi. 1992.
4. Alisher Navoiy. Mahbub ul - qulub. T: O'qituvchi. 1983.
5. Azarov Yu.P. Oila pedagogikasi. T: O'qituvchi. 1988.
6. Avloniy A. Turkiy guliston yoxud Axloq. T: 1968.
7. Uzoqov H, G'oziyev E, Tojiyev A. Oila etikasi va psixologiyasi. T: O'qituvchi 1992. 128 b.
8. Hoshimov K. va boshqalar. Pedagogika tarixi. T: Oqituvchi. 1996.
9. Zunnunov A. tahriri ostida. O'zbekiston pedagogikasi tarixi. T: O'qituvchi. 1997.

O'ZBEK TILINI INTEGRATIVE YONDASHUV ASOSIDA O'QITISHNING MOHIYATI

Sirmanova Madina Aytmuratovna

Konimex tumani Xalq ta'limi bo'limiga qarashli 35-sonli umumta'lim maktabi
o'zbek tili fani o'qituvchisi

Annotatsiya: Zamonaviy ta'lim tizimida o'quv jarayonini umumiy o'quv predmetlari mazmuni va maqsadlarini ma'lum uzviylikda va o'zaro mantiqiy bog'langan holda tashkil qilish ta'limni sifat va samaradorligini oshirish bilan bir qatorda o'quvchi yoshlarni dunyoqarashini kengaytirib, ularni fikrlash olamini yorqin obrazlar bilan boyitishga xizmat qiladi. Dasrlarni yanada samarali shakllantirish uchun innovatsion yondashuv – integrativ yondashuv asosida dars o'tishning ahamiyati haqida mazkur maqolada bayon etamiz.

Kalit so'zlar: o'zbek tili, integratsiya, integrative yondashuv, innovatsion yondashuv, pedagogik texnologiyalar.

Ta'lim mazmuni va ko'lamini optimallashtirish, o'quv jarayonini zamonaviy pedagogik texnologiyalar va axborot kommunikatsiya texnologiyalari bilan boyitish, ta'lim mazmunini o'quvchi yoshlar ongi va tafakkurida hayotiy obrazlar vositasida gavalantirishda ham predmetlararo aloqaning imkoniyatlari cheksiz. Ona tili darslarini har bir mavzu doirasida o'zaro turdosh va boshqa fanlar bilan bog'langan holda tashkil etish, o'quv jarayonining mazmunli bo'lishini ta'minlaydi. Axborotlar ko'lamining kengayishi, o'quvchilar bilishi zarur bo'lgan bilim va ko'nikmalar hajmining oshishi, integratsion jarayonlarning optimal variantlarini ishlab chiqishni taqozo etmoqda. Bu kabi keng qamrovli jarayonlarni tashkil etish, boshqarish va yo'naltirish uchun esa, albatta, o'qituvchidan tinimsiz ravishda o'z ustida ishlash va intellektual salohiyatni talab qiladi. Ona tili fanini o'qitishda integratsiya o'zaro turdosh va boshqa fanlar bilan tarkibiy bog'lanishni mustahkamlab, ularni umumlashtirib, o'quvchilarning tabiat va jamiyat haqidagi yaxlit tasavvurlarini yanada boyitish uchun xizmat qiladi. Bu jarayon o'qituvchining qanday usul va vositalardan samarali foydalanishiga bog'liq. Shu o'rinda birinchi galda DTS va o'quv dasturlarini predmetlararo bog'lanish imkoniyatlarini aniqlay olishga e'tibor qaratish lozim. Taqvim mavzu rejalar tuzish jarayonida har bir mavzu mazmunidan kelib chiqib, bog'lanish mumkin bo'lgan fanlarni aniqlay olishi muhim ahamiyat kasb etadi. Ona tili fanini o'zaro aloqadorlikda o'rganishda o'quvchilarning yoshi, psixologik xususiyatlarini hisobga olib, yangi o'quv-metodik majmualar mazmuni va zaruriy bog'lanishlarni o'rgatish kabi bir qator tadbirlarni amalga oshirish bu borada samarali natijalarga erishishni kafolatlaydi.

Ta'lim samaradorligini oshirish uchun integratsiya holatidagi dastur va darsliklar yaratilishi lozim. Pedagog U.Musaev integratsiyaning quyidagicha turli darajalarini taklif etadi 18. Mavzularni ketma-ket taqdim etish asosidagi integratsiya; bunda o'quv

materiallarini bayon qilishda konsentrizm prinsipiga amal qilinadi, ya'ni oldingi o'quv-materiali keyingisini to'ldiradi. A.Nurmonov boshchiligidagi mualliflar guruhi tomonidan yozilgan "Hozirgi o'zbek adabiy tili" darsliklarida ham mavzular o'rta maktab dasturlarida berilgan materiallarni kengaytirgan holda, shuningdek, boshqa fanlar bilan aloqada o'rgatishga mo'ljallangan.

Integratsiyali darslarni tashkil qilish yuzasidan yuqorida bildirilgan fikr mulohazalardan quyidagicha xulosalarga kelish mumkin:

1. O'quv dasturlarida o'zaro uyg'unlashgan nuqtalarni vujudga keltirishga asoslangan integratsiya, ya'ni mavzulararo uyg'unlikni ta'minlash. Tarix va adabiyot, milliy istiqloq g'oyasi, botanika faniga oid mavzu va matnlarni ona tili darslarida berilishi maqsadga muvofiqdir.

2. Modullashgan integratsiyada turdosh o'quv fanlariga oid bilim va tushunchalar bir tizimga solingan holda beriladi.

3. Mavzulararo integratsiya: bunda ayni bir kurs doirasida beriladigan o'quv materiallari boshqa bir kurs doirasidagi mohiyatan yaqin bo'lgan o'quv materiallari bilan uyg'unlashtiriladi. Tajribadan shu narsa ma'lum bo'ldiki, o'quv fanlari va mavzularni integratsiyalashning ilmiy, pedagogik asoslarini ishlab chiqish natijasida ta'lim samaradorligi oshadi hamda ortiqcha kuch, zo'riqish sarflanishlarining oldi olinadi. Bugundagi ta'limning maqsadi barcha imkoniyatlarini yuzaga chiqara oladigan ijodkor shaxsni tarbiyalashdan iborat. Ana shu maqsadni amalga oshiradigan-tizim ichida o'zgarishlar qilishni taqozo etadigan «innovatsion» tushunchadir. Bu tushuncha "yangilik" ma'nosini bildirib, ta'lim islohotlarida nazarda tutilgan ta'limda totalitarlikdan demokratik ta'lim tizimiga o'tish, shaxsning qiziqishlari, qobiliyatini hisobga olish, ta'limni insonparvarlashtirish, ta'lim tizimini jamiyatning iqtisodiy sharoitlarga moslashtirish, bilimlarni chuqur o'zlashtirishni ta'minlaydigan ta'lim tizimini shakllantirishga sharoit yaratish kabilarni hisobga olish zarur.

Ta'lim uslublari o'quvchilarning qobiliyatini namoyon etishga, zehni o'tkirlashga, tafakkurini rivojlantirishga xizmat qilmog'i zarur. Shu maqsadda she'riy san'atdan foydalanish, o'rganilyotgan mavzularni sharhlash va izohlash kabilardan foydalanish maqbul yo'l hisoblanadi. Bu uslublar o'quvchini rag'batlantirish, uning o'qishga bo'lgan qiziqishini oshirish va qobiliyatini namoyon etishga xizmat qiladi. Shu bois biz muammo yechish san'atlaridan bo'lmish "Botanika" fanidan 5-sinfda o'rganilishi lozim bo'lgan mavzularni she'rga soldik. Chunki ta'lim sohasida "Innovatsiya" ta'lim-tarbiya maqsadi, mazmuni, shakli va metodlarini, umuman olganda, pedagogik jarayonni tashkil etishda yangiliklar kiritishni nazarda tutadi hamda o'quvchilarda ilmiy xulosalar chiqarishga yordam beradi. Ta'lim jarayonining ta'lim maqsadiga mos kelishini ta'minlash uchun quyidagilarga erishish talab etiladi:

Ijtimoiy talab va ta'lim maqsadidan kelib chiqqan holda ta'lim mazmuniga asoslangan yangi o'quv modellarini o'qitish jarayoniga tatbiq etish. Bunda o'quv-biluv jarayonida o'quvchining faolligini ta'minlash asosiy maqsadlardan biri bo'lishi lozim. Shu bilan bir qatorda ta'lim maqsadiga mutanosib bo'lgan ta'lim mazmunining shaxsga yo'naltirilganligini ta'minlovchi yo'nalishlarini kengaytirish hamda fanlararo aloqadorlikni ta'minlashdan iboratdir. Haqiqatdan ham ta'limda maqsad va mazmun birligi o'z aksini topmog'i kerak, ya'ni:

- a) borliqni his qildirishga o'rgatish;
- b) o'qituvchilarning o'qitishning zamonaviy usullaridan foydalanish mahoratini ta'lim maqsadlari va mazmuniga mos tarzda rivojlantirib borish;
- c) ehtiyoj tufayli bilim olishga odatlantirish;
- d) o'quvchilarni mustaqil bilim olishini to'g'ri tashkil etishdan iboratdir.

O'quvchilar topshiriqlarni bajarish jarayonida voqea va hodisalarni, ularning izohi, isbotini yagona bir tizimga soladi, xulosa chiqaradi, umumlashtiradi, xayol va fantaziya qila oladi.

O'quvchilar mustaqil fikr yuritish, mustaqil so'zlashga o'rgatish uchun ma'lumotlarni qabul qilish darajasiga ko'ra aniqlash mumkin. Buning uchun o'quvchi shaxsini rivojlantirishga qaratilgan topshiriqlar berish o'rinlidir: 1. She'r tarkibidan atamalarni aniqlash, ularning xususiyatlarini ta'riflash. 2. She'rni tashkil etuvchi qismlar orasidagi bog'lanishlarni anglab yetish. 3. She'rda aks ettirilgan, ammo o'quvchiga ma'lum bo'lgan obyektlar orasidagi bog'lanishni aniqlash. 4. She'rni nasriy yo'l bilan bayon etish, ilmiy xulosalar chiqarish kabilar talab etilishi lozim. Bunday topshiriqlar o'quvchi shaxsiga yo'naltirilgan ta'lim jarayonini to'g'ri tashkil etish uchun imkoniyat yaratadi. Nazariy tahlil, amaliy kuzatishlar amalga oshadi.

O'quvchilar topshiriqlarni bajarish jarayonida voqea va hodisalarni, ularning izohi, isbotini yagona bir tizimga soladi, xulosa chiqaradi, umumlashtiradi, xayol va fantaziya qila oladi.

Ona tili o'qituvchisi predmetlararo ichki bog'lanishda birinchi navbatda uzviylikni ta'minlashi lozim. Predmet mavzulari o'zaro uzviy bog'lanib, oddiydan murakkabga, osondan qiyinga qarab borish tamoyili asosida yangi mavzuni oldin o'tilgan mavzular bilan bog'lab olib borishdir. Bu tadbirlar fanlararo bog'lanishning ma'lum bo'lgan uch turi, ya'ni yangi mavzuni o'tishdan oldin, yangi mavzuni o'rganish jarayonida va yangi mavzuni o'tib bo'lgandan so'ng bog'lash usullaridan foydalanib amalga oshiriladi. Ona tili ta'limidagi tashqi bog'lanish esa uning boshqa turdosh va turdosh bo'lmagan sohalar va fanlar bilan bo'lgan o'zaro bog'lanishni bildiradi. Bu borada ona tili fani adabiyot, ona tili, geografiya, vatan tuyg'usi, milliy istiqloq g'oyasi va manaviyat asoslari, davlat va huquq asoslari, informatika, fizika, matematika, kimyo, biologiya, iqtisodiy bilim asoslari fanlari bilan o'zaro bog'lanadi va mavjud bilimlar umumlashgan holda tasniflanadi.

O'quvchilarda milliy tafakkurni shakllantirishda va rivojlantirishda fanlararo integratsiyani amalga oshirishda quyidagilarga e'tibor qaratish maqsadga muvofiqdir:

- o'qituvchi sinfda (qaysi sinfda dars berishiga qarab) o'qitiladigan barcha fanlar darsliklaridagi materiallarni atroflicha o'rganib chiqishi, ulardagi bog'lanish obyektlarini aniqlab olishi;
- fan darsliklaridagi mazkur materiallarni o'zaro bog'lanish nuqtalarini aniqlab olishi;
- dars jarayonida fanlararo bog'lanish nuqtalarining yechimiga olib keluvchi shart-sharoitlar yaratishga e'tibor qaratish;
- fanlararo integratsiyani amalga oshirishning faol yo'l va usullarini va vositalarini oldindan tanlash, ishlab chiqish va dars jarayonida mohirona foydalanish;
- fanlararo integratsiyani amalga oshirishda yetarlicha adabiyotlarni to'plash va ulardan ko'rgazmali vosita sifatida dars jarayonida foydalanish;
- turli fanlarni bir xil obyektlarni o'rganishga qaratilgan turdosh mavzularini aniqlab olish;
- bir fan usullaridan boshqa bir fan obyektlarini o'rganishda qo'llay olish;
- turli fanlarda ba'zi obyektlarni o'rganishda bir xil nazariyadan foydalanish nuqtalarini belgilash va uni amalga oshirish;
- biror voqelikni aks ettirishda sahna ko'rinishi orqali jarayonni jonlantirish, shu o'rinda o'quvchida adabiy nutq madaniyatini shakllantirish.

Foydalanilgan adabiyotlar

1. To'xliyev B., Shamsiyeva M., Ziyodova T.: O'zbek tili o'qitish metodikasi. – T.: O'zbekiston Milliy kutubxonasi. 2010. Fuzalov S., Xudoyberganova M., Yo'ldosheva Sh. Ona tili. Umumiy o'rta ta'lim maktablarining 3-sinfi uchun darslik / 14-nashri. – T.: O'qituvchi, 2016. – 192 b.
2. Mahmudov N., Nurmonov A., Sobirov A., Qodirov V., Jo'raboyeva Z. Ona tili: Umumta'lim maktablarining 5-sinfi uchun darslik / To'ldirilgan 4-nashri. – T.: Ma'naviyat, 2015. –

SOMONIYLAR DAVLATI HUKMDORLARI .

Do'stnazarova Orzigul Xaydarovna
Toshkent shahar Yunusobod tumani XTB ga qarashli
272-sonli umum ta'lim maktabi tarix fani o'qituvchisi

Annotatsiya: IX asrning ikkinchi yarmi va X asr oxirlarida hukmronlik qilgan Somoniylar davrida Movarounnahrda ijtimoiy iqtisodiy hayot barqarorlashdi. Movarounnahrda Uyg'onish davri shakllanishi aynan shu davrda tashkil topgan Somoniy hukmdorlar nomi bilan bog'liq. Mazkur maqolada Somoniylar davlati hukmdorlar faoliyati bilan bog'liq ma'lumotlar xronologik tartibda yoritib beriladi.

Kalit so'zlar: O'zbekiston tarixi, Sononiylar davri, siyosiy-ma'muriy boshqaruv tizim.

Uzoq tarix silsilasidagi ulug' insonlarning o'tmishda tutgan o'rni va egallagan mavqei haqida fikr yuritish hamma zamonlarda ham murakkab kechgan. Zero, insoniyat tarixida jamiyatni o'z qo'li ostida boshqarib, hayotning yana boshqa sohalarida faoliyat ko'rsatib o'chmas iz qoldirgan tarixiy shaxslar haqida atroflicha so'z yuritish har qanday muallifdan chuqur ilmiy mushohada va salohiyatni, keng va teran tafakkur egasi bo'lishni, shu bilan birga xolislikni talab etadi. Ayniqsa, o'zbek millati tarixida zalvorli o'rin egallagan Ismoil Somoniy, Amir Temur, Abdullaxon II, Sh. Rashidov, I. A. Karimov kabi buyuk tarixiy shaxslar hayotiga jamiyat taraqqiyotining hozirgi cho'qqisidan turib baho berish, ularning qilgan ishlarini tasvirlash uchun ko'plab ishonchli manbalarga murojat etishga to'g'ri keldi. O'zbek davlatchilik tarixida Somoniylar davri ham muhim davr sifatida O'zbekiston tarixida o'chmas iz qoldirgan.

NUH IBN ASAD (? - 842) (819-842)- Somoniylardan bo'lgan Samarqand hokimi. Tohiriylardan Abdulla ibn Tohir bilan birga xalifalikdan mustaqil siyosat yurgazishga intilgan, Istaxriy va Ibn Havqallarning yozishicha, xalifa Mu'tasim (833-842) bundan norozi bo'lib Abdulla ibn Tohirga noma yuborib, uni koyigan. Abdulla bu xatni Samarqandga jo'natgan. Nuh ibn Asad o'zining javobida Movarounnahrda 300 ming qishloq borligini, har bir qishloq bitta sarboz va bitta navkar berishga qodir ekanligini ko'rsatib o'tadi. Bu bilan u xalifadan qo'rqish kerak emasligi, chunki faqat Movarounnahrning o'zigina 600 ming sarboz va navkardan iborat qo'shin to'play olishini bildirgan. Bu davrda ko'chmanchi turkiy qabilalar Shoshga ko'p hujum qilib turardi. Shosh Yah'yo ibn Asad ixtiyorida edi. Uning iltimosiga ko'ra, Nuh ibn Asad 840-yil Isfijobning turkiy qabilalaridan bo'lgan hokimiga qarshi qo'shin tortgan. Bu urush Nuh ibn Asadning g'alabasi bilan tugagan. Balozuriyning yozishicha, bu vaqtda Nuh ibn Asad ekinzorlar, tokzorlar, bog'lar, qishloqlar va shaharlarni

ko'chmanchilarning hujumidan saqlaydigan katta mustahkam devor qurishni buyurgan.

Ahmad Ibn Asad (842-864) - 817-yildan Farg'ona va 842-yildan Samarqand amiri bo'lgan. Somonxudotning nabirasi. Rofe ibn Lays qo'zg'oloni paytida Ahmad ibn Asad o'z birodarlari Nuh, Yahyo va Ilyoslar bilan Sug'dda qo'zg'oloni bostirishda xalifalikka katta yordam bergan. Buning evaziga xalifa Ma'munning ko'rsatmasiga ko'ra Xuroson hokimi G'asson ibn Abbod (813-821) 817-yilda Ahmad ibn Asadni Farg'onaga, akasi Nuh ibn Asadni esa Samarqandga, Choch va Ustrushonaga Yahyoni, Hirotga Ilyosni amir qilib tayinlaydi. Akasi Nuh vafotdan keyin (842) Ahmad ibn Asad Samarqand amiri bo'lib qoldi. 875-yilda xalifa Mu'tamid (870-892) Ahmad ibn Asadning o'g'li Nasr ibn Ahmadni butun Movarounnahr amiri etib tayinlaydi. Ahmad o'z nomidan mis chaqalar zarb etadi. Ahmad Somoniy asta-sekin Movarounnahrni o'z oilasi boshchiligida birlashtirishga kirishadi. Tohiriylar Ahmadning bu faoliyatiga qarshilik ko'rsata olmadilar.

Nasr I ibn Asad Somoniy (865-892) - O'zbek davlatchiligidagi **somoniylar** sulolasining boshlig'i, Samarqand hokimi (865-892). Somoniylar davlati hukmdori. Nasr ibn Ahmad Norin daryosi bo'yidagi Haylam qishlog'ida tug'ilgan. Otasi Ahmad vafotidan (865-yil) keyin u Samarqandni markazga aylantiradi. Buxoro vohasi, Naxshab (Qashqadaryo), Chag'onrud (Surxondaryo) vodiylaridan tashqari Movarounnahrning barcha viloyatlarini birlashtirish va uni Xurosondan ajratib olish choralarini ko'radi. Tohiriylarning davlatining barham topishi bilan vaziyat tubdan o'zgarib, istiqlol uchun qulay sharoit paydo bo'ladi. O'z holiga tashlab qo'yilgan Buxoro ahli hatto safforiylarga tobe bo'lishni xohlamaydi. Shahar zodagonlari somoniylarga murojaat qilib, Samarqandga Nasr huzuriga elchilar yuboradilar, undan Buxoroni o'z qo'l ostiga olishni va somoniylar xonadonidan bir kishini Buxoroga hokim qilib yuborishni so'raydilar. Nasr bu taklifni mamnuniyat bilan qabul qilib, ukasi Ismoilni (874) Buxoroga noib qilib yuboradi. Shundan so'ng Nasr ibn Ahmad o'zini butun Movarounnahr boshlig'i deb bilgan (875) va kumush dirhamlar zarb qildirgan (ilgari dirham tangalar zarb qilishga faqat tohiriylarning huquqi bor edi). Ismoil bo'lsa, akasiga itoat etmay qo'ygan va ular o'rtasida 888-yil to'qnashuv bo'lib Nasr ibn Ahmad qo'shinlari butunlay tor-mor keltirilgan.

Ismoil ibn Ahmad Somoniy - (849-yil, Farg'ona – 907-yil, Buxoro) (874-907 hukronlik yillari) O'zbek davlatchiligi tizimida hukmronlik qilgan somoniylar sulolasining yirik vakili. Unga “ amirimoziy ”- “dunyodan o'tgan amir” degan laqabni berganlar. Abbosiy xalifa Mu'tamid (870-892) Rofe ibn Lays qo'zg'olonini bostirishda yordam bergan sulola asoschisi Somonxudotning o'g'illaridan Nasr I ibn Ahmadni Movarounnahrqa noibi (873-893), Ismoil Somoniyni esa Buxoroga hokim etib tayinlagan. Ammo aka-uka o'rtasida ixtilof paydo bo'lib, ular ikki bor o'zaro urush qilgan. Birinchisi sulh bilan yakunlangan, ikkinchisida Ismoil Somoniy g'olib

kelganiga qaramay, akasining hokimiyatini tortib olmagan. 893-yil Nasr I vafot etgach, xalifa Mu'tazid (892-902) Ismoil Somoniyni uning o'rniga Movarounnahrda noib qilib tayinlagan. U shu yiliyoq Taroz shahrini egallagan, 899-yil xalifaning Xurosondagi noibi Amr ibn Lays qo'shinini tor-mor keltirib, uning tasarrufidagi yerlarni bo'ysundirgan. 902-yil esa u Tabariston, Ray, Qazvin va Daylamni zabt etib, o'zini xalifalikdan mustaqil hukmdor deb e'lon qilgan. U 907-yil vafot etgach, o'rniga o'g'li Ahmad ibn Ismoil hokimiyat tepasiga kelgan. Ismoil butun Movarounnahrni o'z qo'li ostida kuchli bir davlat qilib birlashtirdi. Xurosonda tashkil topgan Safforiylar davlatiga barham berdi va uni o'z davlatiga qo'shib oldi. Natijada poytaxti Buxoro shahri bo'lgan zamonasining eng yirik mustaqil o'rta asr davlati tashkil topdi. Bu davlatni somoniylar xonadonidan bo'lgan hukmdorlar – amirlar X asr oxirlarigacha idora qiladilar. Ismoil Somoniy, tarixiy ma'lumotlarga ko'ra, oqil, odil va ulamolarga homiy hukmdorlardan bo'lib, markaziy hokimiyatni mustahkamlash, kuchli qo'shin tuzish, itoatsiz amirlarni bo'ysundirish yo'lida qattiq kurashgan. U mamlakat obodonchiligiga ham katta e'tibor berib, ko'plab me'moriy inshootlar qurdirgan. Narshaxiy bergan ma'lumotga ko'ra, Ismoil Somoniyning hukmdorlik muddati 30 yil bo'lib, shundan 20 yili Xuroson amiri ham edi. Uning davrida Somoniylar sulolasidan chiqqan hamma amirlar Buxoroda turadigan bo'ldilar. Undan oldingi Xuroson amirlarining hech biri Buxoroda turgan emas.

Ahmad ibn Ismoil as-Somoniy (907-914) Movarounnahrda hukmronlik qilgan somoniylar amiri. Amiri shahid. Uning davrida bir qancha qo'zg'olonlar bo'lib o'tdi. Xususan amakisi Is'hoq ibn Ahmad Samarqandda, Ray va Seyiston hokimlari isyon ko'tardilar. Bu isyonlar shafqatsizlik bilan bostirildi. Ahmad uzoq vaqt hukmronlik qilmadi. Davlatni idora etishda arab tilini qayta tiklanishi ko'pgina mahalliy zodagon va Turk g'ulomlarining noroziligini uyg'otdi. 914-yilda u Turk g'ulomlari tomonidan o'ldirildi. Taxtga Ahmadning 8 yoshli o'g'li Nasr ibn Ahmad (914-943) o'tirdi. Saroyning ruxsati bilan davlat ishlarini vazir Abdullo Jayhoni boshqargan.

Nasr II ibn Ismoil Somoniy 914-943 –yillarada hukmronlik qilgan . Somoniylar davlati hukmdori. Davlatni 8 yoshli Nasr ibn Ahmad nomidan vazir Jayhoni boshqargan. Uning davrida Buxoroning Registon maydonida podsho qasri qarshisida devonlar uchun saroy qurilib, davlat mahkamasi mana shu maxsus binoga joylashgan edi. Uning hukmronligi davrida somoniylar davlati hududlarida karmatlar harakati ancha keskin tus oldi. Nasr ibn Ahmad shia mazhabini qabul qilganidan norozi bo'lgan sunniy ruhoniylar turk gvardiyasi yordamida Nasr ibn Ahmadga qarshi fitna uyushtirishgan. Bundan xabar topgan Nasr ibn Ahmad fitnani fosh etib, o'z o'g'li Nuh foydasiga taxtdan voz kechgan.

Hamid, Abu Muhammad (943-954)- Somoniylar davlati amiri, amir Nasr II ibn Ahmadning o'g'li. Otasi 30 yil hukmronlik qilgach, tiriklik paytida taxtni unga topshirgan (943-yil 10-aprel). Buxoro qozisi, fiqh ilmining bilimdoni Abulfazl

Marvaziy (946-yil vafot etgan) uning vaziri bo'lgan. Nuh ibn Nasr mamlakatda keng yoyilgan qarmatiylar harakatini bartaraf etish choralarini ko'rgan. Movarounnahrda bu harakat rahbari Muhammad ibn Ahmad Narshabiyni Buxoroda dorga ostirdi. Biroq Somoniylar davlatining moliyaviy ahvoli og'irlashganligi uchun u soliq va turli turmushlarni ko'paytirishga majbur bo'lgan.

Mamlakatda isyon va g'alayonlar kuchaygan. Narshaxiyning yozishicha, hatto uning amakisi Abu Ishoq Ibrohim ibn Ahmad Iroqdan kelib, Nishopur amiri Abu Ali Sag'oniy yordamida Buxoro taxtini egallab olgan (947). Oradan ko'p o'tmay Nuh ibn Nasr Samarqanddan qaytib, taxtni qaytarib olgach, markaziy hokimiyatga qarshi isyon ko'targan qarindosh-urug'larini jazolagan, Marvdagi isyonlarni ham bostirgan. Ammo u Abu Alini avval Chag'oniyon, so'ngra Xurosonga hokim qilib (952) tayinlashga majbur bo'lgan. Somoniylar davlati inqirozini to'xtatishga harakat qilgan. Narshaxiy o'zining "Buxoro tarixi" asari (943-944)ni unga bag'ishlagan. Og'ir kasallikdan so'ng Buxoroda vafot etgan.

Mansur II Ibn Nuh (997-999) – Somoniylar amiri. Uning davrida mamlakatda parokandalik, ichki nizolar (Mansur bilan lashkarboshilar o'rtasida) tashqi xafv (qoraxoniylarning hujumlari) kuchaygan. Ayniqsa, qoraxoniylar tomoniga o'tgan xoin lashkarboshilardan Foyiq saroyga nisbatan uyushtirgan fitnalarda faol qatnashadi. 999-yilning fevralida Foyiq turk g'ulomlariga suyangan holda Mansurni taxtdan ag'darib, ko'zini ko'r qiladi. Taxtga Mansurning ukasi Abdumalik ibn Nuhni o'tkazishdi. Bu kuchsizlanib qolgan somoniylar sulolasiga payt poylab berilgan kuchli zarba edi. Mahmud G'aznaviy 999-yilning may oyida Mansur uchun o'ch olish shiori ostida Movarounnahrqa qarshi qo'shin tortdi. U somoniylar qo'shinini tor-mor qilib katta o'ljalar bilan G'aznaga qaytdi. Jang oqibatida Xuroson Mahmud G'aznaviy qo'liga o'tadi. Yuzaga kelgan bu vaziyatdan qoraxoniylar hukmdori Eloq Nasr ham foydalanishga harakat qilgan. Shu yili Movarounnahr qoraxoniylar tomonidan egallangan.

Foydalanilgan adabiyotlar:

1. Rustambek Shamsutdinov, Shodi Karimov. Vatan tarixi 1-qism. T. 2016.
2. O'zbekiston hukmdorlari. Farhod Sultonov, Farrux Bozorboyev, D. A. Alimova – T.: 2007.
3. www.ziyouz.com

MAKTABLARDA BOLALAR SPORTINI RIVOJLANTIRISH

Akmalov Javlon Mazzamovich

Jizzax viloyati Yangiobod tumani XTB ga qarashli 9-sonli umumta'lim maktabi
boshlang'ich sinf o'qituvchisi

Annotatsiya: Mamlakatimizda jismoniy tarbiya va sportni ommalashtirish ijtimoiy siyosatning muhim yo'nalishlaridan biri etib belgilangan. Chunki sport aholi salomatligini mustahkamlash, yosh avlodni sog'lom va barkamol etib tarbiyalash orqali jamiyatda sog'lom turmush tarzini qaror toptiradi. Turli kasalliklar, yoshlar o'rtasida zararli odatlarning oldini oladi. Sport yuksak madaniyat, vatanparvarlik tuyg'ularini shakllantirishda ham muhim o'rin tutadi. Maqolamizda maktablarda bolalar sportini rivojlantirishning ahamiyati xususida bayon etamiz.

Kalit so'zlar: sport, bolalar sporti, sog'lomlashtirish, sog'lom hayot tarzi.

Bu sohada erishilgan yutuqlar mamlakatni dunyoga tanitadi, barcha yurtdoshlarga g'urur-iftixor bag'ishlaydi.

Mustaqillik yillarida bu borada keng ko'lamli ishlar amalga oshirildi. Aholining, ayniqsa, yosh avlodning jismoniy tarbiya va ommaviy sport bilan muntazam shug'ullanishi uchun zarur sharoitlar yaratildi. Shahar va qishloqlarda zamonaviy sport komplekslari bunyod etildi. "Umid nihollari", "Barkamol avlod" va Universiada musobaqalari yoshlarni ommaviy sportga, sog'lom turmush tarziga oshno qilish vositasiga aylandi.

Iste'dodli bolalarni tanlash va professional sportchilarni tayyorlash bo'yicha uzluksiz tizim yaratildi. Umumta'lim maktablari va bolalar sport majmualaridagi mashg'ulotlarda qobiliyati ko'zga tashlangan o'g'il-qizlar bolalar va o'smirlar sport maktablari, sport kollejariga olinib, professional yondashuvlar asosida tarbiyalanmoqda. Oliy o'quv yurtlari va o'quv-yig'in mashg'ulotlarida mahoratini oshirmoqda.

Jismoniy tarbiya va ommaviy sportni rivojlantirish ishlarining samaradorligini oshirish borasida jamoatchilik fikrini o'rganish, tahlil qilish, sohadagi ishlarni takomillashtirishga doir takliflar ishlab chiqish maqsadida Jismoniy tarbiya va ommaviy sportni rivojlantirish kengashi tashkil etildi.

Hududiy boshqaruv organlari tarkibida 201 ta tuman (shahar)da jismoniy tarbiya va sport bo'yicha vakillar faoliyati yo'lga qo'yildi. Bu joylarda sohaga oid davlat siyosati, farmon va qarorlar ijrosini to'la ta'minlash, sportni quyi pog'onalardan rivojlantirishda muhim o'rin tutmoqda.

Bundan tashqari, joriy yilda sohaga oid yana 20 dan ortiq hujjat – Prezidentimizning farmoyish va qarorlari, Vazirlar Mahkamasi qarorlari qabul qilindi. Bu ham

davlatimizning jismoniy tarbiya va sport sohasini rivojlantirishga e'tiboridan dalolat beradi.

O'zbekistonda keng qamrovda ommaviy sport sog'lomlashtirish ishlari turli o'quv bilim muassasalarida tashkillashtirilib borilmoqda. Umumta'lim maktablarida bolalar sportini asosan homiyilar va pedagogik jamoa tashabbusi asosida jismoniy madaniyat darslari va sport to'garaklari jarayonida olib boriladi. Umumta'lim maktablarida tahsil olayotgan o'quvchilar ommaviy sportda o'zlarining jismoniy mahoratlarini oshirib borishmoqda. Sinfdan tashqari sport ishlari jismoniy madaniyat o'qituvchilari jismoniy madaniyat jamoasi tomonidan tashkil qilinmoqda. Bola tarbiyasi pedagogik jamoa a'zolari faoliyatining asosiy yo'nalishlaridan biri bo'lib, bu sport turlaridan to'garaklarni, umumiy jismoniy tayyorgarlik, sog'lomlashtirish guruhlarini tashkil qilish bilan bog'liq bo'lgan vazifalarni amalga oshiradilar. Bu mashg'ulotlarning maqsadi shundan iboratki, unda bolalarni aniq reja asosida sport musobaqalariga qatnashishlari uchun tayyorlash bilan bog'liq bo'lgan ishlarni amalga oshirish nazarda tutiladi. Uch bosqichli musobaqalar tizimining I bo'g'ini «Umid nihollari» o'yinlaridan o'rin olgan sport turlariga 7-sinfdan boshlab 9-sinfgacha jalb qilinadi. Bu maktab bosqichi, ya'ni maktablarning o'zida sinflararo musobaqa rejasi asosida amalga oshiriladi. II bosqich tuman (shahar) bosqichi bo'lib, unda maktab terma jamoalari ishtirok etadi. Bu bosqich V-VIII, VIII-XI sinflar uchun oktyabr-noyabr oylarida bosqich o'yinlari sifatida va I-IV sinflar uchun kuzgi ta'til vaqtida «Quvnoq startlar» o'yini tarzidagi yakuniy bosqich, ya'ni final sifatida tashkil etiladi. Uchinchi bosqich – tumanlar (shaharlar) terma jamoalari uchun viloyat (Qoraqalpog'iston Respublikasi, Toshkent shahri) bosqichi. Noyabr-yanvar oylarida VIII-XI sinflar uchun bosqich o'yinlari o'tkaziladi. V-VII sinflar uchun esa qishqi ta'tilda final o'yinlari bilan yakun topadi. To'rtinchisi – tumanlarning VIII-XI- sinflari o'quvchilari uchun bahorgi ta'til paytida final bosqichi bilan yakunlanadi. Mamlakat final bosqichi musobaqalari viloyatlarning (Qoraqalpog'iston Respublikasi, Toshkent shahri) VIII-XI sinflar o'quvchilari terma jamoalari o'rtasida aprel oyida bo'lib o'tadi. Bu bosqich musobaqalarida 1-sinfdan to 11-sinfgacha o'quvchilarning jalb qilinishi asosan umumta'lim maktablaridagi jismoniy madaniyat dasturi vazifalarini hamda «Alpomish» va «Barchinoy» test norma talablarini o'zlashtirishga qaratilgan. Maktab jamoasining bu borada o'z oldiga qo'ygan asosiy maqsadi yosh bolalar o'rtasida bolalarning sportga qiziqishini uyg'otish, sportni targ'ibot qilish bilan birgalikda, «Alpomish» va «Barchinoy» test-norma talablarini topshirishga tayyorlash kabi dolzarb vazifalarni amalga oshirish bilan bog'liqdir. Test norma talablarini qayta ko'rib chiqish, optimal ishlab chiqish maktab yoshidagi bolalarni jismonan tarbiyalash, maktabdan tashqari vaqtlarda xalq o'yinlaridan foydalanish, bolalar va o'smirlar sport maktablari va keng jamoatchilik tomonidan tashkil qilinadi. Bu ishlar quyidagi nizom asosida tashkil etiladi:

1. O'zbekistonda jismoniy madaniyat va sport tizimining maqsadi asosida: «Alpomish» va «Barchinoy» test-norma talablarini bajarishga tayyorlash, yoshlar sport razryadlari bo'yicha sport norma talablarini topshirishga tayyorgarlikni tashkil qilish.
2. Jamoalar o'rtasida, oilalar o'rtasida, mahalla bolalalari o'rtasida o'zaro musobaqalarni tashkil qilish va shunga rioya qilish.
3. Umumta'lim maktablarida jismoniy madaniyat tizimi ketma-ketligini ta'minlash, maktabga har tomonlama moddiy yordam ko'rsatish, o'quvchilar bilimni chuqurlashtirish, ko'nikma va malakalarini rivojlantirish, bilim berish bilan birga o'quvchilarning dam olishlarini hamda doimiy tarzda chiniqib borishlarini tashkil qilish.
4. Turli-tuman tashkiliy-uslubiy ish shakllarini joriy qilish.
5. O'quvchilarning jismoniy madaniyat va sportga bo'lgan faol qiziqishlarini aniqlab ular uchun har tomonlama sport mashg'ulotlarini tashkil qilish.

Hozirgi kunda O'zbekiston Respublikasida maktabdan tashqari bajariladigan jismoniy madaniyat va sport ishlari bolalar va o'smirlar sport maktablari, ko'ngillilar sport jamiyatlari tomonidan sport turlari bo'yicha to'garaklar tashkil qilinmoqda. Bunda, asosan, uch tipdagi maktabdan tashqari jismoniy madaniyat va sport ishlarini alohida qayd etish lozim. Bular: bolalar-o'smirlar sport maktabi (BO'SM) maxsus guruhlariga ega bo'lgan Olimpiya zahiralari kasb-xunar sport kollejlari, oliy sport mahorati maktabi (OSMM) kabilar.

Bolalar-o'smirlar sport maktabining asosiy vazifasi o'quvchilarni sport turlaridan puxta tayyorlab, tuman, shahar, viloyat, respublika terma jamoalariga sportchilar tayyorlab berishdan iborat. Bu bolalar o'smirlar sport maktabining faoliyatini baholaydigan asosiy ko'rsatkichlaridan biridir. Bunday faoliyat ko'rsatish o'quvchilarga sport sohasida chuqur bilim berishga olib keladi. Bolalar-o'smirlar sport maktabida tahsil olayotgan o'quvchisportchilarning sport mahoratlari, sport natijalari yuqori bo'lgandan keyin, ular oliy sport mahorat maktabida o'zlarining sport turlari bo'yicha bilim va mahoratlarini takomillashtirib murakkablashgan tizim asosida shug'ullanadilar.

Bu bilim dargohlarida umumta'lim maktablarida jismoniy madaniyat o'qituvchilari, sport murabbiylari va darsdan tashqari vaqtlarda ommaviy sport tadbirlarini o'tkazadigan mutaxassislar tayyorlanadi. Jismoniy madaniyat o'qituvchilarining faoliyati ko'p qirrali bo'lib, ular bir kechada 24 soat bo'lsa, shundan 15-16 soatini o'quvchilar bilan o'tkazadilar. SHuning uchun ham, o'quvchilar jismoniy madaniyat o'qituvchisi bilan kommunikativ aloqalar orqali musobaqalashib bormoqda. Masalaning boshqa tomoni shundaki, jismoniy madaniyat darslarida olgan bilimlarini sinfdan va darsdan tashqari vaqtlarda sport to'garaklariga qatnashib mukammallashtirib turishlari o'quvchilarning sport mahoratlari oshirishga

ko'maklashib boradi. Bunda ham jismoniy madaniyat o'qituvchisining katta ahamiyati bor.

Foydalanilgan adabiyotlar

1. Kerimov F.A. Sport so'asidagi ilmiy tadqiqotlar. T.. «Zar qalam». 2004.
2. Tursunov U., «Jismoniy tarbiya nazariyasi va metodikasi», o'quv qo'llanma, Qo'qon, 2000
3. F. Xo'jayev, T. Usmanxo'jayev. Boshlang'ich sinflarda jismo-niy tarbiya, o'quv qo'llanma. T., "O'qituvchi", 2006.

MATEMATIK MISOLLARNI YECHISHDA VEKTORLARDAN FOYDALANISHNING USULLARI

Tolibjon Abdijalilovich Pardayev
Samarqand VTXQTMOI o'qituvchisi

Annotatsiya

Maqolada o'quvchilarni matematika darslarida vektorlar mavzusini o'qitish va murakkab bo'lgan misol va isbotlashlarning oson usullari haqida fikr yuritilgan va misollar keltirilgan. Misollarni yechishda va isbotlashga doir misollarni yechishda skalyar ko'paytma va vektorlarning boshqa hossalardan foydalangan xolda hisoblashning oson usullari keltirilgan.

Kalit so'zi: Vektor, skalyar ko'paytma, vektorning moduli, tenglama, tengsizliklar.

Vektorlar geometriya va algebrani bog'lovchi ko'prikdir. Ular yordamida geometrik masalalarni hamda algebraik masalalarni yechishni yengillashtirish mumkin, lekin ta'lim jarayonini takomillashtirishda masalalarni yechish uchun vektorlar algebrasining keng imkoniyatlaridan yetarlicha foydalanilmayapti.

Vektorlar algebrani geometriyalashtirish va geometriyani algebralashtirish, soddaroq qilib aytganda algebrani geometriyaga va geometriyani algebraga "aylantirish" imkoniyatini beradi. Bundan tashqari vektorlar axborotlarni "ixchamlashtirish"ga va uni ko'rsatmali qilishga imkon beradi va shu bilan birga, isbotlarni qidirib topishni osonlashtiradi.

Ikki vektorning skalyar ko'paytmasi tushunchasi maktab darsligiga kiritilib, bu tushunchani o'rgatishga ko'proq e'tibor berish talab etiladi. Ikki vektor skalyar ko'paytmasining natijasi vektor bo'lmay, balki son bo'lishi, shuningdek skalyar ko'paytirishning xossalari sonlarni ko'paytirish xossalari bilan o'xshashligiga o'quvchilarning e'tiborini jalb qilish lozim. Vektorlarni skalyar ko'paytirish bilan sonlarni ko'paytirish orasida katta farq borligiga alohida e'tiborni qaratish kerak. Shu bilan bir qatorda vektorlarni skalyar ko'paytirishning o'ziga xos xossalari o'quvchilarga alohida uqtiriladi.

Ikki vektorning skalyar ko'paytmasi tushunchasi kiritilib, uning asosiy xossalari ko'rilgandan keyin, geometrik masalalar bilan bir qatorda algebraik masalalarni yechishga keng imkoniyatlar ochiladi.

Algebrani "geometriyalashtirish"da vektorlarning skalyar ko'paytmasi va uning xossalari, shuningdek koordinatalarda yozilgan vektorning modulidagi ifodasi katta rol o'ynaydi. Bu qanday amalga oshiriladi?

Ma'lumki, $\vec{a} = (x; y)$ vektorning moduli $|\vec{a}| = \sqrt{x^2 + y^2}$ formula bo'yicha hisoblanadi, lekin bu tenglikni teskari tartibda ham o'qishimiz mumkin:

$\sqrt{x^2 + y^2} = |\vec{a}|$, bundan $\sqrt{x^2 + y^2}$ ko'rinishdagi istalgan ifoda aniq geometrik ma'noga ega ekanligi kelib chiqadi, umuman, vektorlar haqida gapirish bu qandaydir vektorning moduli haqida gapirish demakdir. Shuningdek, ikkita $\vec{a} = (x_1; y_1)$ va $\vec{b} = (x_2; y_2)$ vektorlarning skalyar ko'paytmasi $\vec{a} \cdot \vec{b} = x_1 \cdot x_2 + y_1 \cdot y_2$ formula bo'yicha hisoblanadi. Bu tenglikni o'ngdan chapga qarab o'qib, $x_1 \cdot x_2 + y_1 \cdot y_2 = \vec{a} \cdot \vec{b}$ ga yega bo'lamiz. Bundan kelib chiqadiki, $x_1 \cdot x_2 + y_1 \cdot y_2$ ko'rinishdagi istalgan ifodani $(x_1; y_1)$ va $(x_2; y_2)$ vektorlarning skalyar ko'paytmasi deb qarashimiz mumkin.

Isbotlashga doir misollar:

1-misol. Agar $a + b + c = 1$ bo'lsa,

$$\sqrt{4a+1} + \sqrt{4b+1} + \sqrt{4c+1} \leq 21$$

tengsizlikni isbotlang.

Yechish. Arifmetik ildiz bo'lgani sababli, tengsizlikning chap qismi nomanfiy bo'ladi. Ikkita $\vec{x} = (1; 1; 1)$ va $\vec{y} = (\sqrt{4a+1}; \sqrt{4b+1}; \sqrt{4c+1})$ vektorlarni ko'rib

chiqamiz, u holda $|\vec{x}| = \sqrt{1^2 + 1^2 + 1^2} = \sqrt{3}$ va

$$|\vec{y}| = \sqrt{(\sqrt{4a+1})^2 + (\sqrt{4b+1})^2 + (\sqrt{4c+1})^2} = \sqrt{4a+1 + 4b+1 + 4c+1} = \\ = \sqrt{4(a+b+c) + 3} = \sqrt{4 \cdot 1 + 3} = \sqrt{7}$$

hamda $\vec{x} \cdot \vec{y} = \sqrt{4a+1} + \sqrt{4b+1} + \sqrt{4c+1}$. Ikkinchi tomondan $\vec{x} \cdot \vec{y} \leq \sqrt{21}$.

Ma'lumki, ikki vektorning skalyar ko'paytmasi ularning uzunliklari (modullari)

ko'paytmasidan katta emas, ya'ni $\vec{x} \cdot \vec{y} \leq |\vec{x}| \cdot |\vec{y}|$.

Demak, $\sqrt{4a+1} + \sqrt{4b+1} + \sqrt{4c+1} \leq 21$. Bunda tenglik $a = b = c = \frac{1}{3}$ bo'lganda o'rinli bo'ladi.

2-misol. Istalgan a, b va c sonlar uchun $a + b + c \leq \sqrt{3(a^2 + b^2 + c^2)}$ tengsizlik bajarilishini isbotlang.

Yechish. $\vec{x} = (a, b, c)$ va $\vec{y} = (1, 1, 1)$ vektorlarni qaraymiz.

$$|\vec{x}| = \sqrt{a^2 + b^2 + c^2}, |\vec{y}| = \sqrt{3} \quad \vec{x} \cdot \vec{y} = a + b + c \quad \vec{x} \cdot \vec{y} \leq |\vec{x}| \cdot |\vec{y}|$$

ekani ravshan.

ekanini e'tiborga olsak, $a + b + c \leq \sqrt{3(a^2 + b^2 + c^2)}$ bo'ladi, bunda tenglik $a = b = c$ bo'lganda bajariladi.

3-misol. Agar $x + y + z = 1$ bo'lsa, $x^2 + y^2 + z^2 \geq \frac{1}{3}$ ekanini isbotlang.

Yechish. $\vec{a} = (x; y; z)$ va $\vec{b} = (1; 1; 1)$ vektorlarni qaraymiz. Ularning skalyar ko'paytmasi $\vec{a} \cdot \vec{b} = x + y + z$ hamda $\vec{a}^2 = x^2 + y^2 + z^2$ va $\vec{b}^2 = 3$. Ammo $(\vec{a} \cdot \vec{b}) \leq |\vec{a}| \cdot |\vec{b}|$. Shuning uchun $1 \leq 3(x^2 + y^2 + z^2)$, bundan esa $x^2 + y^2 + z^2 \geq \frac{1}{3}$ kelib chiqadi. Tenglik $x = y = z = \frac{1}{3}$ da bajariladi.

4-misol. Tengsizlikni isbotlang: $\sin x \cdot \cos y \cdot \cos z + \cos x \cdot \sin y \cdot \sin z \leq 1$

Yechish. $\vec{a} = (\sin x; \cos x)$ va $\vec{b} = (\cos y \cos z; \sin y \sin z)$ bo'ladi. $|\vec{a}| = 1$ ekani ravshan.

Endi \vec{b} vektorning modulini topamiz, istalgan burchak sinusi hamda kosinusi kvadratlari $[0; 1]$ kesmada o'zgaradi, ya'ni $0 \leq \sin^2 y \leq 1$, bu qo'sh tengsizlikning barcha hadlarini $\sin^2 z$ ga ko'paytirib, $0 \leq \sin^2 y \cdot \sin^2 z \leq \sin^2 z$, xuddi shunday yo'l bilan $0 \leq \cos^2 y \cdot \cos^2 z \leq \cos^2 z$ larga ega bo'lamiz. Shunday qilib, quyidagi natijaga kelish mumkin: $\vec{b}^2 = \cos^2 y \cdot \cos^2 z + \sin^2 y \cdot \sin^2 z \leq \cos^2 z + \sin^2 z = 1$, ya'ni $|\vec{b}| \leq 1$.

Yuqoridagilarni e'tiborga olsak, $\vec{a} \cdot \vec{b} = |\vec{a}| \cdot |\vec{b}| \cdot \cos \alpha \leq |\vec{a}| \cdot |\vec{b}| \leq 1$, ya'ni bu yerdan talab qilinayotgan tengsizlik kelib chiqadi:

$$\sin x \cdot \cos y \cdot \cos z + \cos x \cdot \sin y \cdot \sin z \leq 1$$

Burchaklardan biri 90° , qolgan ikkitasining har biri 0° bo'lganda tenglik bajariladi. Ammo bu tengsizlikni standart yo'ldan borib isbotlash ancha mushkul.

Tenglama va tengsizliklar sistemasini yechishga doir misollar:

5-misol. Ushbu tenglamani yeching: $x\sqrt{1+x} + \sqrt{3-x} = 2\sqrt{x^2+1}$.

Yechish. $\vec{a} = (x; 1)$ va $\vec{b} = (\sqrt{1+x}; \sqrt{3-x})$ vektorlarni ko'rib chiqamiz. U vaqtda

berilgan tenglamani $\vec{a} \cdot \vec{b} = |\vec{a}| \cdot |\vec{b}|$ ko'rinishda yozish mumkin, chunki $|\vec{a}| = \sqrt{x^2+1}$ va

$|\vec{b}| = 2$. Tenglik \vec{a} va \vec{b} vektorlarning koordinatalari faqat proporsional bo'lgandagina bajariladi. $x = 0$ berilgan tenglamaning ildizi bo'lmagani sababli proporsionallik

shartini $\frac{\sqrt{1+x}}{x} = \sqrt{3-x}$ ko'rinishda yozish qulay, bu yerdan

$x^3 - 3x^2 + x + 1 = 0$ ($x > 0$) yoki $(x-1)(x^2 - 2x - 1) = 0$ ga ega bo'lamiz. Shuning uchun

berilgan tenglamaning ildizlari $x_1 = 0$ va $x_2 = 1 + \sqrt{2}$ bo'ladi.

Ko'pchilik o'quvchilar bunday ko'rinishdagi tenglamalarni "sof" algebraik yo'l bilan yechishga harakat qiladilar va bu jarayon uzundan-uzoq bo'ladi. Afsuski,

ular chet ildizlar paydo bo'lishi sabablarini ko'rsatishda turli-tuman xatoliklarga yo'l qo'yadilar.

Umuman, ko'pchilik shu yo'l bilan birga irratsional tenglamalarning topilgan yechimlarini berilgan tenglamaning aniqlanish sohasiga tegishli ekanini tekshirish yetarli deb xato o'ylaydilar, buning o'rinsiz ekanligi o'z-o'zidan ravshan. Masalan: 4 soni $\sqrt{x} = 2 - x$ tenglamaning aniqlanish sohasiga tegishli, ammo uning ildizi emas. 6-misol. Ushbu tenglamalar sistemasini yeching:

$$\begin{cases} x^2 + y^2 = -y(x + z), \\ x^2 + x + y = -2yz, \\ 3x^2 + 8y^2 + 8xy + 8yz = 2x + 2z + 2 \end{cases}$$

Yechish. Berilgan sistemani

$$\begin{cases} x(x + y) + y(y + z) = 0, \\ x(x + 1) + y(2z + 1) = 0, \\ 4(x + y)^2 + 4(y + z)^2 = (x + 1)^2 + (2z + 1)^2 \end{cases}$$

ko'rinishda yozib olamiz va $\bar{a} = (x; y)$, $\bar{b} = (x + y, y + z)$, $\bar{c} = (x + 1; 2z + 1)$ vektorlarni ko'rib chiqamiz. U vaqtda $\bar{a} \cdot \bar{b} = 0$, $\bar{b} \cdot \bar{c} = 0$ va $4\bar{b}^2 = \bar{c}^2$ bo'ladi. Agar $\bar{a} = 0$ bo'lsa, u

holda $x = y = 0$ va $z = \frac{1}{2}$ bo'ladi; agar $\bar{a} \neq 0$ bo'lsa, u holda \bar{b} va \bar{c} vektorlar kollinear bo'ladi va bundan $\bar{c} = \pm 2\bar{b}$ kelib chiqadi. Bu ikki imkoniyatni ko'rib chiqish sistemaning yana bir imkoniyatini ko'rib chiqish sistemaning yana bir yechimiga olib

keladi, ya'ni $x = 0, y = \frac{1}{2}, z = -\frac{1}{2}$.

Shunday qilib, quyidagi javobga ega bo'lamiz:

$$\left\{ \left(0; 0; -\frac{1}{2} \right) \right\} \cup \left\{ \left(0; \frac{1}{2}; -\frac{1}{2} \right) \right\}.$$

Funksiyaning eng katta va eng kichik qiymatlarini topishga doir misollar:

7-misol. Ushbu: $\sqrt{\sin^2 x + 0,5} + \sqrt{\cos^2 x + 0,5} + \sqrt{0,5}$ ifoda x ning qanday qiymatlarida eng katta qiymatga erishadi?

Yechish. $\bar{a} = (\sqrt{\sin^2 x + 0,5}; \sqrt{\cos^2 x + 0,5}; \sqrt{0,5})$ va $\bar{b} = (1; 1; 1)$ vektorlarni qaraymiz.

Ularning skalyar ko'paytmasi $\bar{a} \cdot \bar{b} = \sqrt{\sin^2 x + 0,5} + \sqrt{\cos^2 x + 0,5} + \sqrt{0,5}$. Ikkinchi

tomondan, $\bar{a} \cdot \bar{b} = |\bar{a}| \cdot |\bar{b}| \cos \alpha$, bunda $\alpha = (\bar{a}, \bar{b})$

$$|\bar{a}| = \sqrt{\sin^2 x + 0,5 + \cos^2 x + 0,5 + 0,5} = \frac{\sqrt{5}}{2}; \quad |\bar{b}| = \sqrt{3}; \quad \bar{a} \cdot \bar{b} = \frac{\sqrt{5}}{2} \sqrt{3} \cos \alpha = \frac{\sqrt{15}}{\sqrt{2}} \cos \alpha.$$

Bu skalyar ko'paytmaning eng katta qiymati $\sqrt{7,5}$ ga teng. Shunday qilib, $\sqrt{\sin^2 x + 0,5} + \sqrt{\cos^2 x + 0,5} + \sqrt{0,5}$ ifodaning eng katta qiymati $\sqrt{7,5}$ ga teng ekan.

Bunga $\cos \alpha = 1$, ya'ni $x = \pi n$ ($n \in \mathbb{Z}$) da erishiladi.

8-misol. $5\sin x - 12\cos x$ ifodaning eng katta qiymatini toping.

Yechish. $\vec{a} = (5; -12)$ va $\vec{b} = (\sin x; \cos x)$ bo'lsin. U holda berilgan ifoda \vec{a} va \vec{b} vektorlarning skalyar ko'paytmasi bo'ladi. Skalyar ko'paytma haqidagi ma'lum

tengsizlikka ko'ra: $\vec{a} \cdot \vec{b} \leq |\vec{a}| \cdot |\vec{b}|$.

Lekin $|\vec{a}| = \sqrt{5^2 + (-2)^2} = 13$, $|\vec{b}| = \sqrt{\sin^2 x + \cos^2 x} = 1$. Shuning uchun izlanayotgan

ifodaning eng katta qiymati 13 ga teng bo'ladi. Uning $\vec{a} \cdot \vec{b} = |\vec{a}| \cdot |\vec{b}|$ tenglik bajarilganda va shundagina erishiladi, u o'z navbatida \vec{a} va \vec{b} vektorlar yo'nalishdosh bo'lgan

holda, ya'ni $\frac{\sin x}{5} = \frac{\cos x}{-12}$ proporsiya o'rinli bo'lgandagina erishiladi. Bu yerdan

$5\cos x + 12\sin x = 0 \Leftrightarrow \operatorname{tg} x = -\frac{5}{12}$ va, demak, $x = \operatorname{arctg}\left(-\frac{5}{12}\right) + n\pi = -\operatorname{arctg}\frac{5}{12} + n\pi, n \in \mathbb{Z}$.

Shuningdek, berilgan ifodaning eng kichik qiymatini ham topish mumkin.

Umumiy holda $a\cos x + b\sin x$ ifoda yuqorida keltirilgan mulohazalarga ko'ra quyidagi oraliqda o'zgaradi:

$$-\sqrt{a^2 + b^2} \leq a\cos x + b\sin x \leq \sqrt{a^2 + b^2}.$$

Umuman, $a\cos x + b\sin x$ ifoda $\vec{p} = (a; b)$ va $\vec{q} = (\cos x; \sin x)$ vektorlarning skalyar ko'paytmasidan boshqa narsa emas ekan.

Adabiyotlar ro'yxati

1. Alixonov S. Matematika o'qitish metodikasi. Darslik. Cho'lpon, T. 2011-y.
2. Azizxo'jayeva N.N., "O'qituvchi mytaxassisligiga tayyorlash texnologiyasi". – T. 2020-y
3. Alimov Sh.A., Xolmuhamedov O.R., Mirzaahmedov M. Algebra. Umumiy o'rta ta'lim maktablari 6-9-sinflar uchun darslik.–T.: "O'qituvchi", 2006-y.

**O'QUVCHI SHAXSIGA YO'NALTIRILGAN TA'LIMDA
QO'LLANILADIGAN ZAMONAVIY DARS SHAKLLARI. TEXNOLOGIYA
DARSLARIDA O'QUVCHILARGA HUNARMANDCHILIK TURLARINI
O'RGATISHDA IJODKORLIKNI OSHIRISH**

**Namangan viloyati Chust tumani XTB ga qarashli 16-umumta'lim maktabining
texnologiya fani o'qituvchisi
Usibova Muyassar Osimovna**

Yo'nalish: Ilmiy-uslubiy

O'quvchi shaxsiga yo'naltirilgan ta'limda qo'llaniladigan zamonaviy dars shakllari. Texnologiya darslarida o'quvchilarga hunarmandchilik turlarini o'rgatishda ijodkorlikni oshirish.

O'quvchilarda bilim va ko'nikmalarini shakllantirish uchun ta'lim texnologiyalarini o'qitishda o'quv fani o'qituvchisi taqvim mavzu rejada mazkur sinf uchun belgilangan tayanch kompetentsiyalarni belgilab oladi. SHundan so'ng, o'rganilishi zarur bo'lgan mavzu va shakllantiriladigan kompetentsiyalarni hisobga olgan holda darsni o'tish metodi, usuli va ta'lim texnologiyalaridan foydalaniladi.

Musobaqa darsi – o'quvchilarning o'zaro musobaqalashuvini tashkil etish orqali bilimlarni mustahkamlash mashqlari.

Ijod darsi – o'quvchilarning mustaqil ijod etishlarini tashkil etish darsi.

Sinov darsi – o'quvchilarning o'zlashtirishini turli shakllarda sinaladigan dars.

Xotira mashqi darsi- o'quvchilarning o'tilgan mavzular bo'yicha bilim, ko'nikma va malakalarini mustahkamlash maqsadida o'tiladigan dars.

Bu dars mustaqil ishlar va nazorat ishi darslarining o'rnida xam o'tilishi mumkin.

Amaliy ishlar darsi- o'quvchilarning nazariy mavzular bo'yicha olgan bilim va ko'nikmalari asosida amalda ish bajarish darsi. Bunda o'quvchi o'zi olgan nazariy bilimlari asosida buyumlar tayyorlaydi.

Ijodiy hisobotlar darsi – o'quvchilarning ayrim mavzular bo'yicha mustaqil o'rgangan bilimlari va xulosalari taqdimoti.

Seminar dars – yangi dars mavzusiga doir savollar bo'yicha o'quvchilarga oldindan berilgan topshiriqlarni bajarish natijalari to'g'risida ma'lumotlarni tinglash orqali sinfdagi barcha o'quvchilar darsni o'zlashtirishlari va bilimlarini mustahkamlashni ta'minlash darsi.

Sayohat darsi – o'quvchilarni turli ob'ektlar: muzey, ziyoratgoh, korxon, ustaxona, tabiat, ilmiy muassasa, kollej, litsey va boshqalar bilan tanishtirish orqali ularning bilimlarini hayot bilan bog'lash va kasbga yo'naltirish ta'minlanadi.

Yuqorida ko'rsatib o'tilgan dars turlari o'quvchilarni bilimdon, xarakatchan bo'lishga undaydi va ularning faolligini oshirishga xizmat qiladi.

Ta'lim sifati va samaradorligiga erishishda eng yaxshi asos bo'lib xizmat qiladi.

Maktab o'quvchilariga xalq hunarmandchiligiga oid ishlarni o'rgatish ularni ma'naviy tomonidan tarbiyalashda, o'z xalqining hunarmandchiligi, urf-odatlari, asriy-milliy qadryatlari bilan tanishtirishda va kasb-hunarga yo'naltirishda katta ahamiyatga egadir.

Xalq hunarmandchiligi naqqoshlik, ganchkorlik, zargarlik, yog'och o'ymakorligi, kashtachilik, popochilik, pazandachilik, kulolchilik, kosibchilik, maxsido'zlik, sartaroshlik, pichoqchilik, misgarlik kabi 150 dan ziyod sohaga ega bo'lib, o'zida mehnat va kasb ta'limining ko'pgina hususiyatlari-amaliyligi, ijodiyligi, milliyliigi, mahalliy homashyolarni toppish va ta'mirlash qulayligi, o'g'il va qiz bolalar mehnatining o'ziga hosligi, shahar va qishloq maktabining uyg'unlashtira olishi, asosiy hollarda murakkab qurilmalar, uskunalar, asboblar va stanoklar talab qilinmasligi, mashg'ulotlarning tashkil etishning soddaligi bilan ajralib turadi. Natijada bu sohani yetarlicha o'rgangan, ma'lum kasblarni egallagan yoshlarning ishsiz qolmasliklari, mehnat bozorining raqobatbardoshligi bilan alohida e'tiborga molikdir. Xalq hunarmandchiligi san'ati milliy qadriyatlarni va an'analarni izchil o'rganish, rivojlantirish hamda takomillashtirgan holda boyitib borishi malaka va ko'nikmalarga asoslanadi. Darhaqiqat "Ta'lim to'g'risidagi" qonunda: "Umumiy ta'lim uzluksiz ta'lim tizimida asosiy bo'g'in bo'lib, ta'lim oluvchilarni ilmiy bilim, mehnat va boshlang'ich kasb-hunar ko'nikmalarini, ishbilarmonlik asoslarini egallashlari, shuningdek, ijodiy qobiliyatlarini va ma'naviy fazilatlarini, rivojlantirishni ta'minlaydi", - deb ta'kidlangan. Halq hunarmandchiligi yoshlarning tafakkuri, tasavvuri, estetik didi, epchilligi kabi sifatlarni shakllantirishga yordam beradi. Zero, bu sifat va fazilatlar yosh avlodni har tomonlama rivojlantirishga samarali ta'sir ko'rsatadi. Shularning hisobga olgan holda, keyingi yillarda mamlakatimizda xalq amaliy san'atining bir necha o'nlab turlari rivojlantirilmoqda.

Milliy urf-odatlar, an'analar xalqlarning yashash sharoiti, milliy xususiyatlarini o'zida jamlab, ming yillar davomida hayot deb atalmish murakkab sinovlardan o'tib, xalqning o'ziga xos tuzugi-qonuni darajasiga ko'tarilgan. Mustaqillik sharofati bilan bugunga kelib ajdodlarimizdan qolgan bebbaho merosni o'rganish, amaliyotga tadbiq etishga shart haroit yaratildi. Hozirgi davrda ta'lim-tarbiya ishini takomillashtirish, milliylashtirish, jahon andozalariga mos keladigan pog'onaga ko'tarishda boy madaniy merosimizga, milliy va umuminsoniy qadryatlarga, yangi davrning yangi talablariga alohida ahamiyat berish kerak. Bu esa eng avvalo: zamonaviy ta'lim-tarbiya shakllari, vositalari va usullaridan keng ko'lamda foydalana oluvchi yuqori malakali o'qituvchilar tayyorlashni taqozo etadi. Ta'kidlash

kerakki, ta`lim-tarbiyani bir-biridan ajratish mumkin emas. Ta`lim – tarbiyaviy tadbirlarni tashkil etishni ma`lum kasb-hunarga yo`naltirilganligi, tabiiyki o`quvchilarda mehnatga muhabbat hissi o`z-o`zidan tarkib topgan bo`lmaydi. U oilada ota-onaning yoki boshqa kata yoshdagi kishining shaxsiy namuna ko`rsatishi, keyinchalik ta`lim–tarbiya maskanlarida o`tkaziladigan mehnat ta`limiga oid mashg`ulotlarda insoniyat jamiyati to`plagan mehnatsevarlik an`analarini o`rganish orqali tarkib topadi. Bir so`z bilan aytganda mehnat ta`limining asosiy maqsadi o`quvchilarning hayotdan olgan bilimi va tajribalarini aniq ishlab chiqarish mazmuniga ega masalalarning yechimini topish yo`li bilan boshlang`ich kasb -hunar sirlarini tarkib toptirishga qaratishdan iborat.

Umum ta`lim maktablarida tashkil etiladigan mehnat ta`limi mashg`ulotlarini qiziqarli, samarali va to`laqonli olib boorish uchun o`qituvchida aqliy, ma`naviy, uslubiy, umummehnat, maxsus kasbiy, hisoblash, o`lchash-tekshirish, chizish va tuzishga doir hamda turli hil moslamalar texnologik jarayonlarni boshqara olish bevosita mehnat ob`yektlari, predmetlari va qurollari bilan munosabatda bo`lish kabi xislatlar tarkib topgan bo`lishi kerak.

Xalq hunarmandchiligi moddiy madaniyatimizning eng qadimiy va muhim turlaridan hisoblanadi va tasviriy hamda amaliy san`atning ko`pdan–ko`p sohalari bilan uyg`unlashib ketadi. Ammo tasviriy va amaliy san`at, buyumlarga badiiy ishlov berish jarayoni hamda xalq hunarmanachiligining o`ziga xosligi, yo`llari, hususiyatlari bir-biridan farqlanadi.

O`zbek xalqining shakllanishi tarixi bilan uyg`unlashib ketgan xalq hunarmandchiligining o`nlab turlari bo`lishiga qaramasdan, hozirgi zamon ta`lim-tarbiya tizimida ulardan deyarli foydalanmasdan kelish hollari ham mavjud, bu esa mehnat va kasbga yo`naltirishda ta`lim tizimining milliy, mahalliy, etnik tarixiy hususiyatlardan ajralib qolishiga sabab bo`ladi. Shuning uchun ham hozirgi kunda bu o`zbek milliy an`analarimizni qayta tiklash eng muhim vazifalaridan biri bo`lib kelmoqda. Dunyoda har qanday hunar bo`lmasin, albatta uning ustalari va uning shogirdlari bo`ladi.

Xalq hunarmandchilik turlarini o`quvchilarga o`rgatib borish, ular tomonidan to`plangan bilim va ko`nikmalarni yangi, murakkabroq topshiriqlarni bajarishda qo`llash imkoniyatini beradi, o`quv jarayonini intellektual mazmun bilan to`ldiradi hamda kasbiy qiziqishini shakllantiradi. Shuning uchun ham xalq hunarmandchilik turlari ta`lim tizimida o`zining o`rnini mustahkam egallashi kerak.

“Hunar-hunardan unar”.

Bu maqol yoshlarni to`g`ri ta`lim-tarbiya olishlarida juda katta ahamiyat kasb etadi.

O`zbek xalqi, ota-bobolarimiz azal-azaldan hunarmand o`tgan.

Ularning hunarlari oradan necha yuz yillar o'tgan bo'lishiga qaramay, hali hanuz o'z ko'rki va tarovatini namoyish etib turibdi.

Duradgorlik, naqqoshlik, bog'bonlik, paxtakorlik deysizmi-hammasi ajdodlarimiz bobokalonlarimizdan bizlargacha yetib kelib o'zligini namoyon qilib turibdi.

Beshiksozlik, sandiqsozlik, jaydari aravalar naqshi, ko'zni qamashtiruvchi o'ymakor kursilar, chorpaypoy guldonlar, shamchiroqlarni ko'rib, shunday zabardast san'atkorlar avlodidan ekanligimizdan faxrlanamiz.

Bizning davrimizga kelib, hunarmandchilikni qadri-qimmati keskin pasayib ketganidan hunarmandlar sanoati ishlab chiqarish ro'yxatidan tamoman o'chirib pasayishiga ozgina qoldi.

“Haq joyida qaror topadi” deb bejiz aytmagan dono xalqimiz.

Mana vaqti kelib yana o'sha ota-bobolarimizdan qolgan hunarmandlik san'atiga keng yo'l ochildi.

Endigi gap yoshlarning ajdodlar ishini davom ettirishlariga, hunarmandlik ishini davom ettirishlariga yordamlashishimizda qoldi.

“Qo'lida hunari bor o'lmaydi, horu-zor bo'lmaydi.”

Hunarmandlik bu san'atkorlik, ijodkorlikdir. Hayot davom etar ekan, noyob buyumlar hamisha kerak bo'ladi.

Yoshlarimizga xalq hunarmandchilik sirlarini o'rgatsak, darsdan bo'sh vaqtlarida ko'cha changitmasdan turli kasb-hunar sohiblariga shogird tushib ish o'rgansalar, besh, o'n yil o'tmay qarabsizki o'zimizdan turli toifadagi hunarmandlar chiqadi.

Bu ham yoshlarning ro'zg'or tebratishga ota-onalariga yordam bo'lsa o'zlarining kelajaklari uchun kerakli yumush bo'ladi.

Eng muhimi ularni nojo'ya hatti-harakatlardan, befoyda mashg'ulotlardan asrab qoladi.

Hech birimiz onamizdan hunarmand bo'lib tug'ilmaymiz. Esini tanib qo'lidan bir ish kelgan paytda biz pedagoglar va ota-onalar ziyraklik bilan uning qobiliyatini kuzatib o'zi qiziqqan sohaga yo'naltirsak maqsadga muvofiq bo'ladi.

Bu esa bir tomondan yoshlarning o'zlari sevgan kasb-koriga qiziqishlarini kuchaytiradi, ikkinchi tomondan ularning zimmasidagi mas'uliyati oshadi.

Qadimda o'g'il bolalar va qizlarning o'zlariga alohida kasb kor o'rgatish yo'llari bo'lgan.

Masalan: o'g'il bolalar duradgorlik, g'isht teruvchi, beshiksozlik, naqqoshlik, ganchkorlik, chilangarlik, kulolchilik, sandiqsozlik, bog'bonlik kabi hunarlarga ishtiyoqi baland bo'lgan.

Har kim o'zini jismoniy kuchiga, zehniga, ziyrakligiga qarab, hohlagan ishini o'rganib, shu ish bilan mashg'ul bo'lgan.

Qadimgi udumlarimizdan biri shuki, ota-onalar kasb tanlashda farzandlarning o'zlariga qayta erkinlik bergan. Ular qaysi bir hunarni o'rganishga ko'zlari yetsa shunga rozi bo'lib yordamlashgan.

Hozirgi kunda bu qoidaga ko'pchilik ota-onalar rioya etishmaydi.

Bola o'rta maktabni tugatsa uni biror daromadi ko'proq o'qishga yetaklab qoladi.

Natijada o'quvchidagi hohish va istak yo'qoladi. Ta'lim – tarbiya jarayonining yaxshilanishi va pedagogika fanining ravnaqi –uning xalq pedagogikasi tajribasi va g'oyalaridan qay darajada foydalanishga bog'liq.

Shu ma'noda o'quvchi shaxsining rivojlanishi, uning komil inson sifatida kamol topishi ko'p jihatdan xalq tarbiyasi insoniy xususiyatlari uning tiklanishi va rivojlanishi bilan bog'liqdir.

Mehnat ta'limi darslarini o'zbek xalq hunarmandchiligi bilan quyidagi ketma-ketlikda olib borish maqsadga muvofiqdir.

1. Amaldagi o'quv dasturi bo'yicha mehnat dasturidagi nazariy bilimlar mazmuniga o'zbek xalq hunarmandchiligiga oid ma'lumotlarni kiritish.

2. O'quv rejasidagi bo'limlar bo'yicha o'quvchilar tomonidan o'zlashtirilishi lozim bo'lgan bilim, malaka va ko'nikmalari holiga mos ravishda duradgorlik, beshiksozlik, naqqoshlik, ganchkorlik, chilangarlik, kulolchilik, sandiqsozlikka oid buyumlar yasashni o'rgatish.

3. Texnologiya darsida egallangan bilim, malaka va ko'nikmalar asosida o'quvchilar xalq hunarmandchiligi ishlari bo'yicha ijtimoiy foydali ishlab chiqarishga jalb qilish lozim.

Quyida texnologiya fanidan ba'zi mavzularni o'tishda o'zbek xalq hunarmandchiligi bilan bog'lashga oid namunalar keltiramiz.

“Yog'ochning tuzilishi”, “Yog'och turlari”, “Tikuv mashinasining tuzilishi”, “Tikuv mashinasidan xalq xo'jaligida foydalanish”, “Zardo'zlik”, “To'quvchilik”.

Yuqoridagi mavzularga o'quvchi yaxshi tushunchalarga ega bo'lsagina, ular hayotda o'z o'rnilarini topa olishlari mumkin bo'ladi.

Bundan tashqari kasblarni o'z qobiliyatiga qarab ham tanlashi ham mumkin.

Hozirgi kunga kelib, fan-texnika rivojlanib, o'quvchilar bilimi va iqtidori oshib bormoqda.

Biz yuqoridagi fikrlarni inobatga olib, o'quvchilarni to'g'ri kasb tanlashlariga alohida e'tiborli bo'lib, ularga yaqindan yordam berib borsak maqsadga muvofiq bo'lar edi.

FOYDALANILGAN ADABIYOTLAR

1. Ta'lim to'g'risidagi Qonun. 1997-yil
2. S. S. Bulatov. O'zbek xalqining amaliy bezak san'ati. T.: Mehnat, 1991y.
3. N. Shodiev. Ishchi kasblari. T.: O'qituvchi, 1992y.

**TA'LIM TIZIMINING SAMARADORLIGINI OSHIRISHDA
RIVOJLANGAN MAMLAKATLAR TAJRIBASIDAN FOYDALANISH
ZARURIYATI**

**Dilafruz Xudayberdiyeva, Toshkent shaxridagi Yeodju texnika instituti katta
o'qituvchisi**

Dildora Raupova, Toshkent shaxridagi Yeodju texnika instituti talabasi

***Annotatsiya:** Ta'lim va ishlab chiqarish sohalarining samarali hamkorligini ta'minlash, tayyorlanayotgan kadrlarning bilimi sifatiga nisbatan korxonalar va tashkilotlarning buyurtmalarini shakllantirish mexanizmlarini ishlab chiqish ham dolzarb masala sanaladi. Uzluksiz ta'lim va kadrlar tayyorlash tizimiga byudjetdan tashqari mablag'lar, shu jumladan, chet el investitsiyalarini jalb etish mexanizmlarini ishlab chiqish va amaliyotga joriy etish lozim. Kadrlar tayyorlash tizimini mamlakat iqtisodiy va ijtimoiy taraqqiyoti istiqbollardan, jamiyat ehtiyojlaridan, texnika va texnologiyalarning zamonaviy yutuqlaridan kelib chiqqan holda qayta qurish talab etilmoqda. Qo'lingizdagi maqolada mamlakatimizda ta'lim samaradorligini oshirishda o'qitishning qaysi andozalaridan foydalanish ko'proq samara berishi mumkinligi haqidagi shaxsiy fikrlar ko'rib chiqiladi.*

***Kalit so'zlar:** ta'lim, ta'lim tizimi, xorij tajribasi, ta'lim sifatini, oliy ta'lim muassasalari, kadrlar buyurtmachilari, ilm-fan yutuqlari, ilmiy markazlar.*

Ma'lumki, mamlakatimizda ayni damda ta'lim tizimida yechimini kutayotgan talaygina muammolar bor. Kadrlar tayyorlash milliy tizimining globallashuv jarayonida bozor talablariga to'liq javob bermasligi, ta'lim tizimida o'quv jarayonining moddiy-texnika va axborot bazasi takomiliga yetkazilmaganligi, yuksak malakali pedagog kadrlarning yetishmasligi, hozirgi zamon talablariga mos o'quv-uslubiy va ilmiy adabiyotlar kamligi, fan, ta'lim va ishlab chiqarish o'rtasida o'zaro aloqaning zaifligi tizimdagi kamchiliklardan hisoblanadi.

Bugungi kunda o'quv muassasalarini bitirib chiqayotgan o'quvchi va talabalarda mustaqil fikrlash layoqati to'la rivojlangan, deb bo'lmaydi. Ularda ilm-fan yutuqlariga, amaliyotga tayangan yechimlar qabul qilish uchun malaka va bilim yetarli emas. Shu bois maktab, kollej va akademik litseylarni bitirgan yoshlarimizning ko'pchiligi mustaqil hayotda o'z o'rnini topa olmayapti. Sir emas, akademik litseylar va kasb-hunar kollejlari bitiruvchilarining taxminan 10 foizigina oliy o'quv yurtlariga birinchi yili o'qishga kirmoqda, xolos. Bo'ndan tashqari Oliy O'qov yurtlarida ilmiy salohiyatning pasayib borayotganligi ham ainarli xoldir. Shu bois qo'shimcha ta'lim - repetitor xizmatiga katta ehtiyoj mavjud. Ta'lim muassasalari o'quv jarayonini tashkil etishda yetarlicha mustaqillikka ega emas, ular mehnat bozorining o'zgaruvchan sharoitlariga yaxshi moslashmagan. Ta'lim

muassasalari va ishlab chiqarish tashkilotlarining malakali kadrlarni tayyorlash, ish bilan ta'minlash jarayonidagi hamkorligi qoniqarli deb bo'lmaydi. Davlat ta'lim standartlarini ishlab chiqish va joriy etish ishlari ta'lim muassasalari va ishlab chiqarish tashkilotlari, ish beruvchilar bilan birgalikda keng muhokama qilinmaydi. Tizimdagi o'qituvchi-pedagoglar katta qismining bilim va kasbiy salohiyati pastligi jiddiy muammo bo'lib qolmoqda, malakali, bilimdon, bozor talablariga mos pedagog kadrlarga ehtiyoj katta.

O'zbekiston sharoitida oliy ta'limda ta'lim sifatini ta'minlashga nazoratning «Davlat, jamoat tashkilotlari va kadrlar buyurtmachilari» nazorati va «Tashqi baholash» (DTM tomonidan) ishlari samarali faoliyat olib bormoqda, deya olmaymiz. Xususan, «Davlat, jamoat tashkilotlari va kadrlar buyurtmachilari» nazoratining aynan, jamoat tashkilotlari va kadrlar buyurtmachilari» qismi bo'yicha faoliyati sezilarli darajada emas.

Ta'lim sifatini ta'minlash uchun oliy ta'lim muassasalari faoliyatini baholashda jamoatchilik va kadrlar buyurtmachilarining zamonaviy qarashlari va yondashuvlarini yanada takomillashtirishni talab etadi. yevropaning rivojlangan davlatlari ta'lim tizimida qabul qilingan «Jamoatchilik va kadrlar buyurtmachilari» tamoyillaridan keng foydalanish ham yaxshi samara beradi.

Xalqaro standartlar, zamonaviy ilm-fan yutuqlarini inobatga olgan holda, o'quv dasturlari, darsliklar va o'quv qo'llanmalari, o'qitish uslubiyatini muntazam takomillashtirish, ta'limning barcha bosqichlarida tabiiy-ilmiy va muhandislik fanlarini o'qitishning amaliy tizimini joriy etish, o'qitishning barcha bosqichlarida xorijiy tillarni o'rganishni kengaytirish lozim. Shu bilan birga, pedagog va olimlarning xalqaro mehnat bozori sharoitlariga moslashishini ta'minlash muhim ahamiyatga ega.

Oliy o'quv yurtlarida kadrlar tayyorlash, ta'lim tizimini isloh qilishning jahonda tan olingan, tajribada isbotlangan 4 ta modeli mavjud. Bular AQSh, Fransiya, Germaniya va Yaponiya modellaridir. Ular, garchi, umumiy qoida va yonalishlar bo'yicha bir-biriga yaqin bo'lsa-da, lekin ushbu mamlakatlarning hozirgi iqtisodiy, ijtimoiy-siyosiy holati, milliy xususiyatlari hamda fuqarolarning yashash sharoitidan kelib chiqib, farq qiladi.

Osiyo, Yevropa va AQShning rivojlangan mamlakatlar safidan o'rin olishida ushbu mamlakatlar universitetlarida zamonaviy ilm-fan, texnika, texnologiyalar yutuqlarining qo'llanishi asosiy rol o'ynagan. Ularning fan, texnika-texnologiyalar sohasida boshqa davlatlardan tezda o'zib ketganligining sababi shundaki, avvalo, ushbu mamlakatlarda erkin va ijodiy fikr qadrlanadi. Har bir insonga noyob iste'dod egasi deb qaraladi.

1-diagramma.

O'zbekiston OTMlari salohiyatining yillar kesimidagi diagrammasi¹.

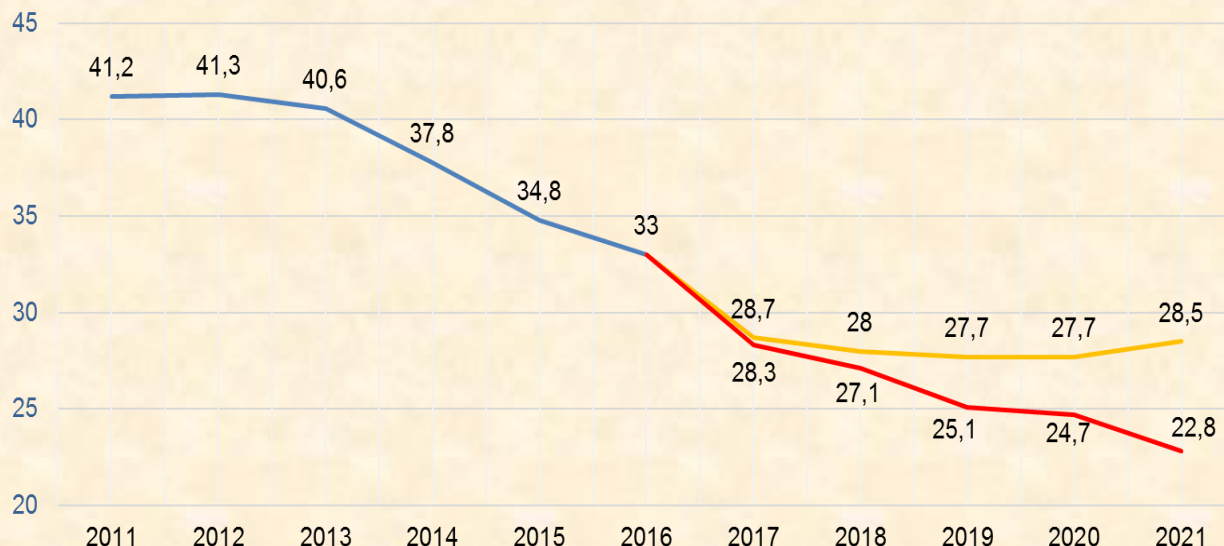

— 2010-2016 yillarda OTMlar professor-o'qituvchilarining ilmiy salohiyati o'zgarish holati

— OTMlar professor-o'qituvchilarining talabalar soniga nisbati 1:10,5 hisobga olgan holda

— 2017-2021 yillarda qabul parametrlari o'sishi va professor-o'qituvchining talabalar soniga nisbatini hisobga olganda (10,5 (2017/18, 2018/19), 10,0 (2019/20), 9,5 (2020/21), 9,0 (2021/22))

Globalashuv jarayonida mamlakatimiz barqaror taraqqiyotini ta'minlashda ilm-fan, yangi texnika-texnologiyalar rivoji muhim rol o'ynaydi. Quvonarlisi shuki, mamlakatimiz rahbariyati ushbu sohalarga katta e'tibor qaratmoqda.

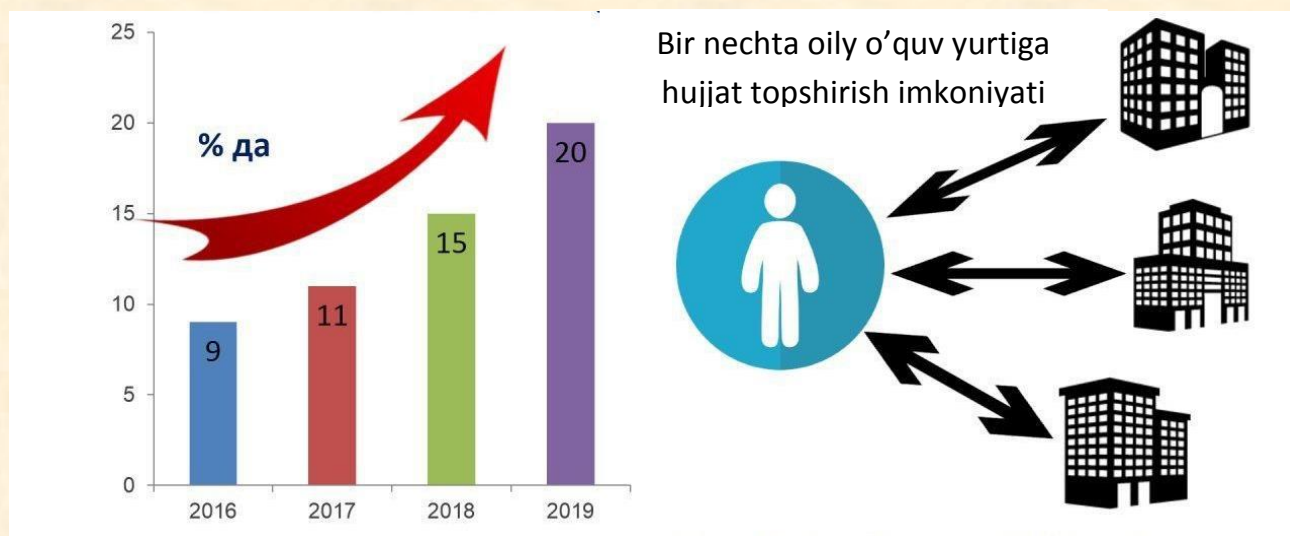

1-rasm. Bitiruvchilarning oliy ta'lim bilan qamrab olinishi².

¹ Lex.uz sayti ma'lumotlari asosida tayyorlandi

Kelgusida ham rivojlangan mamlakatlar tajribalari chuqur o'rganilib, mamlakatimizga xos xususiyatlar, qadriyatlar, sharoitlar inobatga olingan holda kadrlar tayyorlash tizimini tubdan modernizatsiya qilishimiz lozim. Hozir oliy va o'rta maxsus ta'lim vazirligi tomonidan malaka oshirish, chet el professorlarini O'zbekistonga olib kelib ma'ruza o'qitish, bakalavr va magistr dasturlarini rivojlangan mamlakatlardagi o'quv dasturlariga yaqinlashtirish ishlari olib borilmoqda. Ularning darsliklari, o'quv standartlari tajriba sifatida qo'llanilmoqda. Bu albatta, yaxshi tashabbus va shu sohadagi ishlarni yanada rivojlantirishimiz lozim. Oliy ta'lim muassasalarida ta'limni rivojlantirish, ta'lim sifatini ta'minlash va nazorat qilish borasida xorijiy mamlakatlar (Yaponiya, Germaniya, Angliya, Fransiya, Shvetsiya, AQSh)ning tajribalari O'zbekiston oliy ta'lim tizimidagi holatlar bilan qiyosiy tahlil qilinishi lozim. Bu o'rinda ilg'or mamlakatlarning oliy o'quv dargohlari bilan xalqaro ilmiy-pedagogik aloqalarni rivojlantirish, xalqaro ta'lim dasturlarida ishtirok etish, xalqaro loyiha va dasturlarda qatnashish uchun buyurtmalar berish, mamlakat ilm-fanining xalqaro ilmiy hamjamiyatga qo'shilishini faollashtirish maqsadida olimlar va pedagoglar bilan o'zaro fikr almashinuv jarayonini kuchaytirish lozim.

AQSh, Yevropa mamlakatlari keyingi yillarda universitetlariga, ilmiy markazlariga jahonning barcha mamlakatlaridan talantli yosh olimlarni turli grantlar va dasturlar asosida taklif qilib, ularning ilmiy salohiyatidan foydalanib, o'z mamlakatlari taraqqiyotini ta'minlamoqda. Oxirgi yillarda Xitoy, Hindiston, Janubiy Koreya ham turli dastur va grantlar bilan jahondagi rivojlanayotgan mamlakatlardan iste'dodli yoshlarni chaqirib olishmoqda. Bular safida o'zbekistonlik yoshlar ham bor. Ayni kunda biz ham rivojlangan mamlakatlar universitetlarida va ilmiy-tekshirish muassasalarida faoliyat ko'rsatayotgan o'zbekistonlik iste'dodli yoshlarni mamlakatimizga taklif qilsak yaxshi bo'lardi. Ular o'z Vataniga kelib, mamlakatimizda ilm-fan, yangi texnika, texnologiyalar, sanoat, qishloq xo'jaligiga va boshqa sohalar rivojiga hissa qo'shadigan vaqti keldi. O'ylaymanki, ushbu sa'y-harakatlar jonajon O'zbekistonimizning juda ko'p sohalarda jadallik bilan olg'a siljishiga, pirovardida, yurtimiz ravnaqiga va xalqimiz farovonligiga olib keladi.

² O'zbekiston Respublikasi Prezidentining 2019 yil uchun mo'ljallangan eng muhim ustuvor vazifalar haqidagi Oliy Majlisga Murojaatnomasi.//28.12.2018 y.

Foydalanilgan adabiyotlar:

1. Pedagogika. Pedagogika nazariyasi va tarixi 1-qism. Pedagogika nazariyasi.

Mualliflar: M.X. Toxtaxodjayeva, S. Nishonova, J. Hasanboyev, M. Usmonboyeva, S. Madiyarova, A. Qoldibekova, N. Nishonova, N. Sayidahmedov. O'zbekiston faylasuflari milliy jamiyat nashriyoti T., 2010 b-48,339

2. Азизходжаева Н.Н. Педагогические технологии и педагогическое мастерство. издательское-полиграфический творческий дом имени Чулпана Т.; 2005. -204 ст-

3. Левитан. К.М. Личность педагога: становление и развитие. Из-во Саратовского университета 1991.-166s

4. Pedagogik ensiklopediya. O'zbekiston milliy ensiklopediyasi 2015

5. O'zbek tiling izohlilug'ati. N. To'xliyev. Davlat ilmiy nashriyoti, 2006.

TARBIYA" FANI: HUQUQIY ASOSLARI VA DOLZARBLIGI

Ro'ziyeva Dilrabo Atoxonovna

Buxoro viloyati Olot tumani 3-sonli umumta'lim maktabi
tarbiya fani o'qituvchisi

Annotatsiya: Bugungi kun ta'lim sohasini zamon bilan hamnafas bo'lishini, ta'lim sifatini yanada oshirishni, jahon standartlariga to'laqonli mos kelishini talab etmoqda. Mazkur maqolada ta'lim sifatini yaxshilash maqsadida 4ta fanni o'z ichiga oladigan yagona "Tarbiya" fanining joriy etilishi maqsadga muvofiqligi xususida so'z yuritiladi.

Kalit so'zlar: "Tarbiya" fani, ta'lim sifati, boshlang'ich va o'rta ta'lim.

Ta'limning maqsadi jamiyat ehtiyojiga mos ravishda shakllanadi. Shunday ekan, ta'lim-tarbiya maqsadi mos va mutanosib bo'lishi kerak. Ilmiy adabiyotlarda ta'limning maqsadi imkoniyatlaridan to'g'ri, aniq, o'rinli foydalanish ko'nikma va malakalarini hosil qilish, mantiqiy-ijodiy tafakkurni rivojlantirish, kommunikativ savodxonlikni oshirish, milliy g'oyani singdirish, sharqona tarbiyani shakllantirish, shaxsni ma'naviy boyitishdan iboratligi ta'kidlangan. Ta'limiy maqsad asosida o'quvchilarda mustaqil fikrlash, og'zaki va yozma savodxonlikni shirish, mantiqiy tafakkurni rivojlantirish orqali ularning muloqot madaniyati takomillashtiriladi. Tarbiyaviy maqsad asosida esa ma'naviy, g'oyaviy, nafosat tarbiyasi beriladi. Ta'lim o'qituvchi va o'quvchilarning hamkorlikdagi faoliyati bo'lib, shu jarayonda shaxsning taraqqiyoti, uning ma'lumoti va tarbiyasi ham amalga oshadi. Ta'lim jarayonida o'qituvchi va o'quvchilarning dars paytidagi hamkorligi, o'quvchilarning mustaqil ishlashi, sinfdan tashqari ishlar shaklida ta'lim va tarbiya masalalari hal etiladi.

Hukumatimiz tomonidan 2020-yil 6-iyulda 422-sonli "Umumiy o'rta ta'lim muassasalarida «Tarbiya» fanini bosqichma-bosqich amaliyotga joriy etish chora-tadbirlari to'g'risida» qaror qabul qilindi. Qarorga muvofiq, umumiy o'rta ta'lim muassasalarida "Odobnoma", "Vatan tuyg'usi", "Milliy istiqlof g'oyasi va ma'naviyat asoslari" hamda "Dunyo dinlari tarixi" fanlarini birlashtirgan holda yagona "Tarbiya" fani 1–9-sinflarda – 2020/2021 o'quv yilidan, 10–11-sinflarda esa 2021/2022 o'quv yilidan boshlab fanlarga ajratilgan umumiy soatlar doirasida bosqichma-bosqich amaliyotga joriy etiladi. "Tarbiya" fanidan darsliklar va o'quv-metodik majmualar yangi o'quv yili boshlangunga qadar chop etilib, joylarga yetkaziladi.

Ta'kidlash zarurki, qarorda belgilanishicha, 2020-yil iyul oyidan boshlab yangi o'quv yili boshlangunga qadar umumta'lim maktablaridagi "Boshlang'ich ta'lim", "Milliy g'oya va huquq", "Tarix" va "Dinshunoslik" mutaxassisligiga ega fan o'qituvchilari uchun xalq ta'limi xodimlarini qayta tayyorlash va ularning malakasini oshirish hududiy markazlarida "Tarbiya" fanidan onlayn shaklda maqsadli malaka oshirish

kurslari tashkil etilishi belgilangan edi va mazkur chora-tadbir joriy yildan tarbiya fani o'qituvchilar uchun malaka oshirish ishlari boshlandi.

Darsliklarga keladigan bo'lsak, "Tarbiya" fanidan darsliklar va o'quv majmualarini xarid qilish va yetkazib berish xarajatlari respublika budjeti hamda Xalq ta'limi vazirligi huzuridagi Respublika maqsadli kitob jamg'armasi mablag'lari hisobidan qoplanishi belgilangan.

Lekin mazkur fanni kimlar o'qita oladi va kimlarga huquq beriladi degan savolga esa yuqoridagi qarorning 5-bandi javob bo'la oladi: respublika oliy ta'lim muassasalarining «Boshlang'ich ta'lim», «Tarix» (mamlakatlar va mintaqalar bo'yicha), «Tarix o'qitish metodikasi», «Filologiya va tillarni o'qitish: O'zbek tili», «O'zbek tili va adabiyoti», «Milliy g'oya, ma'naviyat asoslari va huquq ta'limi», «Pedagogika va psixologiya», «Dinshunoslik» va Islomshunoslik (Islom tarixi va manbashunosligi)», «Psixologiya (Din sotsiopsixologiyasi)» ta'lim yo'nalishlari bitiruvchilariga umumiy o'rta ta'lim maktablarida «Tarbiya» fanini o'qitish huquqi OTMLar o'quv rejasiga mazkur fan kiritilgandan so'ng 2020-21 o'quv yilidan boshlab berilishi aniq ko'rsatilgan.

Shuningdek, qaror bilan birgalikda umumiy o'rta ta'lim muassasalari o'quvchilari uchun "Tarbiya" fani konsepsiyasi tasdiqlangani barchamizga ma'lum. Mazkur konsepsiya asosida fanning o'quv-metodik majmuasini va darsliklarini tuzishdagi talablarni ko'rishimiz mumkin.

O'quv-metodik majmuaning yangi avlodini ishlab chiqish prinsiplari hamda ularning mazmuni va sifatiga qo'yiladigan talablar:

- o'quvchilarda tayanch kompetensiyalarni shakllantirish;
- "Milliy tiklanishdan — milliy yuksalish sari" prinsipi mazmun va mohiyatini o'quvchilarning ongu tafakkuriga singdirish;
- o'quvchilarni muvaffaqiyatli ijtimoiy hayotga tayyorlash;
- faol fuqarolik pozitsiyalarini mustahkamlash;
- mas'uliyat, majburiyat, huquqiy ong va huquqiy madaniyat, teran dunyoqarash, sog'lom e'tiqodlilik, teran ma'rifatlilik, bag'rikenglik kabi fazilatlarni shakllantirish vazifalarini belgilaydi.

Tarbiya fani o'quvchilarda faol fuqarolik pozitsiyasini shakllantirish, ularning har tomonlama ijtimoiylashuviga ko'maklashish, samarali hamkorlik qilish, vaqtini mazmunli tashkil etish, milliy, ma'naviy va umuminsoniy qadriyatlarni hurmat qilish, o'zlarining intellektual va ijodiy salohiyatini ro'yobga chiqarishga xizmat qiladi. Shu bilan birga, yoshlar o'rtasida uchrayotgan salbiy holatlarning asl sabablarini aniqlash va oldini olish, huquqbuzarlik va jinoyatchilikni keskin kamaytirishga qaratilgan quyidagi profilaktik ishlar natijadorligini oshirishga zamin yaratadi:

- o'quvchilarda milliy g'urur va iftixor, moddiy va ma'naviy merosni asrab-avaylashga qaratilgan insonparvarlik tuyg'usini tarkib toptirish;

- davlat ta'lim standartlari talablari asosida o'quvchilar tomonidan bilim va hayotiy ko'nikmalarning to'liq o'zlashtirilishiga erishish;
- o'quvchilarda mustaqil va erkin fikrlashni hamda ularning ijodiy qobiliyatlarini rivojlantirish;
- yangi avlod o'quv-metodik majmualarini yaratish va amaliyotga joriy etish;
- umumta'lim fanlarining o'qitish metodologiyasini takomillashtirish asosida ta'lim-tarbiya samaradorligini oshirish.

Darslikka qo'yiladigan *didaktik talablar*:

- o'quvchilar tomonidan o'quv materiallarining to'liq o'zlashtirilishini ta'minlash;
- matnlar axborot berishga emas, balki o'quv fani mazmun-mohiyatining o'quvchilar tomonidan anglash va hayotga tatbiq qilish maqsadlariga xizmat qilishi;
- qiziqarli, lo'nda va hamma uchun qulay va tabaqalashtirilgan bo'lishi;
- ilmiy dunyoqarashni shakllantirish, vatanparvarlik va millatlararo totuvlik talablariga javob berishi, aniq dalillarga asoslangan materiallardan tarkib topishi;
- ta'limning kundalik hayot va amaliyot o'rtasidagi bog'liqligini ta'minlashga, olingan bilimlarni amaliyotda qo'llay olish iqtidori shakllantirilishiga, boshqa o'quv fanlari bilan uzviy bog'liqlikni ta'minlashga yo'naltirilgan bo'lishi;
- rasmlar ko'rinishidagi illyustratsiyalar: xaritalar, chizmalar, sxemalar, jadvallar, diagrammalar, fotosuratlar, infografikalardan iborat mediamahsulotlar bilan bezatilgan bo'lishi;
- o'quvchilar psixo-fiziologik rivojlanish darajasiga mos yangi tushunchalar, atamalar, qoidalar, ta'riflar va shu kabi lug'at ko'rinishida ifodalangan bo'lishi lozim.

Darslikka qo'yiladigan *pedagogik-psixologik talablar*:

- keng jamoatchilik tomonidan tan olingan ilmiy asoslangan ma'lumotlar, o'quvchilarning bilim darajalari, eslab qolish qobiliyatlari, tafakkuri inobatga olingan holda, voqea va hodisalarning mohiyatini anglashga hamda amaliy

qiziqishlarini rivojlantirishga, bilim olish va amaliy faoliyat bilan shug'ullanishga bo'lgan ehtiyojlarini to'laqonli qondirishga yo'naltirilgan bo'lishi;

- o'quv fani mavzularining o'quvchi yoshi va psixo-fiziologik xususiyatlariga mos holda berilishi, ma'lum bir faktlar, tushunchalar, qoidalar va fanlararo bog'liqlikni hisobga olgan holda tushunarli bayon qilinishi;
- o'quvchilarning yangiliklarni qabul qilish qobiliyatlari, oldin olgan bilimlarini o'zlashtirganlik darajasi hisobga olinishi lozim.

Foydalanilgan adabiyotlar

1. https://www.norma.uz/oz/qonunchilikda_yangi/umumiy_urta_talim_muassalarida_tarbiya_fani_joriy_etiladi
2. <https://lex.uz/docs/-4885018>

TARBIYA"NING FAN SIFATIDA SHAKLLANISHI VA UNING SHAXS KAMOLOTIDAGI O'RNI

Turdiyeva Dilshodaxon

Farg'ona viloyati O'zbekiston tumani 31-sonli umumta'lim maktabi tarbiya fani o'qituvchisi

Ruzmatova Zamiraxon

Farg'ona viloyati O'zbekiston tumani 61-sonli umumta'lim maktabi tarbiya fani o'qituvchisi

Annotatsiya: Ta'lim o'qituvchi va o'quvchilarning hamkorlikdagi faoliyati bo'lib, shu jarayonda shaxsning taraqqiyoti, uning ma'lumoti va tarbiyasi ham amalga oshadi. Ta'lim jarayonida o'qituvchi va o'quvchilarning dars paytidagi hamkorligi, o'quvchilarning mustaqil ishlashi, sinfdan tashqari ishlar shaklida ta'lim va tarbiya masalalari hal etiladi. Mazkur maqolada tarbiya fanining joriy etilishi hamda uning shaxs kamolotidagi tarbiyaviy ahamiyati xususida so'z boradi.

Kalit so'zlar: "Tarbiya" fani, ta'lim sifati, boshlang'ich va o'rta ta'lim.

O'quv jarayoniga tadbiiq etilayotgan "Kadrlar tayyorlash milliy dasturi" hamda umumiy o'rta ta'lim muassasalari uchun yaratilgan "Davlat ta'lim standarti" da o'quvchilarning bilishlari zarur bo'lgan majburiy bilimlar hajmi aniq ko'rsatilgan. Ularni o'quvchilarga yetkazish, o'quvchilarni faqat puxta bilim olibgina qolmay, balki mustaqil ravishda o'qib olish va ijodiy izlanishga yo'naltirish, o'zlaridagi qobiliyatni rivojlantira borish ko'nikmalarini orttira olish uchun o'qituvchilar yangi pedagogik texnologiya asosida pedagogikaning turli shakl va usullaridan foydalana olishlari zarur bo'ladi.

Hukumatimiz tomonidan 2020-yil 6-iyulda 422-sonli "Umumiy o'rta ta'lim muassasalarida «Tarbiya» fanini bosqichma-bosqich amaliyotga joriy etish chora-tadbirlari to'g'risida» qaror qabul qilindi. Qarorga muvofiq, umumiy o'rta ta'lim muassasalarida "Odobnoma", "Vatan tuyg'usi", "Milliy istiqlol g'oyasi va ma'naviyat asoslari" hamda "Dunyo dinlari tarixi" fanlarini birlashtirgan holda yagona "Tarbiya" fani 1–9-sinflarda – 2020/2021 o'quv yilidan, 10–11-sinflarda esa 2021/2022 o'quv yilidan boshlab fanlarga ajratilgan umumiy soatlar doirasida bosqichma-bosqich amaliyotga joriy etiladi. "Tarbiya" fanidan darsliklar va o'quv-metodik majmualar yangi o'quv yili boshlangunga qadar chop etilib, joylarga yetkaziladi.

Ta'kidlash zarurki, qarorda belgilanishicha, 2020-yil iyul oyidan boshlab yangi o'quv yili boshlangunga qadar umumta'lim maktablaridagi "Boshlang'ich ta'lim", "Milliy g'oya va huquq", "Tarix" va "Dinshunoslik" mutaxassisligiga ega fan o'qituvchilari uchun xalq ta'limi xodimlarini qayta tayyorlash va ularning malakasini oshirish hududiy markazlarida "Tarbiya" fanidan onlayn shaklda maqsadli malaka oshirish

kurslari tashkil etilishi belgilangan edi va mazkur chora-tadbir joriy yildan tarbiya fani o'qituvchilar uchun malaka oshirish ishlari boshlandi.

Darsliklarga keladigan bo'lsak, "Tarbiya" fanidan darsliklar va o'quv majmualarini xarid qilish va yetkazib berish xarajatlari respublika budjeti hamda Xalq ta'limi vazirligi huzuridagi Respublika maqsadli kitob jamg'armasi mablag'lari hisobidan qoplanishi belgilangan.

Mazkur darslik uchun o'quv-metodik majmuani ishlab chiqish prinsiplarining o'zida o'quvchilarning shaxsiy kamoloti uchun zarur bo'ladigan muhim tamoyillar hamda omillar mavjud. Masalan, o'quvchilarda tayanch kompetensiyalarni shakllantirish va "Milliy tiklanishdan — milliy yuksalish sari" prinsipi mazmun va mohiyatini o'quvchilarning ongu tafakkuriga singdirish talabi mazkur darslik asosiy mezon deb belgilangan. Shuningdek, o'quvchilarni ma'nan rivojlantirish yo'lida quyidagilar asosiy vazifalar etib olingan:

- o'quvchilarni muvaffaqiyatli ijtimoiy hayotga tayyorlash;
 - faol fuqarolik pozitsiyalarini mustahkamlash;
 - mas'uliyat, majburiyat, huquqiy ong va huquqiy madaniyat, teran dunyoqarash, sog'lom e'tiqodlilik, teran ma'rifatlilik, bag'rikenglik kabi fazilatlarini shakllantirish.
- Tarbiya fani o'quvchilarda faol fuqarolik pozitsiyasini shakllantirish, ularning har tomonlama ijtimoiylashuviga ko'maklashish, samarali hamkorlik qilish, vaqtini mazmunli tashkil etish, milliy, ma'naviy va umuminsoniy qadriyatlarni hurmat qilish, o'zlarining intellektual va ijodiy salohiyatini ro'yobga chiqarishga xizmat qiladi. Shu bilan birga, yoshlar o'rtasida uchrayotgan salbiy holatlarning asl sabablarini aniqlash va oldini olish, huquqbuzarlik va jinoyatchilikni keskin kamaytirishga qaratilgan quyidagi profilaktik ishlar natijadorligini oshirishga zamin yaratadi:
- o'quvchilarda milliy g'urur va iftixor, moddiy va ma'naviy merosni asrab-avaylashga qaratilgan insonparvarlik tuyg'usini tarkib toptirish;
 - davlat ta'lim standartlari talablari asosida o'quvchilar tomonidan bilim va hayotiy ko'nikmalarning to'liq o'zlashtirilishiga erishish;
 - o'quvchilarda mustaqil va erkin fikrlashni hamda ularning ijodiy qobiliyatlarini rivojlantirish;
 - yangi avlod o'quv-metodik majmualarini yaratish va amaliyotga joriy etish;
 - umumta'lim fanlarining o'qitish metodologiyasini takomillashtirish asosida ta'lim-tarbiya samaradorligini oshirish.
 - o'quvchilar tarbiyasida oilaning maktab bilan o'zaro samarali hamkorligini mustahkamlash, ota-onalarga, boshqa millat va madaniyat vakillariga bo'lgan hurmatni umuminsoniy tamoyildan kelib chiqib shakllantirishni qo'llab-quvvatlash;
 - bola huquqlarini himoya qilish va ularning qonuniy manfaatlarini ta'minlash;
 - uzluksiz ta'lim tizimiga "Milliy tiklanishdan — milliy yuksalish sari" tamoyiliga asoslangan milliy qadriyatlarni singdirish;

- o'quvchilarni har tomonlama, jismoniy, ruhiy, ma'naviy-axloqiy rivojlantirish orqali ijtimoiy hayotga moslashtirish va turli murakkab vaziyatlarda to'g'ri qaror qabul qilishga o'rgatish;
- bolada faol fuqarolik pozitsiyalarini shakllantirish;
- dunyo dinlarining ko'p asrlar davomida avloddan avlodga o'tib kelayotgan ma'naviy qadriyat ekanini tushuntirish bilan bir qatorda, hech bir dunyo dinida zo'ravonlik, terrorizm va ekstremizm g'oyalari targ'ib etilmasligini tushuntirish;
- shaxs faoliyatida ijtimoiy-ma'rifiy institutlar bilan hamkorlikni kuchaytirish;
- ma'naviy-axloqiy jihatdan muammosi bor yoki tarbiyasida bo'shliqlar mavjud bo'lgan yoki notinch oila farzandlari, jinoyatchilikka moyil bo'lgan yoki profilaktik ro'yxatda turadigan yoshlar bilan individual tarzda ishlash tizimini takomillashtirish. Bundan ko'rinib turibdiki, tarbiya fani o'quvchi yoshlarning dunyoqarashini shakllantirish, Vatanga muhabbat ruhida tarbiyalash, insoniylik fazilatlarini shakllantirish, ma'naviy boyligini oshirish singari bir qancha muhim vazifalarni amalga oshiradi.

Foydalanilgan adabiyotlar

1.

https://www.norma.uz/oz/qonunchilikda_yangi/umumiy_urta_talim_muassasalarida_tarbiya_fani_joriy_etiladi

2. <https://lex.uz/docs/-4885018>

3. www.ziyonet.uz

TEMURIYLAR DAVRI ME'MORCHILIGI

Ismoilova Munavvarxon Pulatovna

Andijon viloyati, Izboskan tumani 1- umumiy o'rta ta'lim maktabi

Tarix fani o'qituvchisi

Nazirova Umidaxon Abdullatipovna

Andijon viloyati, Izboskan tumani 1-umumiy o'rta ta'lim maktabi

Tarix fani o'qituvchisi

ANNOTATSIYA

Temuriylar sulolasi davrida O'rta Sharqning o'rta asr madaniyati va san'ati gullagan davrni boshidan kechirgan. Bu davrda ayniqsa me'morchilik ravnaq topdi. O'zbekistan Respublikasi davlat mustaqilligining e'lon qilinishi sharofatidan chinakam erkinlikka erishish tufayli Amir Temur tarixan unutilish changallaridan o'z xalqi qalbiga, ona Vatani bag'riga qaytdi. Ushbu maqola temuriylar davridagi san'at va me'morchilikning rivojlanishi haqida.

Kalit so'zlar: Amir Temur, san'at, me'morchilik, madaniyat, davlat, arbob, sohibqiron, jang ...

Bizning valoyatimiz va karomatimizga shak keltirsang magar, tiklamish imoratimizga tashlagil nazar».

Amir Temur

Bashariyat tarixiga katta ta'sir o'tkaza olgan dunyo buyuklarining benazir silsilasiga, shubhasizki, tirikligidayoq Soxhibqiron deya ulug'langan, Amir Temur ibn Tarag'ay (1336-1405 yillar)dek jahongirni dunyo tan oladi. Amir Temur, ona Vatanini chet el bosqinchilardan ozod qilishdek muqaddas ishga ulkan hissa qo'shgan, Markaziy Osip xalqlarining iqqisodiy, siyosiy va ma'naviy taraqqiyotini yuksak pog'onaga ko'targan umumjahon tarixining buyuk siymosi, yetuk davlat arbobi, yengilmas lashkarboshi, ilmu fan va madaniyatning sahovatpesha qomiysi sanaladi.

O'zbekistan Respublikasi davlat mustaqilligining e'lon qilinishi sharofatidan chinakam erkinlikka erishish tufayli Amir Temur tarixan unutilish changallaridan o'z xalqi qalbiga, ona Vatani bag'riga qaytdi.

Amir Temur o'z Vatanini haqoratomuz chet el istibdodidan ozod qildi, talon- taroj etilgan Turkistonni - Movarounnahrni birlashtirdi, mamlakatni tinchosoyishta ayladi, uning madaniy uyg'onishi va ravnaqida yangi bir davrni oyoqqa qalqtirdi. Sohibqironning harbiy dahosi afkor dunyoni larzaga soldi. Buyuk Ipak Yo'lining ulkan kengliklarida buyuk saltanatni barpo etdi. Uning zamonida madaniyat, ilmu fan, me'morchilik, tasviriy san'at, musiqa, she'riyat beqiyos rivoj topdi.

Temur davri tarixini har tomonlama tadqiq etgan akademik A. Yu. Yakubovskiy «ulkan qurilish ishlari»ning ahamiyatini ta'kidlab o'tar ekan, ularning nafaqat me'moriy ijodiy yuksalishiga olib kelganini, qolaversa «mashhur temuriy me'morchilik» ning shon-shavkatini va ta'sirini yiroq-yiroqlarga yetkazgan Markaziy Osiyo me'morchiligidagi sifat jihatdan yangi yo'nalishning poydevori bo'lib xizmat qilganligini talqin etadi.

Usha zamonlardagi voqealarning ishtirokchisi - muarrix Ibn Arabshox davr ko'tarinkiligi junbushining me'morchilikda ko'lami aks etishini Samarqanddagi Amir Temur jome' masjidining baland minoralaridan yangragan da'vatkorona: «Obidalarimiz (avlodlarga) bizning kimligimizdan dalolat beradi» xitobi bilan bog'lab ta'riflaydi.

Temuriylar sulolasi davrida O'rta Sharqning o'rta asr madaniyati va san'ati gullagan davrni boshidan kechirgan. Bu davrda ayniqsa me'morchilik ravnaq topdi.

Me'morlik san'ati qurilish ishlari bilan bog'liq bo'lgan san'atning bir turidir. U ham san'atning boshqa turlari kabi kata ahamiyat kasb etadi. Me'morlar va quruvchilar mehnati natijasida turli-tuman binolar, shahar va qishloqlar yaratiladi. Me'morchilik mahsuloti jamiyat moddiy madaniyatining bir qismi hisoblanadi. Me'morlik asarlarida amaliy xizmat, go'zallik, moddiy-texnikaviy asos, nafosatning o'zaro qo'shiluvi muhim xususiyat-lardandir. Me'morlik asarlari me'morlar, muhandis-binokor va ishchilar hamkorligida bunyod etiladi. Ularni qurishda binokor-quruvchilar bilan me'morlar bir maqsadda ish olib boradilar, lekin ular bu maqsadni turli yo'llar bilan hal qiladilar. Binokor -muhandis imorat qurganda uning faqat foydali amaliy vazifalarini hal qiladi, ko'proq binoning vazifasi, materiallarning xususiyati, chidamliligi kabilarni nazarda tutib ish olib boradi. Tejamkorlikka, binoning yashash uchun qulay bo'lishiga harakat qiladi.

Me'morlar esa bu vazifalarni badiiy vositalar bilan yechadilar. Ular binoning vazifasi, qulayligi, foydasi, tejamkorligidan tashqari uning go'zal bo'lishi, odamlarda ma'lum his-tuyg'ularni, kayfiyatni uyg'otishi haqida fikr yuritadilar. Me'morlik haqida gap ketganda, me'mor uning san'atning bir turi ekanligi, uning o'ziga xos xususiyatlari, binolarning turlari odamzod paydo bo'lgan davrdan boshlab mavjudligi haqida fikr yuritiladi.

O'zbekiston me'morchiligining tarixiy ildizlari uzoq asrlar qa'ridan suv ichadi. U Markaziy Osiyoning kokillarini ikki daryo yuvgan Movarounnaxrda, kindigi Zarafshon daryosining vodiysi bo'lmish qadimiy Sug'd – Sug'diyona zaminidagi qadim davriy tarakkiyotlar (tsivilizatsiyalar) zaminida yaratilgan va ravnaq topgandi. Turli davrlarda bu zaminda ko'plab shaharlar bunyod etilgan. Eng

qadimiylari - Samarqand, Shaxrisabz va Buxoro - ulug'vor me'moriy yodgorliklari qiyofasida o'tmish bilan mavrusiy chambarchasligini saqlab qolgan.

XIV asrning o'rtalarida Markaziy Osiyo ko'plab tarqoq feodal (amlokdor) davlatlar bor edi. Uzaro nizolar mamlakatning iqtisodiy jihatdan kashshoqlashuvini orttirdi. Ayni vaqtda butun Movarounnahrni o'z saltanatiga buysundurajak Amir Temurning shaxsi siyosat maydoniga kiradi. Sohibkironning muzaffarona yurishlari chog'ida mo'l-ko'l o'lja-ganimatlar qo'lga kiritildi, ko'plab ustalar va hunarmandlar Turon zaminiga ko'chirilib keltirildi.

XIV asrning ikkinchi yarmida mamlakatda yangi iqtisodiy ko'tarilish kuzatiladi, birin-ketin shaharlar jonlana boradi. Temur hukmronligi davrida Samarqand ulkan saltanatning poytaxtiga aylandi, me'morchilik va san'at yuksak taraqqiyotga erishdi. XIV asr oxirida Markaziy Osiyodan tashqari butun Yaqin va O'rta Sharqni, Hindiston va Oltin O'rda sarhadlarini qamragan bepoyon saltanat barpo etildi.

Yangi dorussaltanat - Samarqand Amir Temurning irodasiga ko'ra yer yuzidagi eng katta shaharga aylanishi kerak edi. Jahongir buning uchun Samarqand tevaragidagi qishloklarni dunyoning mashhur va yirik shaharlari nomi bilan atadi, alalxusus Samarqand atrofida Misr (Qohira), Dimishq (Damashq), Bag'dod, Sultoniya va Sheroz degan qishloqlar paydo bo'ldi.

Naqshinkor to'sinlar. Moddiy boyliklarning azim oqimi va Yangi poytaxtga mohir ustalarning ko'chirib keltirilishi Samarqandning misli ko'rilmagan madaniy ravnaqiga zamin xozirladi. Amir Temurning quruvchilik-bunyodkorlik faoliyati Samarqandni ildam rivojlantirishga, uni «Yer yuzining sayqali»ga aylantirishga qaratilgan edi. Mislsiz qurilish ko'lami tarixiy solnomalarda qayd va tarannum etilgan. Bunyodkorlik faoliyatining ijtimoiy mohiyati shundaki, tiklangan imoratlarning maxobati oddiy kishilarning aqlini lol qoldirar, saltanat tayanchlarining mustaxkamligi va ulug'vorligini tasdiqlab turar edi.

Amir Temur, ona Vatanini chet el bosqinchilardan ozod qilishdek muqaddas ishga ulkan hissa qo'shgan, Markaziy Osiy xalqlarining iqtisodiy, siyosiy va ma'naviy taraqqiyotini yuksak pog'onaga ko'targan umumjahon tarixining buyuk siymosi, yetuk davlat arbobi, yengilmas lashkarboshi, ilmu fan va madaniyatning sahovatpesha qomiysi sanaladi. Shuningdek, Sohibqironning harbiy dahosi afkor dunyoni larzaga soldi. Buyuk Ipak Yo'lining ulkan kengliklarida buyuk saltanatni barpo etdi. Uning zamonida madaniyat, ilmu fan, me'morchilik, tasviriy san'at, musiqa, she'riyat beqiyos rivoj topdi.

Foydalanilgan adabiyotlar:

1. Rahim Hasanov. Tasviriy san'at asoslari. Toshkent, 2009 yil.
2. N.Abdullaev. San'at tarixi. 1-tom. Toshkent, 1986 yil.
3. Oydinov.N. O'zbekiston tasviriy san'ati tarixidan lavhalar. — "Toshkent:

O'qituvchi, 1997.

4. Miniatyura Maverannaxra: Albom. Avt. vstup.st. i sost. O.Galerkina. L., 1980.

5. Po'lat Zohidov. Temuriy davrining kakhshoni. "Sharq" nashriyoti. Toshkent-1996 yil.

TARIX O'QITISH JARAYONIDA O'QUVCHILARNING RIVOJLANISHI VA KAMOL TOPISHI

Bozorova Oygul Sobirovna

Buxoro shahar 32-sonli umumta'lim maktabi tarix fani o'qituvchisi

Annotatsiya: Tarixni o'qitish nafaqat o'quvchini tarix borasidagi bilimlarini oshiradi, balki tarixdagi voqealarni fikrlash orqali o'zligini anglaydi, vatanparvarlik hissi shakllanadi, nafaqat o'z vatani tarixi, balki butun jahon mamlakatlari tarixi haqida o'rganib dunyoqarashi kengayadi. Mazkur maqolada o'quvchilarning kamol topishida tarix fanining o'rnini haqida bayon etiladi.

Kalit so'zlar: tarix, komil, barkamol inson, vatanparvarlik hissi, o'zlikni anglash. Tarix kursini o'qitishda o'quvchilarning fikrlashga asoslangan malaka va ko'nikmalarini hosil qila borish vaziflari – bu tarixiy bilimlarni mustaqil sur'atda topib, bir tizimga solib, ularni amalda tadbiq eta bilishga o'rgatish, pirovardida esa o'quvchilarni o'tmishdagi hamda hozirgi zamondagi ijtimoiy hodisalarga nisbatan ilmiy materialistik nuqtai nazardan yondashishga o'rganish demakdir. Nutqni o'stira borish ham o'quvchilarning va ularda aqliy mehnat malakalari hamda ko'nikmalarini hosil qila borish bilan bog'langandir. Biz maktabda o'qitiladigan tarixning o'ziga xos xususiyatlarini hisobga olgan holda, tarix kursini o'qitish davomida hosil qilina boradigan malakalar guruhlarini shartli ravishda ajratib ko'satamiz.

1. Tarixiy bilim beruvchi manbalarni tahlil qilish hamda tarixiy voqealar va hodisalardagi eng asosiy va muhim narsani, ularning muhim belgilari va bog'lanishlarini ajratib chiqish, tarixiy tushunchalarga ta'riflar berish malakalari.
2. Tarixiy bilim beruvchi manba mazmunini mantiqiy jihatdan bir necha qismga ajratish, umumiy mantiqiy sxemasini bir turdagi tarixiy hodisalar hamda voqealarni tahlil qilishda deduktiv suratda tadbiq etish malakalari.
3. Tarixiy dalillar va jarayonlarni o'z doirasida qarab chiqish hamda vaqt jihatdan ular o'rtasidagi nisbatni aniqlash xronologik va sinxronistik jadvallar tuzish malakalari.
4. Tarixiy hodisalarning joyini aniqlash, tarixiy xaritani "tilga kirgizish", undagi izohlar va shartli belgilardan xatosiz foydalanish, yozuvsiz xaritani tarixiy mazmunda to'ldirish malakalari.
5. Tarixiy voqealar, hodisalarni taqqoslash, ularning umumiy xususiyatlarini topish malakalari .
6. Tarixiy dalillarni tahlil qilish va taqqoslash asosida indektiv va deduktiv xulosalar chiqarish usulidan foydalangan holda yakunlar yasash, yakunlarni berilgan baholarini asoslab berish, taxiriy dalillar umumiy xulosalarga tayangan holda to'g'ri isbotlay olish malakalari.
7. Tarixiy materiallarni og'zaki yoki yozma tarzda bayon eta bilish, izchil tarzda obrazli qilib bayon etishning turlaridan hikoya qilish, tasvirlash, usullaridan

foydalana bilish, savollarga qisqa atroflicha javob berish, hamda o'z o'rtoqlariga savollar berish, ularning javoblarni tanqidiy nuqtai nazardan baho berish malakalari.

8. Axborotlar, dokladlar, referatlar, siyosiy axborotlar tayyorlash, hamda ularni o'tkazish, kichikroq hajmdagi ilmiy – ommabop materiallari tayyorlash malakalari.

9. Tarixiy matn mazmunini yoki o'qituvchi hikoyasini rejalarini, tarixiy voqea yoki hodisani tahlil qilish rejasini, taqqoslash rejasini tuzish, reja, ishlanma, tezislar tuzish, o'qituvchi tushuntirib bergan asosiy qoidalarni qisqacha yozib borish, kitoblardan ayrim joylarini yozib olish, ma'lumotlar beruvchi tarixiy adabiyotlardan foydalana bilish malakalari. O'quvchilar tafakkuri va nutqining o'sa borishi, malaka va ko'nikmalarning hosil bo'la borishi, bilimlarni egallash va ularni tadbiq etish, ular bilan ish olib borish jarayonida yuz beradi.

Bilimlar bilan malakalar o'rtasida o'zaro bog'lanish va bir – biriga bog'liqlik bor. Kishi aqliy faoliyatning onglilik xarakteri unda hosil bo'lgan bilimlar tizimi bilan belgilanadi. Bilim hamma vaqt tegishli malaka va ko'nikmalar tizimiga tayanadi. O'z navbatida yangi malaka va ko'nikmalar vujudga kelishi uchun zamin hisoblanadi. O'qitish jarayonining har qaysi bosqichida bilimlar, malaka va ko'nikmalar o'rtasidagi o'zaro nisbat o'quvchining aqliy jihatdan yetuklik darajasini ham belgilaydi.

O'quvchilarning malaka va ko'nikmalarini hosil qila borishga qaratilgan ishning muvaffaqiyatli chiqishi ko'pgina shart – sharoitlarga bog'liq. Tarix o'qituvchisi birinchi navbatda u yoki bu sinfda bundan ilgari hosil qilingan bilim va malakalarning qanday doiraga tayana olish mumkinligini, ayrim o'quvchilarda qanday malaka yaxshi hosil bo'lmaganligi yoki yo'qligini aniqlab olishi zarur. Ana shu asosda o'quvchilarni turli guruhlariga hamda ayrim o'quvchilarga nisbatan bundan keyin differensial yo'sinda yondashishga o'tiladi. O'qituvchi ish jarayonida o'quvchilarning bilim va malakalar hosil qilishda qanday darajada ekanliklarini doim tekshirib va hisobga olib boradi.

Hosil qilingan malaka o'qituvchilarning o'zlariga tanish turdagi yangi sharoitlar, yangi o'quv materiallari asosida mustaqil suratda bajara olish, ya'ni o'quv vazifasini bajarishda tashabbus ko'rsatib yangi sharoitlarda tadbiq eta olish vazifalarini hal etishning yangi usullarini topa bilish qobiliyati demakdir. Aqliy faoliyatning muayyan usullarini egallab olish malakalar hosil qilishning asosini tashkil etadi. Malaka egallab tadbiq etishda qanchalik mustaqil ish tutishi hamda usulda tadbiq etiladigan hodisalar doirasining qanchalik kengligi bilan belgilanadi. Aqliy faoliyatning muayyan usullarini egallab olish malakalar hosil qilishning asosini tashkil etadi.

Maktab tarix kursi oldiga qo'yilgan ta'lim – tarbiya vazifalarini amalga oshirishda eng muhim shartlardan har bir darsning ta'lim – tarbiyaviy vazifalarini, shuningdek, uni bosh fanlar tizimida tutgan o'rnini aniq belgilash va shu asosda vazifalarni

amalgga oshirishdan iboratdir. Har bir tarix darsiga va darsdan tashqari mashg'ulotlarda tarix o'qitish oldiga qo'ygan g'oyaviy – siyosiy va tarbiyaviy vazifalarni qandaydir bir belgisi amalga oshiriladi. Shuning uchun o'qituvchi har bir darsda hal qilinishi kerak bo'lgan ta'lim – tarbiya vazifalari esa oldingi yoki kelgusi darslarda bajariladigan ta'lim – tarbiya vazifalarini ajralmas bir tarbiyaviy qismi ekanligini unutmasligi kerak. Boshqa xalqlarga do'stona munosabat, hurmat va izzat ruhini singirish uchun ularning tarixi, an'analari, madaniyati bilan, ezgu istaklari bilan tanishtirish lozim. Mehnatga, mehnatkashlarga izzat va hurmat hissini moddiy ishlab chiqarish tarixini o'rganish, uning jamiyat hayotidagi ahamiyati, moddiy va ma'naviy boyliklarini ishlab chiqarishning negizini tashkil etuvchi mehnatkashlarning mehnati yo'lini ochib berishi lozim. Dinning kelib chiqishi, mohiyati, ilm – fanga va uning arboblarga qarshi olib borgan ayovsiz kurashi dalillar bayonida, vazifalari, madaniyat tarixiga doir materiallar ta'rifi asosida esa estetik tarbiya vazifalari amalga oshiriladi. Tarixiy dalillar o'zining mazmuniga ko'ra o'quvchilarga qarab turlicha tarbiyaviy ta'sir ko'rsatadi. Ezgu niyatlar ilhomlantiradi, zavq bag'ishlaydi, oliyjanob maqsadlarga undaydi, o'z xulq va maqsadlarini belgilab olishga yordam berishda, mardlik, vatanparvarlik, g'oyalarini singdiradi, sinfiy jamiyatning adolatsizligiga, ezuvchilarga qahr – g'azab, nafrat uyg'otadi.

O'qituvchi butun tarix kursining ta'lim – tarbiyaviy vazifalarining ayrim mavzularining ta'lim – tarbiyaviy vazifalar bilan bog'lab tushuntirmog'i lozim. Har bir darsning ta'lim – tarbiyaviy vazifalari o'zi – o'zidan emas, balki o'qituvchining ongli va rejali ishi asosidagina muvaffaqiyatli amalga oshiriladi. Masalan, VIII sinflarda O'zbekiston xalqlari tarix o'qitishning tarbiyaviy vazifalari uning mazmuni bilan belgilanadi. O'qituvchilarning ona yurt tarixiy taraqqiyotidagi dastlabki uch formtasiya ibtidoiy jamoa, quldorlik, feodalizm jamiyatlari tarixini har tomonlama va chuqur o'rganishi, ularni tarixiy taraqqiyotning umumiyliigi va ahamiyati, jamiyat hayoti va taraqqiyotidagi mehnatning qanday o'rin tutishini anglab tushunib olishlariga yordam beradi. Jamiyat hayotining va uning rivojlanishini ta'minlagan mehnatning o'zgaruvchanlik rolini o'quvchilarga ochib berish, ularni mehnatga va mehnatkashlarga, ular tomonidan yaratilgan moddiy va ma'naviy yodgorliklarga mehr – muhabbat va hurmat bilan qarashga o'rgatadi. O'quvchilar ajdodlarimiz buyuk madaniy va ma'naviy merosni barcha qirralari madaniyati taraqqiyotiga katta va o'lmas hissa qo'shgan Farg'oniy, Ibn Sino, Beruniy, Ulug'bek, Navoiy tomonidan olg'a surilgan umumbashariy g'oyalar bugungi kunda ham muhim ahamiyat kasb etishi tufayli zo'r qiziqish va ehtiromlar bilan o'rganilayotganligini bilib oladilar. Xullas, barkamol shaxs tarbiyasida tarix fanining tutgan o'rni beqiyos va g'oyat muhimdir. Maktabda tarixga doir o'quv-tarbiya ishlarini olib borishning asosiy shakli darsdir. O'qituvchi dars davomida o'quvchilarga ta'lim va tarbiya berish hamda ularni bilish qobiliyatlarini, ko'nikma va malakalarini o'stirishga qaratilgan turli xil ish olib

boradi. Har bir dars mavzu va kurs yuzasidan o'tiladigan darslar yagona tizimi – zanjirlarning bir halqasi bo'lib, tarixga doir boshqa darslar bilan, butun o'qitish tizimi bilan chambarchas bog'langan bo'lib uning ahamiyati kattadir.

Foydalanilgan adabiyotlar

1. Azizxo'jayeva N.N. Pedagogik texnologiya va pedagogik maxorat.-T.: TDPU. 2003.
2. U.Jo'rayev. 7-sinf Jaxon tarixidan o'qituvchilar uchun metodik qo'llanma.-T.: 2000.
3. J.G'.Yo'ldoshev, S.A.Usmonov. Pedagogik texnologiya asoslari.-T.: O'qituvchi. 2004.

TARIX O'QITISHNING KO'RGAZMALI VOSITALARNI QO'LLASHNING AHAMIYATI

Bozorova Zebiniso Jumayevna

Buxoro viloyati Peshku tumani 28-sonli umumta'lim maktabi oliy toifali tarix fani o'qituvchisi,

2018-yil "Xalq ta'limi a'lochisi" medali sohibasi

Annotatsiya: Har bir darsni samarali tashkil etishda avvalo, fanning o'ziga xos xususiyatidan hamda darsning mavzusidan kelib chiqqan holda maxsus texnologiyani qo'llash maqsadga muvofiqdir. Mazkur maqolada tarix darslarida ko'rgazmali vositalardan foydalanishning ahamiyati haqida so'z boradi.

Kalit so'zlar: tarix, metodika, ko'rgazmali vositalar, pedagogik texnologiyalar.

Ko'rsatmalilik deganda avvalo o'qitish va o'rganishning ko'rsatmali usuli, o'qituvchi bayonining ko'rsatmali bo'lishi, uning o'quchilardagi tayyor bilimlarga suyana bilishi, dars mavzusini bayon qilish vaqtida ko'rsatmali qurollardan foydalanish va ko'rsatmali qurollar vositasida o'quvchilarning bilish faoliyatini faollashtirish hamda ularning o'rganilayotgan tarixiy faktlarni, voqea va xodisalarni aynan o'zini yoki ularning tasvirlarini ko'rish yordamida o'rganishlari tushiniladi. Tarixiy hujjatlar va badiiy adabiyotlardan foydalanish o'qituvchi bayonini obrazli qilib aniqlashtirsa, ko'rsatmali qurollar vositasida o'quvchilarning eshitish faoliyatiga ko'rish va sezish organlarining faoliyati ham qo'shiladi. Shu bilan ularning bilimi yanada chuqurlashadi, mustahkamlanadi.

Tarix o'qitishning ko'rsatmali bo'lishining ta'limiy va tarbiyaviy ahamiyati ham katta. Avvalo, ko'rsatmali qurol o'quvchilarning bilim olishda muhim manba bo'lib xizmat qiladi. Ko'rsatmali tasvirlar tarixiy fakt va xodisalarning tashqi ko'rinishinigina emas, balki ularning ichki mohiyatini ham ochib beradi.

Ko'rsatmali qurollar o'quvchilarning murakkab tarixiy xodisalarni, tarixiy tushunchalarning ma'nosini osonroq tushunib olishlariga yordam beradi. Ko'rsatmali qurollar tarixiy tushunchalarni shakllantirishga, ularning nazariy xulosalar va umumlashgan yakunlarni, ijtimoiy rivojlanishning ob'ektiv qonuniyatlarini o'zaro aloqalarini yaxshiroq tushunib olishlariga yordam beradi, shuningdek o'quvchilarni estetik jihatdan tarbiyalashning muhim vositasi bo'lib ham xizmat qiladi.

Shu tariqa ko'rsatmalilikni ahamiyati tarixiy faktlarni, xodisalarni ko'rish organlari ishtirokida mushohada etishga va ular haqida tasavvur hosil qilishga yordam beradi.

Shunday qilib, ko'rsatmalilik metodi:

- 1) tarixiy bilimlarning asosiy manbalaridan biri bo'lib xizmat qiladi;
- 2) o'quv materialining ta'lim tarbiyaviy vazifalarini muvaffaqiyatli amalga oshirishga yordam beradi;
- 3) o'qituvchi bayonining aniq obrazli va emotsional bo'lishiga yordam beradi;

- 4) o'quvchilarning o'quv materialini o'rganishga qiziqishini oshiradi va ularning bilish faoliyatini faollashtiradi;
- 5) o'qituvchining bayonini va uning darsda qo'llagan boshqa o'quv usullarini o'quvchilarning tushunib olishini yengillashtiradi;
- 6) o'quvchilar fikrlash faoliyatini va ijodiy qobiliyatini o'stiradi;
- 7) o'quvchilar bilimning aniq, chuqurroq va mustahkamroq bo'lishiga yordam beradi.

Ko'rsatmali qurollar o'zining mazmuni, tarixiy obrazlarning xarakteri, ularni tayyorlash texnikasi va foydalanish usullariga qarab quyidagi turlarga bo'linadi:

- 1) Predmetli ko'rsatmalar: tarixiy yodgorliklar, estalik joylari, arxitektura yodgorliklari, qurol-yarog'lar, ro'zg'or buyumlari, shu jumladan arxeologik topilmalar.
- 2) Tasviriy ko'rsatmalar: o'qitishda foydalanish uchun ishlangan tarixiy kartinalar va albomlar, san'at asarlari, portretlar, rasmlar, fotohujjatlar va fotokopiyalar, darsliklardagi illyustratsiyalar, o'quv filimlar va kinofilmlar, maketlar, har xil modellar va boshqalar.
- 3) Shartli ko'rsatmalar: qurollar, tarixiy va kontur kartalar, tarixiy atlaslar, sxemalar, grafika, diagramma va kartogrammalar, appilikatsiyalar va pedagogik rasmlar. Predmet ko'rsatmalilik ta'limda alohida kasb etadi. Fizika, ximiya yoki botanika o'qituvchilari o'rganilayotgan mavzuni o'quvchilarga formula, shakl va boshqalarni ko'rsatib tushuntirishlar tarix o'qituvchisi unday imkoniyatdan mahrumligiga sabab, masalan o'quvchilarga ibtidoiy odamlar hayoti va faoliyatining aynan o'zini ko'rsatib berolmaydi, faqat gapirib beradi. Ko'rsatsa faqat ibtidoiy kishi ishlatgan qurollarni, yashagan joylarini yoki aytaylik feodallarning o'zaro urushlarini emas, urushda ishlatilgan qurollarni boshqa ba'zi buyumlarni, masalan Jaloliddin Manguberdining janglarda ko'rsatgan jasorati va qahramonliklarni emas, balki ular to'g'risida rassomlar chizgan ayrim rasm, kartinalarni ko'rsatishi mumkin xolos. Lekin har xolda kishilarning o'tmishidan qolgan yodgorliklari tarixiy voqealar to'g'risida real tasavvur qilishga so'zsiz yordam beradi. O'quvchilar oradan bir necha asrlar hatto necha-necha ming yillar o'tib ketgan zamonlardagi voqealar to'g'risida ma'lumot beruvchi haqiqiy buyum va narsalarni juda qiziqish va hayajon bilan o'rganadilar. Shuning uchun maktablarda tarixiy o'tmishni o'rganishning asosiy manbalaridan biri bo'lgan bu yodgorliklarni to'plash va ulardan foydalanishga juda katta e'tibor beriladi.

Tasviriy ko'rsatmali qurollar maktab tajribasida hammadan ko'p qo'llaniladi.

Tasviriy ko'rsatmalar bir necha xil bo'ladi.

- a) o'tmishdan qolgan haqiqiy asl nusxa hujjatlar asosida yaratilgan tasviriy ko'rsatmalar, hujjatli foto suratlar va hujjatli kinofilmlar, predmet yodgorliklarining tasvirlari mehnat qurollari, madaniy yodgorliklarning tasvirlari va shakllari.

b) ilmiy jixatdan asoslab rekonstruktsiya qilingan arxitektura va boshqa yodgorliklar, tasviri, ro'zg'or buyumlari yoki ularning tasviri.

d) rassomning ijodiy faoliyati bilan qilingan tasviriy ko'rsatmalar, tarixiy san'at asarlari, darsliklarda berilgan illyustratsiyalar, maketlar, modellar va boshqalar.

Ko'rsatmali qurollarni tanlash va ulardan foydalanishda o'qituvchi quyida-gilarni e'tiborga olishi lozim:

1. O'quvchilarning yoshi, bilimi va malakalari o'sib borgan sari ularning predmet va tasviriy ko'rsatmalarga qiziqishi ortib boradi.

Masalan sinf o'quvchilarini ko'proq o'tmishdagi voqea-xodisalarning yaxlit manzaralari tasvirlangan kartinalar, maketlar va modellari qiziqtiradi. Yuqori sinflardagi o'quvchilarni esa yodgorliklarining aynan o'zi va shartli ko'rsatmalar qiziqtiradi.

2. Har bir dars uchun tanlangan ko'rsatmali qurol mazmuni, g'oyaviyligi ilmiyligi jihatidan talabga javob beradigan bo'lishi, sinf o'quvchilariga mos bo'lishi, soni ko'paytirib yuborilmasligi lozim. Agarda ko'rsatmali qurollar ko'payib ketsa, o'qituvchi va o'quvchilar ish qurollari bilan ovora bo'lib qolib, o'quvchilarning dars materialini o'zlashtirishlariga xalaqit berishi mumkin.

3. O'quvchilarning ko'rsatmali qurollarni ongli ravishda puxta o'zlashtirib olishlariga erishish kerak.

4. Ko'rsatmali qurollar o'qituvchining bayoni jarayonida ko'rsatib boriladi.

Tarix o'qitishda qo'llaniladigan tasviriy ko'rsatmali vositalar ichida o'quv kartinalari muhim o'rin tutadi. Kartinalar o'rganilayotgan voqealar va xodisalar haqida o'quvchilarda yorqin tasavvur hosil bo'lishiga yordam beradi. Tarixiy temalarga bog'ishlangan kartinalar syujeti va xarakteriga qarab quyidagi turlarga bo'linadi.

1. Voqealik kartinalari. Ularda muhim voqealar ijtimoiy hayotdagi noyob faktlar, harbiy harakatlar, voqealar yoritiladi. Bu kartinada o'qituvchidan voqeani yorqin hikoya qilib berishni, voqeaning rivojlanishi va undagi dramatismni ochib berishni, o'quvchilarga axloqiy va g'oyaviy-siyosiy ta'sir etishi mumkin.

2. O'rganilayotgan davr uchun tipik bo'lgan voqealarni aks ettiruvchi kartinalar. Kartinaning bu turi katta bir voqeani yoki uning bir ko'rinishini o'rganish bilan bog'lik bo'lgan hamma savollarga javob beradi. Ular ustida o'quvchilarning faol mustaqil ishlarini tashkil etishi ham mumkin.

3. Qadimgi shaharlar, qurilishlar, arxitektura yodgorliklari yoki ularning ansambli tasvirlangan tarixiy kartinalar. Kartinalarning bu turini o'qituvchi o'quvchilarga mufassal tasvirlab tushuntirib beradi. Masalan: o'quvchilarning "Oqsaroyga" xayolan ekskursiya qildirish.

4. Tarixiy portretlar. Ular ustida o'quvchilar mustaqil ish olib boradigan bo'lsa, ular tarixiy shaxslarning hayoti va faoliyatini og'zaki va yozma ravishda hikoya qilib beradi.

Shu tariqa kartinalardan foydalanish va ular ustida ishlash metodlari, ularning mazmuni va xarakteri bilan belgilanadi. Hozirgi vaqtdagi maktab tarix kursining deyarli hamma bo'limlari yuzasidan o'quv kartinalar yaratilgan. Keyingi yillarda ularning soni yanada ko'paydi. Madaniyat va san'atning ajoyib durdonalari yoritilgan albomlar, claydlar, video mahsulotlari yaratildi.

Foydalanilgan adabiyotlar

1. Toshpo'latov.T., G'afforov, Ya. Tarix o'qitish metodikasi. T., «Universitet» 2002.
2. Ishmuhammedov R., Abduqodirov A., Pardaev A. Ta'limda innovatsion texnologiyalar. T., 2008.
3. Mavlonova.R., Vohidova N., Rahmonqulova N. Pedagogika nazariyasi va tarixi. - T.: "Fan va texnologiya", 2010.
4. Tolipov O'.Q., Usmonboyeva M. Pedagogik texnologiyalarning tatbiqiy asoslari. - T.: "Fan", 2006.

IKKINCHI JAHON URUSHI VA UNING OQIBATLARI

Nizomiddinova Mashhura Kamalovna

Olmazor tumani 219-sonli umumta'lim maktabi

Tarix fani o'qituvchisi

***Annotatsiya:** Insoniyat tarixidagi eng msh'um hodisalardan biri bu Ikkinchi jahon urushidir, butun dunyo bo'ylab mamlakatlar va odamlarning tinch hayotini buzgan va juda ko'plab o'limlarga sabab bo'lgan. Maqolamizda ikkinchi jahon urushi oqibatlari haqida so'z yuritamiz.*

***Kalit so'zlar:** jahon tarixi, ikkinchi jahon urushi, sabab va oqibatlari*

.Ikkinchi jahon urushi 1939-yilning 1-sentabridan 1945-yilning 2-sentabrigacha, ya'ni 6 yil davom etdi. Bu urush dunyoning 61 davlatini o'z donnga tortdi. Ularda dunyo aholisining 80 foizi yashar edi. Armiya saflariga jami 110 mln. kishi safarbar etildi. Ikkinchi jahon urushi tarixda eng dahshatli, eng ko'p talafot va kaita vayrongarchilik keltirgan urush sifatida iz qoldirdi. Chunonchi, maxsus adabiyotlarda qayd etilishicha, bu urushda 65—67 mln. kishi halok bo'lgan. Ularning yarmi tinch aholi edi.

Vayrongarchilikdan ko'rilgan zararva urush xarajati birgalikda 4 trillion dollarni tashkil etdi. Bu urush ayni paytda eng dahshatli qurollar ishlatilgan urush ham edi. Urush oxirida hatto raketa quroli hamda atom bombasi yaratildi va ular insoniyatga qarshi ishlatildi. Fashizmning dunyoga hukmron bo'lishga intilishi va insoniyat boshiga keltirishi mumkin bo'lgan kuifati antifashistik kuchlarni birlashtirdi. Erksevar xalqlar birgalikda fashizmga qarshi kurashdilar. Va, nihoyat, g'alaba ham qozondilar. Biroq bu g'alaba-ga osonlikcha erishilmadi.

Sho'rolar Ittifoqiga qarshi urush boshlangunga qadar va hatto, urushning ilk soatlari Iosif Stalin Olmoniyaning hujum qilishiga ishonmagandi.

Olmon qo'shinlari chegarani kesib o'tib, Sovet Ittifoqi shaharlarini bombalashni boshlaganlari haqida u 22 iyun tonggi soat 4 da Qurolli Kuchlari Bosh shtabi rahbari Georgiy Jukovdan xabar topgan.

Jukov o'zining "Xotiralar va o'ylar" kitobida Sho'rolar rahbari mash'um xabarga qanday javob berishni bilmay qolgani, "telefon go'shagida og'ir nafas olishi eshitilgan"i haqida yozadi.

Uzoq davom etgan sukutdan so'ng Stalin: "Hamma Kremlga, majlisga yig'ilsin", deya olgan xolos.

1956 yil KPSS Markaziy Qo'mitasida so'zlashi kutilgan, ammo keyinchalik bekor qilingan nutqda janob Jukov Stalin boshida dushmanga qarshi o't ochishga ham ruxsat bermagani haqida aytmoqchi bo'lgan.

Ayni paytda tarixiy hujjatlarda urush boshlanishidan sal avval Iosif Stalin mamlakatning g'arbiy chegaralari tomon ko'plab qo'shin va harbiy texnika yuborganligi ham bitiladi.

Yana qator tarixiy siymolar "Sho'ro rahbariyatida taktik reja bo'lgan, lekin Gitler bir qadam ilgari edi", yoki "urush borasida rejalar mavjud edi, lekin keskin o'zgargan vaziyat bu rejalarni amalga oshirish imkonini bermagan".

Harbiy Fanlar Akademiyasi prezidenti Mahmud Gareyevning aytishicha, "agar mudofaa rejasi bo'lganda edi qo'shinlar va texnika umuman boshqacha joylashtirilgan bo'lardi. Chegara hududlarida esa, bu narsa qilinmagan".

"Stalinning asosiy xatosi mudofaaga tayyorgarlik ko'rmaganida emas, hujum vaqtini to'g'ri bashorat qila olmaganidadir. Agar biz birinchi bo'lib hujum qilsak, millionlab insonlar umrini saqlab qolish mumkin bo'lardi", deydi Tarix Instituti direktori, akademik Andrey Saxarov.

Olmoniya bilan urushning muqarrar ekanligini bilgan holda SSSR rahbariyati urushni imkon qadar kam qon to'kish bilan o'zga hududda o'tkazishga harakat qilgan. Ushbu xulosaga ko'plab tadqiqotchilar qo'shiladilar. Ammo, asosiy farq tafsilotlar, kunlar va asosiysi, axloqiy nuqtai nazardan yondashuvlar bilan bog'liq...

Biroq, oradan 75 yil o'tib ham, 1941 yilning 22 iyuni atrofidagi sirlar barchasi ochilgani yo'q.

O'sha mash'um kunda, undan sal avvalroq va ilk kunlari mudofaa yoki hujumga mantiqiy tayyorgarlik nuqtai nazaridan tushuntirib bo'lmaydigan ko'p hodisalar yuz bergan.

Aleksandr Osokinning fikricha esa, Stalin, aksincha, jahon hamjamiyati o'ngida o'zini "jabrdiyda" sifatida ko'rsatib, AQShning yordamini olishga erishish uchun Olmoniyani hujumga atayin "gij-gijlagan".

Bu hodisalarga hujjat va guvohliklar asosida tushuntirish yo'q. Haqiqatga yaqin taxminlar va ehtimollar bor xolos.

Biroq insoniyat tarixidagi eng dahshatli bu urush aql bovar qilmas voqealar bilan ham tarixda qolgan.

Ikkinchi jahon urushida o'sha davrda mustaqil bo'lgan 73 ta davlatdan 62 tasi ishtirok etgan va bu jarayon yer aholisining 80 foizini qamrab olgan. Urushga aralashmay qolgan 11 ta davlat ham u yoki bu jihatdan qaysidir tarafga yon bosishga majbur bo'ldi. Jangovar harakatlar 40 ta davlat, uch qit'a va to'rt okeanda olib borilgan. 110 million qurolli askar ishtirok etgan bu urushda taxminiy hisob-kitoblarga ko'ra, 60 million kishi qurbon bo'lgan. Shu bois ham bu urush chin ma'noda haqiqiy Jahon urushiga aylanib ketgani e'tirof etiladi.

Ikkinchi Jahon urushi yillarida O'zbekiston aholisi taxmina 6.5 mln kishini tashkil qilardi. Janglar kechayotgan hududlardan mamlakatimizga 1.5 million nafardan ortiq kishi ko'chirib kelingan va ularning hammasiga bag'rikeng yurtdoshlarimiz o'zlari ham urushni boshidan kechirayotganlariga qaramay bor mehrlarini berishgan.

Hozirda Yevropa Ittifoqi aholisi 500 milliondan ortiq va bu ittifoqqa a'zo davlatlar dunyoning eng rivojlangan va boy davlatlari hisoblanadi. Qizig'i bugungi kunda

urush hududlaridan qochib borayotgan 1.5 million qochoq bu davlatlar uchun shu qadar muammo bo'lmog'daki, bu masala ittifoqning darz ketishiga ham sabab bo'lishi hech gap emas.

Shu kungacha yagona va umid qilamizki oxirgi atom bombardimoniga Yaponiyaning Nagasaki va Xirosima shaharlari duchor bo'lishgan. AQShlik harbiylar tomonidan Xirosima shahriga reja asosida atom bombasi tashlangan bo'lsa, Nagasaki shahri taqdirning achchiq hazili tufayli bu qurolga nishon bo'lgan. Aslida ikkinchi bomba Kokura shahriga tashlanishi kerak edi, lekin ob-havo uchishga noqulay bo'lganligi sabab uchuvchi bombani Nagasakiga tashlashga qaror qiladi. Yaponiyalik injyener Tsutomu Yamaguti esa ikki marta atom bombasi portlashini boshdan kechirgan insondir. Gap shundaki 1945 yilning 6 avgustida Yamaguti Xirosimada bo'lgan va bomba portlashidan so'ng erta tongda o'zining ona shahri Nagasakiga qochib boradi. Yetib borishi bilan ikkinchi bomba portlaydi. Yamaguti 2010 yilga qadar tirik qolgan va ikki atom urushini boshdan kechirgan oxirgi inson sifatida tarixga muhrlangan. G'alabaga bag'ishlab 1945 yilda o'tkazilgan paradda Yo'lbars nomli it askarlar tomonidan shinelda ko'tarilgan holda olib o'tilgan. Yo'lbars urush davomida 7468 mina va 150 ta snaryadni zararsizlantirib, minglab askarlarni muqarrar o'limdan saqlab qoladi. Urush tugashiga sanoqli kunlar qolganda Yo'lbars og'ir yaralanadi va yurolmay qoladi. Shunda shaxsan Stalinning o'zi shinelini yechib beradi va itni ko'tarib paraddan o'tishga buyruq beradi.

Ikkinchi jahon urushida nafaqat bronepoyezdlar, balki bronedrezin — relsda harakatlanuvchi tanksifat o'qotar qurollardan ham foydalanilgan.

Urush paytida Germaniyaga qarshi ittifoqchilar yirik kemalar yasash uchun metall tanqisligiga duch kelishadi. Shunda muzdan kemalar yasash g'oyasi paydo bo'ladi va kulgili tuyulmasin bu g'oya har jihatdan qo'llab-quvvatlanadi. Hatto bitta kema yasaladi ham. Ammo keyinchalik bu loyihaning ish bermasligi anglab yetildi.

Fransuz xonandasi Edit Piaf urush yillarida Germaniya hududidagi harbiy asirlar lagerlarida konsertlar bergan va asirlar bilan suratga tushgan. Keyin bu suratlardan asirlarning suratini qirqib olib, soxta hujjatlar orqali asirdagi fransuzlarga qochishda yordam bergan.

1944 yilda yapon armiyasi kichik leytenanti Onoda Xiroga Filippindagi Lubang orolida partizanlar otryadini boshqarish va yashirinish buyuriladi. Barcha askarlar nobud bo'lganidan so'ng ham Onoda Xiro changalzorlarda yashirilib, hech qanday dushman bo'lmasada, hududni tark etishga buyruq bo'lmagani uchun 1974 yilga qadar partizanlik harakatini davom ettirgan. Keyinchalik mahalliy odamlar bu orolga kelib, partizanga duch kelganlarida Onoda urush allaqachon tugaganiga ishonmay qurolni topshirishdan bosh tortadi bevosita komandirining buyrug'i bo'lmaguncha qarshilik ko'rsatishini bildiradi. Bir amallab keksa komandirni topib kelishadi va u karnay orqali changalzorga qarab bir necha kun davomida qarshilikni to'xtatishni

buyurib turadi. Shundan keyingina keksayib qolgan askar qurolni topshiradi va vataniga qaytadi. Undan “O‘tgan umringiz behuda ketganiga achinmaysizmi?”, deb so‘raganlarida, “Achinmayman! Chunki men vatanim ravnaqi yo‘lida xizmat qildim va buyruqni oxiriga qadar bajardim. Qaytganimda men taraqqiy etgan Yaponiyani ko‘rdim va bunda o‘zimning ham hissam bor, deb hisoblayman. Chunki har kim o‘z ishini sidqidildan bajarishi kerak”, deya javob bergan.

Foydalanilgan adabiyotlar

1. <https://odam.uz/Qiziqarli/ikkinchi-jahon-urushi-haqida-sizga-malumbolmagan-dahshatli-faktlar>
2. M.Lafasov. 9-sinf Jaxon tarixi o`quv qo`llanmasi.-T.: A.Qodiriy nomidagi merosi.-T.
3. Jahon tarixi fanidan akademik litsey va kasb-hunar kollejlari uchun o`quv dasturi.-T.:2004.

TARIX O'QITISHNING TASHKILIIY SHAKLLARI VA USULLARI

O'sarova Mavlyuda Vohidjonovna

Namangan viloyati Pop tumani 40-sonli umumta'lim maktabi
tarix-huquq fani o'qituvchisi

Annotatsiya: *Tarix kursi oldiga qo'yilgan ta'lim – tarbiya vazifalarini amalga oshirishning eng muhim shartlaridan biri har bir sinfda o'qitiladigan tarix kursining tutgan o'rni, uning ta'lim-tarbiyaviy vazifalari, har bir bo'lim va bo'limdagi mavzular, hatto har bir darsda o'tiladigan mavzuning ham juz'iy vazifalari oldindan aniq belgilab olingandan keyingina tarix o'qitishga kirishish maqsadga muvofiq bo'ladi. Mazkur maqolada tarix darslarida o'qitishning tashkiliy shakllari va usullari xususida so'z yuritimiz.*

Kalit so'zlar: *tarix, metodika, tashkiliy shakllar va usullar, pedagogik mahorat.*

Har bir tarix darsida va darsdan tashqari mashg'ulotlarda tarix o'qitish oldiga qo'yilgan g'oyaviy va tarbiyaviy vazifalarning qandaydir bir elementi amalga oshiriladi. Shuning uchun ham o'qituvchi har bir tarix darsiga tayyorlanishda bu dars oldin o'tilgan darslarning davomi, bu darsda hal qilinishi kerak bo'lgan ta'lim-tarbiya vazifalari esa oldingi yoki kelgusi darslarda bajariladigan ta'lim va tarbiya vazifalarining ajralmas bir tarkibiy qismi ekanligini unutmasligi kerak.

Ilmiy dunyoqarashning asosini tashkil etuvchi muhim tushunchalarni o'quvchilar asta-sekinlik bilan, bir qancha darslar davomida o'zlashtirib boradi, yangi tushunchalar keyingi dars materiallari asosida konkretlashib, yangi mazmun bilan boyiydi. Keyingi dars o'quvchilarning avvalgi darslarda olgan bilimi, orttirgan malakalarini kengaytiradi, ularda yangi tushunchalar hosil qiladi. O'quvchilar tarixiy protsesslarni keng va chuqurroq tushunadigan bo'lib boradi.

O'qituvchi har bir navbatdagi darsni rejalashtirar ekan, butun tarix kursining bir qismi bo'lgan bu darsda ta'lim va tarbiya vazifalarining qaysi bo'lagi yoki elementi qay darajada, qanday materiallar asosida va qaysi tomonini hal qilishi, o'quvchilarni qanday umumiy xulosalarga olib kelishi, qanday tarixiy tushunchalarni aniqlashi yoki kengaytirishi, qanday yangi g'oyalar tushuntirilishi, ularni qay tarzda tanishtirishi kerakligini puxta o'ylab olishi zarur.

O'qituvchi butun tarix kursining ta'lim-tarbiya vazifalarini ayrim temalarning ta'lim-tarbiya vazifalari bilan bog'lab rejalashtirmog'i kerak. Temalar bo'yicha rejalashtirish temalarni o'qitishning metodik sistemasini ishlab chiqishga yordam beradi. Temalar bo'yicha rejalashtirganda har bir temaning butun tarix kursida tutgan o'rni va roli aniqlab olinadi.

Har bir darsning ta'lim-tarbiya vazifalari o'z-o'zidan emas, balki o'qituvchining ongli va planli ishi asosidagina muvaffaqiyatli amalga oshiriluvchi mumkin. Uqituvchi darsga tayyorlanayotganda o'quv programmasining hajmi va mazmunini hisobga olib material tanlaydi, programma va darslik asosida dars planini to'zadi, materialni

joylashtiradi va uni bayon qilishda hujjat va boshqa ko'rsatmali qurollardan foydalanish metodlarini belgilaydi.

Ammo, bu ishlar o'qituvchi darsning asosiy g'oyasini, undan ko'zlanayotgan ta'lim-tarbiya vazifalarini, darsda nimaga erishish, o'quvchilarda qanday tasavvur va tushuncha xosil qilish kerakligini aniq va to'g'ri hal qilgan taqdirdagina o'qituvchi ko'zlangan maqsadga erishishi mumkin. Darsning bosh g'oyasi va uning tarbiyaviy vazifalari to'g'ri va aniq belgilanmay o'tkazil-gan dars programmada ko'rsatilgan faktlarni tasodifan, shunchaki sanab o'tishdan iborat bo'lib qoladi.

Material tanlash va uni izchillik bilan joylashtirish, darsda qo'llaniladigan butun didaktik usullar va metodik vosita-larning hammasi darsning bosh g'oyasiga, uning ta'lim va tarbiya vazifalarini hal etish maqsadiga bo'ysundirilishi kerak. Shuning uchun ham har bir darsning bosh g'oyasi va uning ta'lim-tarbiya vazifalarini aniqlash o'qituvchining darsga tayyorlanishida eng muxim bosqichni tashkil qiladi.

Tarix darsiga tayyorlanishning bu muhim bosqichi eng mas'u-liyatli bo'lishi bilan birga, ishning eng qiyin tomoni hamdir.

Tarix darslarining bosh g'oyasini, uning ta'lim-tarbiya vazifalarini aniq belgilash, ayniqsa, yosh, tajribasiz o'qituvchilar uchun qiyin ko'chadi. Ular ko'pincha darsning ta'limiy vazifalari bilan tarbiyaviy vazifalarini aniq ajrata olmay, ularning birini ikkinchisi bilan aralashtirib yuboradilar yoki konkret dars materialini, uning mazmunini xisobga olmay, tarbiyaviy vazifalarni umumiy ravishda belgilash bilan cheklanib qo'ya qoladilar. Bunday o'qituvchilardan ko'pincha, - shu darsingizda qanday muhim tarbiyaviy vazifalarni hal qilishingiz kerak edi, - degan savolga,- o'quvchilarni milliy ruhda tarbiyalashni ko'zda tutdim,— degan mazmundagi umumiy javob olinadi.

VI—VIII sinflarda turli mamlakatlarda davlatlarning tashkil topishiga doir temalar o'tiladi. Jamiyatning ob'ektiv rivojlanishi asosida davlatning tashkil topishidagi bu umumiy qonuniyatlar hamma xalqlarga ham xosdir. Ammo davlatning tashkil topishidagi umumiy qonuniyatlar bilan birga, har bir xalqning o'z sharoitlaridan kelib chiqadi-gan alstsida o'ziga xos xususiyatlari ham bo'ladi. Shuning uchun ham qator mamlakatlarda davlatning tashkil topishi bilan bog'liq mavzularni o'tayotganda, davlatning tashkil topishidagi umumiy qonuniyatlarnigina emas, balki har bir xalq tarixidagi o'ziga xos xususiyatlarni ham ko'rsatib berish talab etiladi.

Tekshirib ko'rilganda, mavzularning g'oyaviy mazmuni va ta'lim-tarbiya vazifalarini ochib berishga ojizlik qilgan bu talabalarning ko'pchiligi o'rta ta'lim va o'rta maxsus ta'lim tizimida tarixdan dars beruvchi o'qituvchilar ekanligi aniqlandi. Ayni vaqtda ularga tarix o'qitish metodikasining nazariy qismi ham o'tilgan edi.

Ko'p yillik pedagogik amaliyot tajribasi shuni ko'rsatadiki, o'qituvchilar uchun darslarning maqsadini, ta'lim-tarbiya vazifalarini belgilash eng muhim, mas'uliyatli ish bo'lish bilan birga, chuqur bilim, malaka va mahoratni talab qiladigan juda

murakkab ishdir. Binobarin, yuqori malakali tarix o'qituvchilarini tayyorlashda bu muhim masalaga alohida e'tibor berish talab qilinadi.

Endi mazkur uchala mavzuni o'qitishdan kuzatilgan maqsadlar va ta'lim-tarbiyaviy vazifalarni, ular mazmunidagi umumiyliklar bilan o'ziga xosliklarni tekshirib ko'raylik.

«Misrda davlatning tashkil topishi», — mavzuning tarbiyaviy vazifalari quyidagilarni tahlil qilish va umumlashtirish asosidagina to'g'ri va aniq belgilanishi mumkin:

- 1) qullar, dehqonlar va hunarmandlarning manfaatlari quldorlar manfaatlari bilan qarama-qarshi bo'lib, ular bir-biri bilan chiqisha olmaydi;
- 2) majbur qiluvchi tashkilotlar — qurolli jangchilar, sud, zindon va shu kabilardan iborat davlat bo'lmasa, ozchilikni tashkil qilgan quldorlar ko'pchilikni tashkil etuvchi qullar, dehqonlar va hunarmandlarni o'z qo'l ostida tutib turolmaydi;
- 3) eramizdan avvalgi 4000-yillarda Qadimgi Misr jamiyati bir-biriga qarama-qarshi sinflarga, ya'ni qullar va quldorlarga bo'linishi bilan avvalo bir qancha davlatlar tashkil topganini, shundan ming yil o'tgach, eramizdan avvalgi 3000-yillarda esa, poytaxti Memfis shahri bo'lgan bitta yagona quldorlik davlati barpo bo'lganini, o'z qo'shini, qo'riqchilari, sud va zindonlariga ega bo'lgan mana shu davlat qullar va dehqonlar qarshiligini bostirib, quldorlar manfaatiga xizmat qilganini, bu quldorlik davlati forma jihatidan despotik monarxiyadan iborat bo'lganini ko'rsatib berish bu darsning maqsadini tashkil qiladi.

«Sparta davlatining tashkil topishi» degan mavzuning maqsadini belgilashda quyidagi hollar nazarda tutiladi:

- 1) eramizdan avvalgi birinchi asrning birinchi yarmida Peloponesning janubi-sharqidagi Lakonikada Sparta davlati tashkil topadi;
- 2) eramizdan avvalgi birinchi asrning oxirlarida Lakonikani shimoliy yarim oroldan kelgan spartaliklar bosib oldi, keyin Lakonikaning mahalliy aholisi — ilotlar qullarga aylantiriladi, spartaliklarning o'zlari esa quldorlarga aylanadi;
- 3) quldorlar (spartalilar) qullar (ilotlar) ustidan hukmronligini saqlash uchun davlat barpo qiladi, qo'shin, sud, turma va shu kabi boshqa majbur etuvchi tashkilotlarni to'zadi.

Shunday qilib, bu mavzuning asosiy maqsadi Shimoliy yarim oroldan kelgan Doriy qabilalari Lakonikani bosib olib, mahalliy axolini qullarga aylantirish asosida tashkil topgan Sparta davlati — quldorlik davlati ekanini, shu davlat vositasida quldorlar (spartaliklar) qullar (ilotlar) ustidan hukmronligini ta'minlab turganini ko'rsatib berishdir.

Tarix darslarining g'oyaviy mazmunini, uning ta'lim-tarbiyaviy vazifalarini belgilashda nimalarga e'tibor berish kerak?

Avvalo shuni aytish kerakki, tarix darslarining g'oyaviy mazmuni, ta'lim-tarbiya vazifalari tarix programmasida berilgan material mazmuniga qarab belgilanadi.

O'qituvchi darsda tarixiy voqealar va ayrim faktlarni bayon qilar ekan o'quvchilar uchun ularni bilishning qanday ahamiyati borligini jiddiy o'ylab ko'rishi, eng muxim va xarakterli tarixiy faktlarni ayniqsa kengroq qilib gapirib va tahlil; qilib berishi, voqealarning mohiyati, uning qonuniyatlari va tarixiy ahamiyatini ochib ko'rsatishi lozim.

Tarix darslarining asosiy mazmunini tashkil etuvchi tarixiy voqeaning mohiyatini, uni keltirib chiqargan sabablarini, uning qonuniyatlari, ahamiyati va natijalarini chuqur o'rganish asosidagina darsning g'oyaviy mazmunini, ta'lim-tarbiya vazifalarini to'g'ri va aniq belgilash mumkin.

Foydalanilgan adabiyotlar

1. O'zbekiston tarixi moddiy madaniyat va yozma manbalarda. -T.: "Fan" 2005.
2. Ishmuhammedov R., Abduqodirov A., Pardaev A. Ta'limda innovatsion texnologiyalar. T., 2008.
3. Mavlonova.R., Vohidova N., Rahmonqulova N. Pedagogika nazariyasi va tarixi. - T.: " Fan va texnologiya", 2010.
4. Tolipov O'.Q., Usmonboyeva M. Pedagogik texnologiyalarning tatbiqiy asoslari. - T.: "Fan", 2006.

DARS VA DARSDAN TASHQARI MASHG'ULOTLARDA O'LKASHUNOSLIK MATERIALLARINI TANLASH VA ULARDAN FOYDALANISH METODLARI

Usmonqulova Shohida Mamatqulovna
Toshkent shahri Uchtepa tumani 229-sonli umumta'lim maktabi
tarix fani o'qituvchisi

Annotatsiya: O'quvchilar o'quv materialining asosiy mazmunini sinfda dars davomida o'zlashtirib oladilar, albatta. Biroq, o'quvchilarning tarix dasturi yuzasidan o'rganishi zarur bo'lgan bilim va malakalarning hammasini ham sinf-dars mashg'ulotlari doirasiga sig'dirib bo'lmaydi. Buning ustiga tarixiy bilimlar, ilmiy va siyosiy informatsiyalar hajmi tez kengayib, muttasil oshib borayotgan sharoitda o'quvchilar o'z bilimlarini tinmay to'ldira borishlari uchun sinfdan tashqari ishlarni yaxshi yo'lga qo'yish g'oyat zarurdir. Mazkur maqolada tarix darslaridan tashqari amalga oshiriladigan mashg'ulotlarda qanday metodlardan foydalanish va uning ahamiyati xususida so'z yuritiladi.

Kalit so'zlar: tarix, darsdan tashqari ishlar, o'lkashunoslik materiallari.

Tarix sevib o'qiladigan fandır. Uni o'rganish jarayonida o'quvchilarda o'tmishni puxta bilib olish tilagi orta boradi, ulardagi bu istakni sinfdan tashqari ishlarni yaxshi yo'lga qo'yish yo'li bilangina bajo keltirish mumkin. Tarix predmeti yuzasidan sinfdan tashqari ishlarning mazmun, forma va metodlari metodik adabiyotda turlicha klassifikatsiya qilinadi. Metodist V.N. Bernadskiy sinfdan tashqari ishlar klassifikatsiyasiga bilish manbalarini asos qilib olib, ularni quyidagi turlarga bo'ladi. Ma'lumki, o'quvchilar faqat darslikni o'qish bilangina chegaralanib qolsa, ularning bilim doirasi va o'tmish haqidagi tasavvurlari tor bo'lib qoladi. Shuni e'tiborga olib V.N. Bernadskiy sinfdan tashqari ishlarning asosiy formasi sifatida qo'shimcha o'qishni tavsiya etadi.

1. Qo'shimcha kitob o'qish. U tarixdagi o'qiladigan kitoblarni uch guruhga bo'ladi:

- a) ilmiy-ommabop kitoblar,
- b) tarixiy belletristika,
- c) tarixiy davrga oid badiiy adabiyot.

2. Qo'shimcha suratlar ko'rish.

3. Jamoa bo'lib teatr va kinolarga borish hamda ularni birgalikda muhokama qilish.

4. Tarixiy kechalar uyushtirish.

5. Tarixiy instsenirovka yoki pesalar qo'yish.

6. Maktab tarixiy ko'rgazmalarini tashkil etish.

7. Olisdagi tarixiy joylarga ekskursiyalar uyushtirish.

V.N. Bernadskiy fikricha, o'quvchilar sinfdan tashqari qo'shimcha kitob o'qib, filmlar ko'rib va radio, leksiylalar eshitib, olgan bilimlari va tasavvurlari amaliy faoliyat

bilan qo'shib olib borib hosil qilingan taqdirdagina ko'zlangan maqsadga erishadi, mustaqillikni, tashabbus va ijodiy ishlash qobiliyatini o'stira oladi. Keyingi 10-15 yil ichida maktabda sinfdan tashqari ishlar ko'lami kengaydi, mazmunan boyidi, ish formalari ko'paydi. Bu ishlarning nazariy tomonlari ham ishlab chiqildi. Sinfdan tashqari ishlar tashkiliy jihatdan ommaviy va to'garak ishlariga bo'linadi. O'zining ilmiy tadqiqiy asarlarida sinfdan tashqari ishlarning nazariy masalalarini ishlab chiqqan, maktab tajribasiga suyanib sinfdan tashqari ishlarning asosiy boshlang'ich formasi — ommaviy ishlar ekanligini isbot qilib bergan A.F.Rodin sinfdan tashqari ishlarning ommaviy formasiga: ovoz chiqarib o'qish, hikoya qilib berish, leksiya o'qish, tarixiy voqealarning ishtirokchilari va ilg'or kishilar bilan uchrashuvlar o'tkazish, kinofilmlar, pesalar ko'rish, ekskursiya va poxodlar uyushtirish, o'quv konferentsiyalari, kechalar va utrenniklar, konkurslar tashkil qilish, olimpiadalarda ishtirok etish, o'lka burchagi va maktab ko'rgazmalarini tashkil etish va boshqalarni kiritadi.

A.F.Rodinning tarix ta'limida sinfdan tashqari ishlar sohasidagi tadqiqotlarining yana bir qimmatli tomoni shundaki, ularda sinfdan tashqari ishlarni o'quvchilarning ijtimoiy foydali faoliyati bilan (mahalliy yodgorliklarni muhofaza qilish, grajdanlar urushi, Ulug' Vatan urushi va do'stlik qabristonlarning parvarishiga qarashib turish, aholi orasida turli xil temalarda leksiya va suhbatlar uyushtirish, gazeta, jurnallar o'qib berish va h. k. bilan) bog'lab olib borish zarurligi ta'kidlanadi. Metodist A.A.Vagin tarix ta'limida sinfdan tashqari qilinadigan ish metodlari sohasida keyingi yillarda orttirilgan ilg'or tajribalarni umumlashtirib, ularni uch guruhga bo'ladi:

1. Og'zaki metod. Sinfdan tashqari ishlarning bu guruhiga o'qituvchining hikoya qilib berishi, ovoz chiqarib o'qishi, yuqori sinflarda esa, o'qituvchining darsdan keyin bo'ladigan leksiyasi kiradi. Sinfdan tashqari ishlarda o'quvchilarning aktivligi va mustaqilligini oshirish maqsadida o'quvchilar ham og'zaki so'zlab berish metodidan foydalanadi. O'quvchilar to'garak yig'ilishlarida, tarixiy kechalarda, lektorlar gruppasida, quyi sinf o'quvchilari va aholi orasida qisqacha axborotlar, doklad va referatlar bilan qatnashadilar, munozaralarda, nazariy konferentsiyalarda, tarixiy materiallar (kitoblar, kinofilmlar va pesalar) muhokamasida ishtirok etadilar.

Yozma va bosma manbalar bilan ishlash metodi. Sinfdan tashqari ishlarning bu turiga qo'shimcha kitob o'qish, tarixiy-adabiyot — to'plamlar, xrestomatiyalar, arxivlardagi hujjatlar va boshqalarni o'rganish, vaqtli matbuotni o'rganuvchilar to'garagi, qo'lyozma va arxiv hujjatlarini o'rganuvchi «yosh arxivchilar to'garagi» barpo qilish, «Kitob va uning tarixi» degan mavzuda kecha tashkil etish, o'lkaning o'tmishi va hozirgi hayotiga doir har xil kitob va maqolalar, qo'lyozmalarni o'rganish, xalq og'zaki ijodiga doir materiallarni to'plash, tarixiy voqealarning shohidlari va ishtirokchilarining hikoyalarini yozib olish, ular bilan xat yozishib turish, tarixiy hujjatlarni o'rganish kabi ishlar kiradi.

Ko'rsatmali materiallar bilan ishlash metodi. Ilyustratsiya va diapozitivlarni ko'rsatish, filmlarni ko'rish, ekskursiya materiallarini o'rganish kabi darsda boshlangan ishlar sinfdan tashqari davom ettiriladi. Bundan tashqari ekskursiyalar, poxod va ekspeditsiyalar davomida to'plangan materiallar nusxasini ko'paytirish, rasmga olish, shu materiallar asosida modellar yasash va namoyish qilish ham shu guruhga doir ishlar qatoriga kiradi. Bu ishlar ham sinfdagi ishlar bilan bog'liq olib boriladi. Gap shundaki, o'quvchilar dars jarayonida egallagan ko'nikma va malakalarini sinfdan tashqari ishlarda yanada rivojlantirib, takomillashtirib boradilar. *Sinfdan tashqari ishlarning mazmuni, forma va metodlari.* O'quvchilarning yoshi, bilim va malakalari, ularning individual moyilligiga va qiziqishlariga qarab, tarix ta'limida sinfdan tashqari ishlarning mazmuni, forma va metodlari turlicha bo'ladi. Hozir maktabda sinfdan tashqari ishlarning quyidagi asosiy, tashkiliy formalari mavjud.

1. Tarix to'garagi (yoki tarixiy-o'lkashunoslik, tarixiy-siyosiy to'garak).
2. Tarix (yoki tarixiy-o'lkashunoslik) jamiyati.
3. Sinfdan tashqari tarixiy yoki tarixiy-o'lkashunoslik ekskursiyalari, kollektiv bo'lib teatr va kinoga borish.
4. Uzoq joylarga tarixiy-o'lkashunoslik ekskursiyalari.
5. Arxeologiya ekspeditsiyasida qatnashish.
6. Tarixiy yoki o'lkashunoslik burchaklari, muzeylari.
7. Tarixiy, tarixiy-o'lkashunoslik, tematik kechalar yoki (tarix jamiyati, to'garak ishi haqida, uzoq joylarga uyushtirilgan poxodlar va arxeologik ishlar haqida) hisobot kechalari.
8. Hisobot yoki tematik ko'rgazmalar.
9. Yuqori sinf o'quvchilari uchun maktab lektoriyasi, lektorlar byurosi, propagandistlar uchun seminarlar, suhbatlar.
10. Tarixiy (tarixiy-o'lkashunoslik) konferentsiyalar, munozara va muhokamalar.
11. Maktab o'quvchilarining tarixiy voqealarning qatnashuvchilari va shohidlari, yozuvchilar va ijtimoiy arboblardan bilan uchrashuvlari.
13. Tarixiy yoki tarixiy-o'lkashunoslik o'yinlari.
14. Tarixiy byulleten, devoriy gazeta va qo'lyozma jurnallar.
15. Sinfdan tashqari o'qishlar.

Ko'rinib turibdiki, sinfdan tashqari ishlarning formalari turli-tuman, mazmuni boy, hatto maktab tarix kursining tematikasidan chetga chiqishi ham mumkin. Shuni aytish kerakki, sinfdan tashqari ishlarning mazmuni qanchalik boy va turli-tuman formalarda olib borilmasin, ular bir maqsadga: ta'lim-tarbiya vazifalarini amalga oshirishga xizmat qiladi. Maktabda tashkil etiladigan tarix to'garagi (yoki tarixchilar jamiyati) sinfdan tashqari qilinadigan barcha ommaviy ishlarni uyushtirish markazi va uning eng ixcham formasidir. Sinfdan tashqari ishlardan kuzatilgan mas'uliyatli

vazifalarning muvaffaqiyatli bajarilishi o'qituvchining o'quvchilarni shu markazga jips jamlashga va uning ishlariga to'g'ri boshchilik qila bilishiga bog'liqdir. Qo'shimcha o'qish sinfdan tashqari ishlarining sinfdan tashqari muhim formasidir. Bu ish o'quvchilarga kitob o'qishni targ'ib qilish, uning ahamiyatini tushuntirish, kitobga qiziqtirishdan boshlanadi. Sinfdan tashqari o'qishni tashkil etishda o'quvchilarning yoshi, bilimi hamda malakalari e'tiborga olinishi lozim. O'qituvchi o'quvchilarni, avvalo darslikda ko'rsatilgan badiiy va ilmiy-ommabop asarlar bilan tanishtiradi va ulardan foydalanish yo'llarini gapirib beradi, yangi chiqqan kitoblar haqida ularni xabardor qilib turadi, kitob o'qishni uyushtiradi. Maktab tajribasida 5-6-sinf o'quvchilarini kitob o'qishga qiziqtirish maqsadida ilg'or o'qituvchilar quyidagi usuldan foydalanadilar: o'qituvchi o'quvchilarga o'qish kerak bo'lgan kitoblarni aytish bilan birga shu kitoblarni o'quvchilarga ko'rsatadi va hatto eng muhim, maroqli joylarni o'qib beradi. Biroq, o'qishni cho'zib yuborish yaramaydi, 15-20 minutdan oshirib yubormaslik kerak. Qo'shimcha o'qishni tashkil etishda o'quvchilarni kitobga qiziqtirish bilan birga, mustaqil o'qishni tashkil qila bilish ham zarur. O'quvchilarning qo'shimcha o'qishi zarur bo'lgan kitoblar o'z vaqtida tavsiya etiladi. Ba'zi metodik asarlarda ko'rsatilganidek, hamma sinflardagi o'quvchilarning chorak ichida yoki o'quv yilining yarmida o'qishi uchun kitoblarning katta ro'yxatini birdaniga tavsiya qilish to'g'ri bo'lmaydi, tajriba ham rad qildi. Bu masalada ham har bir sinf bolalarining yoshi, bilim darajasi va malakalarini nazarga olib ish ko'rish lozim bo'ladi. Masalan, 5-6-sinflarda o'quvchilar mustaqil o'qishlari lozim bo'lgan kitobga doir mavzu darsda o'rganib bo'lingandan keyin qanday kitobni o'qish kerakligi tavsiya qilinadi; 7-8-sinfda mavzuga kirish darsida, agar o'qishga tavsiya qilinadigan kitob hajmi katta bo'lsa, temani o'rganishdan 2-3 hafta oldin, 9-sinflarda esa yil boshida, hattoki eski yilning oxiridayoq tavsiya qilish ma'qul, negaki tavsiya qilingan kitoblardan ba'zilarini o'quvchilar yozgi ta'til vaqtida ham o'qishlari mumkin. O'quvchilarning yozuvchilar bilan uchrashuvlari ularning kitobxonlik ishtiyoqini oshirishda muhim rol o'ynaydi.

Foydalanilgan adabiyotlar

1. Azizxo'jayeva N.N. Pedagogik texnologiya va pedagogik maxorat. -T.: TDPU. 2003.
2. U. Jo'rayev. 7-sinf Jaxon tarixidan o'qituvchilar uchun metodik qo'llanma. -T.: 2000.
3. J.G'. Yo'ldoshev, S.A. Usmonov. Pedagogik texnologiya asoslari. -T.: O'qituvchi. 2004.

MAKTABDA TASVIRIY SAN'ATNI O'QITISHNING BARKAMOL AVLOD TARBIYASIDAGI ROLI VA O'RNI

Aslonova Zarina Murodjonovna

Buxoro shahar 28-sonli umumiy o'rta ta'lim maktabi

tasviriy san'at fani o'qituvchisi

Annotatsiya: *Ta'lim-tarbiya sohasida pedagogik texnologiyadan tasviriy san'atni o'qitishda foydalanish va uning samaradorligiga erishish uchun ham o'ziga xos didaktik jarayonning o'rganib chiqilishi zarur bo'ladi. Mazkur maqolada barkamol avlod traviyalashda umumiy o'rta ta'limda tasviriy san'atni o'qitishning ahamiyati haqida fikr yuritilgan.*

Kalit so'zlar: *umumiy o'rta ta'lim, tasviriy san'at, barkamol avlod, didaktik prinsiplar.*

Tasviriy san'at inson zotini mehnatga, aql-idrokka, tafakkur qilishga, ijod qilishga, go'zallikka intilishga o'rgatib, unda chiroyli, go'zal ma'naviy dunyosini yaratib keldi. Bugungi kunda tasviriy san'at odamlar va uning jamiyati uchun yuksak aql-idrok, chuqur bilim va tafakkur, go'zal turmush va e'tiqod yaratishini hamma yaxshi biladi. Shuningdek, kuzatishlar va ilmiy tadqiqotlar shuni ko'rsatmoqdaki, tasviriy san'at yoshlarga faqat ilm-tafakkur, go'zal estetik ideallar beribgina qolmay, odam zotining eng muhim jihatlarini, ya'ni kuzatish, ko'rish, idrok qilish va tafakkur-tasavvurlarini rivojlantiradigan bosh va asosiy vosita ekanligi isbotlanmoqda. O'quvchilar tasviriy san'at mashg'ulotlarida narsalarni ko'radilar, uning katta-kichikligini, shaklini, shaklidagi xunuk va chiroyli elementlarini aniqlaydilar, narsa shaklini idrok etib, rang va tusini o'rganishadi. Narsa shaklini idrok etish bilan birga, uning tasvirini yaratish tahlilini qilib, ong faoliyati asosida naturani tasvirga aylantirib, daftar yuzigajoylashtirish bo'yicha hisob-kitob qilinadi. Shundan so'ng natura tasviri daftar yuzasiga tushiriladi. Bu mashg'ulotlar davomida diqqat, idrok, xotira, tasavur, did, emotsiya rivojlanib, rasm chizish malakasi ortadi. Chunki bu mashg'ulotlarda o'quvchi naturani kuzatadi va ko'radi, uni ong faoliyatida tahlil qiladi, rang-tuslarini buyumlar ichidan topib, uni qog'ozga tushiradi. Lekin bu jarayon shunchalik murakkabki, sog'lom rivojlangan odam bolasigina uning uddasidan chiqqa oladi. Qarangki, bu jarayonda bolaning fikri chalg'isa, boshqa yoqqa ketssa, shakl chiqmaydi, rang topilmaydi. Shu boisdan hamma bola ham rasm chiza olmaydi.

Qadimgi Rim ruhshunoslari tomonidan chiqarilgan hukm ham bir tomondan to'g'ridir. Chunki yuqoridagi faoliyatni faqat sog'lom, ya'ni fiziologik va psixologik jihatdan sog'lom yetilgan bolagina amalga oshira oladi. Tasviriy san'at mashg'ulotlarida bolaning ko'rish a'zolari takomillashib boradi. Chunki har bir mashg'ulotda narsalarni e'tibor bilan kuzatishga va ularni idrok etishga o'rgatib, o'z diqqate'tiborini bir nuqtaga qaratish malakasi ham beriladi. Bu jarayon bolaning

ixtiyoriy diqqati barqaror bo'lishini ham ta'minlaydi. Shuningdek, tasviriy san'at mashg'uloti o'quvchilarni e'tiborli, zehn bilan faoliyat ko'rsatishga o'rgatib, ularning barcha his-tuyg'ularini jamlagan holda, o'zida bo'lgan nazariy va amaliy bilimlarni ishga soladi. Butun vujudi, aql-idroki, tasavur-tafakkuri bilan faoliyat ko'rsatishga olib keladi. Shu boisdan nemis pedagog rassomi P. Shmitning «Tasviriy san'at mashg'uloti aql gimnastikasi» degan xulosasi mutlaq to'g'ri.

Xullas, tasviriy san'at darslari o'quvchilarning har tomonlama rivojlanishi asosi bo'lib qoladi, bunda uning o'rni va roli benihoyat kattadir.

Bugungi o'quvchi kelajakda ishchi, xizmatchi, dizayner-konstruktor, muhandis, shifokor, o'qituvchi, huquqshunos yoki harbiy mutaxassis yoki biron-bir sohaning yaratuvchisi bo'ladi. Ularning har biri xizmat yuzasidan u yoki bu mavzuda rasm chizishi, undan foydalanishi lozim bo'ladi. Hatto uy bekasi ham rasmni ko'ra olishi, tushunishi kerak.

Hozirgi davrda har bir erkak zoti mashina haydashni biladi, texnika bilan shug'ullanadi, uy bekalari esa dazmol, tikuv mashinasi, radio, televizor, kir yuvish mashinalari, muzlatgich, elektr plita, sut, qaymoq olish mashinalari kabi yuzlab texnik buyumlarni ishlatish va ularni sozlash uchun grafik bilim-malaka darkor. Shu boisdan har bir odam rasm chizishni, grafik tasvirlarni bilishi maqsadga muvofiqdir. Har bir shaxsning grafik bilimga ega bo'lishi shaxsning o'ziga ham, jamiyatga ham suvdek zarur. Shunga ko'ra, fransuz faylasufi Didro bundan qariyb 300 yil avval «Qaysi bir mamlakatda rasm chizishni o'qish-yozish kabi bilsalar edi, bu mamlakat barcha sohalarda har qanday mamlakatni quvib yetadi va ortda qoldiradi» degan edi.

Tarix shohidki, jahonga mashhur geograflar, tarixchi, adabiyotchi, shoir, yozuvchilar, konstruktör va boshqa soha allomalari rasm chizishni juda yaxshi bilishgan. Shunga ko'ra Beruniy, Ibn Sino, Ulug'bek, Gyote, Gyugo, Anderson, Pushkin, Tagor, Tyan-Shanskiy, Mikluxo-Maklay, Mendeleyev kabi turli soha ijodkorlari rasm chizish bilan jiddiy shug'ullanib kelishgan. Taniqli o'zbek xonandasi B. Zokirov yaxshigina rassom bo'lgan. Xullas, har bir sohaning ijodkori uchun rasm chizishni bilish unga katta ijodiy imkoniyat va oziqa bergan. Agar har bir o'qituvchi rasm chizishni bilganda edi, u dars berishda yuksak samaralarga erishardi. Dars mashg'ulotlarini o'zlashtirish ham o'quvchi uchun juda oson va yengil bo'lardi, hatto yaxshi o'zlashtirmaydigan o'quvchilar bo'lmas edi. Shularga ko'ra, bugungi maktab o'quvchilariga grafik bilim va malaka berishga katta e'tibor berilmoqda.

Bizning mamlakatimizda tasviriy san'atni o'qitish bo'yicha katta tadbirlar amalga oshirilmoqda. Dars soatlarini oshirish, yuqori malakali mutaxassis pedagog-rassomlar tayyorlash imkoniyatlari yaratilyapti. Tasviriy san'at o'quv fanining 1—7-sinflarning o'quv rejasiga kiritilishi, 1—4-sinflarda 2 soatdan ham belgilanishi, to'garaklar, maxsus bilim yurti va oliy o'quv yurtlarining tashkil etilishi shular jumlasidandir.

Bugungi kunda jamiyat kishilariga grafik bilim va malaka berish tasviriy san'at o'quv fani zimmasiga qo'yilgan. Bu fan o'zining dars va mashg'ulotlarida insonlarga grafik bilim va malakalar berish vazifasini amalga oshiradi. Maktabda va boshqa o'quv maskanlarida 90 tasviriy san'atdan boshqa fan bu vazifani bajarmaydi va bajara olmaydi ham. Tasviriy san'at o'quv fani bugungi o'quvchiga o'zining besh turi bo'yicha grafik bilim va malaka beradi, ular:

1. Borliqni idora qilish;
2. Badiiy qurish va yasash;
3. San'atshunoslik asoslari;
4. Naturaga qarab tasvirlash;
5. Kompozitsion faoliyat mashg'ulotlariga bo'linib, bu mashg'ulotlarda o'quvchilarga asosan grafik bilim va malaka beriladi.

Bu mashg'ulotlarda o'quvchilar shaklni ko'rish, yana natura va obyektни kuzatish zaruriy elementlarini tanlash, ularni tasvirlash, narsa va buyumlar ranglarini tahlil qilib, ularni ifodalash malakalarini olishadi. Narsaning o'ziga qarab rasm chizishda o'quvchi tasvirlashning eng asosiy elementi — ko'rinib turgan narsaning rasmini chizishga o'rganadi.

Yana naturaning shakli, tuziUshi, rangi, yorug'-soyalarni yaxshilab kuzatadi, ularni idrok etib, ong faoliyatida tahlil qiladi. Shu jarayonda naturadan olingan tasawur asosida uning rasmini qog'ozga tushiradi. Bunda o'quvchi, eng awalo, shakl birligini, socngra rangini, yorug'-soyalarni tasvirlaydi. Narsaning o'ziga qarab rasm chizish barcha boshqa o'quv mashg'ulot turlarining asosi bo'lib, ularga ilmiy va amaliy zamin yaratadi. Bu rasm chizishning «alifbo»si va reaUstik rasm chizishning asosi deyiladi. Mavzu bo'yicha rasm chizishda o'quvchi narsa, voqea, obyektlarni erkin, ijodiy ruhda tasvirlab, rasm chizadigan badiiyijodiy metodlarda ish olib boradi.

Bunda ko'proq umumiylikka erishiladi. Narsa va voqeani o'zgartirib, o'zining bilimi, tasawuri va tushunchalari asosida rasm ishlaydi. Bu mashg'ulot o'quvchilarning grafik bilim va malakalarini mustahkamlaydi, takomillashtiradi. Badiiy ijod qilishga o'rgatadi, realistik rasm chizishning nazariy va amaliy asoslarini o'rgatadi.

Badiiy bezash mashg'ulotlarida o'quvchilar, asosan, chiroyli rasm chizishga, narsalarni bezatishga o'rgana dilar. Bu mashg'ulotlarda o'quvchilar ritm, simmetriya va badiiylik asosida rasm chizishga o'rganadilar. Haykaltaroshlik mashg'ulotlari tasvir yaratishni hajm asosida amalga oshiradi. Bu mashg'ulotlarda o'quvchilar narsalar, qush, hayvonlar va odam rasmini loy, plastilinda hajmli qilib tasvirleydilar.

Foydalanilgan adabiyotlar

1. B. Oripov. Tasviriy san'at va uni o'qitish metodikasi. T., 2005.
2. R. Hasanov. Tasviriy san'atni o'qitish metodikasidan amaliy mashg'ulotlar. 2-qism. T., 2006.
3. R. Hasanov. Amaliy bezak san'ati mashg'ulotlari metodikasi. T., 2006.

AMIR TEMUR SHAXSI VA TEMURIY MALIKALAR.

Qarshiyeva Zuhra Sadriddinovna
Buxoro viloyati Qorovulbozor XTB ga qarashli
4-sonli umum ta'lim maktabi tarix va huquq fani o'qituvchisi
Axmedov Anvar Muratovich
Surxondaryo viloyati Qumqo'rg'on XTB ga qarashli
1-sonli umum ta'lim maktabi tarix fani o'qituvchisi

Annotatsiya: Markaziy Osiyo xalqlari tarixini o'rganishda Temur va temuriylar davrini mufassal o'rganmay turib bu mintaqaning tarixiga baho berish mumkin emas. Zero, Markaziy Osiyo xalqlari tarixida Temur va temuriylar davri mamlakatning siyosiy-ijtimoiy, iqtisodiy va madaniy rivojlanish jarayonida ulkan ijobiy burilishlar davri bo'lgan. Amir Temurning shaxsiy va davlatning siyosiy hayotida Amir Temur nikohidagi temuriy malikalar ham muhim tadbirlari bilan muhim ahamiyat kasb etadi.

Mazkur maqolada Amir Temur saroyidagi ya'ni haramidagi temuriy malikalar hayot va faoliyati haqida yoritib beriladi.

Kalit so'zlar: O'zbekiston tarixi, Temuriy malikalar, haram.

Amir Temur haramidagi temuriy malikalardan eng mashhuri bo'lmish Saroy Mulk xonim Movarounnahrda o'sha davr siyosiy hayotida muhim shaxs sifatida yorqin iz qoldirgan. Saroy Mulkxonim Chig'atoy ulusiga mansub bo'lgan mo'g'ul xonlaridan Qozonxonning qizi bo'lib, 1341 yilda tug'ilgan edi. Saroy Mulk xonim balog'atga yetgach, 1355 yilda amir Husayn o'z nikohiga kiritadi. 1370 yilda amir Husayn qatl qilingach, Amir Temur nikohiga kiradi. Zotan, sohibqiron Amir Temur mazkur Saroy Mulk xonim tufayli "Kuragon" unvoniga musharraf bo'ladi. Kuragon iborasi mo'g'ulcha so'z bo'lib, "kuyov" degan ma'noni ifodalaydi. Saroy Mulk xonim xon avlodiga mansub bo'lgani tufayli haramdagi barcha malikalardan ulug' hisoblanib, "katta xonim" (Bibixonim) degan unvonga ega bo'ldi³. Saroy Mulk xonim o'z zamonasining yuksak idrokli, farosatli, tadbirkor va aql-zakovat sohibasi bo'lgan. Shuningdek, husn-latofat bobida ham benazir bo'lgan. Amir Temur o'zining ulug' bekasi Saroy Mulk xonimga atab 1399-1404 yillar mobaynida Samarqandda mashhur Bibixonim masjidini qurdirgan edi. Sohibqiro Amir Temur Saroy Mulk xonimdan farzand ko'rmagan.

Amir Temurning xaramlaridan yana biri **Cho'lpon Mulk Og'o** begim bo'lib, Hojibek mo'g'illarining qizi edi. U nihoyat darajada go'zal edi. U sohibqironning 1391 va 1394 yillardagi harbiy yurishlarida birga yurgan. Ibn Arabshoxning ta'kidlashicha, go'yo vafosizlik qilgani uchun Temur uni o'zi bo'g'ibo'ldirgan deydi.

Temur xaramlaridan ya'na biri **Dilshod Og'obegim** bo'lib, Sulton Uvays Shayx Hasan Jazoyiring qizi edi. U 776/1374 yilda Amir Temur nikohiga kiradi va 785/1383 yilda kasal bo'lib o'ladi. Undan farzand bor yo'qligi no'malum.

Sohibqironing suyuqli xotinlaridan biri - **Tuman Og'obegim**dir. Tuman Ogo begim Saroy Mulk xonimning akasi amir Musoning qizidir. Xonimga jiyan o'rnidadir. Tuman Og'o 1366 yilda tug'ilib, 1378 yilda 12 yoshida Amir Temurga nikoh qilingan. U xusnda tengi yo'q bo'lgan. Uning sharifaga Samarqandda maxsus Bog'i bihishitni barpo ettirgan. Temur vafotidan keyin Xalil Sulton 1406 yilda Shayx Nuriddin bilan bo'lgan jangda yengilib, Tuman Og'o begimni xotinlikka berishga majbur bo'ladi. Shayx Nuriddin vafot etgach uni Xirotda olib keladilar.

Amir Temurning yana bir xotini **Tukal** xonimdir, Hizr Xo'janing qizi edi. 800/1397 yilda sohibqiron Amir Temur Konigulda katta to'y o'tkazib, Tukal xonimni o'z nikohiga kiritadi. Tukal xonim xaramda (xon qizi bo'lgani tufayli) Saroy Mulk xonimdan keyingi o'rinda turgan, ya'ni "kichik xonim" deb atalgan. 1397 yilda sohibqiron Tukal xonim sharafiga Samarqandda "Bog'i Dilkusho" ni barpo ettiradi. Ibn Arabshohning yozishicha, 1408 yilda Xalil Sulton Mirzoning xotini Shod Mulk begim Tukal xonimni zaharlab o'ldirgan.

Sohibqironing keyingi paytlarda olgan xotini **Ruh Parvar Og'o** bo'lib, amir Temurning xoz kanizlaridan edi. Rux, Parvar Og'o ham yosh va go'zal ayol bo'lgan. Uning sohibqironidan farzandi bo'lmagan.

Amir Temur vafotidan so'ng Ruh, Parvar Og'oni Amir Hamza Sulduz xotinlikka olgan. Amir Hamza Sulduz vafotidan keyin Ruh Parvar Og'oni amir Ali Tarxon o'z nikohiga oladi. Ali Tarxon vafotidan keyin Ruh, Parvar Og'oni amir Hasan So'fi o'z haramiga olgan. Ruh, Parvar Og'o 1423 vafot etgan⁴.

Foydalanilgan adabiyotlar:

1. I. A. Karimov. Amir Temur haqida so'z. – T.: “O'zbekiston” 1996. 36-bet
2. Mo'minov I. Amir Temurning O'rta tarixidagi o'rni va roli haqida. – T. 1960.14-bet
3. Yakubovskiy . Амир Темур. Вопросы истории. 1946.
4. Fayziyev T. Temuriylar shajarasi. T. 1995. 61-62 bb

TEMURIY SHAXZODA MIRONSHOH MIRZO VA SHOHRUH MIRZO SHAJARASI.

Raximova Barno Rajabbayevna
Toshkent Shahar Chilonzor tumani XTB ga qarashli
173-sonli umum ta'lim maktabi tarix fani o'qituvchisi

Annotatsiya: Markaziy Osiyo xalqlari tarixini o'rganishda Temur va temuriylar davrini mufassal o'rganmay turib bu mintaqaning tarixiga baho berish mumkin emas. Zero, Markaziy Osiyo xalqlari tarixida Temur va temuriylar davri mamlakatning siyosiy-ijtimoiy, iqtisodiy va madaniy rivojlanish jarayonida ulkan ijobiy burilishlar davri bo'lgan. Amir Temur va uning farzandlari, qizlari va ularning shajarasi bo'lmish temuriy shaxzodalarning bu davlatning siyosiy, ijtimoiy hayotida har birining o'rni va ular tomonidan olib borilgan muhim tadbirlari bilan muhim ahamiyat kasb etadi.

Mazkur maqolada Amir Temurning farzandlari bo'lmish temuriy shaxzodalar Mironshoh Mirzo va Shohruh Mirzolarning hayoti va faoliyati va ularning shajarasi yoritib beriladi.

Kalit so'zlar: O'zbekiston tarixi, Temuriylar shajarasi, Temuriy malikalar va shaxzodalar, Mironshoh Mirzo, Shohruh Mirzo.

Mironshoh Mirzo Amir Temurning uchinchi o'g'li bo'lib, 1366 yil tug'ilgan. U Temurning Xurosonga yurishlarida 14 yoshidanoq ishtirok etgan. Xarbiy kuchni yaxshi egallagan. 1393 yil Temur Shimoliy Eron, Iroq va Zakavkaziyani Mironshoxga topshiradi.

Abubakr Mirzo 1382 yil Mironshohning mo'g'ul xotinidan tug'ilgan. Temur uni otasini o'rniga taxtga o'tqazganda unga tegishli yerlar ko'payadi. Ukasi unga nisbatan dushmanlik ruhida qaraydi va akasini 1405 yilda Umar Mirzo tomonidan qal'aga qamatadi va tegishli boylik va xaramlarini oladi. Keyinchalik Sultoniyani qo'lga kiritgach Umar Mirzoga tegishli beklar tomonga o'tadi. 1408 yilda Qora Yusuf bilan bo'lgan jangda yengiladi.

Umar Mirzo Mironshoh Mirzoning 2 o'g'lidir. U 1383 yilda tug'ilgan. Xurosonda Shohruh Mirzo mulozamatida bo'ladi. 1407 yilda vafot etadi.

Xalil Sulton Mirzo Mironshoh Mirzoning 3 o'g'lidir. U 1384 yilda tug'ilgan. U yoshligidan Saroy Mulk Xonimni tarbiyasida bo'lgan. U juda shijoatli bo'lgan, bobosining Hindistonga yurishida 15 yoshidan ishtirok etgan. U Temurning 1399-1404 yilgi 7 yillik urushlarida faol qatnashadi va 1402 yilda Turkiston chegaralarini qo'mondonligini topshirgan edi. 1405 yilda Temur vafot etgach u o'z qo'shinlari bilan Samaqand taxtini egallaydi. U 1411 yil vafot etadi. Undan bir o'g'il qoladi.

Iyjal Mirzo Mironshoh Mirzoning 4 o'g'lidir. U 1387 yilda tug'ilgan. 1415 yil aprel oyining boshida qandaydir kasalga uchrab, uch kun yotib, 11 aprel 1415 yilda Ray shaharida vafot etadi.

Suyurg'atmish Mirzo Mironshoh Mirzoning 5 o'g'lidir. U 1399 yilda tug'ilgan. U biron viloyatga hukmronlik qilmasdan 1411 yil vafot etgan.

Sulton Muhammad Mirzo Mironshoh Mirzoning 6 o'g'lidir. Uni qachon to'g'ilib va qachon vafot etgani noma'lum. U haqida faqatgina Bobur Mirzoning mashhur "Boburnoma" asarida to'xtaladi. Lekin Shohruh Mirzo hayotlik davrida tuzilgan "Nasabnoma" da Mironshoh Mirzoning Sulton Muhammad Mirzo nomli o'g'li bo'lganligi haqida hech qanday ma'lumot yo'q. Unga ko'ra undan bir o'g'il qolganligi aytib o'tiladi.

Shohruh Mirzo Amir Temurning to'rtinchi o'g'li bo'lib u 1377 yil tug'ilgan. Uning onasi Tag'oy Turkon Og'odir. U yoshligidann Saroy Mulk Xonim tarbiyasida bo'lgan. U 20 yoshida otasining Falastin yurishida qatnashadi. 1397 yilda unga Xuroson, Seyston va Mozandaron hokimligi topshiriladi. U yoshligidan shariatga kattiq rioya qilgan. Shuning uchun Temur uni valiahd qilishni xush ko'rmagan edi. Temur vafotidan keyin taxtga davogar bo'ladi va Pir Muhammad bilan sulh tuzib Xalil Sultonga yurish qilgan edi. Pir Muhammad vafotidan so'ng o'zi kurasha boshlaydi. 1409 yilga kelib Samarqandni oladi va o'g'illariga hududlarni bo'lib berib, o'zi Hirotga qaytadi. Uning davrida mamlakat bir muncha gullaydi va poytaxtni Hirotga ko'chiradi. U ko'pincha davlat ishlarini xotini Gavharshod bilan boshqarar edi. Ancha qarib qolgandan keyin taxt vorisini tayinlay olmay qoldi, xotiniga esa nabirasi Alouddavla Mirzoni mo'ljallagan edi. U o'z ajali bilan 1447 yilda vafot etadi.

Ulug'bek Mirzo Shohruh Mirzoning to'ng'ich o'g'lidir. U 1394 yilda tug'ilgan. Unga Muhammad Tarag'ay deb ism beradilar. Keyinchalik o'zgarib ketadi. 1398 yilda besh yoshli Ulug'bekni otasi uni Sharafiddin Ali Yazdiyning tarbiyasiga topshiradi. U yoshligidan kitob o'qishga qiziqqan. 1404 yil 10 yoshda bo'lganida unga Og'o Begimni unashtirish marosimi bo'lib o'tadi. 1404 yilning kuzida Temur Xitoy yurishida Sayram, Avliyo ota, Ashpardan to Xitoy chegarasigacha Ulug'bekka in'om qiladi. Ammo Temur 1405 yilda vafot etadi. 1409 yilda Ulug'bek Movarounnahr hukmdori bo'lgach otasining ham yurishlarida ishtirok etmay qo'yadi. 1413 yil Ahmad Mirzo taklifga binoan kelmaganligi uchun Farg'onaga qo'shin tortadi va g'alaba kozonadi. 1425 yilda Mo'g'ulistonga qarshi yurish boshlaydi. U bu jangda ham g'alaba qozondi. 1426 yilda esa Baroq o'g'longa qarshi kurashadi va yengilib Samarqandga qaytadi. 1447 yil vafot etdi.

Ibrohim Mirzo Shohruh Mirzoning ikkinchi o'g'lidir. U 1394 yilda tug'ilgan. Uning onasi To'ti begim edi. Shohruh Mirzo 1409 yilda Xalil Sulton Mirzodan Movarounnahrni tortib olgach, unga Balx viloyati hokimligini topshiradi. U tabiatan muloyim ochiq ko'ngil edi. Sharafiddin Ali Yazdiy ham o'z "Zafarnoma" sini uning

huzurida bir qancha vaqt yozadi va asarda to'xtalib o'tadi. Ibroxim Mirzo 1435 yil 40 yoshida kasal bo'lib vafot etadi. Undan uch o'g'il koladi. Sulton Abu Isxoq Mirzo, Ismoil Mirzo, Abdullo Mirzolar edi.

Boysung'ur Mirzo Shoxruh Mirzoning 3 o'g'lidir. U 1397 yilda tug'ilgan. U tabiatan o'qimishli odam edi. 1414-1416 yilgacha Mozandaron, Astrobod va Jurjon viloyatlarida hokimlik qiladi. 1416-1420 yilgacha Hirotda vazirlik qiladi. Vazirlik paytida Hirotda kutubxona tashkil qiladi. 1431 yilda otasi unga Astrobod hokimligini topshiradi. Keyingi davrlarda kasallikka chalilib 1433 yilda vafot etadi. Undan uch o'g'il qoladi, Alouddavla Mirzo, Abulqosim Bobur Mirzo va Sulton Muhammad Mirzolaridir.

Suyurg'atmish Mirzo Shoxruh Mirzoning 4-o'g'lidir. U 1398 yilda tug'ilgan. Onasi Mulkat Og'o begimdir. U yoshlik davrini otasining hashamatli saroyida o'tqazadi. U avval otasi saroyida xizmat qiladi keyinchalik esa 1418 yilda Qobul hukmdorligini oladi. Biroq 1426 yil u to'satdan og'rib, vafot etadi. Undan 2 o'g'il qoladi, Ma'sud Mirzo va Qorachar Mirzolaridir.

Muhammad Juki Mirzo Shohruh Mirzoning 5 o'g'lidir. U 1403 yilda Hirotda tug'ilgan. Onasi Gavharshod begim edi. U yoshligidan kasalmand va nimjon bo'lib o'sdi. 1419 yilda unga Mo'g'uliston sobiq xoni marhum Sham'i Jahonning qizi Mehr Nigor Og'oni nikoh qiladilar. U Baroq O'g'longa qarshi yurishida ishtirok etadi. 1433 yilda Shohruh Mirzo o'g'li Muhammad Jukiga Garmser va afg'onlar viloyatini topshiradi. 1443 yilda esa Muhammad Juki Balx viloyatini hokimi etib tayinlanadi. 1445 yilda 45 yoshida vafot etadi. Undan uch o'g'il qoladi, Ali Mirzo, Muhammad Qosim Mirzo va Abubakr Mirzolaridir.⁵

Foydalanilgan adabiyotlar:

1. I. A. Karimov. Amir Temur haqida so'z. – T.: “ O'zbekiston “ 1996. 36-bet
2. Mo'minov I. Amir Temurning O'rta tarixidagi o'rni va roli haqida. – T. 1960. 14-bet
3. Yakubovskiy . Амир Темур. Вопросы истории. 1946.
4. Fayziyev T. Temuriylar shajarasi. T. 1995.

TEMURIY SHAXZODALAR VA MALIKALAR.

Maxmatqulova Gulnora Gafurdjanovna
Toshkent Shahar Chilonzor tumani
178-sonli ixtisoslashtirilgan davlat umumta'lim
maktabi tarix fani o'qituvchisi

Annotatsiya: Markaziy Osiyo xalqlari tarixini o'rganishda Temur va temuriylar davrini mufassal o'rganmay turib bu mintaqaning tarixiga baho berish mumkin emas. Zero, Markaziy Osiyo xalqlari tarixida Temur va temuriylar davri mamlakatning siyosiy-ijtimoiy, iqtisodiy va madaniy rivojlanish jarayonida ulkan ijobiy burilishlar davri bo'lgan. Amir Temur va uning farzandlari, qizlari va ularning shajarasi bo'lmish temuriy shaxzodalarning bu davlatning siyosiy, ijtimoiy hayotida har birining o'rni va ular tomonidan olib borilgan muhim tadbirlari bilan muhim ahamiyat kasb etadi.

Mazkur maqolada Amir Temurning farzandlari temuriy shaxzodalar va malikalar va ularning hayoti va faoliyati haqida yoritib beriladi.

Kalit so'zlar: *O'zbekiston tarixi, Temuriylar shajarasi, Temuriy malikalar va shaxzodalar, Og'o Begi Xonim, Sulton Baxt begim, Muhammad Jahongir Mirzo, Umar Shayx Mirzo.*

Amir Temur haramidagi temuriy malikalardan eng mashhuri bo'lmish O'ga Begi Xonim Amir Temurning katta qizidir. O'ga Begi Xonimning onasi Turmush Og'adir. Shuningdek, O'ga Begi Xonimning qaysi yilda tug'ilgani haqida aniq ma'lumot yo'q. 1382 yilda O'ga Begi Xonim to'satdan og'ir bedova kasalga uchraydi shu yil oxirida vafot etadi.

Sulton Baxt begim Amir Temurning ikkinchi qizidir. Sulton Baxt begimning onasi sohibqironning ikkinchi xotini O'ljaoy Turkon Og'o begim edi. U 1366 yildayoq vafot etganligi ma'lum. Sulton Baxt begimning tug'ilgan yilini 1360 -1366 yillar oralig'i deb taxmin qilish mumkin.⁶

Muhammad Jahongir Mirzo - Amir Temurning katta o'g'li bo'lib 1356 yil tug'ilgan, uning onasi Turmish Og'adir. Jahongir Mirzo Xorazm shohi Husayn So'fining qizi Sevinch bekani o'z nikohiga oladi. Jahongir Mirzo shuningdek Ilyos Yasuriyning qizi Baxt Mulk Og'oga uylanadi. Undan tug'ilgan o'g'ilga Pir Muhammad Mirzo deb ism qo'yishadi. Ammo u 1376 yil 20 yoshida kasal bo'lib o'ladi.

Muhammad Sulton Mirzo- Jahongir Mirzoning katta o'g'li. U 1376 yil Yusuf So'fining qizi Xonzodaga uylanadi. Amir Temur taxt vorisi deb bilgan uni. 1399 yil

¹¹ Файзиев Т. Темурийлар шажараси. Тошкент, 1995. 63-64 бб.

Temur jangga ketayotib Samarqand taxtini Muhammad Sulton Mirzo ishonib topshirib ketadi. Muhammad Sulton Mirzo bilan amakivachchasi Iskandar Mirzo bilan o'rtasida kelishmovchilik tufayli amakivachchasini qatl qildiradi. 1402 yilda Boyazid Yildirimga yurishda Temur farmoniga muvofiq ishtirok etadi va qishda qattiq kasal bo'lib o'ladi va uning jasadi Samarqandga jo'natiladi.

Pirmuhammad Mirzo - Jahongir Mirzoning 2 o'g'li bo'lib Baxt Mulk Og'oning o'g'lidir. 1392 yilda bobosi Temur G'azna, Qobul, Zobiliston, Qandaxar joylarini topshiradi. U Temurning Hindiston yurishida Qo'sh qanot bo'lgan. Bobosi vafotidan keyin Samarqand uchun voris edi, ammo Xalil Sulton taxtni egallab bo'lgan edi. U Shoxruh Mirzo bilan bitim tuzib Xalil Sultonga qarshi kurash uchun bitim tuzadi. 1406 yilda ikki o'rtada jang bo'ladi va Xalil Sulton g'olib bo'ladi. 1407 yilda Pir Muhammad Mizoning vaziri amir Pir Ali Toz tomonidan bo'g'ib o'ldiriladi. Pir Muhammad Mirzodan 7 o'g'il qoladi. Qaydu Mirzo, Bo'zanjir Mirzo, Holid Mirzo, Sa'd Vaqqos Mirzo, Qaysar Mirzo, Jahongir Mirzo, Sanjar Mirzo.

Muhammad Jahongir Mirzo Sulton - Mirzoning katta o'g'lidir. Muhammad Jahongir Mirzoning nabirasi va u 1396 yilda tug'ilgan. 1409 yil Xalil Sulton taxtdan tushurilgach taxt Ulug'bek Mirzoga beriladi va unga Hisor hokimligi beriladi. U umrining oxrigacha Hisorda hukumronlik qiladi va 1433 yil 38 yoshida vafot etadi. Uning Muhammad Sulton Mirzo va Xalil Sulton ismli o'g'illari qoladi.

Muhammad Sulton Mirzo 1423 yil tug'ilgan. U otasidan qolgan Hitori Shonmonda hayot kechiradi va 1448 yil vafot etadi. Undan farzand bor yo'qligi noma'lum.

Sa'd Vaqqos Mirzo Muhammad Sulton Mirzoning ikkinchi o'g'li. Amir Temurning katta o'g'li Muhammad Jahongirning nabirasidir. U hijriy 803/ milodiy 1400 yilda tug'ilgan. U biron viloyatda hukmdor bo'lmagan.

Yaxyo Mirzo Muhammad Sulton Mirzoning uchinchi o'g'li. U haqida aniq ma'lumotlar yo'q. U 1408 yilda 10 yoki 8 yoshida vafot etgan.

Xalil Sulton Mirzo Muhammad Jahongir Mirzoning 2 o'g'lidir. Halil Sulton Mirzo ham akasi kabi Hitori Shodmonda hayot kechirib, 1459 yilda vafot etadi. Halil Sulton Mirzodan bir o'g'il bir qiz qoladi.

Muhammad Umar Mirzo Xalil Sulton Mirzoning o'g'li bo'lib 1442 yilda tug'ilgan va Sulton Boyqaro huzurida mulozamatda bo'lgan. U bir necha bor Boyqaroga isyon ko'taradi va bunda Boyqaro isyonni bartaraf etadi. U 1471 yil Faroh qo'rg'onini musodara qiladi va Muzaffar boshchiligida qo'shin jo'natadi va u ajal sharobini ichib vafot etadi.

Qaydu Mirzo Pir Muhammad Mirzo Qobuliyning to'ng'ich o'g'li bo'lib, Temurning o'g'li Jahongir Mirzoning nabirasidir. U 1396 yilda tug'ilgan. Afg'oniston yerlarini suyirg'ol tarzida boshqardi hamda otasiga mulozim xizmat qilgan. Unga nisbatan bir necha amirlar isyon ko'taradi. Maqsad ukasi Sanjar Mirzoni ko'tarish

edi. Shu asnoda u o'z yerlarini mustahkamlab oldi va u yerlariga mustaqil ravishda hukmronlik qilish orzusi tushdi. Elchilik mulozamatlarida Shoxruh Mirzo bilan gapi qochadi va Qaydu Mirzoni ushlab 1417 yilda Xirotda barcha gunohlaridan kechadi va qoldiradi. 1418 yil Qandaxorga qochadi. Shoxruh Mirzo o'g'li bilan sipoxlarni jo'natadi va uni ushlab kelishadi. Shoxruh Mirzo uni Ixtiyoriddin qal'asida tashlaydi va shu yerda vafot etadi.

Holid Mirzo Pir Muhammad Mirzo Qobuliyning 2 o'g'li bo'lib 1399 yil tug'ilgan. U ham Shoxruh Mirzo mulozimatida bo'lgan. U 1427 yilda kasal bo'lib o'lgan.

Qaysar Mirzo Pir Muhammad Mirzo Qobuliyning to'rtinchi o'g'li bo'lgan. 1401 yilda tug'ilgan. U hech qaerda hukmronlik qilmagan. U ham Shoxruh Mirzo huzurida ishlagan. 1424 yilda vafot etgan.

Bo'zanjir Mirzo Pir Muhammad Mirzo Qobuliyning 5-o'g'li bo'lib, 1402 yilda tug'ilgan. U hech qaerda hukmronlik qilmagan. U ham Shoxruh Mirzo huzurida ishlagan. 1422 yilda vafot etgan.

Jahongir Mirzo Pir Muhammad Mirzo Qobuliyning 6-o'g'li bo'lib, 1402 yilda tug'ilgan. U ham hech qaerda hukmronlik qilmagan. U ham Shoxruh Mirzo huzurida ishlagan. 1433 yilda vafot etgan.

Sanjar Mirzo Pir Muhammad Mirzo Qobuliyning 7-o'g'li bo'lib, 1403 yilda tug'ilgan. U akasi Qaydu Mirzo saroyida mulozamatda bo'lgan. U isyoni kechirilib, Shoxruh Mirzo o'z huzurida olib qoladi. U umrining oxirigacha xoqon mulozamatida bo'lib, 1429 yilda Xirotda vafot etadi.⁷

Umar Shayx Mirzo Amir Temurning ikkinchi o'g'li bo'lib 1356 yilda tug'ilgan. Umar Shayx Mirzoning onasi To'lin Og'odir. Umar Shayx Mirzo harbiy ishlarga iqtidori yuksak bo'lib, mohir chavandoz va tolmas jangchi bo'lgan. Shu bois bo'lsa kerak, uning jangovarlik faoliyati haqida ko'pgina naql va rivoyatlar yozib qoldirilgan. 1370 yilda sohibqiron Amir Temurning Husayn ibn Musallabga qarshi olib borgan jangida 15 yoshli Umar Shayx Mirzo alohida jangovarlik namunasini ko'rsatgan. Shuningdek, u Farg'onada mo'g'ullarga qarshi ko'pgina janglarda ishtirok etadi. U o'zining mardligi bilan sohibqiron qo'shinida ustuvor sarkarda bo'lgan.

Umar Shayx Mirzo Sirjon qal'asini muhosara qilish ishini amir Idigu barlosga topshirib, o'zi Sherozga keladi. Sherozda ishonchli kishilardan amir Sanjaq huzuriga kelib, uni fors mamlakatlarini zabt qilish ishiga mutassadi qilib, so'ngra otasi sohibqironning huzuriga jo'naydi. Umar Shayx Mirzo Kurdistondan o'tib borayotganda, yo'l chekkasidagi Harmotu qal'asiga ko'zi tushadi. Qal'ani yaqinroqdan tomosha qilish niyatida bir tepalikka chiqib, qal'a tomon nazar tashlaydi.

¹¹ Файзиёв Т. Темурийлар шажараси. Тошкент, 1995. 69-81 бб.

Shu payt qal'a ichidan otilgan nogahoniy o'q Mirzoning qulog'i tagidagi ko'k tomiriga kelib tegadi va Umar Shayx Mirzo shu zahoti jon beradi. Umar Shayx Mirzo jasadini avval Sherozga muvaqqad dafn qiladilar. Keyinchalik marhum Umar Shayx Mirzoning xotinlari Sevinch Qutlug' Og' o begim, Beka Mulk Og' o begim va Mulkat Og' o begimlar hamda hali voyaga yetmagan (sag'ir) o'g'li Iskandar Mirzolar jasadni Sherozdan Keshga (Shahrisabz) olib keladilar va temuriylar xonadoni uchun maxsus qurilgan daxmaga dafn qiladilar.

Marhum Umar Shayx Mirzodan olti o'g'il qoladi. Ularning kattasi Pir Muhammad Mirzo 16 yoshda edi. Undan keyingilari Rustam Mirzo, Iskandar Mirzo, Ahmad Mirzo, Saidi Ahmad Mirzo va Boyqaro Mirzolar edi. Amir Temur Fors mamlakatining hukmdorligini 16 yoshli Pir Muhammad Mirzoga topshiradi.⁸

Pir Muhamad Mirzo Umar Shayx Mirzoning katta o'g'li bo'lib, 1379 yilda tug'ilgan. Otasi vafotidan so'ng fors hukmronligi unga topshiriladi. Sherozga hukmronlik qila boshlaydi. 1400 yilda Amir Temur Pir Muhamad Mirzoni harbiy yurishlariga chaqiradi. Pir Muhamad Mirzo o'zini kasallika solib bormaganligi sababli uni hokimlik vazifasidan chetlashtiradi. Faqat 1403 yilda Pir Muhamad Mirzoga Sherozni qaytarib beradi. Ukasi Iskandar Mirzo bilan Umar Mirzo qarshi urush olib boradilar va sulx asosida qutilib qoladilar. Pir Muhamad Mirzo ukasi Iskandar Mirzoga Yazd viloyatini beradi. 1409 yilda Pir Muhamad Mirzo Xuziston mamlakatini zabt etadi. Pir Muhamad Mirzo Sheroziyini Xoja Husayn Sharbatdor ismli amiri bor edi. Ana shu ko'rnamak amir Xoja Xusayn bir necha yomon odamlar bilan til biriktirib, qorong'u tunda odil podshohzodaning chodiriga kirib, uni qatl qildiradi. Pir Muhamad Mirzo 31 yoshida halok bo'ladi. Undan 2 o'g'il qoladi: Kattasi Umar Shayx Mirzo, kichigi Solih Mirzolaridir. Umar Shayx Mirzo 1398 yilda tug'ilgan edi.

1408 yilda Pir Muhamad Mirzo Isfaxon viloyatining hokimligini Umar Shayx Mirzoga in'om qiladi. Umar Shayx Mirzo 1429 yilda 31 yoshida Xurosonda vafot etgan.

Iskandar Mirzo Umar Shayx Mirzoning 3 o'g'lidir. U 1384 yilda tug'ilgan. Onasi Mulkat Og' o begim edi. 1403 yilda Amir Temur Iskandar Mirzoni Hamadon viloyatiga hokim qilib tayinlagan edi. 1407 yilda Pir Muhammad ukasini Iskandar Mirzoni qamoqqa oladi va Yazd viloyatidagi barcha xazinalarni Sherozga keltiradi. Iskandar Mirzoni qo'loyog'ini bog'lab, Hirot dorissaltanasiga yuboradi. Biroq, u yo'lda qochdi va Rustam Mirzo bilan birlashdi. 1409 yilda ularni ikkalasini ham Pir Muhammad mag'lubiyatga uchratadi. U Xuroson sari qochadi. Keyinchalik Andxo'y atrofiga keladi va u yerning hokimi Sayyid Ahmad uni Andxo'ydagi ekanligini Shoxruh Mirzoga maktub orqali bildiradi. 1410 yilda akasi Pir Muhammad yoniga

¹¹ Файзиев Т. Темурийлар шажараси. Тошкент, 1995, 84-85 бб.

qaytadi va akasi o'ldirilgandan keyin uning o'rniga taxtga o'tirdi. 1411 yilda u Kermon viloyatiga karab yo'l oldi va sulh tuzulib Sherozga qaytadi. 1412 yilda esa Iskandar Mirzo Qum viloyatiga qarab yo'l oladi va shu asnoda mag'lubiyatga uchrab poytaxtni Isfanxonga ko'chiradi.

Foydalanilgan adabiyotlar:

1. I. A. Karimov. Amir Temur haqida so'z. – T.: “ O'zbekiston “ 1996. 36-bet
2. Mo'minov I. Amir Temurning O'rta tarixidagi o'rnini va roli haqida. – T. 1960.14-bet
3. Yakubovskiy . Амир Темур. Вопросы истории. 1946.
4. Fayziyev T. Temuriylar shajarasi. T. 1995.

TEXNOLOGIYA FANINING JORIY ETILISHI ZAMONAVIY TA'LIM TALABI SIFATIDA

Akbarova Gulshanoy Mirzadavlatovna

Andijon viloyati Oltinko'l tumani 39-sonli umumta'lim maktabi Texnologiya fani o'qituvchisi

Annotatsiya: *Hukumatimiz tomonidan bir qancha sohalar qatorida ta'lim tizimiga ham alohida e'tibor qaratilmoqda. Xususan, texnologiya fanining joriy etilishi ta'lim tizimidagi islohotlardan biri hisoblanadi. Mazkur maqolada texnologiya fanining joriy etilishi zamonaviy ta'lim talabi sifatida amalga oshirilgani xususida bayon etiladi.*

Kalit so'zlar: *texnologiya, zamonaviy ta'lim, innovatsion yondashuv, pedagogik mahorat.*

Respublikamizda uzluksiz ta'lim tizimida turli sohalarda raqobatbardosh mutaxassislar tayyorlash, ularning yuksak bilim, ko'nikma va malakalarni egallashlariga shart-sharoitlar yaratish, ishlab chiqarish jarayonida yetuk malakali mutaxassislar faoliyatini tashkil etish bo'yicha qo'ygan ijtimoiy buyurtmasini bajarishda texnologiya fani jarayonini tashkil etish muhim ahamiyat kasb etadi. Hozirgi kunda qator rivojlangan davlatlarning ta'lim tizimi tahlil qilinganda texnik-texnologik jarayonlarga jiddiy e'tibor berilayotganligini ko'rishimiz mumkin. Mamlakatning rivoji ishlab chiqarish sohasiga bog'liq ekanligi, ishlab chiqarish sohasining rivoji mutaxassislar malakasiga bog'liqligi isbotlanmoqda. Bu borada ta'kidlash lozimki, 2017 yilning 22 dekabr kuni yil yakunlari bo'yicha o'tkazilgan yig'ilishda bejizga mamlakatimiz Prezidenti 2018 yilni "Faol tadbirkorlik, innovatsion g'oyalar va texnologiyalarni qo'llabquvvatlash yili" deb nomlamaganlar. Davlat ahamiyatiga molik ushbu vazifani bajarish uchun texnik-texnologik jarayonda o'qituvchilarning o'z kasbiy bilim, ko'nikma va malakalarini, kasbiy mahoratini takomillashtirishni hamda dinamik ravishda rivojlanib borayotgan pedagogik jarayon talablari darajasida pedagogika, psixologiya, metodika fanlari yutuqlari, zamonaviy texnika va ilg'or texnologiyalar, ishlab chiqarish va bozor iqtisodiyoti munosabatlari bo'yicha mukammal bilimlar, ko'nikmalarni egallashni taqozo etadi. Shu munosabat bilan, texnologiya fani o'qituvchisining bilim, ko'nikma va malakalari ko'lami va sifati, uning ta'lim-tarbiya jarayonini umumiy o'rta ta'lim DTS talablari asosida tashkil etish va o'tkazish bo'yicha erishgan yutuqlari va yo'l qo'ygan kamchiliklari, kasbiy mahorati va h.k. kabi murakkab va ko'p qirrali faoliyatini takomillashtirish jarayonining didaktik shart-sharoitlarini aniqlash, nazorat maqsadiga muvofiq ravishda uning shakl, tur, usul va vositalarini optimal tanlash asosida nazorat o'tkazish metodikasini ishlab chiqish, uning mazmunini boyitish, bu sohada mamlakatimiz miqyosida amalga oshirilayotgan tashkiliy ishlarni tahlili bu borada amalga oshirilayotgan barcha tadbirlarni ilmiy-uslubiy asnosida tashkil

etilishini talab qilmoqda. Bu esa o'quvchilarning umumiy o'rta ta'lim maktablaridan texnik-texnologik ko'nikmalarini shakllantirishga e'tibor berilmayotganligini ko'rsatishimiz mumkin. Ushbu ko'nikmalar asosan texnologiya fani darslarida shakllantirilishini hisobga olsak, ushbu fanga e'tiborni kuchaytirish davr talabi ekanligi yaqqol namoyon bo'ladi.

Aynan texnologiya fanida o'quvchilarning ham intellektual, ham jismoniy bilim, ko'nikma va malakalari uyg'unlashgan holda shakllanishi hamda texnikaga oid mehnat qilishning sensor ko'nikmalarining rivojlanishi, shuningdek kasblar olami, kasb tanlashdagi qiyinchiliklar va nomutanosibliklar, kasb tanlashda e'tiborga olinadigan omillar xaqidagi ma'lumotlar fanning asosiy maqsadi sifatida beriladi. Demak, texnologiya faniga e'tibor berilishi natijasida nafaqat texnikaga oid kollejlarga balki yoshlarning o'z kasblarini ongli, barcha jixatlarini xisobga olgan holda tanlashlariga erishiladi. To'g'ri kasb tanlagan o'quvchilarning qiziqishini oshirish ya'ni ta'lim sifati va samaradorligini yuksaltirish natijasida yetuk, jahon talablariga javob beradigan mutaxassislar tayyorlashga zamin yaratgan bo'lamiz. Ushbu mutaxassislar bevosita ishlab chiqarish jarayonlarini rivojlantirgan xolda mamlakat rivojiga o'z hissalarini qo'shadilar.

Shuni aytish mumkinki, texnologiya fani darslarini tashkil etishda zamonaviy ta'lim texnologiyalari va vositalaridan maqsadga muvofiq foydalanish, innovatsion pedagogik texnologiyalarni joriy etish natijasida o'quvchilarda fanga bo'lgan qiziqishlari ortishi, amaliy mashg'ulotlarda mehnat ob'ektlarini bajarish bo'yicha aniq tasavvurlarga ega bo'lishi, mehnat operatsiyalarini bajarish bo'yicha chuqur bilim, ko'nikma va malakalarni hosil qilishida keng imkoniyatlar ochadi. Hozirgi kunda dunyo bo'yicha rivojlangan davlatlar agrar ishlab chiqarishdan sanoat ishlab chiqarishga ya'ni yangi texnika va texnologiyalarga asoslangan avtomatik-mexanizatsiyalashgan sanoat ishlab chiqarish davlatiga o'tib bormoqda. Ishlab chiqarishni rivojlantirishda mutaxassislarning texnikaviy salohiyati muhim o'rin tutadi. Ishlab chiqarish sohasida faoliyat yuritadigan mutaxassislarning boshlang'ich ko'nikmalari aynan umumiy o'rta ta'lim maktablarida texnologiya fani darslarida tarkib topadi.

“Texnologiya” materiallar yoki yarim fabrikatlarni olish, ishlov berish va qayta ishlash usullarini ishlab chiquvchi va takomillashtiruvchi ilmiy fandır. “Texnologiya” - yunoncha ikki so'zdan - “texnos” (techne) - mahorat, san'at va “logos” (logos) - fan, ta'limot so'zlaridan tashkil topgan. Tarixiy manbalarga ko'ra, “Texnologiya” fani ham qadimgi yunonistonda paydo bo'lgan. Ushbu davrda, bu hunarmandning buyumlarni tayyorlash san'atiga, ustoz rahbarligi ostida (mashqlar tufayli) o'zining tirishqoqligi va tabiiy iqtidori orqali erishishini anglatgan. Hunar o'rganish individual tarzda amalga oshiriladi. Ko'pgina hollarda, hunar sirlari, faqat avloddan avlodga, oilaviy qarindosh urug'larga o'rgatilar edi. Avloddagi uzilishlar, ma'lum bir kasb

sirlarini yo'qolishiga olib kelgan hollar ham mavjud. Misol tariqasida, qadim Sharqdagi machit madrasalarning tashqi va ichki devorlar, gumbazlaridagi naqshlar tabiiy bo'yoqlarining tayyorlanish sirlari yo'qolib ketganini keltirish mumkin. Bu bo'yoqlar hanuzgacha odamlarni o'zining tabiiyligi, chiroyi, ranglari jilosi, takrorsizligi, o'zidan nur sochib turishi, uzoqqa chidamliligi bilan maftun etib kelmoqda.

“Texnologiya”ning fan sifatida vujudga kelishiga - XVII asrda, sanoat ishlab chiqarishini paydo bo'lishi metallurgiya, mashinasozlik, jumladan sanoat jihozlari, paroxod, parovoz, o'q otuvchi qurollarni ishlab chiqarish jadal rivojlana boshlanishi sabab bo'ldi. Bunday murakkab va mehnattalab mashina va jihozlarni ishlab chiqarishni, faqat texnologik jarayoni aniq ishlab chiqilgan texnologik hujjatlar asosida tashkil etish mumkin edi. Ushbu hujjatlarda - xom ashyo, materiallar, yarim fabrikat va mahsulotlarni olish, ishlov berish, qayta ishlash yo'llari va usullarining murakkab jarayonlarini o'zaro bog'liq, ketma-ket va aniq bajariladigan harakat, operatsiyalarga bo'lib, rejalashtirilgan natijaga erishish tasvir etiladi. Bu kengaytirilgan va ommaviy ishlab chiqarishga asos bo'ladi. Bizning davrda, texnologiya deb, ma'lum ishni bajarish san'ati tushuniladi. Uni egallash uchun u aks ettirilgan texnologik hujjatlarni chuqur o'rganish taqozo etiladi.

Foydalanilgan adabiyotlar

1. Bozorova M, Norpo'latova X. “Ta'limni faollashtiruvchi metodlar”, Metodik qo'llanma TermDU ilmiy kengashida ko'rib chiqilib nashrga tavsiya qilingan, 2010 yil
2. Tolipov O', M.Usmonboyeva. Pedagogik texnologiya: nazariya va amaliyot. T. 2005-yil.
3. O'zbekiston Respublikasi Prezidentining 2016 yil 9 fevraldagi ““Sog'lom ona va bola yili” Davlat dasturi to'g'risida”gi PQ-2487-sonli Qarori. - T.: O'zbekiston Respublikasi Qonun hujjatlari to'plami, 2016 y., 7-son, 62-modda

TEXNOLOGIYA DARSLARIDA O'QUVCHILARNI KASBGA YO'NALTIRISHDA INNOVATSION G'OYALAR

Maksimova Muxayyoxon Soliyevna

Andijon viloyati Andijon tumani 8-umumiy o'rta ta'lim maktabi texnologiya
fani o'qituvchisi

Annotatsiya: Hozirgi vaqtda texnologik inqilob mavjud. Yuqori texnologiyali mahsulotlar va innovatsion texnologiyalar zamonaviy jamiyatning ajralmas qismiga aylanmoqda. Zamonaviy maktablarda robot dizayni, modellashtirish va dizayn loyihalashtirish ishlari yetakchi o'rinni egallamoqda. Mamlakatimizning raqobatbardoshligini oshirish uchun ko'proq texnik ta'lim talab etilayotganligi dolzarb muammolardan hisoblanadi. Maqolada texnologiya darslarida o'quvchilarni kasbga yo'naltirishda innovatsion g'oyalar xususida so'z boradi.

Kalit so'zlar: texnologiya fani, kasbga yo'naltirish, innovatsion yondashuv, STEM ta'limi.

Texnologiya fani darslarini tashkil etishda zamonaviy ta'lim texnologiyalari va vositalaridan maqsadga muvofiq foydalanish, innovatsion pedagogik texnologiyalarni joriy etish natijasida o'quvchilarda fanga bo'lgan qiziqishlari ortishi, amaliy mashg'ulotlarda mehnat ob'ektlarini bajarish bo'yicha aniq tasavvurlarga ega bo'lishi, mehnat operatsiyalarini bajarish bo'yicha chuqur bilim, ko'nikma va malakalarni hosil qilishida keng imkoniyatlar ochadi. Hozirgi kunda dunyo bo'yicha rivojlangan davlatlar agrar ishlab chiqarishdan sanoat ishlab chiqarishga ya'ni yangi texnika va texnologiyalarga asoslangan avtomatik-mexanizatsiyalashgan sanoat ishlab chiqarish davlatiga o'tib bormoqda. Ishlab chiqarishni rivojlantirishda mutaxassislarning texnikaviy salohiyati muhim o'rin tutadi. Ishlab chiqarish sohasida faoliyat yuritadigan mutaxassislarning boshlang'ich ko'nikmalari aynan umumiy o'rta ta'lim maktablarida texnologiya fani darslarida tarkib topadi. "Texnologiya" materiallar yoki yarim fabrikatlarni olish, ishlov berish va qayta ishlash usullarini ishlab chiquvchi va takomillashtiruvchi ilmiy fandır. "Texnologiya" - yunoncha ikki so'zdan - "texnos" (techne) - mahorat, san'at va "logos" (logos) - fan, ta'limot so'zlaridan tashkil topgan. Tarixiy manbalarga ko'ra, "Texnologiya" fani ham qadimgi yunonistonda paydo bo'lgan. Ushbu davrda, bu hunarmandning buyumlarni tayyorlash san'atiga, ustoz rahbarligi ostida (mashqlar tufayli) o'zining tirishqoqligi va tabiiy iqtidori orqali erishishini anglatgan.

Hunar o'rganish individual tarzda amalga oshiriladi. Ko'pgina hollarda, hunar sirlari, faqat avloddan avlodga, oilaviy qarindosh urug'larga o'rgatilar edi. Avloddagi uzilishlar, ma'lum bir kasb sirlarini yo'qolishiga olib kelgan hollar ham mavjud.

Misol tariqasida, qadim Sharqdagi machit madrasalarning tashqi va ichki devorlar, gumbazlaridagi naqshlar tabiiy bo'yoqlarining tayyorlanish sirlari yo'qolib ketganini keltirish mumkin. Bu bo'yoqlar hanuzgacha odamlarni o'zining tabiiyligi, chiroyi,

ranglari jilosi, takrorsizligi, o'zidan nur sohib turishi, uzoqqa chidamliligi bilan maftun etib kelmoqda. "Texnologiya"ning fan sifatida vujudga kelishiga - XVII asrda, sanoat ishlab chiqarishini paydo bo'lishi metallurgiya, mashinasozlik, jumladan sanoat jihozlari, paroxod, parovoz, o'q otuvchi qurollarni ishlab chiqarish jadal rivojlana boshlanishi sabab bo'ldi. Bunday murakkab va mehnattalab mashina va jihozlarni ishlab chiqarishni, faqat texnologik jarayoni aniq ishlab chiqilgan texnologik hujjatlar asosida tashkil etish mumkin edi. Ushbu hujjatlarda - xom ashyo, materiallar, yarim fabrikat va mahsulotlarni olish, ishlov berish, qayta ishlash yo'llari va usullarining murakkab jarayonlarini o'zaro bog'liq, ketma-ket va aniq bajariladigan harakat, operatsiyalarga bo'lib, rejalashtirilgan natijaga erishish tasvir etiladi. Bu kengaytirilgan va ommaviy ishlab chiqarishga asos bo'ladi. Bizning davrda, texnologiya deb, ma'lum ishni bajarish san'ati tushuniladi. Uni egallash uchun u aks ettirilgan texnologik hujjatlarni chuqur o'rganish taqozo etiladi. Hozirda texnologiya darslarida eng ko'p qo'llanilishi talab qilinayotgan ta'lim turi bu STEM ta'limiy yondashuvidir. Mazkur ta'lim turi o'quvchilarga dunyoni tizimli ravishda o'rganishga, atrofda ro'y berayotgan jarayonlarni mantiqiy mushohada qilishga, ulardagi o'zaro aloqani anglab yetishga, o'zi uchun yangi, noodatiy va qiziqarli narsalarni ochishga imkon beradi. Bunda esa baribir o'qituvchining roli katta.

Texnologiya fani o'qituvchisi esa o'zining o'quvchilarni kasbga yo'llashga oid faoliyatini sinf rahbarlari, fan o'qituvchilari, maktab rahbariyati va psixologi, otaonalar, mahalla faollari, hududdagi kasb-hunar kollejlari ma'muriyati faoliyati bilan mujassamlashtirgan holda amalga oshirishi kerak. O'quvchilarni kasb-hunarga to'g'ri yo'llashda mehnat xonasi, laboratoriya va ustaxonalar ham alohida ahamiyatga ega. Mehnat fani o'qituvchisi ularni zamonaviy talablar asosida jihozlashga alohida e'tibor qaratishi lozim, chunki o'quvchilarda muayyan mehnat va kasb turi haqidagi bilim, tushuncha va tasavvurlar ularning jamiyat hayotida tutgan o'rni haqidagi ma'lumotlar dastlab shu yerda hosil bo'ladi. Ma'lumki, mehnat va kasb-hunarga bo'lgan muhabbat, e'tiqod, barcha o'quv fanlari tarkibida shakllantiriladi. Shuning uchun ham texnologik ta'lim darslarida fanlararo aloqadorlikka alohida e'tibor qaratish talab etiladi. Mehnat o'qituvchisining o'quvchilarni kasb-hunarga yo'llash orqali ijtimoiylashtirishga oid faoliyatini turli o'quv fanlari o'qituvchilari va sinf rahbarlarining bu sohadagi ishlari bilan uyg'unlashtirish muhim pedagogik ahamiyatga ega. Buning uchun:

- turli o'quv fanlari, fan to'garaklari va sinfdan hamda maktabdan tashqari tadbirlarning imkoniyatlaridan unumli foydalanish;
- texnologik bilimlar, umummehnat va kasbiy ko'nikmalar yordamida o'quvchilarni kasbga yo'naltirish orqali ijtimoiylashtirishga erishish;

– o'quvchilarning muayyan maqsadga yo'naltirilgan ijtimoiy ahamiyatlilik darajasi yuqori bo'lgan o'quv topshiriqlarini bajarishlarini ta'minlash; – jamiyat hayoti uchun ahamiyatli bo'lgan mehnat va kasb-hunarning turli sohalariga o'quvchilarning qiziqishlarini tabaqalashtirilgan yondashuv asosida shakllantirishga erishish;

– o'quvchilarni munosib kasb-hunarga yo'naltirish maqsadida, maktab o'qituvchilari, firmalar, ishlab chiqarish korxonalar, ijodiy jamoalar, kasb-hunar kollejlari hamda tashxis markazlari hamkorligini yo'lga qo'yish.

Bunday hamkorlik natijasida o'quvchilar orasida ijtimoiy ahamiyatlilik darajasi yuqori bo'lgan kasblar targ'ibotini amalga oshirish imkoni paydo bo'ladi.

Texnologiya o'qituvchisi maktab amaliyotchi psixologi o'z kasbiy faoliyati jarayonida quyidagilarni amalga oshirishi lozim:

- o'quvchilarni jamiyat hayoti va taraqqiyoti uchun zarur bo'lgan kasb-hunar turlari bilan tanishtirish;
- kasblarning demografik xususiyatlari haqida ma'lumot berish;
- o'quvchilarni kasbga yo'llash bo'yicha pedagogik-psixologik xarakterdagi maslahatlar uyushtirish;
- o'quvchilarda ularning shaxsiy sifatlarini hisobga olgan holda muayyan kasblar bo'yicha barqaror qiziqishlarni shakllantirish;
- o'quvchilarni o'z kasbiy faoliyati natijasida shuhrat qozongan mashhur shaxslar va ularning jamiyat va insoniyat taraqqiyotiga qo'shgan hissalar bilan tanishtirish;
- o'quvchilarga kasblarning jamiyatni iqtisodiy, ijtimoiy, ma'naviy jihatlarini rivojlantirishdagi o'rnini haqida malumot berish;
- o'quvchilarning ota-onalari bilan ularning farzandlarini munosib kasbga yo'llash bo'yicha suhbatlar o'tkazish;
- o'quvchilarni noto'g'ri kasb tanlashning salbiy oqibatlaridan xabardor qilish;
- o'quvchilarda dastlabki umummehnat va kasbiy ko'nikmalarni shakllantirish va sinab ko'rishlari uchun qulay sharoitlar yaratish;
- o'quvchilarni to'g'ri kasbga yo'llash maqsadida, ularning shaxsiyati, mehnat turi va kasblarga bo'lgan qiziqishlarini o'rganish;
- o'quvchilarni kasbga yo'llash jarayoni samaradorligini ta'minlash maqsadida, maktabda muayyan kasblar, ularning ijtimoiy-iqtisodiy ahamiyati haqida hikoya qiluvchi ko'rgazmalar, anjumanlar, uchrashuvlar tashkil etish;
- o'quvchilarning shaxsiy-kasbiy qiziqishlarini aniqlash maqsadida muntazam pedagogik-psixologik tashxis o'tkazish va h.k.

Yuqorida berilganlardan xulosa qilish mumkinki, o'quvchilarni kasbga yo'naltirishda, avvalambor, o'qituvchining tashabbuskorligi asosidagi hamkorlik muhim rol o'ynaydi.

Foydalanilgan adabiyotlar

1. Improving Learning Environments: School Discipline and Student Achievement in Comparative Perspective (Studies in Social Inequality) Hardcover June 13, 2012.
2. Saidaxmedov N.S. Pedagogik amaliyotda yangi pedagogik texnologiyalarni qo'llash namunalari. T.: RTM, 2010
3. O'.Tolipov, M.Usmonboeva. Pedagogik texnologiya:nazariya va amaliyot. T.: «Fan», 2005.

ПЕДАГОГИЧЕСКИЕ МЕТОДЫ, ИСПОЛЬЗУЕМЫЕ ПРИ ОРГАНИЗАЦИИ РАБОТЫ КРУЖКА ВЫШИВКИ

Даминова Шохида

Преподаватель технологии, Средней школы № 280 Чиланзарского района
Ташкента

***Аннотация:** Чтобы заинтересовать школьников, необходимо использовать разные методы и приемы на уроках техники. В данной статье описывается использование новых педагогических технологий и методов на уроках технологий и их важность.*

***Ключевые слова:** уроки технологии, увлечения, шитье, вышивка, ковроткачество, вышивка, педагогический подход, методы и приемы.*

Повышение уровня познавательного интереса можно определить как постоянно текущий процесс побуждения учащихся к энергичному, целенаправленному учению, преодоление пассивной и стереотипичной деятельности, спада и застоя в умственной работе. Управление активностью учащихся традиционно называют активизацией. Развитие познавательного интереса способствует мотивации к приобретению знаний, активности учащихся, повышению качества учебно-воспитательного процесса. В основе развития познавательного интереса и активизации познавательной деятельности лежат активные методы обучения. В научной литературе проблеме активных методов обучения посвящено немало исследований в области психологии и педагогики.

А.М. Смолкин считает в основе активизации познавательной деятельности лежит умелое использование активных методов обучения, применение которых ещё и позволяет решить одновременно три учебноорганизационные задачи: - подчинить процесс обучения управляющему воздействию преподавателя; - обеспечить активное участие в учебной работе как подготовленных обучающихся, так и не подготовленных; - установить непрерывный контроль за процессом усвоения учебного материала.

Активные методы обучения — общее название для группы методов, ориентированных на практическое обучение за счет широкого использования коллективных форм обучения, в том числе ролевых игр и современных образовательных технологий. К числу таких методов принято относить различные варианты прямого, коммуникативного и интенсивного методов.

Активные методы обучения — это такие методы обучения, при которых деятельность обучаемого носит продуктивный, творческий, поисковый характер. Наиболее яркими примерами активных методов являются: - не имитационные (пресс-конференция, лекция с запланированными ошибками, учебная дискуссия), имитационные-игровые (ситуация инсценировки

деятельности, деловая игра), имитационные-неигровые (коллективно-творческое дело).

Важной составляющей воспитательной системы в школе является кружковая работа. В данном виде деятельности предоставляются наиболее благоприятные условия для развития способностей, склонностей, интересов детей. Кружковая деятельность стимулирует учащихся к творчеству, развивает чувство прекрасного, облагораживает личность. Человек чуткий к прекрасному, испытывает потребность строить свою жизнь по законам красоты.

Программа кружка «Весёлая иголочка» предназначена для учащихся среднего звена общеобразовательной школы. Данная программа является частью комплексной системы работы школы по формированию у учащихся эстетического воспитания, которое неразрывно связано с нравственным, умственным, трудовым и физическим воспитанием. Программа позволяет обучающимся проявить свои творческие способности, совершенствовать их при выполнении схемы проекта, дает возможность создать эксклюзивный образец. Техника вышивки крестом помогает создать изделие, отличающееся красотой узора, гармоничностью сочетания цветов, совершенством пропорций. На занятиях кружка дети ознакомятся с историей вышивки народов мира. Научатся самостоятельно проектировать и выполнять композиции для творческих работ. Предполагаемая работа позволит расширить кругозор учащихся, углубит их познания и творческую активность. В ходе работ ребята овладеют навыками ручного вышивания, умением организовывать свою деятельность, что поможет в дальнейшей трудовой деятельности. Основной формой обучения является практическая работа. Она позволяет приобрести и совершенствовать основные умения и навыки, необходимые при вышивании. Программа способствует:

1. повышению интереса к культурным традициям родного края;
2. развитию познавательной и творческой активности детей;
3. формированию нравственных ценностей;
4. расширению политехнических знаний;
5. повышению культуры общения детей;
6. укреплению веры детей в свои способности.

Программа кружка рассчитана на 34 часа, по 2 часу один раз в неделю. Цель программы: создать условия для овладения обучающимися различными приёмами вышивки через развитие познавательного интереса и творческого потенциала.

Задачи программы:

- содействовать систематизации знаний обучающихся о различных приемах вышивки посредством организации практической работы;

- через организацию проектной деятельности, обеспечить условия для развития творческого потенциала обучающихся;
- содействовать формированию и развитию познавательного интереса через создание иллюстративного материала «История и виды вышивки».

Методы и приёмы:

- метод обучения в малых группах - приём удивления;
- использование проблемных ситуаций;
- различные виды дискуссий (парная, командная, групповая);
- познавательно-дидактические игры;
- работа с видеоматериалом;
- использование компьютерных программ для создания схем;
- решение загадок,
- конкурсы и др.

На наш взгляд, внедрение подобных программ еще больше повысит интерес девушек к занятиям технологиями по шитью, ювелирному делу, ковроткачеству.

Литература

1. <https://ru.navoinews.uz/sozdatelnitsa-originalnyh-ukrashenij.html>
2. https://eduportal.uz/Uumumiyfiles/darsliklar/6/texnologiya_6_rus.pdf
3. www.ziyonet.uz

O'QUVCHILAR QIZIQISHINI ORTTIRISHDA TEXNOLOGIYA DARSLARIDA STEM TA'LIMINI QO'LLASHNING AHAMIYATI

Raximova Dilbar Rajabbayevna

**Xorazm viloyati Qo'shko'pir tumani 1-sonli umumta'lim maktabi texnologiya
fani o'qituvchisi**

Axmedova Laylo Komilovna

**Xorazm viloyati Qo'shko'pir tumani 45-sonli umumta'lim maktabi texnologiya
fani o'qituvchisi**

Xudarganova Shaxlo

**Xorazm viloyati Xiva tumani 8-sonli umumta'lim maktabi texnologiya fani
o'qituvchisi**

***Annotatsiya:** Zamon rivojlangani sari ilgari pedagogik usullar eskirib, ma'nan yangicha yondashuvni talab etadi. Mazkur maqolada mehnat fanining o'rniga texnologiya fanining joriy etilishi hamda texnologiya darslarida o'quvchilar qiziqishini yanada oshirish maqsadida STEM ta'limini qo'llashning ahamiyati xususida so'z boradi.*

***Kalit so'zlar:** texnologiya fani, STEM ta'limi, pedagogik yondashuv, dars samaradorligi.*

Mustaqillik yillarida mamlakatda huquqiy demokratik davlat, kuchli fuqarolik jamiyati qurishga, erkin bozor munosabatlariga va xususiy mulk ustuvorligiga asoslangan iqtisodiyotni rivojlantirishga, xalq osoyishta va farovon hayot kechirishi uchun shart-sharoitlar yaratishga, ta'lim, madaniyat, ilmfan, adabiyot, san'at va sport sohalarini rivojlantirishga, xalqaro maydonda O'zbekistonning munosib o'rin egallashiga qaratilgan kompleks chora-tadbirlar amalga oshirilmoqda. O'zbekistan Respublikasi Birinchi Prezidenti tomonidan 2016 yil 9 fevraldagi "“Sog'lom ona va bola” davlat dasturi to'g'risida”gi PQ-2487-sonli Qarorining 62-bandida: “2016-2020 yillarda umumta'lim maktablari uchun darsliklarning yangi avlodini ishlab chiqish va nashr etish bo'yicha dasturning loyihasini tayyorlash va bunda respublikada ingliz tilida nashr etilgan darsliklarni ishlab chiqishda orttirilgan ilg'or tajribadan unumli foydalangan holda quyidagilarga e'tibor berish: umumiy majburiy ta'limning barcha bosqichlarida o'quv fanlarini, birinchi navbatda, aniq va tabiiy fanlarni o'qitishning printsipliy yangi metodologiyasini joriy etish; yangi o'quv dasturlari va zamonaviy illyustratsiyali darsliklarni, boshlang'ich sinf o'quvchilari uchun ish daftari, multimedial disk ilova qilingan o'qituvchi kitobidan iborat holda ishlab chiqish; yangi ta'lim standartlarini, o'quv dasturlarini va rejalarini, eng avvalo, darsliklar va multimedial ilovalarni ishlab chiqishda ko'maklashish uchun AQSh, Germaniya, Frantsiya, Koreya Respublikasi va Yaponiyadan yetakchi o'quv markazlarini, o'qitishning tegishli sohalaridagi xalqaro ekspertlar va mutaxassislarni jalb etish” kabi vazifalari belgilangan bo'lib, umumiy

majburiy ta'limning barcha bosqichlarida o'quv fanlarini, birinchi navbatda, aniq va tabiiy fanlarni o'qitishning printsipliy yangi metodologiyasini joriy etish ularning ijrosini ta'minlash maqsadida ijodiy guruh tomonidan ishlar olib borildi.

O'zbekiston Respublikasi Prezidentining 2018 yil 5 sentyabrdagi "Xalq ta'limi tizimiga boshqaruvning yangi tamoyillarini joriy etish choratadbirlari to'g'risida"gi PQ-3931-sonli qarori bilan tasdiqlangan "2018-2021 yillarda O'zbekiston Respublikasi xalq ta'limi tizimini yanada takomillashtirish bo'yicha chora-tadbirlar dasturi"ning II bo'lim, 11-bandida - umumiy o'rta ta'limning yangi davlat ta'lim standartlari va o'quv dasturlarini takomillashtirish va shu bilan birga STEM (fan, texnologiya, muhandislik va matematika) ta'limini bosqichma-bosqich amaliyotga joriy etish belgilab berilgan. Mazkur vazifalarni bajarish uchun, avvalo, ta'lim ishtirokchilari - pedagoglar, metodistlar, o'quvchilar, ota-onalar va boshqalar STEM ta'limi yo'nalishida o'tkaziladigan xalqaro tadqiqotlar haqida ma'lumotlarni bilishi hamda ularni amaliyotda qo'llash uchun malakalarga ega bo'lishlari zarur bo'ladi.

Hozirgi vaqtda texnologik inqilob mavjud. Yuqori texnologiyali mahsulotlar va innovatsion texnologiyalar zamonaviy jamiyatning ajralmas qismiga aylanmoqda. Zamonaviy maktablarda robot dizayni, modellashtirish va dizayn loyihalashtirish ishlari yetakchi o'rinni egallamoqda. Mamlakatimizning raqobatbardoshligini oshirish uchun ko'proq texnik ta'lim talab etilayotganligi dolzarb muammolardan hisoblanadi. Bugungi kunda STEM ta'limi jamiyat va davlatning rivojiga katta hissa qo'shadigan yuqori malakali mutaxassislarni tayyorlash imkonini bermoqda.

Ma'lumki, zamonaviy ta'lim tizimi, an'anaviy ta'limdan farqli o'laroq, amaliyotda o'rganilayotgan ilmiy-nazariy va metodik uslubni kundalik hayotda qanday qo'llash mumkinligini ko'rsatishga imkon beradigan aralash muhit hisoblanadi. Matematika va fizika bilan bir qatorda o'quvchilar robototexnika va dasturlashni o'rganadilar. Bu jarayonda o'quvchilar aniq va tabiiy fanlardan olgan bilimlarini amaliyotdagi natijasini shaxsan ko'rib turadilar. STEM ta'limining muhimligi shundaki, haqiqiy fan sohasida ta'lim sifatining pastligi, moddiy-texnika bazani yetarli darajada emasligi, o'qituvchilar va o'quvchilarning sust motivatsiyasi - bularning barchasi ta'lim tizimining eng katta muammosidir. Shu bilan birga, bosqichma-bosqich rivojlanib borayotgan davlatimiz yuqori texnologiyalar sohasidagi fanlarning turli xil ta'lim yo'nalishlari bo'yicha yuqori malakali mutaxassislarni tayyorlashni talab qiladi. Shu munosabat bilan, bugungi kunda STEM ta'limi birinchi o'rinda turadi. Bu esa kelajakda texnologik jarayonni rivojlantirish va mamlakatimizda ilmiy va muhandislik kadrlarga bo'lgan ehtiyojni qoplanishiga yordam beradi.

STEM atamasi ilk bor AQShda maktab dasturiga kiritilgan bo'lib, o'quvchilarning ilmiy-texnika yo'nalishlaridagi kompetentsiyalarni rivojlantirishga qaratilgan. Keyinchalik bu yo'nalish kengaytirilib, atamaga qo'shimcha harflar kiritildi. Jumladan, unga "R" - robotics - robototexnikani qo'shib, STREM deb "A" - art -

san'atni qo'shib, STEAM deb atala boshlandi. Bugungi davr talabi dunyo ta'limi oldiga katta vazifani qo'ymoqda. Bu esa o'quvchilarni jamiyatda yashashga tayyorlay olishi kerak. Bunda birinchi navbatda tez o'zgarayotgan axborot bilan ishlaydigan kasblar bilan bog'liq xususiyatlarni o'quvchida shakllantirish lozim. Axborotni olish, qayta ishlash va amaliyotda foydalanish STEM ta'limi dasturining asosini tashkil qiladi. STEM ta'limi texnologiyasi loyihalash metodiga tayangan holda uning asosida bilash va ijodiy izlanish yotadi. Bunday izlanish amaliy faoliyat jarayonida bilimlarni olish, ulardan amaliyotda qayta foydalanish, ya'ni o'yinlarda turli konstruksiyalar tuzish, texnik ijodiyot elementlarini qo'llab, bilim olishga oid tadqiqot ishlarida amalga oshiriladi.

STEM ta'limi o'quvchining rivojlanishini tashqi olam bilan bevosita bog'laydi. Ma'lumki, texnologiya fani kundalik hayotimizda doimiy qo'llaniladi, muhandislik esa uylar, yo'llar, ko'priklar va mashina mexanizmlarda o'z aksini topgan biror bir kasb, kundalik mashg'ulotlarimiz ozmi-ko'pmi matematik hisobkitoblar bilan bog'langandir. STEM ta'limiy yondashuvi o'quvchilarga dunyoni tizimli ravishda o'rganishga, atrofda ro'y berayotgan jarayonlarni mantiqiy mushohada qilishga, ulardagi o'zaro aloqani anglab yetishga, o'zi uchun yangi, noodatiy va qiziqarli narsalarni ochishga imkon beradi. Qandaydir yangilikni kutish orqali o'quvchida qiziquvchanlikni rivojlantiradi. O'zi uchun qiziqarli masalani aniqlab olishni, uning yechimini topishning algoritmini ishlab chiqishni, natijalarini tanqidiy baholashni, fikrlashni muhandislik stilini shakllantirishga olib keladi. Jamoaviy faoliyat olib borish ko'nikmalarini shakllantiradi. Bularning barchasi o'quvchi rivojlanishining yuqori bosqichga ko'tarilishini va kelajakda to'g'ri kasb tanlashga zamin yaratadi. Shunga ko'ra dunyoning ko'pgina mamlakatlarida STEM ta'limiy yondashuvga katta e'tibor berilmoqda. Jumladan, Yevropaning 10 dan ortiq mamlakatlari (Avchtriya, Germaniya, Frantsiya, Italiya, Niderlandiya, Norvegiya, Angliya, Irlandiya, Ispaniya va boshqalar) milliy strategiya va tashabbuslarida bu hisobga olingan. STEM ta'limni amalga oshirish uchun davlat ta'lim standartlariga o'zgartirishlar kiritish lozim. Masalan, bunda AQSh tajribasidan ijodiy ravishda foydalanish mumkin. Boshlang'ich ta'limda STEM ta'limining vazifasi, o'quvchilarni texnologiya faniga bo'lgan qiziqishlarini rivojlantirishdan iborat bo'lib, bajaradigan ishini sevib bajarish, qiziqishlarini rivojlantirish uchun asos bo'lib xizmat qiladi. STEM mashg'ulotlari juda dinamik va qiziqarli bo'lsa o'quvchilar mashg'ulot vaqtida zerikishmaydi va darsdan unumli foydalanadilar.

Foydalanilgan adabiyotlar

1. Bozorova M, Norpo'latova X. "Ta'limni faollashtiruvchi metodlar", Metodik qo'llanma TermDU ilmiy kengashida ko'rib chiqilib nashrga tavsiya qilingan, 2010 yil

2. Tolipov O', M.Usmonboyeva. Pedagogik texnologiya: nazariya va amaliyot. T. 2005-yil.
3. O'zbekiston Respublikasi Prezidentining 2016 yil 9 fevraldagi “Sog'lom ona va bola yili” Davlat dasturi to'g'risida”gi PQ-2487-sonli Qarori. - T.: O'zbekiston Respublikasi Qonun hujjatlari to'plami, 2016 y., 7-son, 62-modd

BOSHLANG'ICH SINIF MATEMATIKA DARSLARIDA MASALALAR YECHISH ORQALI O'QUVCHILARINING MANTIQUIY TAFAKKURINI RIVOJLANTIRISH

Tojiboyeva Dildora Tursunaliyevna

Namangan viloyati Mingbuloq tumani

13-umumiy o'rta ta'lim maktabi
boshlang'ich sinf o'qituvchisi

Matematika fanlar ichida shoh, uning sirlaridan bo'lingiz ogoh! (Qori Niyoziy)

Annotatsiya: Maqolada maktabning boshlang'ich sinflarida matematika darslarida slaydlardan ko'rgazmali material sifatida foydalanish hamda o'quvchilarning matematika darslarida masalalar yechish to'g'risida ma'lumotlar keltirilgan.

Kalit so'zlar: ta'lim jarayoni, masalalar, axborot kommunikasion texnologiyalari.

Boshlang'ich sinflarda arifmetik masalalar matematika kursining eng katta va muhim tarkibiy qismidir. Ularda butun kursning asosiy mazmuni va shu bilan birga arifmetik tushunchalarning mazmuni ochib beriladi. Masalalar yechish jarayonida o'quvchilar har bir amal ma'nosini va ularni qo'llashning asosiy hollarini o'zlashtiradilar, og'zaki va yozma hisoblash malakalari qo'llaniladi va mustahkamlanadi, masalalar yechishga o'rgatish ularning mustaqil faoliyatlarini rivojlantirish uchun, ularda faollik va tashabbuskorlikni oshirish uchun keng imkoniyatlar yaratadi. O'quvchilarda masalalarni yechish ko'nikmasi to'rt yil mobaynida asta sekin rivojlanib boradi. Maqsad o'quvchilarning o'zlari yechishga kuchlari eta oladigan arifmetik masalalarni yechish yo'llarini mustaqil topa olishlariga erishishdir.

Matematika fani bugungi taraqqiyot davrida tez suratlar bilan uzluksiz rivojlanmoqda. Matematikadan egallangan bilimlar asosan predmetlar orasidagi uzviy bog'lanishlar va hayotiy-mantiqiy masalalarni o'rganish natijasidir. Maktablarda matematika ta'limiga ajratilgan o'quv soatlarining anchagina qismi misol-masalalar yechishga ajratiladi. Boshlang'ich sinf o'qituvchilari o'quvchilarga misol-masalalar yechishni o'rgatish bilan birga, ularga turli usullardagi misol-masalalar tuzishni ham o'rgatib boradilar. Bunday ishlarning ijobiy tomonlaridan biri shundan iboratki, o'quvchilar misol-masala matnini ifoda qilishlari jarayonida ularning og'zaki va yozma matematik nutqlari shakllanib, rivojlanib boradi. Masalada berilganlar bilan izlanayotganlar o'rtasidagi mantiqiy aloqalarni o'rnatish jarayonida esa ularning mantiqiy tafakkurlari shakllanib va rivojlanib boradi. Bir so'z bilan aytganda, bunday ishlarni bajarish jarayonida

o'quvchilarning nutqiy tafakkuri shakllanadi va rivojlanadi. Ayniqsa o'quvchilarning bog'lanishli nutqlarini shakllanishi va rivojlanishida bunday ishlarning, ya'ni masalalar tuzish va ularni yechish uchun savollarni ketma-ket, aniq maqsad sari yo'naltirilgan holda ifodalashning ahamiyati nihoyatda katta.

O'quvchilar tomonidan "Bas shunday ekan, masalalar qanday tuziladi?", shuningdek, "Biz ham masala tuzishimiz mumkinmi?" degan savollarning tug'ilishi tabiiydir.

Masala tuzishning yo'llari turlicha bo'lishi mumkin. Masalan, kundalik hayotda ko'rgan-bilgan narsalar, voqea-hodisalarga qarab matematik masalalarning, ya'ni o'lkashunoslikka oid masalalarning matnlari ifoda qilinadi. Bu yo'l ancha samarali, o'quvchilar qiziqadigan yo'ldir. Bunda, ayniqsa mahalliy materiallar asosida masalalar tuzish juda katta ta'limiy va tarbiyaviy ahamiyat kasb etadi.

O'lkashunoslik masalalarini mamlakatning ijtimoiy hayoti bilan hamohang bo'lishi o'quvchilarni g'oyaviysiyosiy ruhda tarbiyalaydi, ularda jonajon o'lkani mamlakatning iqtisodiy, madaniy va ilmiy-texnikaviy yuksalishlaridagi umumiylikni tasavvur qilish hissini tarbiyalaydi. Bunday masalalardan ko'r-ko'rona emas, balki sistemali ravishda foydalanish natijasida o'quvchilar jonajon o'lkaning o'tmishi, hozirgi ahvoli va porloq kelajagini bir-birlari bilan taqqoslaydilar. O'lkashunoslik masalalari bog'lanishli matn ko'rinishida tuzilishi natijasida o'quvchilar ona tili darslarida egallagan grammatika va sintaksisga oid bilimlarini yana bir bor mustahkamlaydilar, ularda mantiqiy fikr yuritish malakalari rivojlanadi. Bir so'z bilan aytganda, bunday masalalarni tuzish va ularni yechish jarayonida dialektikaning til bilan tafakkur birligi ro'yobga chiqadi, ya'ni o'quvchilarda nutqiy tafakkur faoliyati yanada rivojlanadi.

Mahalliy materiallar, ya'ni o'lkashunoslikka doir masalalar maktabni turmush bilan, bugungi qaynoq hayot bilan bog'laydi. O'quvchilarda o'zi yashab turgan o'lkasiga nisbatan g'urur, mehr-muhabbat hissini uyg'otadi.

Bolalarni masalalar yechishga o'rgatishda ularga masalalar yechishga yondoshishning ba'zi umumiy usullarini o'rgatish muhim hisoblanadi. Chunonchi, bolalar o'qituvchi boshchiligida masalani qisqa va tushunarli yozishni, masala shartini rasm va chizmalar bilan namoyish qila olishni o'rganib olishlari, shu bilan masala yechish yo'llarini o'zlari uchun engillashtirishlari, aniq bir masala shartini mavhumlashtirishni (masalan, "baho", "miqdor", "qancha turish", kabi mavhum atamalardan foydalanib) va masalada berilgan miqdorlar bilan izlanayotgan miqdor orasidagi bog'lanishni ochishda yordam beruvchi usullarni o'rganib olishlari kerak.

O'quvchilarning fikrlash faoliyatlarini va nutqlarini rivojlantirish uchun ularni masalani va uning yechilishini tashkil qilishlariga, masalani yechishdagi har bir amalni asoslab berishga o'rgatish muhimdir. Ular yechilayotgan masalada nima berilgan, nima izlanayotganligi (noma'lumligi) ni, masalaning savolidan nima kelib chiqishini,

masala savolidan javob topish qanday arifmetik amallar yordamida amalga oshirilishini va ularni qanday tartibda bajarish kerakligini tushunib yetishlari, shuningdek, har bir tanlangan amalni asoslay olishlari va topilgan natijalarni tushuntirib bera olishlari, berilgan masala bo'yicha ifoda tuza olishlari (barcha zarur tushuntirishlari bilan), masalani yecha olishlari va yechimning to'g'riligini tekshira olishlari lozim.

Shuningdek, o'quvchilarda masalani turli usullar bilan yecha olish malakasini shakllantirish ham katta ahamiyatga ega. O'quvchilar arifmetik amallar hossalariга oid olgan bilimlarini masalalarni yechishga qo'llashni o'rganib olishlari kerak. Ular ba'zi bir masalalarni bir necha usul bilan yechish mumkinligini va o'zlariga tanish usullardan eng maqbulini tushunib tashlashlari borasida o'zlariga hisob bera oladigan bo'lishlariga harakat qilishlari lozim.

Dasturda har xil kattalikni (qancha turishi, miqdori, bahosi, narsalarning umumiy massalari, narsalar miqdori (soni), bitta narsaning massasi va hokazo) arifmetika bilan uzviy bog'liqlikda o'rganishda ularni o'lchash usullari, eng sodda formulalar yordamida ifodalanuvchi bog'lanishlar qaraladi. (masalan, "hamma sotib olingan narsa qancha turishini bilish uchun narsaning bahosini narsalar soniga ko'paytirishi kerak"

ekanligini bolalar og'zaki tushuntiralidar. Bunda formulalar yozilmaydi). Shu bois, masalalarni tanlashda bu bog'lanishlarning ma'nosini ochib beruvchi masalalarga e'tibor berish kerak.

Dasturda masala shartini tahlil qilishga, berilganlar bilan izlanayotganlar orasida bog'lanish o'rnatish olish ko'nikmasiga nisbatan ancha yuqori talab qo'yiluvchi bir qator yangi masalalar beriladi. Yangi dars ko'rinishdagi masalani ko'rib chiqish uchun doimo yangi dars ajratiladi. Bunda ish dastlab o'qituvchi rahbarligida to'liq tushuntirishlar bilan olib boriladi, so'ngra bu masala o'quvchilarning o'zlari mustaqil o'ylab topishlari va yechishlari uchun tavsiya qilinishi mumkin.

Boshlang'ich sinflarda matematika darslarni samarali va maqsadli tashkil etish natijasida, o'quvchilarda quyidagi hayotiy kompetentsiyalar shakllantiriladi:

- Ma'suliyat va moslashuvchanlik-shaxsning o'zida, ish o'rnida va hamjamiyat miqyosida ma'suliyatli bo'lish va moslashuvchanlikni mashq qilish, o'ziga va boshqalarga nisbatan yuqori marra va standartlarni belgilash va ularga erishish;
- Muloqot ko'nikmalari-turli shakl va mazmundagi samarali og'zaki, yozma va multimediyaga asoslangan muloqotni anglash, boshqarish va ijod qilish;
- Ijodiy qiziquvchanlik-yangi g'oyalar o'ylab chiqish, ularni amalga oshirish va boshqalarga ham ma'lum qilish, yangi va turli imkoniyatlarga ochiq va hozir turish;

-Tanqidiy fikrlash va tizimli fikrlash- masalani anglashda va murakkab qarorlar qabul qilishda puxta dalillar keltirishdan foydalanish; tizimlar o'rtasida uzviy bog'liqlikni anglash;

-Ommaviy axborot vositalaridan foydalanish ko'nikmalarini shakllantirish, ularni tahlil etish, baholash, yangi ma'lumotlar to'plash;

-Shaxslararo va jamoada ishly olish, hamkorlikda faoliyat yuritish;

-O'z-o'zini va o'zgalar faoliyatini munosib baholash;

-Ma'lum ish o'rinlarida samarali faoliyat ko'rsata olish

Matematika hayot bilan bog'liq fan ekanligini hisobga olgan holda darslarda

yuqoridagi va bir qancha hayotiy kompetensiyalarni shakllantirishga yordam

beruvchi: hamkorlikdagi, muammoli va didaktik o'qitish ta'lim texnologiyalaridan

foydalanib darslarni tashkil etish kelajakda o'quvchilarning komil inson sifatida

voyaga yetishishida muhim omil bo'lib hisoblanadi.

Foydalanilgan adabiyotlar.

1. Alixanov.S "Matematika o'qitish metodikasi" Cho'lpon nomidagi nashriyot - matbaa ijodiy uyi. Toshkent 2011 yil
2. Jumayev M.E "Matematika o'qitish metodikasidan praktikum" (O'quv qo'llanma) Toshkent "O'qituvchi" 2004 yil
3. Internet ma'lumotlari

BOLALARNI MA'NAVIY-AXLOQIY TARBIYALASHDA OILANING ROLI

Tojiyeva Lola Ikromovna
Navoiy viloyati Uchquduq tumani
10-sonli umumiy o'rta ta'lim maktabi
tarix va huquq fani o'qituvchisi.

Annotatsiya. Har qaysi millatning o'ziga xos ma'naviyatini shakllantirish va yuksaltirishda hech shubhasiz, oilaning o'rnini va ta'siri beqiyos hisoblanadi.

Kalit so'zlar. Millat, ma'naviy-axloqiy, andisha, oila, hurmat, olijanoblik.

Har qaysi millatning o'ziga xos ma'naviyatini shakllantirish va yuksaltirishda hech shubhasiz, oilaning o'rnini va ta'siri beqiyos hisoblanadi. Chunki insonning eng sof va pokiza tuyg'ulari, ilk hayotiy tushuncha va tassavurlari birinchi galda oila bag'rida shakllanadi. Bolaning xarakteri, tabiati va dunyoqarashini belgilaydigan ma'naviy, axloqiy mezon va qarashlar yaxshilik va ezgulik, olijanoblik va mehr-oqibat, or-nomus va andisha kabi muqaddas tushunchalarning poydevori oiladan bopshlanishi tabiiydir. Shuning uchun ham aynan oila muhitida paydo bo'ladigan ota-onaga hurmat, ularning oldidagi umrbod qarzdorlik burchini chuqur anglash har qaysi insonga xos bo'lgan odamiylik fazilatlarini va oilaviy munosabatlarning negizini, oilaning ma'naviy olamini tashkil etadi. Olimlarning ko'p yillik ilmiy kuzatishlari va tadqiqotlari shuni ko'rsatadiki, inson o'z umri davomida oladigan barcha ma'lumotarning 70 foizini 5 yoshgacha bo'lgan davrida olar ekan. Bolaning ongi asosan 5-7 yoshda shakllanishini inobatga oladigan bo'lsak, aynan ana shu davrda bolaning qalbida oiladagi muhit, ma'naviyatning ilk kurtaklari namoyon bo'la boshlaydi. Xalqimizning "Qush uyasida ko'rganini qiladi", degan dono maqoli, o'ylaymanki, mana shu azaliy haqiqatni yaqqol aks ettiradi. Odamzot uchun bir umr zarur bo'ladigan tabiiy ko'nikma va xususiyatlar, masalan, har qaysi bolaning o'ziga xos va o'ziga mos qobilyati, atrofidagi odamlar bilan muomalasi, tengdoshlari orasida o'zini qanday his qilishi, yetakchilik xislatlariga ega bo'lishi yoki ega bo'lmasligi, kerak bo'lsa, dunyoqarashi-bularning barchasi avvalo uning tug'ma tabiati, shu bilan birga, oilada oladigan tarbiyasiga uzviy bog'liq ekanini hayot tajribasi ko'p misollarda tasdiqlab beradi. Aynan mana shu davrda bola hamma yaxshi-yomon narsani tushunib, anglay boshlaydi, uning beg'ubor ongi bamisoli bosma qog'oz singari oiladagi, yon atrofidagi barcha voqea-hodisalarni, ularning zamiridagi tassurotlarni o'ziga shimib – singdirib oladi. Bolaning ota-onasiga, bobo va momolariga mehri va hurmati, o'zini o'rab turgan muhitga nisbatan munosabati kundan kunga takomillashib boradi. Qisqacha aytganda, xonadondagi har bir narsa-daraxt va o'simliklar bo'ladimi, turli o'yinchoqlar, uy hayvonlari bo'ladimi-bularning barchasi bolaning ko'ziga go'yoki olamning beqiyos mo'jizasi bo'lib ko'rinadi va shu tariqa u yorug' dunyoni o'zi uchun kashf etadi. Taassufki, ba'zi ota-onalar o'z

farzandining ana shunday qiziqishi va intilishlariga, uning ong-u tafakkurida har kuni bir o'zgarish ro'y berib, ko'zida yangi-yangi savollar paydo bo'layotganiga ahamiyat bermaydi. Boz ustiga, agar ota oilada o'zini tutishni bilmasa, axloq-odob bobida farzandlariga o'rnak bo'lish o'rniga qo'pol muomala qiladigan bo'lsa, bu holat, tabiiyki, bola ma'naviy olamining shakllanishiga salbiy ta'sir ko'rsatadi, vaqti-soati kelib, uning xarakterida inson degan nomga noloyiq, xunuk bir odat sifatida namoyon bo'ladi. Yoki oilada qo'ni-qo'shnilarni ko'rolmaslik, fisqu-fasod, ig'vo muhiti hukmron bo'lsa, hech shubhasiz, bularning barchasi bolaning xotirasida tuzatib bo'lmaydigan og'ir asorat qoldiradi. Umuman, oiladagi ma'naviy muhit va tarbiya tufayli bola yo mehribon va rahmdil, yoki xudbin va bag'ritosh bo'lib voyaga yetishini tushunish qiyin emas. Biz o'z farzandlarimizning baxt-u saodatini, iqboli va kamolini ko'rishni istar ekanmiz, nafaqat oiladagi, balki mahalla-ko'ydagi odamlarning xatti-harakati ham bolaning shakllanib kelayotgan sof qalbi va ongiga qanday ta'sir ko'rsatishi haqida doimo o'ylashimiz, bu masalada zimmamizda qanday ulkan mas'uliyat borligini unutmasligimiz zarur. Zeroki odobli, bilimdon va aqlli, mehnatsevar, iymon-e'tiqodli farzand nafaqat ota-onaning, balki butun jamiyatning eng katta boyligidir. Shu haqiqatdan kelib chiqqan holda, yoshlarimizni har tomonlama sog'lom va barkamol etib tarbiyalash, hayot abadiyligi, avlodlar davomiyligini ta'minlaydigan ma'naviyat qo'rg'oni bo'lmish oilani mustahkamlash bugungi kunda barchamizning nainki asosiy vazifamiz, balki insoniy burchimizga aylanishini istardim.

Foydalanilgan adabiyotlar:

1. I. Karimov "Yuksak ma'naviyat-yengilmas kuch". Toshkent—2008y.
2. I. Karimov "Bizdan ozod va obod Vatan qolsin". O'zbekiston"-1996y.
3. I. Karimov "O'zbekiston mustaqil tarqqiyot yo'lida". 1994-y
4. I. Karimov "O'zbekiston iqtisodiy islohatlarini chuqurlashtirish yo'lida" "O'zbekiston"-1995-y

TO'PLAMLAR VA ULAR USTIDA AMALLAR. AKSLANTIRISHLAR

Usmonov Maxsud Tulqin o'g'li
Toshkent axborot texnologiyalari universiteti
Qarshi filiali 3-kurs talabasi
+99891 947 13 40

maqsudusmonov22@gmail.com

Toshqo'rg'onov Rustam G'ayrat o'g'li
Toshkent axborot texnologiyalari universiteti
Qarshi filiali 3-kurs talabasi
+99899 734 72 07

rustamtoshqurgonov@gmail.com

ANNOTATSIYA: *Kombinatorika va graflar nazariyasida turli to'plamlar va akslantirishlar muhim obyektlar hisoblanadi. Ushbu kursda to'plamlar ustida amallar, ularning xossalari, akslantirishlar va ularning turlaridan keng foydalaniladi.*

KALIT SO'ZLAR: *to'plamga tegishli, element, kombinatorika va graflar, to'plamlar, akslantirishlar, bo'sh to'plam, qism to'plam, teng to'plam.*

1.1. To'plamlar va ular ustida amallar

To'plam deganda biror umumiy xususiyatga ega bo'lgan narsalar majmuasi, yig'ilmasi tushuniladi. To'plamni tashkil etuvchilari shu to'plamning elementlari deb ataladi. To'plamni tashkil etuvchi elementlar soni chekli yoki cheksiz bo'lishi mumkin. Elementlari soni chekli va mos ravishda cheksiz bo'lgan to'plamga mos ravishda chekli va cheksiz to'plamlar deyiladi. To'plamlarni odatda, lotin alifbosining bosh harflari {A, B, C, ...}, uning elementlarini esa alifboning kichik harflari {a, b, c, ...} orqali belgilanadi. A to'plam a,b,c,d,...,z elementlardan tashkil topgan bo'lsa $A \subseteq \{a,b, c,d,...,z\}$ ko'rinishda ifodalanadi.

Agar a element A to'plamning elementi bo'lsa, u holda a element

A to'plamga tegishli deyiladi va $a \in A$ kabi belgilanadi, aks holda a element A to'plamga tegishli emas deyiladi va $a \notin A$ kabi belgilanadi.

Birorta ham elementga ega bo'lmagan to'plam bo'sh to'plam

deyiladi va \square kabi belgilanadi.

Agar A to'plamning barcha elementi B to'plamga tegishli bo'lsa, A to'plam B to'plamning qism to'plami deyiladi va $A \square B$ kabi belgilanadi. Agar $A \square B$ va $B \square A$ bo'lsa, A va B to'plamlar teng to'plamlar deyiladi va $A = B$ kabi belgilanadi. Teng to'plamlar aynan bir xil elementlardan iborat bo'ladi. A va B to'plamlar teng bo'lmasa, $A \neq B$ ko'rinishda ifodalanadi.

To'plamlar nazariyasida quvvat eng muhim tushunchalardan biri bo'lib, u to'plamlarni taqqoslashda katta ahamiyatga egadir.

5

To'plamning quvvati tushunchasi, uning chekli yoki cheksiz bo'lishiga qarab ta'riflanadi. Kombinatorika va graflar nazariyasida, asosan, chekli to'plamlar bilan ishlanadi. Shu sababli, to'plamning quvvati tushunchasini faqat chekli to'plamlar uchun keltirish bilan chegaralanamiz.

Chekli A to'plamning elementlari soniga shu to'plamning quvvati deyiladi va $|A|$ kabi belgilanadi.

1.1-Ta'rif. A va B to'plamlarning barcha elementlaridan, ularni takrorlamasdan, tuzilgan to'plamga shu to'plamlarning birlashmasi deb aytiladi. A va B to'plamlarning birlashmasi $A \square B$ kabi belgilanadi.

1.2-Ta'rif. A va B to'plamlarning umumiy elementlaridan tashkil topgan to'plamga shu to'plamlarning kesishmasi deb aytiladi. A va B to'plamlarning kesishmasi $A \square B$ kabi belgilanadi.

1.3-Ta'rif. A to'plamning B to'plamlarga tegishli bo'lmagan elementlaridan tashkil topgan to'plamga A to'plamdan B to'plamni ayirmasi deb ataladi va $A \setminus B$ kabi belgilanadi.

A va B to'plamlarning simmetrik ayirmasi deb quyidagicha aniqlangan to'plamga aytiladi:

$$A \square B \square (A \setminus B) \square (B \setminus A).$$

To'plamlar ustida aniqlangan amallar uchun quyidagi xossalalar o'rinli:

1. $A \square A \square A$ (birlashmaning idempotentligi);
2. $A \square A \square A$ (kesishmaning idempotentligi);
3. $A \square B \square B \square A$ (birlashmaning kommutativligi);
4. $A \square B \square B \square A$ (kesishmaning kommutativligi);
5. $(A \square B) \square C \square A \square (B \square C)$ (birlashmaning assotsiativligi);
6. $(A \square B) \square C \square A \square (B \square C)$ (kesishmaning assotsiativligi);
7. Agar $A \square B$ bo'lsa, $A \square B \square B$ bo'ladi;
8. Agar $A \square B$ bo'lsa, $A \square B \square A$ bo'ladi;

6

9. $(A \cap B) \cap C \cap (A \cap C) \cap (B \cap C)$;

10. $(A \cap B) \cap C \cap (A \cap C) \cap (B \cap C)$;

11. $A \cap B \cap (A \cap B) \setminus (B \cap A)$;

12. $(A \cap B) \cap C \cap A \cap (B \cap C)$;

Endi to'plamlarning dekart ko'paytmasi tushunchasini kiritamiz.

Buning uchun A va B to'plamlardan olingan $a \in A$ va $b \in B$ elementlardan tuzilgan $(a, b) = \{\{a\}, \{a, b\}\}$ tartiblangan juftlikni aniqlaymiz.

Tartiblangan juftlikning aniqlanishidan ma'lumki, umuman aytganda

$(a, b) \neq (b, a)$. Kombitorika va graflar nazariyasi fanining graflar nazariyasi qismida tartiblanmagan juftlik tushunchasidan ham foydalaniladi, ya'ni $(a, b) = (b, a)$ deb faraz qilib olinadi. Bu holda tartiblanmagan juftlikni $(a, b) = \{a, b\}$ kabi aniqlash maqsadga muvofiq.

1.4-Ta'rif. A va B to'plamlarning barcha tartiblangan

juftliklaridan tashkil topgan $\{(a, b) \mid a \in A, b \in B\}$ to'plamga A va B to'plamlarning dekart ko'paytmasi deyiladi va $A \times B$ kabi belgilanadi.

Agar A va B to'plamlar chekli to'plamlar bo'lsa, u holda $|A \times B| = |A| \cdot |B|$ bo'ladi.

Masalan $A = \{2, 3, 6\}$, $B = \{a, b\}$ to'plamlarning dekart

ko'paytmasi

$$A \times B = \{(2, a), (3, a), (6, a), (2, b), (3, b), (6, b)\}$$

ko'rinishiga ega bo'ladi.

1.2. Akslantirishlar va ularning turlari

Bizga A va B bo'sh bo'lmagan to'plamlar berilgan bo'lsin.

1.5-Ta'rif. Agar A to'plamning har bir elementiga biror f qonun

yoki qoidaga asosan B to'plamning faqat bitta elementi mos qo'yilsa, A to'plamdan B to'plamga akslantirish aniqlangan deyiladi, aniqlangan moslik esa akslantirish deyilib, $f: A \rightarrow B$ kabi belgilanadi.

Agar $f: A \rightarrow B$ akslantirish $a \in A$ elementni $b \in B$ elementga mos

qo'ysa, u holda b element a ning f akslantirishdagi aksi (obrazi), a

n element esa b ning f akslantirishdagi asli (proobrazi) deyiladi va $b = f(a)$

ko'rinishida belgilanadi.

A to'plam f akslantirishining aniqlanish sohasi $f(A) = \{b \in B \mid b = f(a), a \in A\}$ to'plam esa qiymatlar(o'zgarish) sohasi deyiladi.

Berilgan $b \in B$ elementning barcha proobrazlar to'plamini $f^{-1}(b)$

orqali belgilaymiz, ya'ni $f^{-1}(b) = \{a \in A \mid f(a) = b\}$.

1.1-Misol. $A = \{1, 3, 5, 7, 9\}$, $B = \{a, b, c, d\}$ to'plamlar berilgan bo'lib, f

akslantirish quyidagicha aniqlangan bo'lsin

$$f(1) = b, f(3) = c, f(5) = d, f(7) = c, f(9) = d.$$

U holda $f(A) = \{b, c, d\}$ va $f^{-1}(b) = \{1\}$, $f^{-1}(c) = \{3, 7\}$, $f^{-1}(d) = \{5, 9\}$ bo'ladi.

1.6-Ta'rif. Agar $f: A \rightarrow B$ akslantirish A to'plamning turlari

elementlarini turli xil elementlarga o'tkazsa, ya'ni $a_1, a_2 \in A$ lar uchun $f(a_1) = f(a_2)$ tenglikdan $a_1 = a_2$ tenglik kelib chiqsa, f akslantirish inyektiv akslantirish deyiladi.

1.7-Ta'rif. Agar $f: A \rightarrow B$ akslantirish uchun $f(A) = B$ tenglik bajarilsa, ya'ni ixtiyoriy $b \in B$ uchun shunday $a \in A$ topilib, $f(a) = b$, bo'lsa f akslantirish surektiv akslantirish deyiladi.

1.8-Ta'rif. Agar $f: A \rightarrow B$ akslantirish ham inyektiv, ham surektiv bo'lsa, f akslantirish biyektiv (o'zaro bir qiymatli) akslantirish deyiladi.

1.2-Misol. $A = \{1, 2, 4, 6, 8\}$, $B = \{a, b, c, d\}$, $C = \{x, y, z, t\}$, to'plamlar berilgan bo'lib, quyidagi akslantirishlar aniqlangan bo'lsin:

i) $f_1: A \rightarrow B$, $f_1(1) = b$, $f_1(2) = c$, $f_1(4) = a$, $f_1(6) = c$, $f_1(8) = d$;

ii) $f_2: C \rightarrow A$, $f_2(x) = 2$, $f_2(y) = 6$, $f_2(z) = 4$, $f_2(t) = 1$;

iii) $f_3: B \rightarrow C$, $f_3(a) = y$, $f_3(b) = t$, $f_3(c) = x$, $f_3(d) = z$;

iv) $f_4: A \rightarrow C$, $f_4(1) = t$, $f_4(2) = x$, $f_4(4) = x$, $f_4(6) = t$, $f_4(8) = z$;

$f_1: A \rightarrow B$ akslantirish surektiv, lekin inyektiv emas;

$f_2: C \rightarrow A$ akslantirish inyektiv, lekin surektiv emas;

8

$f_3: B \rightarrow C$ akslantirish ham inyektiv, ham surektiv, ya'ni biyektiv akslantirish;

$f_4: A \rightarrow C$ akslantirish esa inyektiv ham, surektiv ham emas.

Bizga n ta elementga ega bo'lgan A to'plam berilgan bo'lsin.

To'plam elementlarini shartli ravishda $1, 2, \dots, n$ sonlar orqali belgilab olamiz, ya'ni berilgan to'plamni $A = \{1, 2, 3, \dots, n\}$ ko'rinishda yozish mumkin.

FOYDALANILGAN ADABIYOTLAR

1. Qosimov N.X., Dadajonov R.N., Ibragimov F.N. Diskret matematika va matematik mantiq elementlari. Uslubiy qo'llanma. Toshkent – 2013. 98 bet
2. To'rayev X., Azizov I., Otaqulov S. Kombinatorika va graflarnazariyasi. Toshkent – 2009. 184 bet.
3. Harris J., Hirst J.L., Mossinghoff M. Combinatorics and Graph Theory. Springer 2008. 381 p.
4. Kenneth H. Rosen. Discrete mathematics and Its Applications. New York – 2012. 1017 p.
5. Ерош И.Л. Дискретная математика, Комбинаторика. Учебное пособие. Санкт Петербург – 2001. 37 ст.

MAKTABGACHA VA BOSHLANG'ICH TA'LIMDA MULTIMEDIA TEKNOLOGIYASIDAN FOYDALANISH IMKONIYATLARI

*Xudoyberdiyeva Tojixon Abduraximovna
Toshtemirova Matlubaxon Abdusattarovna*

Andijon viloyati Baliqchi tumani

31-umumta'lim maktabi boshlang'ich sinf o'qituvchisi

Annotatsiya

Maqolada uzluksiz ta'lim tizimiga tegishli maktabgacha ta'lim va boshlang'ich ta'limda multimedia texnologiyasidan foydalanib qo'shish, ayirish amallarini bajarish va bosh harflardan so'z tuzish bayon etilgan.

Kalit so'zlar: uzluksiz ta'lim, me'yoriy hujjat, ta'lim samaradorligi, multimedia texnologiyasi, komyuterlar, uslub, sonlarni qo'shish va ayirish, so'z tuzish, slayd. Keyingi yillarda ta'lim muassasalarida o'qitishning samaradorligini oshirishga xizmat qiluvchi interfaol doskalar multimedia dasturlari hamda ta'limning boshqa zamonaviy vositalari o'qituvchi uchun keng imkoniyatlar yaratib bermoqda. Fan-texnika taraqqiyotining shiddat bilan olg'a bosishi katta hajmli ma'lumotlarni to'plash, saqlash va ishlov berishni talab qilmoqda.

XX asr fanining ulkan yutugi kompyuterning yaratilishidir. Bugungi kunda kompyuter barcha amaliy masalalarni bajarish samaradorligini oshirishga yordam bermoqda. Inson faoliyati barcha sohalarining komyuterlashtirilishi uzluksiz ta'lim tizimidan yangi axborot texnologiyalarini chuqur biladigan mutahasislarni tayyorlashni talab qiladi. Ta'lim jarayonida multimedia texnologiyalari vositasida o'qitish va komyuterni interfaol ekspert sifatida qo'llashga qaratilgan tadqiqot ishlari olib borilmoqda.

Meyoriy hujjatlarda yangi pedagogik va axborot texnologiyalarining ta'lim jarayoniga tadbirini aynan maktabgacha ta'lim va boshlang'ich sinflardan boshlash lozimligi nazarda tutilgan. Jumladan "Sog'lom bola yili" Davlat dasturida "boshlang'ich sinflar darsliklari uchun multimedia ishlanmalarini bosqichma-bosqich ishlab chiqqan halda o'qitishning o'yinli shakllari va mediatexnologiyadan foydalanishni kengaytirish ta'kidlangan"

Hozirgi davrda uzluksiz talim tizimida tatbiq etish uchun ko'plab ta'limiy texnologiyalar ishlab chiqilgan bo'lib, ulardan ta'limiy multimedia texnologiyasi alohida o'rin tutadi, chunki ta'limiy multimedia texnologiyasidan ta'lim jarayonida foydalanish ta'lim sifat va samaradorligini oshirishga olib keladi.

So'ngi yillarda axborotlar mazmunini nazorat qilish, ularni ommoviy axborot tarmoqlari orqali tarqatish usullari va yo'llarini boshqarish qiyinlashib bormoqda.

Axborotning bunday tartibsiz, aralash-quralash uzatilishi o'quvchining dunyoqarashi, qadriyatlarini va ideallariga salbiy ta'sir ko'rsatib, uning ma'naviy axloqiy, intellektual va ruhiy taraqqiyotida noxush o'rin tutishi mumkin. Shu sababli ta'lim

jarayonida o'quvchini zarur axborot olamini tanlash, saralash, tartibga solish yo'llarini izlashga, axborot bilan muomala qilishga doir yangi usullarni o'zlashtirishga yo'naltirish zarur.

Axborot texnologiyalari yuqori darajada rivojlangan hozirgi kunda uzluksiz ta'lim tizimining barcha turlarida axborot- kommunikatsiyasi texnologiyalarini keng tadbiqu etish, dars jarayonida slaydlar, vidiolavhalar, multimedia, electron darsliklar va qo'llanmalardan foydalanishni yo'lga qo'yish davr taqozosiga aylandi. Chunki electron darsliklardan, electron interfaol doskalardan foydalanib darslarni tashkil etish ta'lim samaradorligini oshirmoqda.

1. Maktabgacha ta'lim muassasalarining katta va maktabga tayyorlov guruhlarida savod chiqarish bo'yicha "Mevalar nomining birinchi bosh harflaridan so'z tuzish" kompyuter o'yinidan foydalanish mumkin. Buning uchun slayd tayyorlanadi.

Nuqtalar o'rniga kerakli harflarni yozing

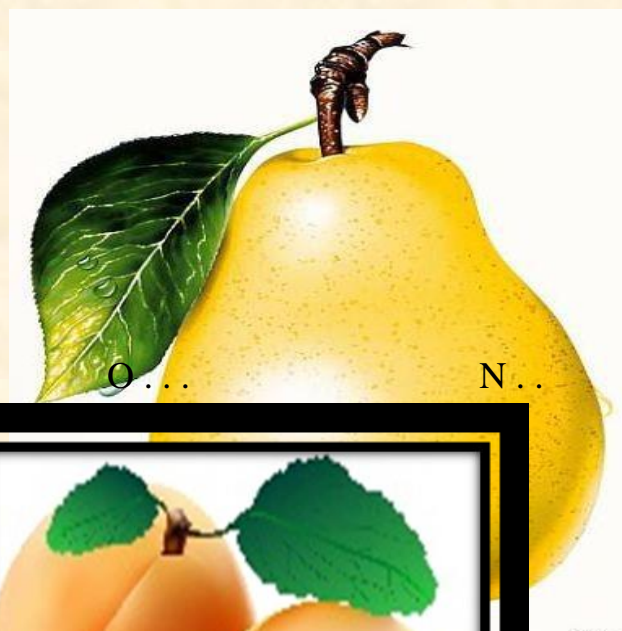



O' ...

Sh

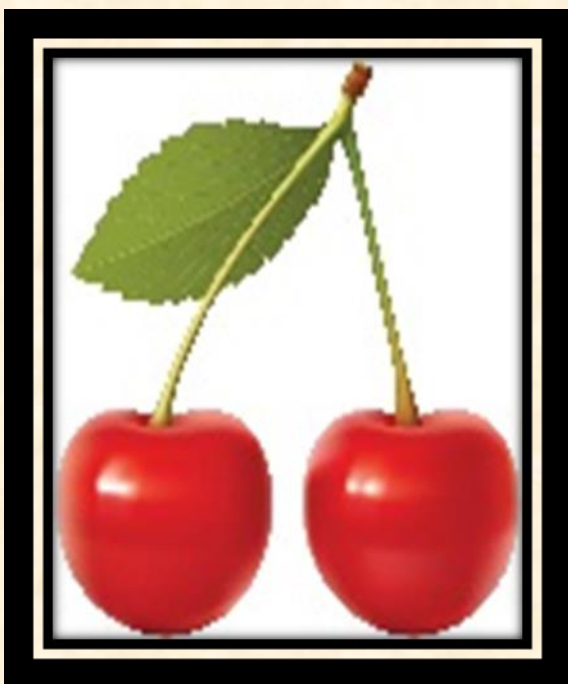

G

O

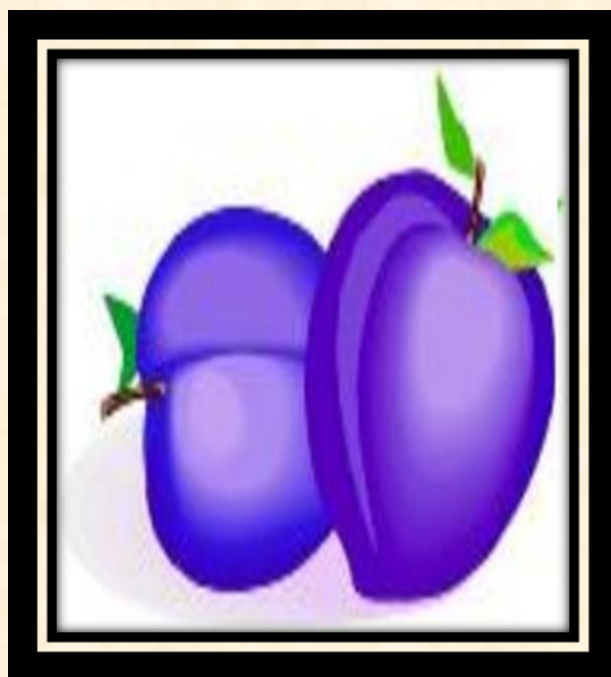

Slayd namoyishga qo'yilganda monito'r ekranida dastlab mevalarni rasmi va bosh harflari davomida esa nuqtalarni o'rnini to'ldirish topshiriladi. Mevalar esa harakatlanib kelib joylashadilar (animatsiya), suhandonning ovozi eshitilib turadi. (audio samara). Tarbiyalanuvchilar mevalarni ko'rib turadilar (video samara). Shundan keyin, monitor ekranida slaydda ko'rsatilgan mevalarning bosh harflaridan so'zlar yasaladi. Bu holda ham multimediali samara namoyon bo'ladi.

Eng muhimi, tarbiyachi slaydlarni namoyish qilish bilan birga bir vaqtning o'zida tarbiyalanuvchilarga o'rganiladigan materialni tushuntirib boradi. Agar taqdimot materiali electron doskada namoyish qilinsa, relaksatsiya vaqtiga hojat qolmaydi. Ilmiy-uslubiy adabiyotlarda multimedia texnologiyasining quyidagi ta'rifi berilgan: "Multimedia texnologiyasi-informatikaning dasturiy va texnikaviy vositalari asosida audio, video, matn, grafika va animatsiya (obyektlarining fazodagi harakati) samaralari asosida o'quv materiallarini o'quvchilarga yetkazib berishning mujassamlangan ko'rinishidagi texnologiyasidir". Multimedining bir necha komponentlari mavjud. Ular: video, audio, tasvir, matn, jadval, grafika, musiqa, bezak va animatsiyadan iborat.

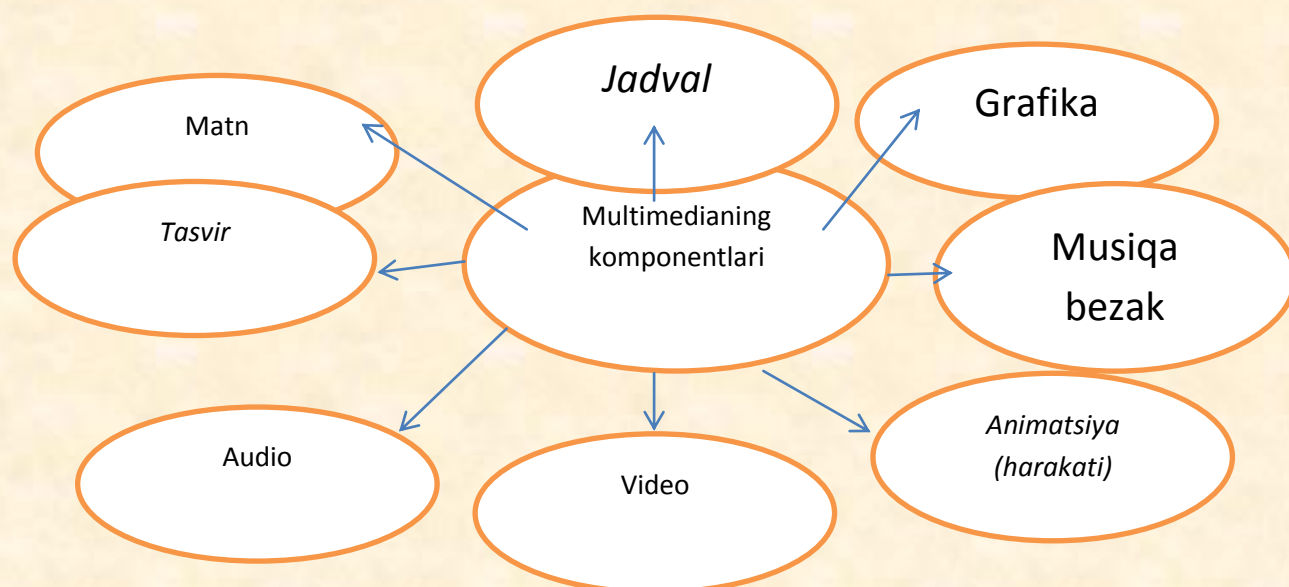

1 rasm. Multimedia komponentlari



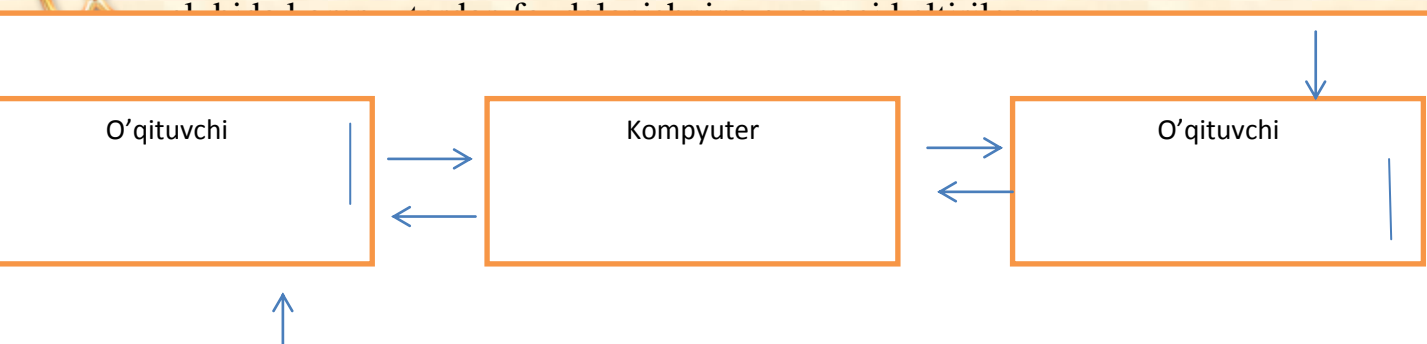







Multimedia texnologiyasidan ta'lim jarayonida foydalanish shaxsiy kompyuterlar asosida amalga oshiriladi (kompyuterli ta'lim). Birinchidan, darsda foydalanishga mo'ljallangan multimediali didaktiv vositalar kompyuterda tayyorlanadi. Ikkinchidan, o'quvchilarga bilim berishda ham kompyuterdan foydalaniladi. 2-rasmda dialog











2-rasm. Kompyuter ishtirokidagi dialog uslubning sxemasi.

1. Umumiy o'rta ta'lim maktablarining 1-2 sinflarida dars jarayonida multimedia texnologiyasidan foydalanishga oid misol keltiramiz. 1-sinf matematika darsida 10 soni ichida qo'shish va ayirishga doir "Bo'sh o'rinni to'ldir" ta'limiy kompyuter o'yinini amalga oshirish mumkin. O'yinni amalga oshirish uchun multimediali slayd ko'rinishi 3-rasmda keltirilgan. O'yin o'tkazish uslubiyoti (3) tegishli adabiyotlarda bayon etiladi.

Bo'sh o'rinni to'ldirish

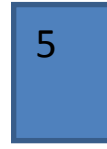
Ushbu kompyuter ta'limiy o'yinida ikki vazifa bajariladi: 1) kompyuter o'yin o'tkaziladi; 2) 10 soni ichidagi sonlarni qo'shish va ayirish amali o'rganiladi.

Foydalanilgan adabiyotlar

1. M.C O'zbekistonda media ta'limni uzluksiz rivojlantirish muammolari.
2. Begmatova N X Multimedia: atamasi, ta'rif, mazmun va texnologiya// Fizika-matematika va informatika.
3. Abduqodirov A.A Begmatova N.X. Maktabgacha ta'lim muassasalarida multimedia texnologiyasidan foydalanish uslubiyati (o'quv-uslubiy qo'llanma).

TUB VA MURAKKAB SONLAR

Usmonov Maxsud Tulqin o'g'li
Toshkent axborot texnologiyalari universiteti
Qarshi filiali 3-kurs talabasi
+99891 947 13 40

maqsudusmonov22@gmail.com

Toshqo'rg'onov Rustam G'ayrat o'g'li
Toshkent axborot texnologiyalari universiteti
Qarshi filiali 3-kurs talabasi
+99899 734 72 07

rustamtoshqurgonov@gmail.com

ANNOTATSIIYA: Faqat ikkita turli bo'luvchiga ega bo'lgan natural son tub son, ikki tadanko p turli natural bo'luvchiga ega bo'lgan natural son murakkab son deyiladi.

Izoh. p tub son 1 dan farqli bo'lib, faqat 1 va p ga bo'linadi.

m murakkab sonning 1 va m bo'luvchilardan farqli kamida yana bitta bo'luvchisi mavjud. 1 soni na tub, na murakkab son hisoblanadi.

Misol. 2,3,5,7,11,13 –tub sonlar, 4,6,8,9,10,12 – murakkab sonlar.

KALIT SO'ZLAR: o'zaro tub son, murakkab son, bo'linmaydi, bo'linadi, ratsional sonlar, juft son, toq son.

Ta'rif. 1 dan farqli umumiy bo'luvchilarga ega bo'lmagan ikkita natural son o'zaro tub sonlar deyiladi.

2.1-masala. Quyidagilarni isbotlang.

a) Agar a son p tub songa bo'linmasa, u holda a , p sonlar o'zaro tub bo'ladi.

b) Agar bir nechta son ko'paytmasi p tub songa bo'linsa, u holda uni tashkil qilgan ko'paytuvchilardan kamida bittasi p ga bo'linadi.

Yechilishi. a) Teskarisini faraz qilamiz, ya'ni a son berilgan p tub songa bo'linmasdan, u bilan 1 dan farqli umumiy bo'luvchiga ega bo'lsin. p son tub bo'lganligi bois bu umumiy bo'luvchi faqat p bo'la oladi, ya'ni a son p tub songa bo'linar ekan. Ziddiyat.

b) Agar bir nechta sonlarning ko'paytmasi p tub songa bo'linib, ko'paytuvchilar barchasi p ga bo'linmasa, ular a) hossaga ko'ra ular p tub soni bilan

o'zaro tub bo'ladi. Demak, berilgan ko'paytma ham p tub soni bilan o'zaro tub. Ziddiyat. ▲

10

2.2-masala. Geometrik progressiyada birinchi, o'ninchi va o'ttizinchi hadlar natural sonlar bo'lsa, uning yigirmanchi hadi ham natural son bo'lishini isbotlang. Yechilishi. $a_1, a_2, \dots, a_n, \dots$ – berilgan geometrik progressiya, q – uning maxraji bo'lsin. Masala shartiga ko'ra $a_1, a_{10}=a_1q^9$ va $a_{30}=a_1q^{29}$ sonlar natural sonlar bo'ladi.

Shuning uchun q^9 va q^{29} – musbat ratsional sonlar. Demak, $q^2=q^{29}/(q^9)^3$ va $q=q^9/(q^2)^4$ sonlar ham ratsional sonlar bo'ladi.

$q=m/n$ bo'lsin, bu yerda m va n natural o'zaro tub sonlar. $a_{30}=a_1m^{29}/n^{29}$ natural son,

m^{29} va n^{29} o'zaro tub bo'lgani uchun a_1 son n^{29} ga bo'lingani kelib chiqadi.

Demak,

$a_{20}=a_1q^{19}=a_1m^{19}/n^{19}$ son natural son bo'ladi. ▲

2.3-masala. $p > 3$ tub son uchun $24 \mid p^2 - 1$ munosabatni isbotlang.

Yechilishi. $p - 1, p + 1$ ketma-ket juft sonlardan bittasi 4 ga va bittasi 3 ga bo'linadi. Demak, $p^2 - 1 = (p - 1)(p + 1)$ son 24 ga bo'linadi. ▲

2.4-masala. Ma'lumki, $p, p + 10, p + 14$ sonlar tub. p ni toping.

Yechilishi. $p, p + 10, p + 14$ sonlardan kamida bittasi 3 ga bo'linadi. Demak, $p = 3$. ▲

2.5-masala. a, b, c natural sonlar uchun $p = bc + a, q = ab + c, r = ca + b$ sonlar tub bo'lsa, p, q, r sonlardan kamida ikkitasi o'zaro teng bo'lishini isbotlang.

Yechilishi. a, b, c sonlardan kamida ikkitasi bir vaqtda yoki juft, yoki toq bo'ladi. Aniqlik uchun bu sonlar a va b bo'lsin. U holda $p = bc + a$ tub son juft bo'ladi, ya'ni $p = 2$ va $a = b = 1$. Bundan $q = 1 + c = r$ kelib chiqadi. ▲

2.6-masala. Ma'lumki, n natural son uchun $2n+1$ va $3n+1$ sonlar qandaydir sonlarning kvadratlari bo'ladi. $5n+3$ son murakkab son bo'lishini isbotlang.

Yechilishi. $2n+1=k^2, 3n+1=m^2$ bo'lsa,

$$5n+3=4(2n+1)-(3n+1)=4k^2-m^2=(2k+m)(2k-m)$$

11

tenglik o'rinli.

$2k-m \neq 1$ shart bajarilishini isbotlash yetarli.

Agar $2k-m=1$ bo'lsa,

$$5n+3=2m+1$$

va

$$(m-1)^2=m^2-(2m+1)+2=(3n+1)-(5n+3)+2=-2n<0$$

bo'ladi. Ziddiyat. ▲

2.7-masala. Agar tub p, q sonlar uchun $x^2 - px + q = 0$ kvadrat tenglama ikkita turli butun yechimga ega bo'lsa, p, q lar topilsin.

Yechilishi. Tenglamaning yechimlari $1/2 x \pm \sqrt{x^2 - px + q}$ shartni qanoatlantirsin. Viet

formulariga ko'ra $1 \ 2 \ 1 \ 2 \ p = x + x$, $q = x \ x$.

q – tub son bo'lgani uchun ohirgi tenglikdan $1 \ x = 1$ bo'ladi va bundan $2 \ 2 \ q = x$, $p = 1 + x$ – ikkita ketma–ket tub son ekanligi kelib chiqadi. Bu esa faqat $q = 2$, $p = 3$ bo'lgandagina o'rinli. ▲

2.8-masala. Ixtiyoriy olitita ketma–ket natural sonlar uchun ulardan faqat bittasining bo'luvchisi bo'ladigan tub son topilishini isbotlang.

Yechilishi. Ketma–ket bo'lgan n , $n + 1$, $n + 2$, $n + 3$, $n + 4$, $n + 5$ sonlarni olamiz. Agar n soni 5 ga bo'linmasa, $n + 1$, $n + 2$, $n + 3$, $n + 4$ sonlaridan faqat bittasi beshga bo'linadi. Agar n soni 5 ga bo'linsa, $n + 5$ ham 5 ga bo'linadi. U holda 5 ga bo'linmaydigan $n + 1$, $n + 2$, $n + 3$, $n + 4$ sonlardan ikkitasi 2 ga bo'linmaydi. Shu ikkita

toq sonlardan biri albatta 3 ga bo'linmaydi. Demak, 2 ga, 3 ga va 5 ga bo'linmagan shu son, 5 dan kattaroq tub songa bo'linadi. n , $n + 1$, ..., $n + 5$ sonlari orasida shu tub songa bo'linadigan son yagona. ▲

2.9-masala. Qanday natural n sonlar uchun $3n - 4$, $4n - 5$, $5n - 3$ ko'rinishdagi uchta sonlar barchasi tub bo'ladi?

12

Yechilishi. Bu sonlarning $(3n - 4) + (4n - 5) + (5n - 3) = 12n - 12 = 12(n - 1)$ juft bo'lgani uchun, ulardan kamida bittasi albatta juft, ya'ni 2 ga teng bo'ladi. Ammo $4n - 5$ toq bo'lganligi sababli, quyidagi hollarni qarashimiz yetarli.

$$3n - 4 = 2 \Leftrightarrow n = 2 \text{ yoki}$$

$$5n - 3 = 2 \Leftrightarrow n = 1.$$

Agar $n = 1$ bo'lsa, $4n - 5 = -1$.

Agar $n = 2$ bo'lsa, $4n - 5 = 3$, $5n - 3 = 7$.

Javob. $n = 2$. ▲

2.10-masala. Nol'dan farqli va turli a , b va c raqamlari uchun ab soni c ga, bc soni a ga va ca soni b ga bo'linishi mumkinmi?

Yechilishi. Yo'q. Agar a , b , c raqamlardan bittasini juft va masala sharti bajariladi deb faraz qilsak, u sholda a , b va c raqamlarning barchasi juft bo'ladi va

, ,

2 2 2

$a \ b \ c$ raqamlari uchun ham masala sharti bajariladi. Lekin , ,

2 2 2

$a \ b \ c$ sonlar bir

vaqtda juft raqamlar bo'la olmaydi. Demak, a , b , c raqamlarning barchasi toq bo'lgan holni qarash yetarli. Agar $a = 5$ desak, $a \ bc$ bo'lgani uchun $c = 5$ bo'ladi.

Lekin, bu mumkin emas. Demak $a, b, c \in \{1, 3, 7, 9\}$. U holda a, b, c raqamlardan bittasi 3 yoki 9 bo'lishi zarur. Aytaylik, bu raqam a bo'lsin. Unda $a \ bc$ munosabat faqat $\{b, c\} = \{3, 9\}$ bo'lganda bajarilishini tekshirib ko'rish qiyin emas. Bu esa

a, b, c larning turli raqamlar ekanligiga ziddir. ▲

Foydalanilgan Adabiyotlar

1: Bikbayeva N.U, Yangabayeva E, K.Girfanova "Kichik yoshdagi maktab o'quvchilarini boshlang'ich matematik ta'limning Davlat ta'lim standartlari asosida o'qitish" Toshkent.: - 2008, "Turon - Iqbol", 8 bet.

2: Jumayev M.E. va boshqalar. Matematika o'qitish metodikasi (kasb-hunar kollejlari o'quvchilari uchun o'quv qo'llanma) - T.: "Ilm-Ziyo", 2003, 240- bet

3: Jumayev M.E., „Matematika o'qitish metodikasidan praktikum— Toshkent.: O'qituvchi, 2004, 328 bet.

4: Jumayev M.E., Tadjiyeva Z „Boshlang'ich sinflarda matematika o'qitish metodikasi— Toshkent.: [Fan va texnologiya](#), 2005, 312 bet.

5: Jumayev M.E. Bolalarda matematika tushunchalarni shakllantirish nazariyasi.-T.: "Ilm-Ziyo", 2005, 240-bet

**MATEMATIKA DARSLARIDA O'QUVCHILARNI KREATIV
FIKRLASHGA O'RGATISH.**

Turg'unboyeva Maxpiratxon Topvoldiyevna
Andijon viloyati Xo'jaobod tumani 5-umumiy o'rta ta'lim maktabi
Matematika fani o'qituvchisi Telefon raqami: 90 206 67 69

Baratova Oydinsa Topvoldiyevna
Andijon viloyati Xo'jaobod tumani 6-umumiy o'rta ta'lim maktabi
Matematika fani o'qituvchisi Telefon raqami: 90 648 93 41

Annotatsiya. Ta'limning asosiy roli o'quvchilarni jamiyatda muvaffaqiyat qozonish uchun zarur bo'lgan va kerak bo'ladigan ko'nikmalar bilan ta'minlashdir. Tanqidiy va kreativ fikrlash hozirgi yoshlarning rivojlanishi uchun zaruriy ko'nikma bo'lib, ularga doimiy va tez o'zgarib turadigan dunyoga moslashishga yordam beradi va asosiy savodxonlik hamda raqamlash doirasidan tashqariga chiqadigan "XXI asr" ko'nikmalariga ega moslashuvchan ishchilarni talab qiladi. **Kalit so'zlar.** Ta'lim, kreativ fikrlash, texnologiya, An'anaviy, reproduktiv faoliyat, konsepsiya, Al-Farg'oniy, Muso al-Xorazmiy, Al-Farobiy, Abu Rayhon Beruniy.

Bugungi kunda bolalar yangi muammolarni hal qilish uchun yangi texnologiyalardan foydalangan holda, hali mavjud bo'lmagan sektorlarda yoki rollarda ishlashlari mumkin. Ijodiy tafakkurga o'rgatish yoshlarga mashinalar tomonidan osongina takrorlanmaydigan ishlarni bajarish qobiliyatlarini rivojlantirishga yordam beradi va tobora murakkab mahalliy hamda global muammolarning yechimini topmasdan hal qiladi. Maktabda tanqidiy va kreativ fikrlashni rivojlantirishning ahamiyati juda katta. Maktablar yoshlarga o'z iste'dodlarini, shu jumladan ijodiy qobiliyatlarini kashf etish, rivojlantirish va aniqlashda yordam berishda hal qiluvchi rol o'ynaydi. Maktablar bolalarni o'zlari yashaydigan jamiyatning bir qismi ekanliklarini va uning rivojlanishiga hissa qo'shadigan ijodiy imkoniyatlarga ega ekanliklarini his qilishlarida muhim ahamiyatga ega.

Hozirgi kunda yurtboshimiz ta'kidlaganiday farzandlarimiz har tomonlama barkamol bo'lishi kerak. Olgan bilimlarini u oddiy ishchimi, ixtirochimi, tadbirkormi, qaysiki kasbda bo'lmasin bilimlarini xayotga jalb qila olishlari kerak. Ayniqsa kimyo, biologiya darslari bu borada yetakchidir. Bunda kreaktiv ta'limning o'rni katta. Kreativ ta'lim o'quvchining ijodiy qobiliyatini takomillashtirishga yo'naltirilgan bo'ladi. Ayniqsa muammoli, loyihalashtirilgan va jadallashtirilgan ta'limlarning qo'llanishi o'quvchida yaratuvchanlik, bunyodkorlik qobiliyatlarini o'sishiga olib keladi. An'anaviy shaklda olib boriladigan ta'lim o'quvchiga ilgaritdan ma'lum axborot, bilim, tushuncha, ko'nikma va malakalarni berish bilan chegaralanadi. Olinayotgan o'quv materialiga unga yangicha qarash, qo'shimcha materiallarni olish, o'zlashtirishga yo'l ochadi. Kreativ ta'limning maqsad va vazifalari Hozirgi mavjud

ta'lim asosan ilgaridan mavjud bo'lgan an'anaviy didaktikaga asoslangan, ya'ni o'quv jarayonida ilgaridan fanga ma'lum bo'lgan bilimlarni o'qitish, o'rgatish, yetkazish bilan xarakterlanadi. O'qituvchi ilgaridan ma'lum reproduktiv faoliyatni olib boradi. Bu esa asosan o'quvchining ta'lim mazmunini yodlab olishi, qayta takrorlab berishi bilan cheklanadi. Ya'ni, ta'lim ilgaridan ma'lum predmet "avval hunar o'rgat, keyin shogird o'z xohishicha nimani ijod qilsa -qilaversin" yo'sinida ish tutish rasm bo'lgan. Bunday holda bilim olish konsepsiyasi to'rt bosqichda amalga oshiriladi: - bilim bilan tanishish, ma'lum axborotni tushunib olish, voqealarni bir-biridan ajrata olish; - bilimdan nusxa olish, olgan bilimlarini takrorlash; - bilim - malaka, olgan bilimlarini amaliy faoliyatda qo'llay olish; - bilim-transformatsiya, olgan bilimlarini, keyingi yangi bilimlarni, yangi vazifalarni bajarishda ko'llash (ya'ni ijodiy foydalana olish darajasi)dir. Agar umumta'lim maktablari birinchi, ikkinchi darajadagi bilimlarni o'rgatsa, oliy ta'lim uchinchi, oliy ta'limdan keyingi ta'lim to'rtinchi darajadagi, ya'ni ilmiy izlanish, aspirantura, doktoranturalarda bilim berishni davom ettiriladi. Undan keyingi ta'lim "beshikdan qabrgacha", "umr bo'yi uzluksiz" ta'lim davom ettiriladi. Shuni yodda saqlash kerakki, ijodkor yaratuvchi shaxsni tarbiyalash -fanga ma'lum bo'lgan bilimlarning o'zining o'zlashtirish bilan kifoyalanmay, olingan bilimlar zahirida yangi bilimlarni kashf etishlari bilan muhimdir. Bunga yorqin misol, ulug' allomalarimiz Muso al-Xorazmiy matematika fanining asoschisi, Al-Farg'oniyni turli fanlarga tegishli buyuk kashfiyotlari, Al-Farobiyning (70 dan ortiq tillarda erkin so'zlashgan), tovush tezligi, chastotasi, moddiyat, issiqlik, harakat, optikaga oid kashfiyotlari, Abu Rayhon Beruniyning (qomusiy olim) mineralogiya, geodeziya, jo'g'rofiya, falaqiyot. (astronomiya) fanlari rivojiga qo'shgan katta hissasi, Abu Ali Ibn Sinoning "Tib qonunlari", "Ko'z anatomiyasiga" bag'ishlangan kitoblari, Ulug'bekning "Ziji Ko'ragoniy" asari. Ularning qoldirgan asarlari hozirda ham mamlakatimizda va ko'plab Yevropa mamlakatlarida o'qib o'rganilmoqda. Ularning kashfiyotlari butun jahon xalqlarining umum mulkiga aylanmoqda. Bu shundan darak beradiki, allomalarimiz o'z davrida mavjud bilimlarni chuqur va puxta o'rganib, o'zlashtirib qolmay, ular o'z ishlariga izlanuvchanlik va ijodkorlik bilan yondoshib, juda ko'plab kashfiyotlar qilganlar. 160 Сентябрь 2020 10-қисм Тошкент Hozirgi zamon ta'limining bosh va asosiy vazifasi - o'quvchining intellektual darajasini, yaratuvchanligini, ijodkorligini, izlanuvchanligini takomillashtirish orqali ularni yangi bilimlarni olish, yaratishga ruhlantirishga qaratilmog'i kerak. Ma'lumotlarga qaraganda (yoshlar psixologiyasiga ko'ra) olti yoshgacha bo'lgan bolalar 40 foiz iste'dod potentsialiga ega ekanlar. Bolalar eng kichik yoshdanoq ijodkorlik, yaratuvchanlikka juda moyil bo'lar ekan. Agar shu davrda u bilan olib borilayotgan ta'lim jarayoniga faqat an'anaviy ta'lim asosida yondoshilsa, undagi ijodkorlikka moyillik so'nib boradi. Agar ta'lim jarayoni o'quvchi faolligiga asoslangan muammoli, dasturlangan, loyihalar jadallashtirilgan

holda kechsa, u holda kreativ yoʻnalishga ega boʻlib, oʻquvchining faolligi tufayli u yangilik, ijodkorlik sari yetaklaydi. Ijodkorlik va madaniyatlilik oʻquv faoliyatida doimiy tizimli kechsa, u ijodkorlik sari boradi. Shuning uchun ham oʻquv jarayonidan tashqari vaqtda “texnik ijodkorlik asoslari” yoki “texnik loyihalash ijodiy asoslari” ilmiy izlanish yoʻnalishidagi toʻgaraklar tashkil etilsa, oʻquvchining loyihalash ijodkorligi oshib boradi. Shuning uchun ham bolalarning boʻsh vaqtini mazmunli va maqsadli yoʻnaltirish, ularning kelgusida kasbiy mahoratli, ijodkor boʻlib yetishishiga sabab boʻladi. Oʻquv jarayonini kreativ yoʻnaltirish uchun: * Oʻquv jarayoni oʻquv materialini berib borish, boshqa qiziqarli qoʻshimcha materiallarni taklif etish va oʻquvchini izlanishga, ijodkorlikka yoʻnaltiruvchi material asosida uni oʻz ehtiyoji, xohishi bilan yangilik sari yetaklash. * Oʻquv jarayonini ham shunday oʻzgartirish kerakki, oʻquvchi oʻquv materiallarining yaratuvchisiga aylanib, berilgan oʻquv materialini oʻsha yaratuvchilikka xizmat qilsin.

FOYDALANILGAN ADABIYOTLAR RO'YXATI.

1. Golish L.V., Xashimova D.P, Abtobxudjaeva X.X. “Oʻqituvchilarning oʻquv fanlaridan taʼlim texnologiyasi”
2. Ishmuhamedov R.J. Innovatsion texnologiyalar yordamida taʼlim samaradorligini oshirish yoʻllari. - T.: Nizomiy nomidagi TDPU, 2005.
3. www.ziyouz.com

PROFESSIONAL TA'LIM TIZIMIDAGI KASB-HUNAR MAKTABLARI JORIY ETILISHINING HUQUQIY ASOSLARI

Homidov To'lqin Abdurazoqovich

Samarqand viloyati, Oqdaryo tumani 2-sonli kasb-hunar maktabining o'quv
ishlari bo'yicha direktor o'rinbosari

Annotatsiya: Zamon shiddat bilan o'zgarib borayotganligi har bir soha, shu jumladan, ta'lim sohasida ham islohotlar joriy etish bugungi kun talabidir.

Professional ta'lim tizimi tashkil etilib, kasb-hunar maktablarining joriy etilishi ta'lim tizimida juda katta o'zgarishlarga sabab bo'lishi kutilmoqda. Mazkur maqolada mazkur islohotning huquqiy asoslari xususida so'z yuritamiz.

Kalit so'zlar: ta'lim tizimi, professional ta'lim, kasb-hunar maktablari.

Prezidentimizning "2019-2021 yillarda O'zbekiston Respublikasini innovatsion rivojlantirish strategiyasini tasdiqlash to'g'risida"gi Farmonida "Jamiyat va davlat hayotining barcha sohalari shiddat bilan rivojlanayotgani islohotlarni mamlakatimizning jahon sivilizatsiyasi yetakchilari qatoriga kirish yo'lida tez va sifatli ilgarilashini ta'minlaydigan zamonaviy innovatsion g'oyalar, ishlanmalar va texnologiyalarga asoslangan holda amalga oshirishni taqozo etadi" deb alohida ta'kidlangan.

Harakatlar strategiyasida mehnat bozori mutanosibligini va infratuzilmasi rivojlanishini ta'minlash, mehnatga layoqatli aholining mehnat va tadbirkorlik faolligini to'liq amalga oshirish uchun sharoitlar yaratish, ishchi kuchi sifatini yaxshilash, ishga muhtoj shaxslarni kasbga tayyorlash tizimini kengaytirish vazifalari belgilangan.

Shu asosda respublikamizda amalga oshirilayotgan keng ko'lamli islohotlar fonida O'zbekiston iqtisodiyotida sezilarli yuksalish kuzatildi, ko'lam va sifat jihatdan jiddiy tarkibiy o'zgarishlar yuz berdi.

Birgina 2019 yilning o'zida barcha moliyalashtirish manbalari hisobidan jami 220,7 trillion so'mlik investitsiyalar o'zlashtirildi, shundan asosiy kapitalga investitsiyalar hajmi 189,9 trillion so'm ekanligi va bu 2018 yilgi ko'rsatkichlariga nisbatan 1,3 barobar o'sganligi yaqin kelajakda mazkur loyihalar yuqori malakali professional kadrlarning yangi avlodi yetishib chiqishi zarurligini belgilab bermoqda.

Shu bilan birga, xalqaro mehnat bozori talablari, integratsion jarayonlarning jadallashuvi, raqamlashtirish, sanoatdagi texnologik inqiloblar davrida zamon talablariga mos malaka va ko'nikmalarga ega raqobatbardosh o'rta bo'g'in mutaxassislarini tayyorlashni, kasb-hunar ta'lim sohasida yangi tizimni — xalqaro andozalarga mos professional ta'lim tizimini talab qildi.

Natijada kasb-hunar ta'limi sohasida ham davlat siyosati tubdan o'zgardi.

Prezidentimiz tomonidan sohada tub islohotlarni amalga oshirish va zamonaviy professional ta'lim tizimini barpo etishning maqsad va ustuvor vazifalari, bir so'z bilan aytganda, sohaning yangi missiyasi belgilab berildi.

Ushbu missiya mohiyati yangi sifat va formatda inson resurlarini rivojlantirish, yoshlarda ichki va tashqi mehnat bozori talab qilayotgan amaliy kvalifikatsiyalarni shakllantirish, ularning Vatanga muhabbatini, xalqiga sadoqatini yuksaltirishdan iboratdir.

Shu tariqa tizim oldiga quyidagi vazifalar qo'yildi:

- hududlar va sohalar kesimida iqtisodiy taraqqiyotga munosib hissa qo'sha oladigan o'rta bo'g'in kadrlarini tayyorlash;
- yoshlarni malakali mehnat orqali o'z hayot farovonligini ta'minlashga o'rgatish;
- o'z mehnat faoliyatiga innovatsion va kreativ yondashish, yaratuvchanlik, intellektual, madaniy, ma'naviy potensialni rivojlantirish kabi kompetensiyalarni shakllantirish metodologiyasini yaratish.

Ana shu missiya va maqsadlarni ko'zlab, Prezidentimizning 2019 yil 6 sentyabrda "Professional ta'lim tizimini yanada takomillashtirishga doir qo'shimcha choratadbirlar to'g'risida"gi Farmoni qabul qilindi.

2020-2021 o'quv yilidan boshlab O'zbekiston Respublikasida Ta'limning xalqaro standart tasniflagichi darajalari bilan uyg'unlashgan yangi boshlang'ich, o'rta va o'rta maxsus professional ta'lim tizimi hamda tabaqalashtirilgan ta'lim dasturlari joriy etiladigan ta'lim muassasalari tarmog'i tashkil etiladi.

Quyidagilar:

Xalqaro tasniflagichning 3-darajasiga mos keluvchi ta'lim dasturlari asosida 9-sinf bitiruvchilarini ijtimoiy qo'llab-quvvatlashga qaratilgan boshlang'ich professional ta'lim bosqichida kadrlar tayyorlaydigan ta'lim muassasalari ro'yxati;

Xalqaro tasniflagichning 4-darajasiga mos keluvchi ta'lim dasturlari asosida o'rta professional ta'lim bosqichida kadrlar tayyorlaydigan ta'lim muassasalari ro'yxati;

Xalqaro tasniflagichning 5-darajasiga mos keluvchi ta'lim dasturlari asosida oliy ta'lim tizimi bilan integratsiyalashgan o'rta maxsus professional ta'lim bosqichida kadrlar tayyorlaydigan, oliy ta'lim muassasalari huzurida faoliyat yuritadigan ta'lim muassasalari ro'yxati;

Kasbga o'qitish markazlarini tashkil etish uchun O'zbekiston Respublikasi Bandlik va mehnat munosabatlari vazirligi tizimiga o'tkaziladigan kasb-hunar kollejlari ro'yxati;

Oliy ta'lim muassasalari quvvatlarini oshirish, istiqbolda xorijiy oliy ta'lim muassasalari va ularning filiallarini tashkil etish uchun beriladigan kasb-hunar kollejlari ro'yxati;

Oliy ta'lim muassasalarining ko'p tarmoqli o'quv markazlari va amaliyot poligonlarini tashkil etish uchun beriladigan kasb-hunar kollejlari ro'yxati; Binolari umumiy o'rta ta'lim muassasalari sifatida foydalaniladigan kasb-hunar kollejlari ro'yxati tasdiqlandi.

O'zbekiston Respublikasi Vazirlar Mahkamasiga zarur hollarda ushbu band bilan tasdiqlangan ro'yxatlarga o'zgartirish va qo'shimchalar kiritish huquqi berildi.

Belgilab qo'yilishicha:

boshlang'ich, o'rta va o'rta maxsus professional ta'lim muassasalariga Xalqaro tasniflagich bo'yicha asosiy ta'lim dasturlaridan tashqari quyi darajadagi ta'lim dasturlari bo'yicha kadrlar tayyorlash huquqi beriladi; tizimda mos ravishda boshlang'ich, o'rta va o'rta maxsus professional ta'lim dasturlari joriy etilgan kasb-hunar maktablari, kollejlari va texnikumlardan iborat professional ta'lim muassasalari tarmog'i tashkil etiladi;

kasb-hunar maktablarida kadrlar tayyorlash umumta'lim muassasalarining 9-sinf bitiruvchilari hisobidan shakllantirilgan guruhlarda 2 yillik umumta'lim va mutaxassislik fanlarining integratsiyalashgan dasturlari asosida kunduzgi ta'lim shaklida amalga oshiriladi;

ta'lim olayotgan o'quvchilar O'zbekiston Respublikasi Davlat budjeti hisobidan bazaviy hisoblash miqdorining bir baravari miqdorida oylik stipendiya hamda uch mahal ovqat bilan ta'minlanadi. Bunda kasb-hunar maktablari o'quvchilarni uch mahal ovqat bilan ta'minlash yoki mazkur ovqat pullarini ularga to'lab berish huquqiga ega;

joriy saqlash, faoliyatni yuritish, moddiy-texnik bazani mustahkamlash va kadrlar tayyorlash xarajatlari O'zbekiston Respublikasi Davlat budjeti mablag'lari hisobidan amalga oshiriladi.

Foydalanilgan adabiyotlar

1. <https://review.uz/uz/post/yangi-professional-talim-tizimi-oldingi-orta-maxsus-kasb-hunar-talim-tizimidan-nimasi-bilan-farq-qiladi>
2. <https://www.uzedu.uz/oz/kasb-unar-maktablarida-kandaj-kasblar-urgatiladi>
3. <https://www.lex.uz>
4. O'zbekiston Respublikasi Prezidentining PF-5812 sonli "Professional ta'lim tizimini yanada takomillashtirishga doir qo'shimcha chora-tadbirlar to'g'risida"gi Farmoni

YUQORI SINFLARDA HUQUQIY SALOHIYATINI RIVOJLANTIRISH JARAYONIDA HUQUQIY TARBIYANING O'RNI

Samarqand viloyati Payariq tumani 28 -umumiy o'rta ta'lim maktabi huquq,
ma'naviyat asoslari fanlari o'qituvchisi Usarov Ulug'bek Abdivaxobovich
+998 97 9115868

Annotatsiya: Huquqiy ta'lim oluvchi yoshlar, huquqiy ta'limni o'rganish ta'lim muassasalaridan boshlanishi haqida fikr yuritimiz.

Annotation: young people who receive legal education, we think that the right to study education begins with educational institutions.

Аннотация: молодые люди, получающие юридическое образование, мы думаем, что изучение юридического образования начинается с образовательных учреждений.

Kalit so'zlar: Huquq no'rmalari, huquqiy munosabat, ta'lim tizimida huquqshunoslik borasida olib borilayotgan chora tadbirlar.

Keywords: legal norms, legal attitude, measures taken in the higher education system in the field of jurisprudence.

Ключевые слова: правовые нормы, правовое отношение, меры, принимаемые в системе высшего образования в области юриспруденции.

“O'qituvchi va murabbiylar – yangi O'zbekistonni barpo etishda katta kuch, tayanch va suyanchimizdir. Darhaqiqat, millionlab farzandlarimiz qalbiga ilm-fan ziyosini singdirib, ularni el-yurtga munosib insonlar etib tarbiyalayotgan zahmatkash va olijanob ustozlarimizga har qancha tahsinlar aytsak, arziydi”⁹.

O'zbekiston Respublikasi Prezidenti Shavkat Mirziyoyev

Maktab o'quvchilarining huquqiy salohiyatini rivojlanish jarayonida huquqiy bilimlarni avvalo maktab maskanidan olishi barchamizga malumdir. Shunday ekan huquqning vujudga kelishini hamda huquq no'rmalarini bilshdan boshlasak to'g'riroq bo'ladi. Huquq inson paydo bo'lishi bilan hayotiy faoliyati davomida sekin astalik bilan shakillangan. Insonlar o'zaro birlashib hayot kechirishi oqibatida oilalar vujudga kelib, oilada turli tartib qoidalar shakillanishi va bu jarayon jamiyat hayotiga ham ko'chishi bilan dastlabki qoidalar vujudga keladi. Jamiyat kengayishi bilan davlat vujudga kelib qoidalarni ishlab chiqish va uni jamiyat hayotida qo'llanilishi boshlanganligi bilan izohlanadi. Huquqning vujudga kelishida birqancha nazariyalar mavjud. Davlat vujudga kelishi bilan huquq paydo bo'ladi. Huquq jamitayda tartib va ijtimoiy munosabatlarni o'zaro uyg'unlashuvi asosida yuzaga kelgan. “Huquq normalari – davlat tomonidan o'rnatiladigan, kafolatlanadigan va muhofaza

⁹ 30.09.2020 y. O'zbekiston Respublikasi Prezidenti Shavkat Mirziyoyevning O'qituvchi va murabbiylar kuniga bag'ishlangan tantanali marosimdagi nutqidan.

qilinadigan, barcha uchun umumiy majburiy bo'lgan xulq-atvor qoidalaridir»¹⁰.

Davlat tomonidan huquq muhofazasi o'rnatilishi jamiyat uchun foydali va samarali natijalarni keltirib chiqaradi.

Huquqshunoslik borasida huquqiy munosabatlarga quydagicha tariff keltirilgan:

“Huquqiy munosabatlar deganda uning ishtirokchilari o'rtasida vujudga keladigan va huquq normalari bilan tartibga solinadigan ijtimoiy munosabatlar tushuniladi”¹¹.

Huquq borasida so'z ketganda davlatimiz rahbari quydagilarni takidlaydi:

“Barchamiz bir haqiqatni unutmasligimiz kerak: **qonunning birdan-bir manbai va muallifi tom ma'noda xalq bo'lishi shart**”¹².

Tan olish kerakki oliy ta'lim muassasiga kirgan ko'plab yoshlarimiz xatto o'zimizning davlat qonunchiligidan ham to'liq xabardor emas. Sababi shundan iboratki xalq ta'lim tizimida huquq fanining haftasiga bir soat ajratilgani birinchi sabab bo'lsa, ikkinchi sababi esa huquqni biluvchi pedagoglarning yetishmasligidir. Oliy ta'lim tizimida va xalq ta'limi tizimidagi islohatlar bugungi ta'lim berayotgan pedagoglarga va ta'lim olayotgan yoshlarga bog'liq jarayondir. Har taraflama chuqur o'ylab huquqshunoslik sohasini o'qitish tizimini ham zamonaviy ta'lim tizimini rivojlantirish va unga qaratilgan kreativ g'oyalar, takliflar va yechimlar asosida huquqshunos pedagoglar tayyorlashni zamonamizning o'zi taqazo etmoqda. Darhaqiqat biz yangi O'zbekistonni qurishda demokratiyaga tayangan xolda inson huquqlarning birinchi o'ringa qo'yilishi, farovon fuqarolik jamiyati qurish uchun xalq ta'limi tizimida va oliy ta'lim muassasalari talabalarining milliy-ma'naviy salohiyatini rivojlantirish jarayonida huquqiy tarbiyaga etibor qaratish lozimdir. Huquqshunoslik sohasidagi olimlarning taqchilligi bitta muammomiz bo'lsa yana bir muammomiz esa oliy ta'lim dargohlari institutlar va universitetlarda darsliklar yetishmasligi va huquqshunos pedagoglarning kamligida.

Huquqshunoslik borasida Prezidentimiz Sh.Mirziyoyevning 2017 yil 22 dekabdagi Oliy Majlisga Murojatnomasida quydagi so'zlarni keltirgan edi:

“Alohida ta'kidlash zarurki, biz huquqiy demokratik davlat qurayotgan ekanmiz, har tomonlama bilimli, yuqori malakali, xalqaro standartlarga javob beradigan, o'z kasbining haqiqiy fidoyisi bo'lgan **huquqshunos kadrlar tayyorlash ishlarini** takomillashtirishimiz kerak. Ayni paytda yurtimizdagi oliy ta'lim muassasalariga yuridik mutaxassislik bo'yicha bir yilda 600 ga yaqin talaba qabul qilinadi. Bu jami oliy o'quv yurtlariga qabul qilinadigan talabalarning atigi bir foizini tashkil etadi. O'zingiz ayting, bu bilan davlatimiz va jamiyatimizning huquqshunos

¹⁰ O.Karimova Huquqshunoslik akademik litse va kasb-hunar ko'llejlari uchun darslik T.: Sharq nashriyoti 2013-y 1-bob 27-bet

¹¹ O.Karimova Huquqshunoslik akademik litse va kasb-hunar ko'llejlari uchun darslik T.: Sharq nashriyoti 2013-y 30-31 betlar

¹²

mutaxassislarga bo'lgan, tobora ortib borayotgan ehtiyojini qondirish mumkinmi? Albatta, yo'q"¹³.

O'zbekiston Respublikasi Prezidentining 2017-yil 28-apreldagi "Toshkent davlat yuridik universitetida kadrlar tayyorlash tizimini tubdan takomillashtirish va samaradorligini oshirish chora-tadbirlari to'g'risida"gi PQ-2932-sonli qaroriga asosan TDYU Pedagog kadrlarni qayta tayyorlash va malakasini oshirish fakulteti negizida yuridik shaxs maqomiga ega Pedagog kadrlarni qayta tayyorlash va malakasini oshirish tarmoq markazi tashkil etilgan.

Mamlakatimiz o'rta maxsus kasb-hunar va oliy ta'lim muassasalarida huquqiy fanlardan dars beradigan pedagog kadrlar malakasini oshirish va qayta tayyorlash vazifasi yuklangan. **"Bir haqiqatni hech qachon unutmaylik: biz buyuk tarix, buyuk davlat, buyuk madaniyat yaratgan xalqmiz. Biz – hech qachon mehnatdan qochmaydigan, qiyinchilikdan qo'rqmaydigan, adolatni qadrlaydigan, azmu shijoatli, buyuk xalqmiz"**.¹⁴ **Manashunday buyuklikni asrashimiz ta'limning barcha fanlarini jiddiy o'ylab, puxta o'rganib, zamonaviy tarizda ta'lim berish maqsadga mofiqdir.**

Toshkent davlat yuridik universiteti huzuridagi Pedagog kadrlarni qayta tayyorlash va malakasini oshirish tarmoq markazida o'rta maxsus, kasb-hunar ta'limi muassasalari o'qituvchilari uchun "Huquqshunos" malaka oshirish kursi (bir oy davomida 144 soat), oliy ta'lim muassasalarining pedagog xodimlari uchun esa "Huquqshunoslik" va "Yurisprudensiya" yo'nalishi bo'yicha qayta tayyorlash va malaka oshirish kursi (2 oy davomida 288 soat) tashkil etilgan.

"Bugungi sharoitda terrorism, ekstremizm va narkobiznes tahdidlari nafaqat susaymayapti, balki kuchayib, yangi shakllar kasb etmoqda. Yoshlarni yollash va radikallashtirish, terrorchilarni moliyalashtirishda axborot texnologiyalari, ijtimoiy tarmoqlarning roli ortib bormoqda"¹⁵. Manashunday murakkab vaziyatda yoshlarimizni xar tomonlama ximoyalashimiz asrashimiz lozim. Fan texnika borasida zamon ilgarilab bormoqda, shunga muvofiq ta'lim va tarbiyaga xam jiddiy etibor qaratish va takomillashtirish kerak. Huquqshunoslik borasida juda kata ishlar amalyotga joriy etilmoqda.

Ushbu ishlar samarasi birdan sezilmaydi, o'z natijasini uch to'rt yilda emas undanda ko'p yillarni talab qiladi. Huquqshunos pedagoglarni tayyorlashga va ularning bilim darjasini oshirishga, bilim berishdagi zamonaviy inavatsiyalardan foydalanaolish kabi zamonaviy ta'lim beruvchi pedagoglarga talab kata.

¹³ O'zbekiston Respublikasi Prezidenti Shavkat Mirziyoyevning Oliy Majlisga Murojaatnomasi 22.12.2017 yil

¹⁴ O'zbekiston Respublikasi Prezidenti Shavkat Mirziyoyevning Oliy Majlisga Murojaatnomasi 24.01.2020 yil

¹⁵ O'zbekiston Respublikasi Prezidenti Shavkat Mirziyoyevning Shanxay hamkorlik tashkiloti sammitidagi nutqi 10.11.2020 yil

Huquqshunos pedagoglarga zamonaviy ta'lim texnologiyalarni o'zlashtirish, davlatimiz huquqini soda tarizda bilim oluvchilarga yetkizish talabi qo'yilsa maqsadga muvofiq bo'ladi.

Foydalanilgan adabiyotlar:

1. Abdulla Avloniy Turkiy guliston yoxud axloq kitobi 8-9 b. T.: 2008 y. (qayta nashr www.islom.uz kutubxonasi)
2. O'zbekiston Respublikasi Prezidenti Shavkat Mirziyoevning O'qituvchi va murabbiylar kuniga bag'ishlangan tantanali marosimdagi nutqi 30.09.2020 y. O'zbekiston Respublikasi Prezidentining rasmiy veb-sayti
3. www.Lex.uz
4. [Internet to'g'risidagi qiziqarli faktlar www.odam.uz](http://Internet.to'g'risidagi.qiziqarli.faktlar.www.odam.uz)
5. Copyright © 2015 — 2020. O'zbekiston musulmonlari idorasi Samarqand viloyati vakilligi.
6. O'zbekiston Respublikasi Prezidenti Sh.M.Mirziyoev Oliy Majlisning Senati va Qonunchilik palatasiga Murojaatnomasi 24.01.2020 yil
7. www.Ziyouz.com

O'ZBEKISTONDA XOTIN-QIZLARNI QO'LLAB QUVVATLASHGA DOIR DAVLAT SIYOSATINI AMALGA OSHIRILISHINING AHAMIYATI

Abdurahmonova Shoxidaxon Odilbekovna

Farg'ona viloyati, O'zbekiston tumani 22-sonli umumta'lim maktabi ona tili va
adabiyot fani o'qituvchisi, maktab xotin-qizlar kengashi raisi

Annotatsiya: Bugungi kunda diyorumizda xotin-qizlarga katta e'tibor qaratilmoqda. Jamiyatimizning turli sohalarida ularning faol ishtirok etishlari uchun barcha sharoitlar yaratilmoqda. Mazkur maqolamizda xotin-qizlar bandligini ta'minlash, ularning kichik biznes va xususiy tadbirkorlikdagi o'rnini oshirish kabi hukumatimiz tomonidan amalga oshirilayotgan islohotlar va ularning ahamiyati haqida fikr yuritamiz.

Kalit so'zlar: xotin-qizlar, bandlik, kichik biznes va xususiy tadbirkorlik, islohotlar. Mamlakatimizda ayolga bo'lgan munosabat o'z tarixiy ildizlariga ega, ajdodlarimiz doimo ayollarni qadrlashga, ularga nisbatan hurmat va izzatda bo'lishga da'vat etishgan. Respublikamiz BMTning "Xotin-qizlarga nisbatan kamsitishlarning barcha shakllarini yo'q qilish haqidagi konventsiyasi, Xalqaro mehnat tashkilotining Onalikni muhofaza qilish to'g'risida"gi, "Mehnat va mashg'ulotlar sohasidagi kamsitishlar to'g'risida"gi konventsiyalariga MDH davlatlari orasidan birinchilar qatorida qo'shildi. Bu hujjatlar xotin-qizlar manfaatlarini muhofaza qilish, ularning oila va umuman jamiyatdagi mavqeini mustahkamlashga qaratilgan me'yoriy-huquqiy hujjatlar kompleksining tarkibiy qismidir.

Muhtaram Prezidentimiz Shavkat Miromonovich Mirziyoev rahnamoligida xotin-qizlarning ijtimoiy-siyosiy faolligini oshirish, salomatligini muhofaza qilish, intilish va tashabbuslarini qo'llab-quvvatlash, ularga munosib mehnat va yashash sharoitlarini yaratishga alohida e'tibor qaratilmoqda. O'zbekiston Respublikasi Prezidentining 2018 yil 2 fevraldagi "Xotin-qizlarni qo'llab-quvvatlash va oila institutini mustahkamlash sohasidagi faoliyatni tubdan takomillashtirish chora-tadbirlari to'g'risida"gi PF-5325-sonli Farmoni qabul qilinganligi buning yorqin ifodasidir. [1]

Mazkur Farmon bilan xotin-qizlarning ijtimoiy-siyosiy va sotsial faolligini oshirish, ularning turli soha va tarmoqlarda o'z qobiliyat va imkoniyatlarini ro'yobga chiqarishi uchun shart-sharoit yaratish, huquq va qonuniy manfaatlariga so'zsiz rioya qilinishini ta'minlash, onalik va bolalikni har tomonlama qo'llabquvvatlash, shuningdek, oila institutini mustahkamlashga alohida e'tibor qaratildi. Ushbu Farmonni qabul qilishdan asosiy maqsad xotin-qizlarning huquqlari va qonuniy manfaatlarini ta'minlashni sifat jihatidan yangi bosqichga olib chiqib, ularning oila va jamiyatdagi o'rnini va mavqeini mustahkamlash, salohiyatini to'la namoyon etishi, oilalardagi ijtimoiyma'naviy muhitni yanada sog'lomlashtirishga xizmat qiladi.

O'zbekistonda ishsizlarning 732 ming nafari yoshlar, 834 ming nafari xotin-qizlardir. Ta'kidlash kerak, 2018 yilda bandlik dasturlari asosida yaratilgan ish o'rinlariga xotin-qizlar qo'mitalari va aholi bandligiga ko'maklashish markazlari tomonidan uyma-uy yurish orqali aniqlangan 245 ming nafar ishsiz xotin-qizlar ishga joylashtirildi. Mahallalar kesimida manzilli ro'yxatlar shakllantirilib, alohida dastur asosida 10 ming nafarga yaqin og'ir turmush sharoitida yashayotgan ayollar bandligi ta'minlandi va bunga 38 mlrd. 261 mln. so'm mablag' yo'naltirildi. [2]

Bozor transformatsiyasi sharoitida O'zbekiston iqtisodiyotidagi holatning o'ziga xos xususiyatlarini hisobga olgan holda butun aholining bandligi, shu jumladan, ayollar bandligi sohasida yirik o'zgarishlar amalga oshirilishi muqarrar. Bugungi kunga kelib ayollar o'rtasidagi ishsizlik darajasi - 13,4 foizni tashkil etdi. [3]

Davlat Statistika Qo'mitasining ma'lumotlariga ko'ra, ayollarni oilaviy tadbirkorlikni rivojlantirish, ayollarni tadbirkorlikka keng jalb etish maqsadida Xotin-qizlar qo'mitasining tavsiyanomalari asosida Xotinqizlarni va oilani qo'llab-quvvatlash bo'yicha jamoat fondi mablag'lari hisobidan 100 mlrd.so'm miqdorida imtiyozli kreditlar ajratilgan edi. Natijada 888 ta yangi ish o'rni yaratildi va 773 nafar xotin-qizlar ish bilan ta'minlandi. [4]

Shu jumladan, kichik biznes va xususiy tadbirkorlikni rivojlantirishda xotin-qizlar munosib hissa qo'shib kelmoqdalar. Mamlakatimiz aholisi 2017 yilda 32653,9 ming kishiga teng bo'lib, 2016 yilga nisbatan 1,7% ga o'sgan, shundan 50,6% i shaharda, 49,4% i qishloqda yashayapti, mehnat resurslari 18672,5 ming kishi bo'lib, jami aholining 57,7% ni, iqtisodiy faol qismi 14357,3 ming kishi, jami mehnat resurslarining 76,9% ni, shundan ayollar 49,8% i bo'lib, davlat sektorida 17,9% i, nodavlat sektorida 82,1% i band hisoblanadi. Iqtisodiyot tarmoqlarida 2017 yil 161 ta yirik sanoat ob'ekti ishga tushirilgan bo'lib 1,5 trillion so'mlik mahsulot ishlab chiqarildi, shundan eksport 15 % ga o'sib, barqaror iqtisodiy o'sish 5,5 % ga ko'payib, tashqi savdo ijobiy saldosini 854 mln. AQSh dollarini tashkil etib, oltin-valyuta zahira 1,1 mlr. AQSh dollarga ko'paygan. Respublikamizda 12 ta erkin iqtisodiy zona, 45 ta sanoat zonalarini tashkil etilib, 336 mingta yangi ishchi o'rinlari ochildi. Ijtimoiy sohada 3,5 mln. kv. 206 m. uy joy qurilib, 2007 yilga nisbatan 20, 2010 yilga nisbatan 3,5, 2014 yilga nisbatan 2 marta o'sgan.

Shuningdek, respublikamiz iqtisodiyotini barcha sohalarida ayollar ish bilan bandligini takomillashtirish, oliy ta'limlilar ulushini oshirishga erishish lozim, ishsizlarni ish bilan bandligini ta'minlash dasturlarining amaliyotga tatbiq qilishni rivojlantirish, xorijiy davlatlarga noqonuniy ishga boradigan ayollarga tushuntirish targ'ibot ishlarini yanada jadallashtirish va ularning salmog'ini kamaytirish, mamlakatimizda yaratilayotgan shart-sharoitlarni va berilayotgan yimkoniyatlarni, huquqiy ong va ma'naviyatni mazmun mohiyatini mahalla, oila

institullari kesimida takomillashtirish tizimini rivojlantirish muhim ahamiyat kasb qilmoqda.

O'zbekiston Respublikasi Prezidenti Shavkat Mirziyoyevning 2018 yil 2 fevraldagi PF-5325 sonli "Xotin-qizlarni qo'llab-quvvatlash va oila institutini mustahkamlash sohasidagi faoliyatni tubdan takomillashtirish chora-tadbirlari to'g'risida"gi farmonida mamlakatimizda xotin-qizlarning ijtimoiyigi ularning davlat va jamiyat qurilishi sohasidagi mavqeini va siyosiy va sotsial faolligini oshirish, ularning turli soha va tarmoqlarda o'z qobiliyat va imkoniyatlarini ro'yobga chiqarishi uchun shartsharoit yaratish, huquq va qonuniy manfaatlariga so'zsiz rioya qilinishini ta'minlash, onalik va bolalikni har tomonlama qo'llab-quvvatlash, shuningdek, oila institutini mustahkamlash borasida keng ko'lamli ishlarni olib borish to'g'risidagi masalalarga alohida e'tibor qaratilgan. Shu bilan birga, ushbu sohadagi ishlarning holati xotin-qizlarning har tomonlama qo'llab-quvvatlash, ular bilan maqsadli ishlarni tashkil etish, oilalarda ma'naviy-axloqiy muhitni mustahkamlash va sog'lomlashtirishning samarali mexanizmlarini yaratishga to'sqinlik qilayotgan bir qator tizimli muammo va kamchiliklarni bartaraf etishga qaratilgan chora-tadbirlar ishlab chiqilgan. Bugungi kunda bu borada bir qator ishlar amalga oshirilmoqda. Hozirgi vaqtda mamlakatimiz xotin-qizlari orasida 514 nafar fan doktori, 6 nafar akademik, 15 nafar O'zbekiston Qahramoni, 17 nafar senator, 15 nafar Qonunchilik palatasi deputati borligi, shuningdek, mahalliy Kengashlar deputatlarining 23 foizidan ziyodini hamda ilm-fan, ta'limtarbiya, sog'liqni saqlash, madaniyat va san'at sohalarida mehnat qilayotganlarning 72 foizini aynan ayollar tashkil etishini alohida ta'kidlash lozim. Keltirilgan raqamlardan ko'rish mumkinki, ham jamiyatda, ham oilada o'z o'rnini va mavqeiga egadirlar. Xulosa o'rnida aytganda, ayolga baxt bergan mamlakat yuksak marralarni zabt etaveradi, gullab yashnayveradi, taraqqiy etaveradi. Ana shu baxtga hech qachon ko'z tegmasin!

Foydalanilgan adabiyotlar

1. O'zbekiston Respublikasi Prezidentining 4947-son —O'zbekiston Respublikasini yanada rivojlantirish bo'yicha Harakatlar Strategiyasi to'g'risidagi Farmoni. 2017 yil 7 fevral.
2. O'zbekiston respublikasi davlat statistika qo'mitasi ma'lumotlari, 2019 yil. stat.uz
3. Bandlik va mehnat munosabatlari vazirligi tasarrufidagi Respublika aholi bandligi va mehnatni muhofaza qilish ilmiy markazi ma'lumotlari. 2019 y. yanvar.
4. O'zRDavlat Statistika Qo'mitasi. O'zbekistonda aholi turmush darajasi va ijtimoiy rivojlanish. Stat.to'plam. T.:2017. 151-bet.

ADABIYOT-MA'NAVIY BARKAMOLLIK OMILI

Xudoyberdiyeva Maftuna Doniyor qizi
Alisher Navoiy nomidagi Toshkent
Davlat o'zbek tili va adabiyoti
Universiteti O'zbek tili fakulteti
talabasi
Tel:+998 99630 95 74
Elektron pochta:
Xudoyberdiyevamaftuna@79gmail.ru
Toshkent viloyati Angren shahri

ADABIYOT -MA'NAVIY BARKAMOLLIK OMILI

XUDOYBERDIYEVA M.D ADABIYOT -MA'NAVIY BARKAMOLLIK OMILI

Mazkur maqolada kelajak avlodga Sodiqlik tushunchasini yoritib berish. Bundan tashqari badiiy adabiyotimizning barchaga o'rnak bo'ladigan buyuk allomalarimizning fikrlar hamda asarlari bilan yoshlarni tarbiyalash va ularning dunyo qarashlarini kengaytirish uchun xizmat qiladi. Ushbu maqolada Sadoqat ruhini singdirish va o'ziga bo'lgan ishonchini kuchaytirish da badiiy adabiyotning o'rni ko'rsatib berilgan.

KALIT SO'ZLAR: kitobxon, milliylik, ishonch, tarbiya, yengilmas .singlimga savol.

Литература - фактор духовного совершенствования

Худойбердиева М,Д Литература-фактор духовного совершенствования

Эта статья прольет свет на концепцию верности следующему поколению. Кроме того, наша художественная литература служит для просвещения молодых людей и расширения их мировоззрения с помощью идей и работ наших великих ученых, которые являются примером для всех. предоставлена.

КЛЮЧЕВЫЕ СЛОВА: лояльность, читательство, национальность, доверие, воспитание, непобедимость.

Literature is a factor of spiritual development

Khudoyberdiyeva M.D Literature is a factor of spiritual development

This article will shed light on the concept of Loyalty to the next generation. In addition, our fiction serves to educate young people and broaden their worldview with the ideas and works of our great scholars, who are an example to all. provided.

KEYWORDS: Loyalty, readership, nationality, trust, upbringing, invincible

Ijodkor olam va odam haqida avvalgidan farqli o'laroq, sog'lom fikrlash, ya'ni adabiyot nuqtai nazaridan ko'proq bilishga intiladi. Natijada olamni, odamni, ularning tuyg'ularini turlicha ifodalaydigan badiiy asarlar yaratish — bugunning dolzarb vazifasiga aylandi. Istiqbol adabiyotida tasvirlanayotgan inson o'zining bashariyat, Vatan, el-yurt oldidagi mas'uliyatini chuqur his etgan holda namoyon bo'lmoqda. Demak, xalq hayotidagi istiqbolli davr adabiyoti yuqori bosqichga ko'tarildi, uning mazmun va shakli yangilandi hamda boyidi.

Adabiyot tarixi – milliy xalq tarixiga murojaat qilsak, miloddan avvalgi V asrda momimiz fors podshohi Kir II ni harbiy mahorat bilan mag'lubiyatga uchratdi. Shiroq bobomiz vatanparvar cho'pon o'z ona Vatani hurligi va mustaqilligi uchun jonini fido qildi. Ushbu qahramonliklar xalq xotirasida rivoyat va afsonalar tarzida shakllandi. Yunon tarixchisi Poliennning «Harbiy hiylalar» asarida mazkur rivoyatlarning tarixiy haqiqat ekanligi qayd etilgan.

Xalqimizning ming asrga tatigulik xalq og'zaki ijodi namunalari – «Alpomish», «Go'ro'g'li» dostonlari kabi qahramonlik, jasoratni tarannum etuvchi eposlar o'quvchining, yosh avlodning badiiy tafakkurini o'stirishga, ma'naviy dunyoqarashining boyishiga, Vatanga bo'lgan muhabbati va faxrlanish hissini yanada oshirishga xizmat qiladi. Chunonchi, mamlakatimiz yoshlari uchun xalq og'zaki ijodi mardlik va jasorat namunalari shakllantirishda katta turtki bo'ladi. Ularning ona Vatanga bo'lgan sadoqat ramzi yanada kuchayadi, uning tinch va osoyishta faoliyat ko'rsatishini ta'minlash uchun, kerak bo'lsa jonini fido qilishga — To'maris, Shiroq, Temur Malik, Jaloliddin Manguberdi, Amir Temir kabi milliy qahramonlarimizdan namuna oladi, hamisha sergak va ogoh bo'ladi.

Ta'bir joizki, adabiyot — bu fan, ilm olami demakdir. Alloma Abu Nasr Forobiyning «She'r san'ati...» kitobida mufassal tarzda adabiyotning ilmiy salohiyati bayon qilingan. Unda she'riy asarning yaratilish tabiati, ijodkor shaxsi va mahorat muammolari, so'z qadri xususida fikr yuritiladi. XI asrda yashagan adabiyotshunos Abdulqodir Jurjoniyning «Asror ul-balog'a fi-ilmu bayon» («Bayon ilmida balog'at sirlari») asarida so'z san'atidagi shakl va mazmun masalasiga alohida urg'u berilsa, XIII asrda yashagan qomusiy olim Qays Roziyning «Kitob ul-mo'jam fi-maoyiri ash'or il-ajam» («Ajam she'riyati me'yorlari qomusi») kitobida nazariy masalalar — aruz tizimi, poetik san'atlar, she'riy janrlar tahlil etilgan.

Jahon ayvonida ulug'lardan ulug' O'zbekistonimizning shonli milliy adabiyoti va uning tarixiga bag'ishlov emasmi? Xuddi shunday. Yurtboshimiz Islom Karimov «Ona yurtimiz baxtu iqboli va buyuk kelajagi yo'lida xizmat qilish — eng oliy saodatdir» deb nomlangan tarixiy ahamiyati cheksiz asarida o'tmishga, ota-bobolarimiz, momolarimizning aziz ruhi va duolari tufayli ham «Siz, azizlarning

duosi bilan ana shunday buyuk baxtga, tolega sazovor bo'lyapmiz, Vatanimiz yanada ravnaq topmoqda, dunyodagi eng rivojlangan davlatlar qatoriga chiqyapmiz, deb yaxshilik, ezgulik, xayrli va savob ishlar haqida suhbat quramiz» deb qayd qiladilar.

ANNOTATSIYA:Men mazkur maqolamda bizning kelajigimiz bo'lgan yosh avlodga biz kimlarning farzandi ekanligimizni eslatib o'tmoqchi bo'ldim albatta, butun jahonga tanilgan allomalarimiz ularning milliy madaniy meroslarini o'qib o'zlariga kerak ma'lumotlarni olishini xohlardim Adabiyot so'zi "adab" ya'ni odob so'zidan olingan tarbiyaning boshi esa odobdan boshlanadi. Agar farzandingiz tarbiyali hamma havas qiladigan darajada komil inson bo'lishini istasangiz, albatta unga kitob olib bering, degan bo'lar edim. Yoshlarni tarbiyalashda ko'proq tarixiy badiiy adabiyotdan xalq og'zaki ijodini unutmagan xolda kitob olib berishingiz lozim. Farzandlar tarbiyasida buyuk allomalarimizning fikrlari asarlarini qo'llash juda samarali usul hisoblanadi, xalq og'zaki ijodi ham etibordan chetda qoldirmaslik kerak. Menimcha har bir kitobxon Adabiyot darsini intiqib kutadi mutolaa qilish esa kishiga zavq bag'ishlaydi, yuqoridagi maqola albatta maktab o'quvchilari va akademik litsey o'quvchilarishtirokida uchun mo'ljallangan bo'lib uni to'liq o'qib chiqqan inson albatta o'ziga kerakli xulosa chiqarib oladi degan umiddaman. Aga

Foydalanilgan adabiyotlar:

1. ISLOM KARIMOV "Yuksak ma'naviyat yengilmas kuch" 2012 yil
2. R. Ernazarov IIVDA akademiyasi kafedra boshlig'i dotsenti
- V. Haqliyev IIV akademiyasi dotsenti "Hurriyat" jurnali 2016 2-son

ТРАНСПОРТЛАРНИНГ АТРОФ-МУҲИТГА ЗАРАРЛИ ТАЪСИРИНИ БАҲОЛАШ ВА ЗАРАРЛАРНИ КАМАЙТИРИШ УСУЛЛАРИ ВА АЛГОРИТМИ

Усмонов Ж.Т	Мухаммад ал-Хоразмий номидаги Тошкент ахборот технологиялари университети “Ахборот технологиялари” кафедраси доценти PhD
Хушбақтов Шамсиддин Раҳим ўғли	Мухаммад ал-Хоразмий номидаги Тошкент ахборот технологиялари университети “Ахборот технологиялари” факултети 2-курс магистранти, xushbaqtoy2017@mail.ru
Рахматова Шахло	Мухаммад ал-Хоразмий номидаги Тошкент ахборот технологиялари университети “Ахборот технологиялари” факултети 2-курс магистранти

Экомухит асосий таркибий қисмлари ўртасидаги алоқаларни шакллантирган ҳолда транспорт эксплуатацияси чиқиндилари билан муомалада бўлганда экологик хавфсиз технологияларни танлашнинг мақсадли функцияси, транспорт эксплуатацияси чиқиндиларини йиғиш, ташиш ва қайта ишлашнинг турли вариантларида зарарнинг қиймат баҳосини минималлаштириш, транспортнинг атроф-муҳитга зарарли таъсирини баҳолаш, чиқиндиларнинг сифат ва миқдор таркиби, уларнинг пайдо бўлиши ва ҳудудий тақсимланиши жараёнларининг интенсивлиги, чиқиндиларни зарарсизлантириш масалалари кўрилган. Шу билан бир қаторда транспорт юк кўтарувчанлигини ҳисобга олган ҳолда пунктларни маршрутларга киритиш масаласини ечишда Кларк-Райт усули ва алгоритмидан фойдаланилган ва оптимал ечимни қидиришнинг босқичлар бўйича амалга ошириш жараёни кўриб чиқилган.

Транспортнинг замонавий ривожланиш босқичида транспорт воситаларини эксплуатация қилиш жараёнида ҳосил бўладиган чиқиндилар, атроф-муҳитга ва юқори даражада автомобиллаштирилган аҳоли пунктларида инсон соғлигига катта зарар етказди.

Шу муносабат билан транспортнинг атроф-муҳитга зарарли таъсирини баҳолаш ва транспорт воситалари чиқиндилари билан муомалада бўлганда экологик хавфсизликни таъминлаш тадбирлари ўта долзарб бўлиб, уларга чиқиндиларнинг сифат ва миқдор таркиби, уларнинг пайдо бўлиши ва ҳудудий тақсимланиши жараёнларининг интенсивлиги, чиқиндиларни йиғиш, ташиш, қайта ишлаш ва зарарсизлантириш кабиларни киритиш мумкин.

Транспорт эксплуатацияси чиқиндилари (ТЭЧ) билан муомалада бўлганда, экологик хавфсизлик мезони сифатида, транспорт воситалари эксплуатацияси жараёнида пайдо бўладиган ишланган ички ёниш двигателлари мойлари, эскирган шиналар, ишлатилган қўрғошин-кислотали аккумулятор батареяларини йиғиш, ташиш ва қайта ишлаш жараёнларида, атроф-муҳитга етказиладиган зарар даражасини қабул қилиш мумкин (1-расм).

Транспорт мажмуаси ривожланишининг мумкин бўлган айрим салбий оқибатларини ўрганиш, унинг экологик-технологик мукамаллиги етарлича юқори даражада эмаслигидан далолат беради. Транспортнинг табиатга бўлган таъсирининг иккита йуналишини фарқлаш мумкин. Биринчидан, транспорт катта миқдордаги табиий материаллар ва хом-ашёни истеъмол қилади, иккинчидан эса атроф-муҳитни ифлослантиради.

Яшаш муҳити ички ёниш двигателларининг ишлатилган газларининг зарарли моддалари билан ифлосланиши натижасида аҳоли учун бутун минтақалар, айниқса йирик шаҳарлар, экологик офат ҳудудларига айланмоқда. Ички ёниш двигателлари зарарли чиқиндиларини пасайтиришни давом эттириши муаммоси, эксплуатация қилинаётган транспорт воситалари паркиннинг кўпайиб бориши, транспорт оқимлари зичлигининг ошиши, эксплуатация жараёнида зарарли моддаларни пасайтириш бўйича тадбирлар кўрсаткичларининг барқарорсизлиги туфайли янада кескин тус олмоқда. Транспорт туфайли юзага келадиган йўқотишларнинг асосий қисми атмосфера ҳавосини зарарли моддалар чиқиндилари билан ифлослантиришга тўғри келади.

Аслида, бугунги биомуҳитнинг сифат тавсифлари ва техноген сабаблар туфайли юзага келган кўп сонли салбий оқибатлар, экологик сифати етарлича даражада бўлмаган техника воситаларини ишлаб чиқаришни давлат томонидан таъқиқланишини, автомобилсозлик ва нефтни қайта ишлаш заводларининг технологик тайёргарлигидан келиб чиққан ҳолда зарарли чиқиндиларни босқичма-босқич меъёрлаштиришни талаб қилади.

Глобал экологик муаммоларни тушуниш учун инсон жамияти ва атрофдаги тирик табиат, биомуҳит ва инсон томонидан яратилган техномуҳит ўртасидаги ўзаро таъсир моделини шакллантириш муҳим ҳисобланади (1-расм).

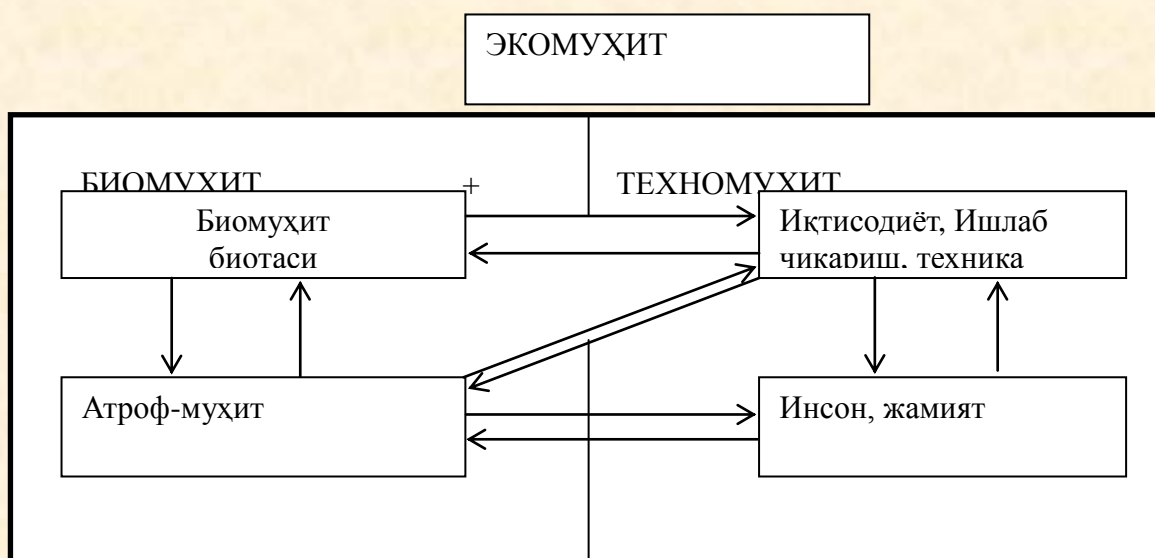

1-расм. Экомухит асосий таркибий қисмлари ўртасидаги алоқалар схемаси

Шаҳар атмосферасини ифлосланишидан ташқари, транспорт мажмуаси сув ва тўпроқни ифлосланишига ҳам ўзининг катта салбий ҳиссасини қўшади. Асосий ифлослантирувчилар сифатида: нефт маҳсулотлари, органик эритмалар, оғир металллар ионлари ва бошқаларни келтириш мумкин.

ТЭЧ билан муомалада бўлганда экологик хавфсиз технологияларни танлашнинг мақсадли функцияси, умумий кўринишда, ТЭЧ йиғиш, ташиш ва қайта ишлашнинг турли вариантларида зарарнинг қиймат баҳосини минималлаштиришга олиб келади.

$$F_i = F(D_1, D_2, D_3, D_4, D_5) = \sum_{i=1}^5 D \rightarrow \min \quad (1)$$

бу ерда: i -минтақа ҳудудида ТЭЧ йиғиш, ташиш ва қайта ишлаш вариантлари сони; D_1 -ТЭЧ тупроқларни ахлат ва кимёвий ифлосланишидан атроф-мухитга келтирилган зарар; D_2 -ТЭЧ айрим турларини қайта ишлаш бўйича корхоналар фаолияти оқибатида ер ресурсларининг ажратилиши билан боғлиқ бўлган антропоген юкламалар таъсиридан келиб чиққан зарар; D_3 -ТЭЧ сув мухитининг ифлосланишидан келадиган зарар; D_4 -ТЭЧни қайта ишлайдиган корхоналар томонидан атмосфера ҳавосининг ифлосланишидан, чиқиндиларни йиғиш, сақлаш ва қайта ишлаш жойларигача ташиш ишларини бажарадиган махсус автомобиллардан, чиқиндиларни тўғридан-тўғри назорат қилинмайдиган ёқилишидан келадиган зарар; D_5 -юк транспортлари томонидан чиқиндиларни ташиш учун ёнилғи истеъмол қилишидан келадиган зарар.

Ҳудудларда чиқиндиларнинг айрим турларини йиғиш ва юклашнинг туманлараро пунктларини жойлатириш схемасини, иккита принципиал ёндашувни қўллаган ҳолда ишлаб чиқиш мумкин. Улар вариантларнинг реал сони асосида транспорт ишини минималлаштиришни назарда тутати.

Чиқиндилар пайдо бўлиши манбалари ва уларни қайта ишлаш корхоналарининг зарур бўлган миқдори берилади. Туманлараро шахобчанинг шундай жойлашувини топиш лозимки, унда G транспорт иши минимал бўлсин:

$$G = L * Q \rightarrow \min \quad (2)$$

бу ерда: Q - ташиладиган чиқиндилар ҳажми, т; L – йўналиш масофаси, км.

Пайдо бўлиш манбаларидан то қайта ишлаш корхоналаригача бўлган барча ТЭЧ оқимлари туманлараро шахобча орқали ўтади. Транспорт масаласини таърифлашда қуйидаги шартли белгилар қўлланилади:

n - чиқиндилар пайдо бўлиши манбалари сони;

m -қайта ишлаш корхоналари сони;

$M_1^S \dots M_n^S$ - ҳар бир пайдо бўлиш манбаининг ташишлар ҳажми;

$M_1^C \dots M_n^C$ - ҳар бир қайта ишлаш корхонасининг истеъмол ҳажми;

$M_1^W \dots M_n^W$ - туманлараро шахобчанинг сифими;

M_i^{SW} - i -чи пайдо бўлиш манбаининг туманлараро шахобчага ташиш ҳажми;

M_j^{CW} - j -чи қайта ишлаш корхонасининг туманлараро шахобчадан

истеъмол қилиши ҳажми;

M^{WU} - туманлараро шахобчанинг фойдаланадиган ҳажми;

L_i^{SW} - i -чи пайдо бўлиш манбаи ва туманлараро шахобча ўртасидаги масофа;

L_j^{CW} - j -чи қайта ишлаш корхонаси ва туманлараро шахобча ўртасидаги масофа;

$W_{i(j)}^{S(C)}$ - чиқиндиларни i -чи пайдо бўлиш манбаидан туманлараро шахобчагача (туманлараро шахобчадан j -чи қайта ишлаш корхонасигача) ташишнинг вазн коэффициента (улуши);

$X_1^S \dots X_n^S, Y_1^S \dots Y_n^S$ - чиқиндилар пайдо бўлиши манбаларининг координаталари;

$X_1^C \dots X_n^C, Y_1^C \dots Y_n^C$ - қайта ишлаш корхоналарининг координаталари;

$X_1^W \dots X_n^W, Y_1^W \dots Y_n^W$ - туманлараро шахобчалар координаталари.

Транспорт ишини минимумга олиб келинадиган бўлса, мақсадли функция қуйидаги кўринишга эга бўлади:

$$G = \sum_{i=1}^n M_i^S \cdot L_i^{SW} \cdot w_i^S + \sum_{j=1}^m M_j^C \cdot L_j^{CW} \cdot w_j^C \rightarrow \min \quad (3)$$

Ўзгарувчан моделлар сифатида туманлараро шахобча координаталари A ва Y хизмат қилади. Бунда қуйидаги чекланишлар бажарилиши лозим:

$$\begin{cases} \sum_{i=1}^n M_i^S = \sum_{j=1}^m M_j^C \leq M^W \\ M^{WU} = \sum_{i=1}^n M_i^{SW} = \sum_{j=1}^m M_j^{CW} \\ \min(X_i^S, X_j^C) \leq X^W \leq \max(X_i^S, X_j^C) \\ \min(Y_i^S, Y_j^C) \leq Y^W \leq \max(Y_i^S, Y_j^C) \end{cases} \quad (4)$$

ТЭЧ ташиш бўйича юкларнинг тури, чиқиндиларни йиғиш учун қўлланиладиган контейнерларнинг сифими ва турига боғлиқ ҳолда, минимал транспорт харажатлари билан йўналиш танлашнинг иккита тури фарқланади: йиғма йўналишни танлаш (ишлатилган мотор мойларини йиғиш бўйича махсус транспорт билан); ташишда машинама-машина жўнатишлар билан тебранувчан йўналишни танлаш.

Транспорт воситаси бир йуналишда бир нечта шоҳобчаларга хизмат кўрсатади. Транспорт тармоғи ва шоҳобчалараро йўл ҳақи матрицаси, энг яцин масофалар, қисқа йўл юриш вақти берилади. Ташишни шундай ташкил этиш лозимки, барча жўнатувчиларга хизмат кўрсатилсин ва транспорт харажатлари минимал бўлсин. Масалани расмийлаштириш учун белгилашлар киритилади: N - жўнатувчилар (контейнерлар) кўплиги; $Q_i - i (i = 1, 2, \dots, n)$ шоҳобчадаги жўнатма ҳажми; $q_k - k$ транспортнинг юк кўтариш қобилияти; $P_k - k$ транспортнинг юк сифими;

$$q_1 \leq q_2 \leq \dots \leq q_e;$$

$$P_1 \leq P_2 \leq \dots \leq P_e; k = 1, 2, \dots, e;$$

$$M_n^S \leq q_e; M_n^S \leq P_e$$

Бунда қуйидаги шартлар бажарилиши лозим:

$$\cup N_{k=1} = N \quad (5)$$

$$N_r \cap N_k = \emptyset, \quad r \neq k = 1, 2, \dots, e, \quad (6)$$

$$N_k = \{i / \sum M_i^S \leq q_k, i \in N_k\} \quad (7)$$

$$N_k = \{i / \sum M_i^S \leq P_k, i \in N_k\} \quad (8)$$

Бунда транспорт харажатлари минимал бўлади. Тебранувчан йўналиш танлашда юк жўнатувчилар (ТЭЧ кузов-контейнерларда йиғиш ва вақтинчалик сақлаш шоҳобчалари) кўплигидан юкни юк қабул қилувчиларга ихтисослашган ҳаракат воситалари билан етказиб беришни режалаштириш масаласи кўриб чиқилади. Махсус транспортларнинг берилган паркига эга бўлган бир ёки бир нечта ихтисослаштирилган транспорт корхоналари мавжуд. Ҳар бир жўнатувчининг контейнерлари ҳажми ва сони маълум. Транспорт воситаси битта йўналишда битта контейнерни олиб чиқади. Шаҳобчалар ўртасидаги транспорт тармоғи ва йўл ҳақи қийматлари матрицаси (энг қисқа масофа, йўлдаги вақт) берилган. Ташишни автомобилларнинг минимал мумкин бўлган

сонини жалб қилган ҳолда шундай ташкил этиш керакки, барча жўнатувчиларга хизмат кўрсатилсин.

Транспортларнинг иш вақти T_n , техник тезлик V_m , ортиш - тушириш ва тайёрлаш - тугатиш жараёнлари t_{a-m} , хизмат кўрсатиш устуворлиги бўйича техник, технологик ва ташкилий чекланмалар киритилади.

Масалани расмийлаштириш учун қуйидаги белгилашлар киритилади:

n – истеъмолчилар сони;

$b_j - j$ ($j = 1, 2, \dots, n$) – истеъмолчигача юришлар сони;

Ташишларнинг берилган ҳажми бажарилишини таъминлайдиган, транспортлар сонининг минимуми мезони бўйича оптимал суткалик алмашинадиган топшириқлар тизимини барпо этиш лозим.

Худудда ТЭЧ муомаласи босқичида атроф-мухитга етказиладиган зарарни баҳолаш мезонлари ва услубияти асосланган. ТЭЧ утиллаштиришнинг замонавий технологияларидан фойдаланиш атроф- мухитга етказадиган зарарини баҳолашнинг омилли таҳлилини кўрсатишича, кўриб чиқиладиган худудда зарар даражаси, транспорт эксплуатацияси чиқиндиларини йиғиш ва қайта ишлаш улуши, уларнинг пайдо бўлиш вазни ва АТВ сонининг солиштирма зичлиги ўртасида корреляцион боғлиқлар мавжуд. Биттагина омилнинг ўзгариши ва қолган чиқиндилар ҳажмларининг базис даражасида, атроф - мухитга етказиладиган зарар чизикли тарзда пасайиб боради.

Шуни этиш мумкинки, транспорт эксплуатацияси чиқиндилари билан муомала босқичида экологик хавфсизликни таъминлаш тадбирларини танлаш учун қуйидаги омилларни инобатга олиш лозим бўлади: Худуд бўйлаб ТЭЧ йиғиш, қайта ишлаш ва утиллаштириш шаҳобчаларини, ихтисослашган қайта ишлаш корхоналарини жойлаштириш; ТЭЧ пайдо бўлиши ва йиғилиши жойларидан то уларни қайта ишлаш корхоналаригача, мумкин бўлган оралиқ шаҳобчалари билан, ташиш схемаси; махсус АТВ тури ва уларнинг миқдори; ТЭЧ йиғиш улуши; ТЭЧ айрим турларини утиллаштириш технологияларининг хавфсизлиги ва бошқалар.

Майда партияли ташишни оптималлаштириш - бу юкларни бир пунктдан бир неча манзилларга кетма-кет рационал тарқатиш ёки йиғиш йўналишларини тузиш демакдир. Математик моҳиятига кўра бу масала бир неча манзилларни ўзаро боғлайдиган схемани аниқлашдан иборат бўлиб, бунда бошланғич ва охириги пунктлар ягона бўлиши ҳамда қолган манзиллардан фақат бир марта ўтилиши лозим.

Юк жўнатиш пункти B дан олувчи пунктларга $j = \{1, 2, \dots, n\}$ юк ташилиши лозим. Ҳар бир олувчига ташиладиган юк миқдори Q_j берилган. Юк ташишни бажаришда l сондаги транспортлар $l = \{1, 2, \dots, k, \dots, l_0\}$ иштирок

этиши мумкин. Ҳар бир k транспорт учун юк кўтарувчанлик q_1 маълум $k \in \{1, 2, \dots, l\}$. Транспортларнинг тартиб рақамлари $l = \{1, 2, \dots, l\}$ шундай белгиланки, бунда қуйидаги шарт бажарилиши керак:

$$q_1 \leq q_2 \leq \dots \leq q_l \quad (9)$$

Ҳар бир k транспорт учун тузилган R_k маршрут бу маълум $\{B, j_1^k, j_2^k, \dots, j_3^k, B\}$ манзиллар кетма-кетлигидир.

Бунда $B, j \in R_k = \{B, j_1^k, j_2^k, \dots, j_3^k, B\}$. Ҳар бир k автомобил учун шундай R_k маршрут аниқлаш керакки, бунда манзиллар оладиган юк миқдорларининг йиғиндиси транспорт юк кўтарувчанлигидан ошмаслиги керак, яъни

$$\sum_{j \in R_k} Q_j \leq q_k, k \in \{1, 2, \dots, l\} \quad (10)$$

Бунда барча маршрутлар тўплами $\{R_k\}$ учун қуйидаги шартлар бажарилиши лозим:

-бирорта ҳам олувчи манзил иккита маршрутга масалан, (R_k ва R_r) маршрутларига кирмаслиги, бошқача айтганда, R_k ва R_r маршрутларга тегишли бўлган олувчи пунктлар кесишмаси бўм-бўш бўлиши керак, яъни

$$r \neq k \rightarrow R_k \cap R_r = \emptyset, \quad r, k \in \{1, 2, \dots, l\} \quad (11)$$

Тузилган маршрутлар тизими энг кам юриладиган йўл узунлигини таъминлаши керак.

$$\sum_{(ji) \in R} d_{ji} \rightarrow \text{MIN} \quad (12)$$

бу ерда

$R_k^1 = \{(R, j_1^k), (j_1 j_2), \dots, (j_5^k, B)\}$ - транспорт маршрутидаги жуфт пунктлар тўплами;

$R^1 = \{R_1^1, R_2^1, \dots, R_k^1, \dots, R_l^1\}$ - ҳамма маршрутлардаги жуфт пунктлар тўпламидир;

d_y - пунктлараро энг қисқа масофалар матрицасининг элементлари.

Масаланинг қўйилиши ва модели йиғиш маршрути учун ҳам юқоридагидан деярлик фарқ қилмайди. Шунини таъкидлаш керакки, ҳозирги пайтга қадар майда партияли юк ташишни маршрутлаштиришнинг универсал услублари ишлаб чиқилмаган.

Одатда, энг қисқа боғловчи тармоқ асосида маршрутлар тузилганда бирига боғлиқ бўлган икки масала кетма-кет ечилади:

- 1) манзилларга юк олиб боришнинг рационал кетма-кетлигини аниқлаш;
- 2) транспорт юк кўтарувчанлигини ҳисобга олган ҳолда пунктларни маршрутларга киритиш.

Кларк-Райт усули бу икки масалани биратўла ечишга имкон беради, яъни ҳар хил юк кўтарувчанликка эга бўлган автомобиллар учун рационал маршрутлар тузилади.

Усулнинг моҳиятига кўра, биринчи навбатда юк ташишнинг дастлабки режаси тузилади. Бунда ҳар бир олувчига алоҳида маятник маршрут ажратилиб, ташиладаган юк миқдорига мос келадиган кўтарувчанликдаги автомобил ажратилади.

Кейинги итерацияларда иккита маятник маршрут ўзаро жуфтлаштирилади ва натижада тарқатиш маршрути ҳосил қилинади. Қолган маятник маршрутлар ва тарқатиш маршрути ўзаро бирлаштирилади ва бунда шундай вариант танланадики, жуфтлаштириш натижасида ташиш ҳаражатлари максимал камайсин. Агар кейинги ҳар қандай жуфтлаштириш натижасида ҳаражатларни камайтириш мумкин бўлмаса ёки бирлаштириб топилган маршрутдаги ташиш ҳажми ҳаракатланувчи таркиб юк кўтарувчанлигидан ошиб кетадиган бўлса, бунда ечиш жараёни тўхтатилади ва топилган режа оптимал ҳисобланади.

Кларк-Райт алгоритмидан фойдаланиб, энди тўғридан - тўғри масалани ечишга ўтишимиз мумкин.

Бу ерда, кўриб чиқиладиган масала учун ушбу алгоритмдан фойдаланиш имкониятларини келтириб, тегишли тушунтиришларни берамиз.

1- Қадам.

1) “км.ютук” матрицасида (i^*, j^*) максимал км. ютукга эга бўлган ячейкани топамиз S_{max} :

$$S_{max} = \max s(i, j) = s(i^*, j^*) \quad (13)$$

Бунда қуйидаги уч шарт бажарилиши лозим i^* ва j^* пунктлари бир маршрутнинг таркибига крмайди;

2) i^* ва j^* пунктлари қайси маршрут таркибига кирса ўша маршрутнинг бошланиш ёки (ё) охириги пункти ҳисобланади;

3) (i^*, j^*) ячейкалари блокировка қилинмаган (яъни алгоритмнинг олдинги қадамларида кўриб чиқилган).

Агарда ушбу учта шартни қониқтирадиган шунга ўхшаш ячейкани топишга эришилса, 2- қадамга ўтилади. Шундай ячейка топилмаса 6- қадамга ўтилади.

2- Қадам. Маршрутда i^* пункт қайси маршрут таркибига кирса уни 1-маршрут деб белгилаймиз. Мос равишда, j^* қайси маршрут таркибига кирса уни 2- маршрут деб белгилаймиз.

Қуйидаги шартли белгиларни киритамиз:

$N = \{1, 2, \dots, n\}$ - юкларни олувчиларнинг кўплиги;

$N_1 (N_1 \subset N)$ – 1- маршрут таркибига кирадиган пунктларнинг кўплиги;
 $N_{21} (N_2 \subset N)$ – 2- маршрут таркибига кирадиган пунктларнинг кўплиги.

Демак, $i^* \in N_1, j^* \in N_2$ ва $N_1 \cap N_2$ (1- кадамга мувофиқ, 1- шарт).

1- ва 2-маршрутлар учун умумий бўлган ташишлар ҳажмини ҳисоблаймиз:

$$q_1 = \sum_{k \in N_1} q_k \text{ ва } q_2 = \sum_{k \in N_2} q_k \quad (14)$$

бунда q_k — k - пунктининг талаби ҳажми, дона (1- жадвал).

3- кадам. Қуйидаги шартни бажарилишини текшираемиз:

$$q_1 + q_2 \leq c \quad (15)$$

бунда c -автомобилнинг юк кўтариш қобилияти, дона.

Агар шарт бажарилса, 4- кадамга ўтилади, агарда бажарилмаса 5-кадамга ўтилади.

4- кадам. 1- ва 2-маршрутларни битта умумий X халқа маршрутга бирлаштираемиз. i^* пункти 1- маршрутнинг охириги пункти, j^* пункти эса 2- маршрутнинг бошланиши деб қабул қилаемиз. 1- ва 2- маршрутларни бирлаштиришда қуйидаги шартларни бажарилишини таъминлаймиз:

1) 1- маршрутда пунктларнинг жойлашуви кетма-кетлиги маршрутнинг бошланишидан i^* пунктгача ўзгармайди;

2) i^* пункти j^* пункти билан боғланади;

3) 2- маршрутда пунктларнинг жойлашиши кетма-кетлиги j^* пункт дан бошлаб охиригача ўзгармайди.

5- Қадам. S_{max} га эришгунга қадар, 1- ва 4- қадамлар қайтарилаверади, қачонки 1- қадамдаги учта шарт бажарилмасин.

6- Қадам. Автомобил транспортининг умумий босиб ўтган масофаси ҳисоблаб чиқилади.

Оптималь ечимни қидиришнинг босқичлар бўйича амалга ошириш жараёнини кўриб чиқамиз. Бунинг учун юкларни ташишнинг дастлабки режасига мувофиқ 12 та радиал маршрут мавжуд эди, қачонки юкларни ҳар бир пунктгача етказиш алоҳида маршрут орқали амалга оширилади.

Бунда автомобилларнинг умумий босиб ўтган масофаси қуйидагича

$$L_0 = 2 * d_{01} + 2 * d_{02} + 2 * d_{0,12} = 2 * 7.0 + 2 * 4.0 + \dots + 2 * 7.3 = 195 \text{ km}$$

1- Жадвал. Кам партияли юкларни ташиш масаласининг ечилиши

№	1- Қадам						2- Қадам		3- Қадам	4- Қадам	
	i^*	j^*	S_{max}	Шартлар			q_1	q_2	$q_1 + q_2 \leq c$	Марш-рут №	Маршрут
				1	2	3					
1	2	3	4	5	6	7	8	9	10	11	12
1	8	3	23.0	+	+	+	200	400	+	1	0-3-8-0
2	8	5	21.4	+	+	+	600	150	+	1	0-3-8-5-0
3	5	3	17.2	+	+	+	-	-	-	-	-
4	1 2	3	14.6	+	+	+	550	750	+	1	0-12-3-8-5-0
....
17	1 0	7	8.3	+	+	+	300	250	+	4	0-7-10-0
18	1 1	9	7.9	+	+	+	925	650	-	-	-
19	7	2	7.9	+	+	+	550	400	+	4	0-2-7-10-00
20	1 0	6	7.8	+	+	+	950	450	+	4	0-2-7-10-6-0

1- графа - итерация рақами.

2- ва 3- графалар $-i^*$ ва j^* пунктларнинг рақами бўлиб, ячейканинг км. ютишлар матричасини кўриб чиқиш натижасида (1-Жадвал)

$S_{max} = s(i^*, j^*)$ эришишини билдиради

4- Графа - S_{max} км. ютишнинг миқдори.

5, 6- ва 7- графалар – 1- қадамни бажарилишида 1-, 2- ва 3- шартларни бажарилишини текшириш. “+” - ижобий натижа, “-” - салбий натижа.

8- ва 9- графалар – 1- маршрут бўйича ташиш ҳажми, унинг таркибига i^* (q_1) пункти киради, ва 2- маршрут бўйича, унинг таркибига j^* (q_2) пункти киради.

10- графа- $q_1 + q_2 \leq c$ шартини бажарилишини текшириш, бунда c - транспорт воситасининг юк кўтариш (жойлаштириш) қобилияти.

“+” - шартни бажарилишининг ижобий натижаси, “-” - салбий натижа.

11- графа - халқа маршрутнинг тартиб рақами (масалани ечиш жараёнида ҳаммаси бўлиб атиги тўрта маршрут олинди).

12- графа - ушбу итерацияда юзага келган халқа маршрутнинг таркиби.

Масала бир неча омиллари инобатга олган ҳолда ечилди:

- чиқиндилар ҳажми транспортнинг юк кўтариш қобилиятидан ошмаслиги таъминланди;

- чиқиндиларни автомобилнинг юк сиғдириш қобилиятидан ошмаслиги таъминланди;

- автомобилнинг иш вақтидан фойдаланишнинг минималлигига эришилди.

Қўйилган масала оптимал ечимининг натижаси шундан иборатки, радиал маршрутлар бўйича юклар ташиш амалга оширилса, битта транспортнинг бир смена давомида босиб ўтадиган масофаси ўртача 322 кмни ташкил этади ва оптималлаштирилгандан сўнг халқа маршрутларда уларнинг босиб ўтган ўртача масофаси 254,0 кмни ташкил этади, яъни фарқ 68,0 кмни ташкил этади.

Фойдаланилган адабиётлар

1. Jiyanbekov K., Usmonov J., & Azimov S. (2019). The probability model of railway transport system activity. Paper presented at the Transport Means - Proceedings of the International Conference, 2019- October 1256-1259. Retrieved from www.scopus.com.
2. Dimitrakopoulos, G. Intelligent Transportation Systems based on Internet-Connected Vehicles: Fundamental Research Areas and Challenges. 11th International Conference on ITS Telecommunications (ITST). IEEE, 2011.
3. SWDOT - Washington State Department of transportation. New Technologies for Fighting Congestion.
4. GPS - Government procurement Service. Traffic Management Technology. Available in: <http://gps.cabinetoffice.gov.uk/contracts/rm869> Last visit: April de 2013.
5. Mueller, J. Smart Roadside Initiative (SRI) Overview. U.S. Department of Transportation.
6. Arsky A.A. Features of the formation of the cost of logistics services. Economics. Taxes. Right. 2014. No. 1. P. 44–47.
7. Information. Logistics. Transport. URL: <http://www.ilt22.ru/index.php> [Date of access: 05/20/2014].

LEARNING THE RUSSIAN LANGUAGE AS A FOREIGN IN THE FOREIGN LANGUAGE

Alibekova Rano Hudayberdievna-teacher of Russian language
Directions-Russian language
Department of Languages
Tashkent State Agrarian University
Tashkent, Uzbekistan

Annotation

The 21th century - the era of globalization, crises, the Internet, modernization - requires rethinking of old approaches and principles in all spheres of public life, including the education system. The role of foreign languages in human life is changing. At the same time, some foreign languages conquer the world, others fade into the background, and still others continue to occupy their niche, but not as a first, but a second or third foreign language. The issues of ethno-oriented, nationally oriented teaching of Russian as a foreign language are becoming increasingly important. Russia.

These processes cannot but influence the methodology of teaching Russian as a foreign language (RLF). In order to be competitive in the international market of educational services, teachers must master the skills of ethno-methodical correction of their knowledge and skills.

Teaching Russian as a foreign language has its own characteristics, which is explored in a number of scientific works. These studies are devoted, on the one hand, to the learning potential of the Russian language environment and the teacher's work in these conditions, on the other hand, to the nationally determined linguistic, culturological, and peculiarities of teaching Russian as a foreign language in a single country.

The need to expand the international market of educational services requires from the faculties and courses in the specialty of RLF and from the departments of the methodology of teaching RCT significant efforts in the work of tolerant and at the same time professional performance of their duties. The proposed forms of work in the preparation of Russian-language teachers in line with the dialogue of cultures can help in this difficult task.

Keywords: era, modernization, approach, education, influence, correction, potential.

Парефразирова определение Ю.Е. Прохорова, касающееся национально-культурных особенностей речевого общения [1. С 223], можно сказать, - что с позиций обучения вне России русскому языку иностранцев как представителей

иной этнической и лингвокультурной общности большой интерес представляет не рассмотрение вопросов теории дидактики, но роль и место образовательной культуросферы в обеспечении педагогического общения и взаимодействия в иноязычной среде и, как следствие, изучение национальных культурно-образовательных особенностей этого общения и взаимодействия. Более того, в процессе обучения русскому языку иностранцев за рубежом для русского преподавателя, который не владеет родным языком учащихся, актуальнее становятся их деятельностные, а не лингвистические-особенности.

Система образования как часть культуры рассматривается как «специфически характерный для людей способ деятельности и объективированный в различных продуктах результат этой деятельности (Маркарян), что выдвигает на первый план проблему содержания и принципов организации этой деятельности, то есть структуры деятельности в рамках одной культуры и, соответственно, структуры деятельности в процессе взаимодействия культур» [1. С 224]. При этом важно не просто отметить отдельные несовпадения или особенности в содержании шит принципах преподавания РКИ в той или иной стране, а комплексно проанализировать все компоненты системы обучения при функционировании их вне России. Как пишут авторы «Словаря методических терминов», характеристика системного подхода имеет большое методологическое значение, которое должно выражаться в ориентации исследований на выявление и анализ различных типов изучаемых систем [2. С 471]. В то же время, по словам Л.В. Московкина, одной из негативных черт современной методики является отсутствие системного взгляда на процесс обучения и все то, что с ним связано [3. С 35].

Очевидно, что все составляющие системы обучения: цели и задачи, подходы, методы, принципы обучения, содержание и средства обучения - тесно связаны между собой, но в учебно-методических интересах могут быть* вычленены и описаны по отдельности.

Гипотеза исследования заключается в следующем: коррекция современной системы обучения РКИ, ориентированной на преподавание вне России, на базе методологического принципа наличия/отсутствия русскоязычной среды позволит оптимизировать учебный процесс в конкретных лингвокультурных и психолого-педагогических условиях страны обучения. •

Для достижения поставленной цели и доказательства выдвинутой гипотезы потребуются решить следующие задачи:

- 1) рассмотреть особенности языковой/иноязычной среды обучения,
- 2) описать конкретные- условия преподавания/изучения русского языка как иностранного вне России, охарактеризовать зарубежную образовательную среду,

- 3) проанализировать специфику функционирования системы обучения РКИ, а также каждого его компонента вне российского образовательного пространства: а) дифференцировать цели и задачи обучения РКИ в России и за рубежом, проанализировать различия в содержании обучения, б) охарактеризовать принципы обучения при работе в зарубежных университетах и выявить разницу в подходах и методах обучения в российских и иностранных вузах, в) конкретизировать предназначение средств обучения, ориентированных на использование вне русскоязычной среды, разработать критерии создания нового поколения учебных материалов для работы вне России и их структуру;
- 4) определить роль и функции преподавателя РКИ, носителя языка, при работе в иноязычной среде, а также условия его эффективной деятельности;
- 5) наметить пути подготовки современных этнически и методически компетентных преподавателей РКИ с учетом особенностей иноязычной среды обучения при работе в России и вне России, сформулировать задачи факультетов и курсов повышения квалификации и кафедр методики преподавания русского языка как иностранного в процессе этой работы.

Литература

1. Прохоров Ю.Е. Национальные социокультурные стереотипы речевого общения и их роль в обучении русскому языку иностранцев. — М.: УРСС, 2003.-224 с.
2. Азимов Э.Г., Щукин А.Н. Словарь методических терминов' (теория и практика преподавания языков). СПб.: Златоуст, 1999. - 471 с.
3. Московкин Л.В. Содержание методологического раздела современной методики преподавания иностранных языков//Русский язык за рубежом. — 2006,- №5.-С. 33-37

ТАСВИРИЙ САНЪАТ – ЭСТЕТИК ТАРБИЯ ВОСИТАСИ СИФАТИДА

Астанова Феруза Рахимовна

Тошкент шаҳар, Миробод тумани,
294-мактаб тасвирий санъат ва
чизмачилик фани ўқитувчиси

Annotatsiya

Ушбу мақолада эстетик тарбия, баркамол шахсни шакллантиришда эстетик тарбия воситаларидан фойдаланиш ҳамда тасвирий санъатнинг ёшларга таъсири ҳақида фикр юритилган.

Резюме

В этой статье обсуждается эстетическое воспитание, использование эстетического воспитания в формировании гармоничной личности и влияние изобразительного искусства на молодежь.

Abstract

This article discusses aesthetic education, the use of aesthetic education in the formation of a harmonious personality and the impact of visual arts on youth.

Tayanch soʻzlar:

Тарбия, эстетика, дунёқараш, гўзаллик, тасвирий санъат, индивидуаллик, ижодий тафаккур.

Ключевые слова:

Образование, эстетика, мировоззрение, красота, изобразительное искусство, индивидуальность, творческое мышление

Keywords:

Education, aesthetics, worldview, beauty, fine arts, individuality, creative thinking

Адабиёт ва санъат, маданиятни ривожлантириш – халқимиз маънавий олами юксалтиришнинг мустаҳкам пойдеворидир.

Ш.Мирзиёев

Соғлом ва баркамол шахсни тарбиялаш барча даврда ҳам долзарб ва устувор масалалардан бўлиб келган. Шунинг учун ҳам баркамол шахс тарбияси билан шуғулланиш олийжаноб ва шарафли иш ҳисобланади. Бугунги “Янги Ўзбекистон – янгича дунёқараш” шиори билан ривожланиш босқичида турган мамлакатимизда ҳам ёшларга, уларнинг таълим-тарбиясига бўлган эътибор ҳар қачонгидан кучайди. Замонавий ва инновацион технологиялардан фойдаланиб, ёшларнинг иқтидор ва истеъдодларини юзага чиқариш, уларни ақлий салоҳиятини юксалтириш, эркин фикрлаш қобилиятини шакллантириш, уларни

ватанпарварлик, миллий анъана ва қадриятларимизга хурмат руҳида тарбиялаш, маънавий етук ва жисмонан соғлом авлод қилиб вояга етказиш мақсадида барча имкониятлар яратиб берилмоқда.

Республикамиз таълим тизимида амалга оширилаётган ислохотлар таълим мазмунини умуминсоний қадриятлар билан халқимизнинг тарихий тажрибаси, маданият ва санъатдаги кўп асрлик анъаналари асосида бойитишга кенг йўл олиб берди. Хусусан, таълим стандартлари, ўқув дастурлари, дарсликларнинг янги авлоди яратилди. Айни пайтда улар такомиллаштирилмоқда, модернизация қилинмоқда. Шу жумладан тасвирий санъат дарсларида ҳам муҳим ўзгаришлар юзага келди.

Маълумки, тасвирий санъат фани ўқувчиларда бадиий, ахлоқий, эстетик маданиятни шакллантиришда асосий восита бўлиб ҳисобланади. Тасвирий санъатда ишлатиладиган турли хил ранглар ва кўرғазмали қуроллар ўқувчиларда қизиқиш уйғотиш билан бирга, чарчоқни чиқариш, дам олиш вазифасини ҳам ўтайди. Тасвирий санъат маънавий маданиятнинг асосий қисмидир. У болаларда шахс учун муҳим бўлган сифатларнинг ривожланишига самарали таъсир кўрсатади ҳамда санъатдаги гўзалликни ҳис қилишга ўргатади. Ўқувчилар ўзлари чизган расмлар орқали атрофидаги бўлаётган воқеа-ҳодисаларни, ёки яхши ва ёмон кўрган нарсаларини намоён қила олишади. Масалан, ўзлари ёқтирган ҳолатларни чиройли ва кўркем қилиб тасвирлашга, ёмон кўрганларини эса масхара қилиб, кулгили ёки бўлмаса қора рангларда тасвирлашга ҳаракат қилишади. Бундан ҳам боланинг ички руҳий дунёси ҳақида маълумот олиш мумкин.

Тасвирий санъат ўқувчиларни эстетик тарбиялашда муҳим аҳамият касб қилади, дедик. Хўш, эстетик тарбиянинг ўз нима? Тасвирий санъат бунда қандай вазифани бажаради?

Нафосат тарбияси (эстетик тарбия) — бу ўқувчиларни воқеа-ликдаги, санъатдаги, табиатдаги, кишиларнинг ижтимоий ва меҳнат муносабатларидаги, турмушдаги гўзалликни идрок қилиш ҳамда тўғри тушунишга ўргатиш, уларнинг бадиий дидини ўстириш, уларда гўзалликка муҳаббат уйғотиш ва ҳаётига гўзаллик олиб кириш қобилиятларини тарбиялашдир¹⁶.

Эстетик тарбияни амалга ошириш учун албатта, унга таъсир қилувчи омиллар ва воситалар керак бўлади.

Эстетик тарбия омиллари деб, шахснинг эстетик камолотига таъсир ўтказадиган ташқи ва ички шарт-шароитлар бўлса, эстетик тарбия воситалари эса, шахснинг воқеликка эстетик муносабатини ривожлантиришга хизмат қиладиган тарбиявий фаолият шакллари дир.

¹⁶ file:///C:/Users/pedagogika.pdf.

Эстетик тарбия воситалари орасида тасвирий санъат муҳим ўрин эгаллайди. Чунки, тасвирий санъат воқеликка эстетик муносабат билдиришнинг энг муҳим шаклидир. Тасвирий санъат – эстетик тарбия воситаси сифатида ҳар бир шахсга мўлжалланганлиги билан дунёга кенг ва очиқ кўз билан қараш туйғусини шакллантириш, нафосатни бевосита мушоҳада этиши, юксак орзу-умидлар йўлида ижодкорлик қобилиятини вужудга келтира олиши билан бошқа воситалардан фарқ қилади. Тасвирий санъат ўқувчининг ҳар томонлама қобилиятини ривожлантиради, дунёни яхлит инъикос этишга ўргатади. Санъат нафақат бадиий қадриятларни идрок қилиш, унинг устида мушоҳада юритиш, балки, уларни яратишни ҳам ўз ичига олади. Бадиий қадриятларни яратишда ёш авлоднинг иштирок этиши уларда эстетик дид-фаросат ва талаб-эҳтиёжларнинг ривожланишига, ижодкорлик қобилиятларини рағбатлантиришга олиб келади, ўқувчиларнинг мантикий тафаккурини шакллантириш, миллий ғурурни юксалтириш, борлиқни гўзаллик орқали ҳис қилиш каби вазифаларни ўзида мужассамлаштиради.

Демак, хулоса қиладиган бўлсак, бизнингча, тасвирий санъат инсоннинг эстетик тарбиясига таъсир қилувчи муҳим восита бўлиб, қуйидагиларни амалга оширса ижобий натижаларга эришилган бўлар эди:

Ўқувчилар тасвирий санъат орқали ташқи ва ички гўзалликни бир-бирига қарама-қарши қўймасдан, уларнинг уйғунликда тараққий эттириши хусусиятларини шакллантира олишда хизмат қилиши лозим, бу биринчидан.

Иккинчидан, ўзбек тасвирий санъати Чингиз Аҳмаров, Ўрол Тансиқбоев, Раҳим Аҳмедов, Неъмат Кўзибоев, Маннон Саидов, Бахтиёр Бобоев, Рўзи Чориев сингари номдор рассомларнинг маънавий меросини ўрганиш, мазмун-моҳиятини ёшлар онгига сингдириш муҳим ва зарурдир.

Учинчидан, тасвирий санъат орқали ўқувчига шундай таъсир ўтказиш керакки, ушбу фан миллий ва умуминсоний қадриятларнинг улар онгида акс эттирилиши ва ўқувчиларда миллий ғурур, миллий ифтихор туйғуларини шакллантиришга хизмат қилиши керак.

Тўртинчидан, тасвирий санъат дарсларининг шундай ижобий томонлари борки, ўқувчи бу фанга ихтиёрий кириб келади, унинг ақлий зўриқишининг олди олинади ва бўш вақти қолмайди. Бу эса ўқувчининг дарсдан ташқари вақтда ҳам мустақил шуғулланишига олиб келади ва маънавий тарбиясига ҳам ижобий таъсир қилади.

Фойдаланилган адабиётлар:

1. Мирзиёев Ш.М. Адабиёт ва санъат, маданиятни ривожлантириш – халқимиз маънавий олами юксалтиришнинг мустакам пойдеворидир. “Халқ сўзи” газетаси. 2017 йил 4 август.
2. Б.Н.Орипов. Тасвирий санъатни ўқитишнинг замонавий педагогик технологияси, дидактикаси ва методикаси. Тошкент. 2019

ДИСКУРС ФЕМИНИЗМА В КРОСС-КУЛЬТУРНОМ АСПЕКТЕ.

Бухарской области Ромитанского района школы N20 Учитель русского языка и литературы: Баходирзода Орифжон Фозил угли

АННОТАЦИЯ. Предметом данного исследования является дискурс гендерного неравенства и транслируемые глобальными масс-медиа стереотипы в отношении «недопривилегированных». В центре работы — языковые и риторические особенности дискурса неравенства. Проанализированы исторические представления дискурса неравенства, роль коммуникации в создании феноменов гендерного неравенства и феминизма, физического неравенства и других видов неравенства. Указанные источники нашей работы — медиа и фольклор — заставляют и дальше размышлять о социоконструктивистской природе женского знания.

КЛЮЧЕВЫЕ СЛОВА: гендерный дискурс, гендерное неравенство, феминизм, средства массовой информации, медиадискурс, социальные роли, гендерная идентичность, фольклористика, социоконструктивизм, коммуникативные неудачи.

Предметом данного исследования является дискурс гендерного неравенства и транслируемые глобальными массмедиа стереотипы в отношении «недопривилегированных». С появлением спутникового телевидения и Интернета, с глобализационными процессами в СМИ глобальный медиадискурс стал повседневной реальностью. Что особенно важно, показательна репрезентация и трансляция дискурса неравенства в медиа. Медиа бурно развиваются. Идет осмысление их проекции в сферы гуманитарных наук: медиафилософия, медиариторика, медиалингвистика, медиаменеджмент, медиадискурсология, медиапедагогика, медиасоциология, медиаобразование, медиаэкономика и т.д. Жизнь стремительно медиатизируется: то, что есть в жизни, есть и в медиа. Но пока неверно обратное: чего нет в медиа, нет и в жизни. В силу социоконструктивистского характера текстов прессы они являются важным социологическим источником и свидетельством.

Проблематика инклюзивности Из приведенного отрывка мы видим, что стеклянный потолок существует для всех недопривилегированных, не попадающих под стандарты белых мужчин средних лет, христиан и гетеросексуалов. Показательно, что об этом заговорили на церемониях награждения и выдвижения номинантов в Голливуде. Это понимается как пресловутая проблема инклюзивности. Обратим внимание на выделенные в тексте метафоры дискурса «недопривилегированных». Материал и методологические подходы Материалом данной статьи выступили масс-медийные тексты глобального медиадискурса (преимущественно Би-Би-Си, Франс-24, ряда крупных англо- и франкоязычных газет). Применяется метод

дискурсивного анализа материала. Зарубежный учебник «Медиа. Введение» (под редакцией А. Бригза и П. Колби) [Медиа 2005] уже после обсуждения самих медиа предлагает нам обсуждение дискурсивного конструирования таких вопросов как социальный класс, гендер, сексуальность, раса, этничность, молодежь и молодечность, национальность, привилегированность, инвалиды, спорт, парламентская политика и цензура и т.д. Необходимо рассмотрение вопросов неравенства в социальном, экономическом, военном, политическом, культурном, бытовом, научно-популярном дискурсе в СМИ и т.д. Ведь само определение журналистики свидетельствует о профессиональном обсуждении социальных проблем фактографическими методами. Какова повестка дня СМИ, каковы стереотипы представления ситуаций, благодаря чему конструируется та или иная точка зрения, как достигается баланс точек зрения, как СМИ отражают состояние своего потребителя и наоборот конструируют его сознание? Поэтому является логичным научный подход, демонстрируемый дискурс-исследованиями. Только дешифровка языковых знаков, привязка означаемого к означаемому заставит нас говорить о глобалистском и маргинальном дискурсе, о навязывании точки зрения, об отражении социума и социоконструктивистской нормализаторской функции дискурса СМИ. Это заставляет нас обратиться к позиции тех исследователей, которые идут к дискурсу от языка [Язык и дискурс СМИ 2008]. С появлением спутникового телевидения и Интернета, с глобализационными процессами в СМИ глобальный медиадискурс стал повседневной реальностью. Стало понятным, что барьеры понимания глобального медиадискурса не только и не столько 19 языковые, а социальные, ментальные, культурные, т.е. лежащие вне собственно языковой сферы; мы никогда не оставляем вне сферы своего внимания эту собственно рефлексивную проблематику социальных, политических, культурных различий — если угодно, очков — способствующих или мешающих пониманию глобального медиадискурса. При анализе актуальных текстов медиадискурса должно понимать, что дискурс есть языковое выражение определенной общественной практики, упорядоченное и систематизированное особым образом использование языка, за которым стоит идеологически и исторически обусловленная ментальность.

Медиарепрезентации представляют собой отражение, реконструкцию, миф, творимый в СМИ. При этом СМИ представляют собой универсальный агент коммуникации, дают социальнопреобразующую репрезентацию реальности. Обсуждение материала В современном социальном дискурсе отмечены традиционные «белая привилегия», «мужская привилегия», «гетеросексуальная привилегия», «христианская привилегия», «классовая привилегии», «возрастная привилегия» в политике. Показано, что привилегированная группа

рассматривает свой культурный и экономический опыт как норму. Обсуждаются социальные и риторические практики неравенства на примере неравенства мужчин и женщин в современных обществах разного типа. Известнее дискурс феминизма и его перевыражение в гуманитарных исследованиях («феминистская критическая теория»). Дискурсивные завоевания феминизма Привилегированная группа рассматривает свой социальный, культурный и экономический опыт как норму, а не как особое положение, которого добивается за счет других. Этим привилегия отличается от открытого предвзятого отношения. Недопривилегированные при этом «не сумели достичь нормы»: Социологам известнее «стеклянный потолок» и разница в зарплатах между мужчинами и женщинами. В дискурсе к такому диспаритету в отношении к экономически находящейся в непри- 20 вилегированном отношении группе добавляется информация о сексуальной эксплуатации, насилии, связанном с приданным или женским обрезанием в азиатских странах, харассменте в западном мире. Против этого борются все прогрессивные социальные силы. В современном дискурсе равенство возможностей воплощает фигура Хилари Клинтон. Посмотрим на тон медиа в отношении ее номинации на пост президента США летом. Обычным сателлитом феминистского дискурса является дискурс за права LGBT. LGBT-группы подвергаются дискриминации в отношении брака, приема на работу, налогов, развода, способности выполнять обязанности родителя (single parenting). И весь дискурс искусственного оплодотворения, суррогатного материнства, усыновления обычно сопутствует этому дискурсу. Известен и научный вариант дискурса за права женщин. Это феминистская теория — проекция феминизма в филологический дискурс. С целью понимания природы гендерного неравенства используются антропология, социология, коммуникативные науки, психоанализ, экономическая теория, литературоведение, педагогика, психология. Ставится и практическая задача промотирования прав женщин, интересов и вопросов. Это уже не борьба за предоставление права голоса женщинам на выборах. Это третье поколение феминизма (Ю. Кристева, С. де Бовуар). Все современные феминистские теории строятся на утверждении того, что женский опыт недооценен (women experience subordination). Это ангажированные исследования: они рассматривают женщин как объект дискриминации, сексуальной эксплуатации, подавления, стереотипов, патриархата. Показательно признание этими исследованиями важности различных голосов женщин, несмотря на разницу рас, класса, возраста, культуры, сексуальной ориентации, богатства. Модели женского знания: новые интерпретации Посмотрим на интерпретационные модели кросскультурных исторических исследований женского дискурса.

Прекрасный пример тому — вышедшая из печати книга Л. Олсон и С. Адоньевой [Олсон 2016]. 21 Американской и русской исследователями изучаются и интерпретируются личные истории трех поколений русский женщин — дооктябрьское поколение, поколение 1917–1929 гг. (до Большого перелома) и поколение 1930–1950 гг., молодость которого пришлось на послевоенные годы. В рассказах женщин русской деревни (по результатам этнографических экспедиций) предстали наиболее значимые сферы женского знания и дискурса — темы ухаживания и свадьбы, мелодраматизм песенного репертуара и трансгрессивность частушки, магические и религиозные практики, межпоколенческие отношения родства и свойства, отношения с мертвыми. Книгу характеризует широкое использование современных методологических подходов, выход за рамки фольклористики традиционной парадигмы («записывать все, что поет и рассказывает деревня»), взаимодействие с современным психологическим, социально-антропологическим и лингвистическим знаниями. С. Адоньева специально отмечает свою неудовлетворенность структурным и типологическим анализом фольклорных текстов, подтолкнувшую ее к поиску иных методов анализа, к знакомству с другими дисциплинами (лингвистикой, психологией, социологией, антропологией), что позволило превратиться ей из собирателя фольклора во включенного наблюдателя. Показателен сам подход к информантам, которых авторы предпочитают называть собеседниками. В центре книги — люди, пользующиеся фольклором для своих нужд, а не «носители традиции». По словам авторов, это восприятие традиции, в которой человек сам участвует. Собеседники не воспринимаются как «карты памяти» (устройства для хранения информации), «носители традиции», которые хранят фольклорную информацию для ученых. Интервью (разговор между членом сообщества и внешним по отношению к сообществу человеком) может дать гораздо больше, чем просто запись фольклорного текста и описание обряда. Такое интервью проливает свет на социальные роли, установки и ожидания, которые мы и наши собеседники привносим в коммуникацию, а также смыслы и отношения, которые мы конструируем в процессе. Авторы прямо отмечают: «В своей полевой работе мы учились на тех непониманиях, которые случались между нами и нашими собеседницами — деревенскими женщинами» (с. 38). Наблюдения и выводы авторов при этом строятся на собственных рефлексиях. Динамический контекст интервью можно различить посредством двух параметров, развивающихся в диалоге: 1) социальные роли, которые инициируются, подтверждаются и 2) отвергаются в процессе коммуникации; 2) создаваемое метафорическое пространство, в котором интерпретации собеседников совпадают. Это происходит не только, когда миры собеседников

близки, но и тогда, когда общее знание собеседников минимально — как это часто бывало в случаях с авторами исследования, горожанками, при общении с сельскими женщинами. При этом авторы отмечают (с. 22): «Хотя мы понимаем друг друга на уровне языка, тем не менее, обсуждая обстоятельства произошедших событий (то есть задавая вопрос, «почему» что-то случилось), мы должны интуитивно искать общие семантические основания и взаимоприемлемые коммуникативные роли. Так, рассказывая о своем или соседском прошлом либо прогнозируя наше (исследователей) будущее посредством моральных назиданий, наши партнеры по коммуникации создают свое прошлое и наше с ними общее настоящее и будущее. В этом контексте каждая сторона, участвующая в разговоре, использует и транслирует определенные схемы интерпретации, соотносится с определенными моральными правилами и разыгрывает определенные социальные роли». В фольклорной культуре, как и в других культурных явлениях, существует динамическая зона контакта (interface) между индивидуальным и социальным, личным опытом и общей установкой, между традицией и потребностями текущего момента [Turner 1967: 27–30]. Авторы и исследуют конкретные практики и дискурсы, составляющие повседневную жизнь рассматриваемой социальной страты. Показателен круг теоретических работ по коммуникативистике, привлекаемых к обсуждению материала. Привлечены антропологические исследования, гендеристика, исследование субъективности, дискурса, наррации, невербалики — с привлечением работ И. Гофмана, Г. Гарфинкеля, А. Шютца, М. де Серто, П. Бурдьё, М. Фуко, Б. Малиновского, Л. Витгенштейна. Дж. Серля, Д. Таннен, Р. Шенка и Р. Абельсона. Исследуются самоидентичность собеседников и их аффилированная идентичность (мнения других о себе), фреймы, сюжеты и сценарии жизни. Идентичность понимается авторами как сеть значимых для человека взаимоотношений с другими людьми и группами. При этом возможны разные типы идентичности: этническая, гендерная, территориальная, возрастная, статусная. Каждая из них не обладает независимым фиксированным существованием, но создается посредством действий, осуществляемых в контексте повседневных коммуникаций и по конкретным причинам. При этом едва ли впервые (сами авторы 23 отмечают, что вслед за работой Т. А. Берштам 1988) пол и возраст рассматриваются как категории, посредством которых организована картина мира крестьян, как ключевые параметры социальной структуры крестьянского сообщества. Известно, что гендерные характеристики фольклора, за исключением причитаний — собственно женского жанра фольклора — долгое время не принимались во внимание. Конкретными хранителями общего знания фольклористы не интересовались. Авторы подчеркивают, что слово «миры» в

названии книги — дань социоконструктивизму: « для нас важно указать на то, что люди сами создают социальные миры; иными словами, мир, в котором человек живет, является собой социальную и культурную конструкцию, в создание которой он вносит вклад. Мы понимаем мир как реальность, постоянно создаваемую социальными (в том числе и коммуникативными) практиками» (с. 11). При этом со ссылкой на Э. Сэпира авторы отмечают, что исследователь может полагать, что он имеет доступ к объективному миру значений, общему для исследователя и исследуемого. Поэтому авторы обращали особое внимание в полевых исследованиях и анализе на язык, в частности на языковые препятствия и коммуникативные провалы, которые помогали лучше понять другую культуру. При этом авторами осознавалась также опасность представить исследуемую культуру более «экзотической», более «отличной» и более «иной», чем нужно. В работе использованы понятия сюжета и сценария: сюжета как способа, принятого в данной культуре для толкования прошлого, а сценария, напротив, как инструмента для толкования будущего. Текст книги заставляет размышлять о природе женского знания, навыков и творчества. При этом показательно, что женщинам каждого возраста присущи свои формы доминируемого знания (девочки — сказки и колыбельные, девушки — свадебные песни и причитания, молодые женщины — бытовая магия, заговоры и обереги, большухи — оплакивание покойников и сказки). Книга обсуждает принципы распределения знаний, навыков и ответственности в деревенском сообществе в соответствии с этапами жизни мужчин и женщин. Показаны разные социальные и половозрастные роли в деревне — девка, молодка, баба, большуха, старуха, парень, мужик. У каждого свои прерогативы. Сталкиваясь с формами социального контроля, люди отвечают на них, используя разные тактики — подчинение, трансгрессию и компромисс. В книге значимое внимание уделено 24-й рефлексии, связанной с коммуникативными практиками, с коммуникативными неудачами. В книге интересно показана динамика индивидуального и социального, показано, как половозрастные статусы определяют социальную идентичность, предлагая ограниченный выбор сценариев поведения. В последующих главах описаны традиционные практики. Эти практики сохраняют традиционную значимость в жизни собеседниц авторов, несмотря на значительные экономические, социальные и идеологические изменения в русской деревне. Обряды и пение существовали как в приватном, так и в публичном социальных пространствах, магия же относилась исключительно к приватной сфере, о ней никто не говорил публично. Ритуалы и пение были идеологизированы советской властью, магия подвергалась гонениям. Тем не менее, эта практика сохранялась и удерживалась. Авторы считают продуктивными и жизненно важными для

собеседниц следующие фольклорные жанры: песни, биографические нарративы, легенды и мифологические рассказы, магические практики, религиозные ритуалы, семейные праздники, юбилеи и поминовения. Книга рассматривает дискурс магии как форму знания и, следовательно, власти, которую приписывают отдельным членам деревенского сообщества, те способы, которыми этот дискурс формирует социальные сети. Такие нарративы представляют для отдельных информантов особую форму социального капитала, создают им репутацию «знающих» внутри сообщества. В книге показаны субъективность под субъективностью понимается осознание себя, своих чувств, стремлений, убеждений и опыта в перспективе социальных ожиданий и норм), агентивность (понимаемая, в фукоистской традиции, как присущая человеку способность к самостоятельному выбору и действию, в противоположность детерминистическому взгляду на человека, по которому его поведение есть следствие воздействия среды и обстоятельств) и традиция. Конечный вопрос, который задают авторы: каковы взаимоотношения русских крестьянок с традицией?! Если они видят себя хранительницами традиции, то что это — личный выбор, призвание, роль, вмененная им их сообществами?! Или же источник этой мотивации находится вне сообщества?! Указанные источники нашей работы — медиа и фольклор — заставляют и дальше размышлять о социоконструктивистской природе женского знания.

ЛИТЕРАТУРА

- А Бушев А. Б. Глобальный медиадискурс и межкультурная коммуникация. — Palmarium Academic Publishing, 2016. 383 с.
- Бернштам Т. А. Молодежь в обрядовой жизни русской общины XIX — начале XX в. половозрастной аспект традиционной культуры. — Л.: Наука, 1988.
- Медиа. Введение / под ред.
- А. Бригза и П. Колби. — М.: ЮНИТИДАНА, 2005. 536 с. Олсон Л., Адоньева С.. Миры русской деревенской женщины.
- Традиция, трансгрессия, компромисс. — М.: НЛО, 2016. Язык и дискурс СМИ / под ред. М. Н. Володиной. — М.: Академический проект, 2008. 332 с. Turner V. The Forest of Symbols. Aspects of Ndembu Rityals. — NY:

ТИЖОРАТ БАНКИ ФАОЛИЯТИДА ИЧКИ АУДИТ ТЕКШИРУВИНИ ЎТКАЗИШНИНГ АҲАМИЯТИ

Икромов Сардоржон Чорижон ўғли
ТДИУ 2- босқич магистри

Аннотация. Ушбу мақола тижорат банки фаолиятида ички аудит текширувини ўтказишнинг аҳамияти ёритилган.

Аннотация. В данной статье рассматривается значение внутреннего аудита в деятельности коммерческого банка.

Annotation. This article discusses the importance of internal audit in the activities of a commercial Bank.

Калим сўзлар: ташқи аудит, ички аудит, тижорат банки, аудиторлик хулосаси.

Ключевые слова: внешний аудит, внутренний аудит, коммерческий банк, аудиторское заключение.

Keywords: external audit, internal audit, commercial Bank, audit report.

Ўзбекистонда аудитнинг таркиб топиши мисилсиз тарихий ўзгариш бозор иқтисодиётига ўтиш билан изоҳланади. Чунки бозор иқтисодиётида тадбиркорлик субъектини бошқариш вазифаси профессионал менежерлар кўлига ўтди, натижада ташкилот молиявий ҳолатини мустақил назорат қилишга эҳтиёж туғилди. Капиталларни жамлашда акциялаштириш, қимматли қоғозлар бозорининг ривожланиши, корпоратив бошқарув тизимининг йўлга қўйилиши мустақил молиявий экспертиза натижалари ошкоралигини таъминлаш заруратини туғдиради. Чунки молиявий ҳисоботлар ташкилот билан алоқада бўлган барчани, яъни раҳбарлар, ходимлар, миждорлар, мулкдорлар, кредиторлар, инвесторлар, давлат ва ҳокимият органларини мустақил аудиторлар тасдиқлайдиган ахборотлар қизиқтиради, ҳисоботлар бошқа ташкилотларнинг банклар билан ҳамкорлик қилиши учун ишонч уйғотади. Бинобарин мамлакатимизда аудит турли гуруҳларнинг қизиқиши ва талабларига жавоб тариқасида пайдо бўлди. Шунинг учун ҳам Президентимиз томонидан ҳам ушбу соҳани ривожлантириш ва талаб даражасида амалга оширилишини таъминлаш, ҳамда республикаимизда аудит соҳасини ривожланиши ва такомиллашиши учун барча чораларни кўриб бормоқда. Ҳозирги кунда республикаимизни янада ривожлантириш учун қатор ислоҳотлар олиб борилмоқда. Бу борада Президентимиз Ш.М.Мирзиёев ушбу фикрни айтган эдилар: “Жадал ва барқарор ривожланишга қаратилган бу сиёсат бундан кейин ҳам сўзсиз давом эттирилади. Танқидий таҳлил, қатъий тартиб-интизом ва шахсий жавобгарлик ҳар бир раҳбарни – бу Бош вазир ёки унинг ўринбосарлари бўладими, ҳукумат аъзоси ёки ҳудудлар хокими бўладими, улар

фаолиятининг кундалик қоидаси бўлиб қолиши керак»¹⁷. Президентимизнинг ушбу фикрларида жойларда корпоратив бошқаришни яшилаш, ички аудитни доимий ва сифатли амалга ошириш кераклиги ҳақида сўз борган ва булар ҳозирги кунда амалга оширалаётганлигини яққол кўрмоқдамиз.

Ўтган давр мобайнида барча соҳалар каби миллий иқтисодий сиёсат, хўжалик юритувчи субъектлар фаолиятини ишончли ҳимоя қилиш соҳасидаги қонунчилик ислоҳ қилиниб, корхона ва ташкилотларга ўз-ўзини мустақил равишда ҳам молиявий, ҳам ташкилий жиҳатдан назорат ва таҳлил қилиб бориш имконияти берилди. Ушбу ислоҳотлар самараси ўлароқ йирик корхона ва ташкилотлар таркибида ички аудит тузилмаси ташкил этилди. Бизга маълумки, аудит атамаси лотинча “audit” – эшитмоқ, эшитаман сўзидан олинган бўлиб, турли мулкчилик шаклидаги корхона ва ташкилотларнинг бухгалтерия ҳисобини юритиш, молиявий ҳисоботларнинг ҳаққонийлигини, амалдаги қонунчиликка амал қилинишини текшириш жараёнини билдиради. Биламизки, аудитнинг икки тури мавжуд: ташқи ва ички. Ташқи аудит мустақил назорат қилувчи тадбиркорлик субъекти сифатида хўжалик юритувчи субъект томонидан тақдим қилинаётган молиявий ахборотларнинг ҳақиқийлигини тасдиқлайди. Ундан кутилган мақсад хўжалик юритувчи субъект фаолиятининг барча жабҳалари бўйича фактларни йиғиш ва уларни баҳолаш, ҳисоботларни тўғрилигини текшириш, уларнинг меъёрий-ҳуқуқий ҳужжатларга мос равишда бажарилган ёки бажарилмаганлигини текширишдан иборат. Аудит хизматини амалга ошириш тартиби ҳукумат қарорлари ва идоравий йўриқномалар ёрдамида тартибга солинади ва йўналтирилади, фаолиятнинг муайян соҳаларидаги четга чиқишларни барвақт назорат қилиб турилади. Ички аудитда эса фақатгина ҳисобот тайёрланади ва у фақат Банк Кузатув Кенгашига тақдим этилади. Ташқи аудитни ўтказишда ички аудит натижаларидан фойдаланилиши мумкин.

Ички аудит — бу банк ходимларининг ўз вазифаларини самарали бажаришларига ёрдам бериш мақсадида банк фаолиятини текшириш ва баҳолаш учун банк ичида доимий асосда тузилган мустақил экспертизадир. Ички аудит назоратнинг муҳим бир шакли сифатида бозор муносабатларига асосланган тизимга мос келади. Банкнинг миллий иқтисодиётдаги рақобатбардошлиги, турли халқаро ташкилотларда фаол қатнашиши, жаҳон иқтисодиёти ҳамжамиятига қўшилиши жараёнида иқтисодий кўрсаткичларнинг халқаро стандартлар билан таққосланишида ички назорат, яъни аудит хизматининг алоҳида ўрни ва аҳамияти бор. Дарҳақиқат, ички назорат молиявий

¹⁷ Ш.М. Мирзиёев. Танқидий таҳлил, қатъий тартиб-интизом ва шахсий жавобгарлик – ҳар бир раҳбар фаолиятининг кундалик қоидаси бўлиши керак. – Т.: Ўзбекистон, 2017

назорат тузилмасининг ажралмас таркибий қисми бўлиб, бошқарувнинг энг муҳим устунларидан бири ҳисобланади. Иқтисодий ислоҳотларни чуқурлаштириш даврида ички нazorat тизимининг такомиллаштирилиши, ҳуқуқий тартибга солиниши ва ундан тўғри фойдаланишнинг аҳамияти жиддий равишда ортиб бормоқда. Макро- ва микро-даражадаги молиявий нazoratни кучайтириш билан бир қаторда миллий иқтисодиётда сезиларли салмоққа эга бўлган тижорат банкларининг ички нazorat тизимини такомиллаштиришга катта эътибор қаратилмоқда. Жумладан, ўтган давр мобайнида тижорат банкларида ички аудит тизимини тўлиқ шакллантириш бўйича изчил ишлар амалга оширилиб, ушбу нazorat тизими банк операцияларининг самарадорлиги ва ишончилигини ошириш юзасидан Банк Кузатув Кенгаши ва Бошқарувига таклиф ва тавсиялар берувчи мустақил таркибий тузилма сифатида янада ривожланиб бормоқда.

Ички аудитнинг ташқи аудитдан иккита асосий фарқи мавжуд:

- ташқи аудит анъанавий равишда компанияларнинг молиявий ҳисоботлари ишончилигини тасдиқлашга ва компания ҳисоботларига жиддий таъсир эта оладиган муомала ва ҳодисаларга эътибор қаратади. Ички аудит компаниянинг мавжуд нazorat тизимларини ва унинг турли хил бўлимлари маркетинг, ишлаб чиқариш, савдо, молия ва бошқалар фаолиятини баҳолашга йўналтирилган;
- ташқи аудит биринчи навбатда, компания миқозлари манфаатларига, бу ибора кенг тушунилганда – мол этказиб берувчилар, истеъмолчилар, кредиторлар, солиқ органларига хизмат қилади.

Ички ва ташқи аудитни бир-биридан фарқини яна ҳам аниқроқ ажратиш учун куйидаги жадвалга қарасак, мақсадга мувофиқ бўлади:

1.1 – жадвал.

Ички ва ташқи аудитларнинг фарқлари

Омиллар	Ташқи аудит	Ички аудит
Вазифаларнинг қўйилиши	Мустақил томонлар орасидаги шартнома билан аниқланади:	Бошқарув талабларидан келиб чиқиб, корхонанинг иш режаси ва Кузатув Кенгаши томонидан аниқланади
Объект	Корхоналарнинг ҳисоб ва ҳисобот тизимлари	Бошқарувнинг алоҳида функционал масалаларини ҳал қилиш корхонанинг ахборот

		тизимини ишлаб чиқиш ва текшириш
Мақсад	Аудит бўйича қонунчилик билан аниқланади: молиявий ҳисоботлар ишончилигини баҳолаш ва амалдаги қонунчилик меъёрларига риоя қилинганини тасдиқлаш	Корхонанинг Кузатув Кенгаши томонидан аниқланади.
Фаолият тури	Тадбиркорлик фаолияти	Ижрочилик фаолияти
Ўзаро муносабатлар	Тенг ҳуқуқли ҳамкорлик, мустақиллик	Корхонанинг Кузатув Кенгашига бўйсунуш, ижрочи органдан мустақиллик
Субъектлар	Тадбиркорликнинг бу тури билан шуғулланиш ҳуқуқини берувчи мос келувчи аудиторлик ташкилоти лицензияга эга мустақил экспертлар	Кузатув Кенгашига бўйсунувчи ва корхона штатида бўлган ходимлар
Ҳақ тўлаш	Кўрсатилган хизмат бўйича ҳақ тўлаш шартнома бўйича	Штат жадвалига кўра иш ҳақи ёзилади
Жавобгарлик	Қонунчилик ва меъёрий ҳужжатларда белгиланган мижозлар ва учинчи шахслар олдида	Кузатув Кенгаши олдида мажбуриятлари бажарилиши учун
Ҳисобот	Аудиторлик ҳисоботи эълон қилиниши мумкин, аудиторнинг ҳисоботи мижозга берилади	Корхонанинг кузатув Кенгаши олдида

Ички аудит, биринчи навбатда, ташкилотдаги мулк эгалари манфаатларига хизмат қилади. Ички аудитнинг самарали тизими ташқи аудитнинг ўрнини тўлиқ боса олмаса ҳам, ташкилот томонидан ташқи аудитга сарфланадиган ҳаражатни пасайтириш имконини беради. Ички аудит мавжуд ички назоратнинг ишончилиги ва самарадорлигининг баҳоси, ички аудитор эса – бундай баҳолашни чалғимай ва профессионал равишда ўтказадиган шахслар ҳисобланади. Бошқача қилиб айтганда, ички аудит ташкилот фаолиятининг

хамма томонларини унинг ичида баҳолашни амалга оширадиган ва ташкилот бошқарувчиларида мавжуд назорат тизими ишончли ва самарадорлигига ишонч пайдо қиладиган бўлинмадир. Таъкидлаш муҳимки, ташкилот раҳбарлари ички аудиторлар ички назоратнинг ишончли ва самарали тизими яратилишига ҳамда унинг сақлаб қолинишига жавобгар эмасликларини билишлари лозим. Тижорат банклари фаолиятини рэал баҳолаш, акциядорлар ва омонатчилар, кредиторлар ва инвесторларнинг банк фаолияти тўғрисида аниқ, фактлар билан асосланган ишончли маълумотларга эга бўлишларида аудит текшируви ҳисобот, хулоса ва натижалари муҳим аҳамият касб этади.

Ўзбекистон Республикасида банк аудитига бундай каби эътибор қаратилаётганлигининг ўзига кўра сабаб ва омиллари мавжуд. Сабаби давлат назорати органларининг тижорат банкларининг операцияларни ўтказиш ва уларнинг ҳисобини расмий жиҳатдан олиб борилишига қўйиладиган барча мавжуд талабларга амал қилиниши мамлакат кредит тизимининг сифати ва ишончлилиги даражасини оширади. Бу талаблар, ўз навбатда, банкларга жалб этилган омонатчилар ва инвесторлар капиталининг йўқотишлар рискинни бартараф этиш ёки уни энг паст даражага тушириш шарти билан банк операцияларининг даромадлилигини мақбул даражада таъминлашга қаратилган.

Фойдаланилган адабиётлар рўйхати.

1. Ш.М. Мирзиёев. Танқидий таҳлил, қатъий тартиб-интизом ва шахсий жавобгарлик – ҳар бир раҳбар фаолиятининг кундалик қондаси бўлиши керак. – Т.: Ўзбекистон, 2017
2. Каримов Н.Ф. Тижорат банкларида ички аудит: Монография. Ўзбекистон Республикаси Банк-молия академияси. -Т.: Ўзбекистон Республикаси ФА “Фан” нашриёти, 2006. -262 б.;
3. -<http://www.lex.uz>-(Ўзбекистон Республикаси қонун ҳужжатлари маълумотлари миллий базаси)

ИНГЛИЗ ТИЛИНИ ЎҚИТИШДА РОЛЛИ ЎЙИНЛАРДАН Фойдаланиш

Шаропова Дилноза Хусеновна
Бухоро Олимпия захиралари коллежи
инглиз тили фани ўқитувчиси
Телефон: +998 90 5146766

Аннотация: Мақолада хорижий тил дарсларида ролли ўйинлардан фойдаланиш ўқувчининг хотирасидаги турли тил бирликларидан эркин фойдаланишга, тил ўрганишга бўлган мотивацияни ҳосил қилишга ёрдам бериши ҳақида фикр юритилган.

Калит сўзлар: ролли ўйинлар, ўқитиш жараёни, тил, интерференция.

Мамлакатимизни мустақилликка эришганлиги туфайли хорижий мамлакатлар билан бўлган дипломатик ва иқтисодий муносабатларнинг ўсиши хорижий тилларни ўрганишга бўлган эҳтиёжни келтириб чиқарди. Бу эса ўз навбатида ўқув дастурларига ўзгартиришлар киритишни, тил ўрганишнинг янги, самарадор усуллари ишлаб чиқишни ҳамда турли ўқув юртларида хорижий тил ўқитиш дарсларини ташқил қилишнинг аввалдан қўлланиб келинаётган анъанавий усулдан ўзгачароқ бўлган, янада самаралироқ шакллари топишни талаб этмоқда. Ўқитиш жараёнида тил ўйинларидан фойдаланиш ушбу системадаги асосий бўғинлардан биридир, чунки ролли ўйинлар ўқитувчи билан ўқувчи ўртасида ўзаро ишонч ва ҳамкорликка асосланган муносабатни шакллантиради ва ўқувчилардаги иккиланиш, уятчанлик, хато қилиб қўйишдан кўрқкиш каби хиссий туйғулардан иборат тўсиқни олиб ташлашга ёрдам беради. Бу эса ўқувчининг хотирасидаги турли тил бирликларидан эркин фойдаланишга, тил ўрганишга бўлган мотивацияни ҳосил қилишга ёрдам беради.

Одатда ўқитувчилар, ўқувчилар нутқига нисбатан ортиқ даражада талабчанлик билан қарайдилар ва ҳар бир йўл қўйилган хатони тўғрилашга ҳаракат қилишади. Бироқ биз негадир чет эллик инглиз ўзбекчани нотўғри гапирса унга эътибор бермаймиз, аксинча, маънони, яъни берилаётган ахборотни тушуниб олишга ҳаракат қиламиз. Шу сабабли ҳам ўқувчилар қандай бўлмасин ўз фикрларини хорижий тилда баён қилишга эмас, балки хато қилмасликка ҳаракат қиладилар.

Бундан ташқари тиллараро интерференцияга кўпроқ эътибор берилади ва уни олдини олишга ҳаракат қилинади. Хатоларни олдини олиш керак, бироқ у маълумотнинг яхлитлигига тўсқинлик қилмаслиги керак. Нутқий вазиятга мувофиқ бажариладиган ролли ўйинлар ўқувчиларнинг мантиқий фикрлашини ўстириб қолмасдан, уларнинг тасаввурларини ўсишига ҳам ёрдам беради.

Ролли ўйинлар ёрдамида ўқувчиларнинг билимларини назорат қилиш анъанавий усулдан ўзгачароқ шаклда амалга оширилади. Бу ерда асосий мезон бўлиб, ўқувчиларнинг фаоллиги ва нутқий вазиятга монанд фикр билдиришлари ҳисобланади.

Дарсни қизиқарли ўтказиш учун инглиз тилида қайси халқлар гаплашади, уларнинг урф – одатлари, байрамлари, қийиниш ва гаплашиш маданиятини расмлар ва мисоллар билан тушунтирилса ва кўрсатилса, улар ўқувчиларнинг хотирасида яхши сақланиб қолади. Ролли ўйинларда диалог ёки пьесадан фарқ қилган ҳолда диққат, эътибор кўпроқ суҳбатдошнинг мазмунига қаратилади, бу эса ўқитиш жараёнидаги ижобий омил ҳисобланади. Ўқувчилар тилни мулоқот воситаси сифатида қўллаш мумкинлигини ўз кўзлари билан кўриб ишонадилар. Ўйин ўқувчиларнинг ўзаро ва ўқитувчи билан мулоқотга киришишга бўлган интилишларини фаоллаштиради, нутқий ҳамкорликка бўлган тенгликни яратиб беради, ҳамда улар ўртасидаги анъанавий психологик тўсиқни олиб ташлашга имкон яратади. Ролли ўйинлар ўқувчидаги уятчанлик, ўзига ишончсизлик хиссиётлари устидан ғолиб чиқиш, шу билан бирга ўзида инглиз тилида гапириш қобилияти борлигига ишонч ҳосил қилишига имкон яратиб беради. Оддий суҳбат ва мунозараларда кўпроқ тилни яхши биладиган ўқувчилар фаол иштирок этади. Уятчан ўқувчилар эса суҳбатга аралашмай ўзларини четга оладилар. Ролли ўйинларда ҳар бир ўқувчига роллар бўлиб берилади ва нутқий мулоқотда ҳар бирининг фаол иштирок этиши талаб қилинади. Амалда ролли ўйинларда барча ўқитиш жараёнлари нутқий фаолиятга қаратилган бўлади. Бунда нафақат гапираётган, балки уни тинглаётган ўқувчининг ҳам фаол бўлиши, яъни ўз суҳбатдошини тушуна олиши ва унинг саволига тўғри жавоб бера олишини талаб қилинади. Ўқувчи ўйинларни инглиз тилида ўйнасагина инглиз тилига қизиқиши ортади, шу билан бирга инглиз тилини янада чуқурроқ ўрганайди. Тажрибалар шуни кўрсатадики, инглиз тилидаги дидактик ўйинларнинг таълимий томони кучли экан. Шу сабабдан инглиз тили ўқитиш амалиётида турли хил ўйинлар, шу билан бир қаторда ролли ўйинлар ўйнатиш кенг қўлланилмоқда. Инглизча ролли ўқув ўйинлари ўқувчи учун энг қизиқарли машғулот, ўқитувчи учун эса ўқувчининг тинглаб тушунишини, гапиришини, ўқишини, ёзувини фаоллаштиришда, тил материалларини ўзлаштириш, мустаҳкамлашда энг яхши машқ ва воситадир. Ўқувчилар ўйинларни қизиқиб ўйнайдилар, ютишга интиладилар, ўқитувчи улар орқали таълим – тарбия беради.

Дидактик ўйинлар жараёнида ўқувчиларнинг инглизча гапира олишга ва тинглаб тушунишга бўлган ишончи ортади. Бу эса уларни янада рағбатлантиради. Методик адабиётларда ўйин вазиятли машқ деб талқин қилинади. Ўйинлар қуйидаги методик вазифаларни ҳал қилишга ёрдам беради:

1. Ўқувчиларнинг нутқий мулоқот учун психологик тайёрлигини ташкил қилиш;
2. Тил материални ва нутқ намуналарини машқ қилиш учун ўқув нутқий вазияти ҳосил қилиш;
3. Ўқувчиларни нутқий вазиятга кўра мустақил, тайёрланмаган нутқда ўрганаётган тил материални қўллашга ўргатиш.

Ҳозирги пайтда ўқув жараёнида қўлланиладиган ўйинлар тил ўйинлари ва ролли ўйинларга бўлинади. Ўқувчилар ўйинларни ролларга бўлиб ўйнайдилар. Бу эса ўқувчини муҳитга мос ролга тушунишига ва ўйинда фаол иштирок этишига ёрдам беради. Ўқувчилар учувчи, ўқитувчи, инженер, шифокор, тикувчи, чет эл кишиси, таржимон, мухбир, кутубхоначи, ҳамшира, руҳшунос каби ролларга кирадилар.

Ўзга тилда сўзлаш, бу тилдан мулоқот воситаси сифатида фойдаланиш кўникмалари ҳосил бўлиши учун ўқувчида шу тилда мулоқот ҳосил қилиш эҳтиёжи бўлиши керак. Шундагина ўқувчи ўз фикрини бу тилда баён қилишга ҳаракат қилади. Бунинг учун зарур нутқий вазият ҳосил қилиш талаб этилади. Масалан, магазин, бозорга бирор нарса харид қилиш учун борганда чет эллик сайёҳлар билан учрашиб қолиш. Бу ҳол табиий нутқ вазияти дейилади. Кишида мулоқот қилишга эҳтиёж туғилиши учун ана шундай табиий нутқ вазияти пайдо бўлиши зарур. Лекин бундай вазият фақат турмуш жараёнидаги фаолият билан боғлиқ равишдагина юзага келади. Шунинг учун бизнинг шароитимизда бундай вазият сунъий равишда вужудга келтирилади ва ўқув вазияти деб номланади. Ўқув вазиятини турли йуллар - сўз билан тасвирлаш орқали, фотосурат, тасвирий санъат асари ёрдамида ёки тасвир орқали вужудга келтириш мумкин. Замонавий ўқувчининг эҳтиёж ва қизиқишларининг давр билан ҳамнафаслигини таъминлаш ўқитувчидан кўпроқ янгича фикр ва мушоҳада билан иш юритишни талаб этмоқда.

Фойдаланилган адабиётлар:

1. Коростылева Л.А. «Психологические барьеры и готовность к нововведениям» СПб., 2016, 66 стр.
2. Хайдаров Ж.С. «Технологии игры в обучении и развитии» М., 2018, 268 стр.

ОРГАНИК КИМЁ ФАНИНИ ЎҚИТИШДА ЯНГИ ПЕДАГОГИК ТЕХНОЛОГИЯЛАРДАН ФОЙДАЛАНИШ

Гулямова Рохат Рахматуллаевна
Бухоро шаҳридаги 14-умумий ўрта таълим мактаби
кимё фани ўқитувчиси

Аннотация: Бугунги кунда органик кимёни ўқитишда ўқувчилар билимида бўшлиқлар аниқланмоқда. Ана шу бўшлиқларни бартараф этиш учун қўллаш мумкин бўлган дидактик материаллардан намуналар келтирилган.

Калит сўзлар: дарслик, ўқув дастури, бўшлиқ, фаолият, методика, дидактика, педагогика, кичик гуруҳ, дарс, ўқитиш.

Тараққиётнинг энг юқори даражага кўтарилишида мамлакатда янги билим ва янги ёндашувларнинг вужудга келишига эҳтиёжнинг пайдо бўлиши жуда муҳимдир. Барча соҳалар каби кимё фанини ўқитишда мавжуд бўлган муаммоларнинг бартараф этилиши ҳам эртанги истиқболдаги ютуқларимиздан биридир. Кимё фанини ўқитишни такомиллаштириш учун соҳада фаолият юритиб келаётган умумий ўрта таълим мактабларининг кимё фани ўқитувчиларининг билими ва касбий маҳоратини замон талабларига мослаштириш ва халқаро миқёсда таълимда рўй бераётган янгиликлар ва ислохотлардан хабардор бўлиб боришлари ва улардан энг самаралиларини ўз фаолиятларида қўллаб боришларини таъминлаш ниҳоятда муҳимдир. Таълим-тарбия жараёнининг самарадорлиги ва сифатини ошириш келгуси тараққиётимизнинг асоси эканлиги маълум. Чунки айнан яхши таълим ўзининг кадр-қимматини англаган, иродаси бақувват, иймони бутун, ҳаётда аниқ мақсадга эга бўлган инсонларни тарбиялашга ёрдам беради. Ҳар бир жамиятнинг келажаги унинг ажралмас қисми бўлган таълим тизимининг қай даражада ривожланганлиги билан белгиланади. Бугунги кунда тараққиёт йўлида бораётган мамлакатимизнинг таълим тизимини ислоҳ қилиш ва такомиллаштириш, унинг узлуксизлигини таъминлаш, илғор педагогик технологияларни жорий қилиш ҳамда таълим самарадорлигини ошириш давлат сиёсати даражасига кўтарилган.

Жаҳон миқёсида воқеалар шиддат билан кечаётган бир пайтда замонавий ахборот-коммуникация технологияларидан, интернетнинг беқиёс имкониятларидан кенг фойдаланишга тайёр бўлиш, дарсларда ва дарсга тайёргарлик жараёнида ана шу ресурслардан олинаётган маълумотлардан фойдалана олиш жуда муҳимдир. Айниқса, кимё фанини ўқитишда аксарият кимёвий жараёнларни тажрибаларда кўрсатиб борилиши, назарий билимларни амалий машғулотлар ёрдамида мустақкамлаб борилиши ниҳоятда муҳимдир.

Органик кимё фанидан ўқувчилар билиши керак бўлган тушунчалар ниҳоятда кўп бўлиб, уларни тўлиқ ўқувчига етказиб бериш учун ўқитувчидан катта куч ва машаққатли меҳнат талаб этилади. Ўқувчининг диққатини тортиш, дарсда унинг зерикмаслигини таъминлаш, мавзуга бўлган эътиборини орттириш - самарали дарснинг асосий мақсади саналади. Кимёнинг барча тармоқлари қатори органик кимёни ўқитишда интерактив методлар ва инновацион технологиялар ёрдамида янгича билим бериш усуллари кўллаган ҳолда, қизиқарли дарсни ташкил этиб, ўқувчиларга сабоқ бериш бугунги кун кимё фани ўқитувчиларининг асосий вазифасидир. Органик кимё фанини ўқитишда фаннинг ҳар бир бўлимининг хоссалари, ишлатилиши, олиниши ва бошқа жиҳатларини эслаб қолишни яхшилаш учун ноанъанавий усуллар ва воситалардан фойдаланиш дарс сифатини оширишда янгича мезон саналади. Фанни ўқитиш самарадорлигини ошириш учун биринчи навбатда мақсадни аниқ қўйиш ва кутиладиган натижани аниқ эришиладиган қилиб белгилаб олиш ҳам муҳимдир. Анъанавий ўқитиш усуллари таянган умумий ўрта таълим мактаблари ҳозирги замон ишлаб чиқариш ва бошқа соҳаларга тўла мос келадиган битирувчиларни тайёрлаш имкониятини бермайди. Шунинг учун, ўқув жараёнини такомиллаштириш, ўқувчилар қизиқишини ошириш, ўқитиш натижаларини яхшилашнинг энг самарали йўллари излаш ишлари узлуксиз давом эттирилмоқда.

Ўзида органик кимёни ўқитишни яхшилаш ва ўқувчиларни фанга бўлган қизиқишларини орттиришга хизмат қиладиган мантиқий топшириқларга мисоллар келтирамиз:

“Контекст матнли топшириқ”. Ушбу топшириқда модданинг реакцион хусусиятлари берилади, ўқувчилар ушбу хусусиятларга қараб моддани аниқлашлари керак бўлади.

1. Анварнинг олдида уч номаълум модда келиб, улар ўзаро ака-ука эканлигини айтдилар. Ораларидаги асосий фарқ 2 тадан водород эканини таъкидладилар. Бунда акасига нисбатан укаларида водородлар сони 2 тадан камайиб боради. Уччаласининг ҳам номининг ўзаги бир хил бўлиб, охиридаги қўшимча билан фарқ қилади. Энг каттасига бирикиш реакцияси хос эмас, иккита кичигига эса бирикиш реакцияси хос. Ҳарорат ва Ni катализаторлигида улар бир-бирига айланиши мумкин. Ака-ука углеводородларнинг номини аниқланг.

Жавоб: этан, этен, этин.

2. 10-“А” синф ўқувчиси Садриддин дарсдан сўнг лабораторияга кириб, лаборантга реактивларни йиғиштиришга ёрдам бермоқчи бўлди. Лаборант фенол ва этил спирти турган идишларнинг ёрлиғини эскириб, ёзуви хиралашиб қолганлигини айтди. Садриддин буни аниқлашни осон усули борлигини айтди.

Битта реактив ёрдамида лаборантга моддаларни аниқлаб, ёрликларни янгилашга ёрдам берди. У қандай реагентдан фойдаланган?

Жавоб: У фенолнинг NaOH билан таъсирлашиб, этанолни эса таъсирлашмаслигидан фойдаланиб моддани аниқлаб берган.

3. Барча органик моддаларда углерод атоми тўрт валентли бўлади. Органик моддаларнинг формулаларини тузишда бу нарса инобатга олинади. Фақат бензолнинг формуласини тузишда олимлар анча вақтгача иккиланиб турадилар. Машҳур кимёгар олимлардан бири тушида думини тишлаб турган илонни кўради. Шундан сўнг бензолнинг энг аниқ формуласини тузишга мувофак бўлади. Олим ким эди?

Жавоб: Кекуле

Замонавий дунё замонавий билимга эга бўлган ёшларни талаб қилар экан, ҳаётимизнинг барча жабҳалари учун керакли бўлган соҳа ҳисобланган кимё фанини ўқитишда юзага келаётган муаммоларни бартараф этишда ҳар бир мавзунини ўқувчига юқори даражада ўзлаштириш учун ёрдам берадиган илғор педагогик технологияларни қўллаган ҳолда дарсларни ўтилишни талаб қилади.

Фойдаланилган адабиётлар:

1. Касаткина, Градусова «Современные образовательные технологии в учебном процессе» - Кемерово: 2017
2. Пак М.С. Теория и методика обучения химии. - Санкт-Петербург: 2015.
3. О.С. Габриелян «Теория и методика обучения химии» - Москва: 2019.
4. Рахматуллаев Н.Ф., Омонов Ҳ.Т., Миркомиллов Ш.М. Кимё ўқитиш методикаси. – Тошкент, 2013.



РЕАКТИВНЫЕ СИСТЕМЫ ЗАЛПОВОГО ОГНЯ АРМИЙ ЗАРУБЕЖНЫХ СТРАН И ОСНОВНЫЕ НАПРАВЛЕНИЯ ИХ РАЗВИТИЯ

подполковник КУРБАНАЗАРОВ Х. Х.
преподаватель кафедры артиллерии
Чирчикского ВТКИУ

Аннотация. В данной статье рассмотрены вопросы создания, дальнейшего совершенствования и развития реактивных систем залпового огня. Их успешное применение и модернизация.

Ключевые слова: Реактивная система залпового огня (РСЗО), реактивные снаряды (РС), подразделения, крупнокалиберный.

Аннотация. Ушбу мақолада залп отувчи реактив тизимларининг ривожланиши ва кейинги такомиллашиши, яратилиши кўриб чиқилган. Шунингдек, уларни модернизацияси ва муваффақиятли қўлланилиши.

Калит сўзлар: Залп отувчи реактив тизими (ЗОРТ), реактив снарядлар (РС), бўлинма, катта калибри.

Реактивные системы залпового огня (РСЗО) зарекомендовали себя эффективным огневым средством артиллерии сухопутных войск. К их основным достоинствам специалисты относят возможность нанесения внезапного массированного удара по групповым целям и площадям, большую плотность огня, простоту конструкции, обслуживания и боевого применения. Основными направлениями совершенствования данных систем являются: повышение дальности, кучности и точности стрельбы, увеличение огневой производительности, достижение высокой мобильности.

Проводимые за рубежом научно – исследовательские и опытно – конструкторские работы (НИОКР) по повышению дальности стрельбы включают исследования и проработки по созданию рецептур новых высокоэнергетических порохов для твердотопливных реактивных двигателей и облегченных конструкций боевых частей.

Повышение точности и кучности стрельбы достигается совершенствованием конструкции реактивных снарядов (РС) и пусковых установок (ПУ), а также технологий их изготовления. Разрабатываются следующие боевые части: кассетные с самонаводящимися боевыми элементами, управляемые и кассетные к реактивным снарядам для постановки минно - взрывных заграждений.

Последние способны доставлять в заданный район противопехотные и противотанковые кумулятивные мины и минировать местность на направлении движения подразделений противника или в местах их сосредоточения. В

момент срабатывания дистанционного взрывателя (на заданной высоте от земной поверхности) из корпуса боевой части выбрасываются мины. При ударе о землю противопехотной мины (один из вариантов устройства) из ее корпуса выскакивают проволочные «усы». При случайном касании одного из них мина «подпрыгивает» на высоту 1,5-2 м и разрывается, нанося поражение живой силе в радиусе до 6 м. Противотанковая кумулятивная мина способна пробить броню толщиной более 75 мм.

Для повышения точности стрельбы совершенствуется система управления огнем подразделений РСЗО в направлении полной ее автоматизации.

Подразделения РСЗО и отдельные пусковые установки оснащаются современными средствами обеспечения стрельбы и управления огнем.

Например, в систему управления огнем РСЗО «Фирос-6» (Италия) введено вычислительное устройство, которое определяет не только исходные данные

для стрельбы, но и в зависимости от характера цели необходимое для ее поражения количество снарядов, тип боевой части и способ установки взрывателя. Предполагается применение машин управления, оснащённых радиолокационными станциями (РЛС) управления огнем, что, как ожидают, повысит точность стрельбы на 60 проц.



MAR-290 на шасси «Центуриона»

для

ракет калибра 290 мм

Огневая производительность может быть увеличена за счет возрастания калибра реактивных снарядов и числа направляющих на каждой пусковой установке. Ведутся работы по созданию средств механизации зарядания и перезарядания, автоматизации процесса наведения и пуска. В конструкции новых ПУ имеются элементы новизны, к которым можно отнести

300-мм РСЗО «Смерч»

использование пакетных модулей с реактивными снарядами различных калибров для монтажа на базовый образец. Так, в Бразилии разработана многозарядная ПУ "Астрос-2" модульной конструкции, у которой нет постоянного пакета направляющих. На ее платформе могут монтироваться взаимозаменяемые пакеты направляющих трех типов:

32-зарядный со 127-мм РС, 16-зарядный со 180-мм РС и четырехзарядный с 300-мм РС. Таким образом, она является базовым образцом для реактивных систем различных войсковых звеньев и может использоваться для решения огневых задач в широком диапазоне дальностей стрельбы [1].

Высокая мобильность систем реактивной артиллерии достигается за счет разработки новых пусковых установок на гусеничных и колесных шасси, обладающих повышенной проходимостью, плавучестью и аэротранспортабельностью. Кроме того, каждую ПУ предполагается оснащать автоматизированными средствами топопривязки для обеспечения их полной автономности при рассредоточении огневых позиций, а также средствами механизации для сокращения времени перевода их из походного положения в боевое и обратно. В пусковых установках используются механизмы с электро- или электрогидравлическими силовыми приводами, что позволяет автоматизировать процесс наведения. Большое внимание уделяется повышению защищенности личного состава расчета, пакета направляющих и других важных узлов пусковых установок.

Достоинствами РСЗО малого калибра являются простота конструкции и боевого применения, высокая маневренность самоходных вариантов, возможность быстрой переброски по воздуху.

К их **недостаткам** следует отнести небольшую дальность стрельбы, невысокое могущество действия боеприпасов у цели (масса боевых частей до 7 кг). Из этого следует, что существующие зарубежные РСЗО калибра менее 100 мм могут решать весьма ограниченный круг тактических задач.

На сегодняшний день наиболее мощными считаются крупнокалиберные системы залпового огня, они же РСЗО. Главным требованием в отношении перспективных РСЗО крупного калибра является обеспечение высокой огневой производительности и эффективности поражения целей на всю тактическую глубину боевых порядков войск противника. С каждым годом крупнокалиберными реактивными системами залпового огня стараются обзавестись всё больше армий мира. Развитие данных систем привело к тому, что мощнейшие из них способны стереть с лица Земли армейские подразделения и целые соединения. Раньше, 300 миллиметровые РСЗО, находились на вооружении только в Советском Союзе, теперь подобного рода комплексы приобретают на вооружение всё

больше и больше стран мира, некоторые из них начали производство собственных РСЗО.

Привлекает внимание то, что первой в списке стран-разработчиков и обладателей своих собственных крупнокалиберных реактивных систем залпового огня вошла Япония, но при этом ей пришлось согласиться с некоторыми правилами и оговорками. В 1968 году Япония вооружила собственные Силы самообороны 307-ми миллиметровым комплексом «Тип 67». В теории этот комплекс попадал под определение РСЗО. Он включал в свой состав боевые машины с пусковой установкой, которая была установлена на шасси автомобиля «HINO», который мог развить скорость до 78 км/ч. Боевая машина имела две направляющие для стрельбы и ракетные снаряды «Типа 68». Их длина составляла 4,5 метра, а масса достигала 573 кг. Японскую крупнокалиберную РСЗО выпускали в ракетно-космическом подразделении компании «Ниссан Мотор Ко.» и дальность стрельбы таких установок достигала 28 километров. На сегодняшний день данную крупнокалиберную реактивную систему залпового огня уже сняли с производства, т.к. японские военные теперь предпочитают закупать вооружение типа РСЗО у своих американский партнёров. Японский «Тип 67» считался РСЗО, но в сегодняшнем понимании боевой машины (БМ) на две ракеты – это уже не РСЗО.

Следующая страна, которая всегда старалась сама разрабатывать различные образцы – это Израиль. Данной стране удалось применить накопившийся за многие годы опыт для создания РСЗО. Государственная компания «IMI» в 1965 году начала работу над 290 миллиметровой реактивной системой залпового огня типа MAR-290. Данная система была взята на вооружение национальных вооружённых сил в конце 1970-ых годов. На сегодняшний день MAR-290 всё ещё служит обороне Израиля, по некоторым подсчётам страна обладает 20-ю единицами данной техники. После создания данная система потерпела ряд модификаций. Первые изменения заключались в том, что РСЗО данного типа поставили на шасси танка «Шерман». Этот эксперимент оказался не совсем удачным, поэтому разработчики приняли решение поставить MAR-290 на шасси, принадлежавшее основному боевому танку Британии – «Центурион» (рис. 1).

ПУ состоит из четырёх 6-ти метровых направляющих-труб. Полный залп установка совершается за 10 секунд. Масса боевой машины составляет 50 тонн, а запас хода при этом 204 километра, боевой расчет составляет 4 человека. Дальность стрельбы 600-киллограммовыми РС от 545 метров до 25 километров. Масса РС составляет 320 килограмм. Для данной ракетной системы характерны углы наведения блока направляющих по углу места

от ± 0 до ± 60 , по азимуту величины $\pm 360^0$. Перезарядка ПУ длится порядка 10 минут. На сегодняшний день зарубежные средства массовой информации, специализирующиеся на военной тематике сообщают, что проходит разработка усовершенствованного типа РСЗО. Ему уже присвоено обозначение MAR-350, калибр данной установки равен 350-ти миллиметрам. По официальным данным характеристики данной системы будут таковыми: из направляющих выбраны два двухракетных блока, которые имеют снаряжённую массу каждый по 2 тыс. килограмм, блок будет обладать

6,2-метровой длиной и 0,97-метровой шириной; высота составит 0,45 метров, а длительность залпа из четырёх ракет порядка 30 секунд [2].

Самой первой и настоящей крупнокалиберной РСЗО стала выпущенная в СССР 300-миллиметровая РСЗО под названием «Смерч» (рис. 2). Она была разработана объединением во главе с тульским государственным научно-производственным предприятием «Сплав». Произошло это в начале 1980-х годов.



РСЗО 9А52-2

Создав «Смерч», команда его разработчиков смогла непоколебимо доказать на практике то, что увеличение дальности эффективной стрельбы РСЗО возможна. Данная реактивная система могла эффективно стрелять на 70 и 90 километров. Создание «Смерча» стало шокирующим потрясением для Запада.

Американские специалисты, проведя длительные исследования и разработки создали РСЗО MLRS, дальность эффективной стрельбы которой составляла 30-40 километров. При этом, американские учёные были абсолютно уверены, что данная дальность стрельбы максимальна для любой РСЗО. Считалось, что дальнейшее увеличение дальности стрельбы приведёт к слишком большому рассеиванию снарядов, что неприемлемо. Как же решили эту проблему специалисты, создавшие «Смерч»? Им удалось создать снаряды с уникальной конструкцией. Что было в них уникального? Они обладали независимой системой коррекции траектории полёта по тангажу и рысканию. Именно это и

РСЗО MLRS

обеспечивало точность попадания, которая в два, а то и в три раза превышала показатели РСЗО других стран. По некоторым расчетам этот показатель составлял не более 0,21% от дальности пуска. Точность стрельбы удалось увеличить в три раза. Коррекция траектории полёта ракетного снаряда осуществлялась газодинамическими рулями. Они работали от газа высокого давления, который поступал от бортового газогенератора. Также происходила стабилизация снаряда в полёте. Она достигалась за счёт его вращения в полёте вокруг продольной оси. Само вращение обеспечивалось предварительной раскруткой ракетного снаряда еще, когда он двигался по трубчатой направляющей; в полёте оно поддерживалось вследствие того, что были установлены лопасти раскрывающегося стабилизатора, который раскрывался под углом к продольной оси снаряда.

Следующая особенность заключается в том, что для «Смерча» был разработан целый арсенал боеприпасов, дальность стрельбы которых достигала 70 километров. Это были ракетные снаряды семейства 9М55. Была достигнута дальность стрельбы и в 90 километров с помощью ракетных снарядов семейств 9М52 и 9М53. Они были оснащены головными частями совершенно различных типов. К ним относились: кассетная, обладавшая боевыми элементами осколочного типа; кассетная с проникающими осколочными боевыми элементами; моноблочная осколочно-фугасная; кассетная с осколочными боевыми элементами бесконтактного подрыва; кассетная с кумулятивно-осколочными боевыми элементами; фугасная, которая являлась головной частью проникающего типа; кассетная с противотанковыми или противопехотными; термобарическая головная часть; кассетная, со стандартными самоприцеливающимися или малогабаритными самоприцеливающимися боевыми элементами, а также кассетная с противопехотными или даже противотанковыми минами.

На сегодняшний день российской армией используется усовершенствованный тип реактивной системы залпового огня 9А52-2 (рис.3).

В США в настоящее время наиболее полно отвечает требованиям, предъявляемым к крупнокалиберным РСЗО является принятая на вооружение в 1983 году РСЗО MLRS (рис. 4). По оценкам зарубежных военных специалистов, вплоть до 2020 года она будет состоять на вооружении сухопутных войск США, европейских стран НАТО, а также, предположительно, Японии и ряда государств Азии и Африки.

MLRS включает самоходную ПУ, неуправляемые реактивные снаряды в транспортно-пусковых контейнерах одноразового применения, бортовую аппаратуру управления и транспортно-заряжающую машину.

Модернизированная пусковая установка, способная производить пуски

оперативно-тактических ракет ATACMS (рис. 5), состоит из артиллерийской и ходовой частей. Артиллерийская часть включает установленную на гиостабилизированной вращающейся платформе металлическую коробчатую ферму с механизмом перезарядки, подъемный и поворотный механизмы, а также систему запуска НУРС. Перезарядка может производиться одним номером расчета за 5-6 мин.

Опыт боевых действий в Персидском заливе показал достаточно высокую эффективность РСЗО MLRS. По оценкам зарубежных военных специалистов, залп одной пусковой установки такой системы эквивалентен по огневой мощи залпу 33-х 155-мм гаубиц.

В настоящее время ведутся работы по дальнейшему совершенствованию РСЗО MLRS в следующих направлениях: создание облегченной системы; увеличение дальности и повышение точности стрельбы; расширение диапазона боевого применения; оснащение ПУ усовершенствованной бортовой аппаратурой управления огнем.

Увеличение дальности стрельбы осуществляется благодаря применению новых высокоэнергетических ракетных топлив и облегченных головных частей, а также за счет уменьшения массы головной части и увеличения мощности. [3].

С целью сокращения времени при подготовке исходных данных для стрельбы и экономии расхода неуправляемых реактивных снарядов (НУРС) рассматривался вариант боевого применения в батарее MLRS системы управления FIELD GUARD, созданной для РСЗО «Ларс-2». Эта система обеспечивает автоматическую пристрелку репера и автоматическое определение (на основе данных ЭВМ) необходимых поправок для ведения залпового огня без пристрелки. В настоящее время появился новый вариант этой системы – Mk 2, который имеет более высокую огневую производительность.

Таким образом, можно пояснить что дальнейшее совершенствование и развитие реактивных систем залпового огня раскрыты в полном объеме. Данная статья помогает изучению и повышению знаний о развитии реактивных систем залпового огня.

Подводя итоги можно сказать что, в поисках путей развития национальной армии мы должны изучать опыт развитых стран, перспективные идеи, затем должны приспособлять его к нашим условиям, а для этого мы должны знать основы создания артиллерийского вооружения.

Список использованной литературы

1. Широкогод А. Б. Отечественные минометы и реактивная артиллерия. учеб. пособие. - Минск: Харвест, 2000 – С. 15-19.
2. Передельский Г.Е., Отечественная артиллерия 600 лет./учеб. пособие.- Москва, 1986 – С. 20-25.
3. Латухин А.Н., Бог войны./учеб. пособия. – Москва: «Молодая гвардия», 1979. – С. 55-58.

ИСПОЛЬЗОВАНИЕ ИННОВАЦИОННЫХ ТЕХНОЛОГИЙ НА УРОКАХ РУССКОГО ЯЗЫКА И ЛИТЕРАТУРЫ КАК УСЛОВИЕ ОБЕСПЕЧЕНИЯ СОВРЕМЕННОГО КАЧЕСТВА ОБРАЗОВАНИЯ

Курбанова Наргизахон Турсунбаевна, учительница русского языка и литературы ДИУМ №2, г. Маргилан, Ферганская область

Аннотация: в статье раскрывается объективная необходимость и условие достижения высокого качества современного образования посредством использования современных инновационных образовательных технологий. Инновационное обучение является новым подходом в образовательной системе, включающий в себя личностный подход, прочность знаний, умений и навыков, творческое начало, профессионализм, использование новейших технологий. Обучение русскому языку и литературе по инновационным технологиям - это организация учебного процесса по-новому, ориентированная на стремление учащихся к активной коммуникативной деятельности, к диалогу, включение в познавательную деятельность его эмоционального, интеллектуального потенциала. Ключевые слова: инновационные технологии, интеграция, коммуникативная деятельность, дифференциация, метод проектов, компьютеризация.

Ключевые слова: инновационные технологии, интеграция, коммуникативная деятельность, дифференциация, метод проектов, компьютеризация.

В последние десятилетия учителя в своей работе активно применяют современные образовательные технологии. Каждый педагог отбирает более приемлемую для себя и учащихся технологию. И это не случайно. Сегодня основная цель обучения - это воспитание творческой, активной личности, умеющей учиться, совершенствоваться самостоятельно. Инновационный подход к обучению позволяет так организовать учебный процесс, при котором ребенок вовлекается в общий учебный труд, вызывающий в нем, чувство успеха, движения вперед. Многие исследователи рассматривают инновационные технологии как эффективные средства в личностно-ориентированном обучении, а также поиске условий для раскрытия творческого потенциала ученика во время учебно-воспитательного и методического процессов в школе [1, 4, 6]. Многие учителя-практики делятся со своим опытом по внедрению современных образовательных технологий в учебный процесс, в частности при преподавании русского языка и культуры [2,

3, 5]. Как сделать урок необычным? Как вызвать интерес у школьников к русскому языку, который не является для них родным? Как приучить детей самостоятельно добывать знания? Каждый учитель, преподающий русский язык и литературу в якутской школе задавался подобными вопросами. Работая много лет над проблемой повышения качества знаний учащихся, развитием их творческих способностей, мы убедились, что особое внимание надо направлять на формирование положительной мотивации учащихся, на активное использование в процессе обучения различных технологий. Пути и способы реализации этих принципов можно решить через нетрадиционную форму обучения.

Нетрадиционные формы урока реализуются, как правило, после изучения какой-либо темы или нескольких тем, выполняя функции обучающего контроля. Они позволяют повысить интерес учащихся не только к предмету, но и обучению в целом. Творчество на таких уроках проявляется не в развлекательности, а в подборе таких заданий, такого дидактического материала, который своей новизной, необычностью подачи (путешествие, конкурс, игра и т.д.), вызывая удивление, активизирует внимание, мышление ученика. Такие уроки проходят в необычной нетрадиционной обстановке. Это создает атмосферу праздника при подведении итогов проделанной работы, снимает психологический барьер, возникающий из-за боязни совершить ошибку. Нетрадиционные формы урока осуществляются при обязательном участии всех учащихся, реализуются с неизменным использованием средств слуховой и зрительной наглядности, а также создаются условия для мобилизации творческих резервов и учителя, и ученика.

Существуют несколько классификаций нестандартных уроков и множество их видов (урок-лекция, урок-семинар, урок - КВН, урок-защита проекта, урок-путешествие, интегрированный урок и т.д.). Практически все они позволяют задавать проблемные вопросы и создавать проблемные ситуации, решать задачи дифференцированного обучения, активизируют учебную деятельность, повышают познавательный интерес, способствуют развитию критического мышления. Нетрадиционные уроки русского языка и литературы обеспечивают системный анализ лингвистических сведений, развивают языковую наблюдательность. Подготовка к нетрадиционным урокам проводится очень тщательно, а это, как правило, требует много сил и времени со стороны учителя, и со стороны ученика.

Существуют несколько классификаций нестандартных уроков и множество их видов (урок-лекция, урок-семинар, урок - КВН, урок-защита проекта, урок-путешествие, интегрированный урок и т.д.). Практически все они позволяют

задавать проблемные вопросы и создавать проблемные ситуации, решать задачи дифференцированного обучения, активизируют учебную деятельность, повышают познавательный интерес, способствуют развитию критического мышления. Нетрадиционные уроки русского языка и литературы обеспечивают системный анализ лингвистических сведений, развивают языковую наблюдательность. Подготовка к нетрадиционным урокам проводится очень тщательно, а это, как правило, требует много сил и времени со стороны учителя, и со стороны ученика.

В своей практике мы наиболее удачно используем несколько нетрадиционных форм урока: викторина, путешествие, интегрированный урок, урок-проект, конкурс. Выбор зависит от нескольких условий : во-первых, учитываю возрастные особенности учащихся, во-вторых, задачи, цели, содержание обучения в связи с изучаемой темой.

На уроках русского языка и литературы особенно перспективным представляется метод проектов, который позволяет развивать критическое мышление, исследовательские способности и творческую деятельность. Используя информационные виды проектов, нами проведены в 11 классе урок литературы по теме «Серебряный век в русской поэзии». Работа над проектом проходит 6 стадий: формируются группы исполнителей; разрабатывается план работы над проектом; определяются сроки; выполнение заданий; обсуждение в группе результатов каждого задания; отчет по проекту. Учащиеся получают задание подготовить сообщение об отдельных поэтах «Серебряного века», выучить наизусть одно из понравившихся стихотворений, исследовать одежду и быт той эпохи.

В заключение хочется подчеркнуть, что каждый учитель желает, чтобы его занятия заинтересовали его учеников. Каждый урок должен приносить им чувство удовлетворения, стать ценным опытом в становлении их как творческой, думающей личности. Использование современных технологий на уроках русского языка и литературы помогает научить учащихся понимать всю глубину и красоту родного или второго языка, выражать себя в творческой деятельности. Также оно помогает воспитать образованных, высоконравственных людей, которые смогут в будущем умело строить отношения с другими людьми, быть успешными в профессиональной деятельности, правильно выражать свои мысли. При этом надо помнить, что целенаправленное формирование ключевых компетенций у учащихся возможно только при системном подходе к данной проблеме.

Список литературы:

1. Бахвалов В.А. Методики и технологии образования. Рига, 1997.
2. Горбич О.И. Современные педагогические технологии обучения русскому языку в школе // Русский язык. Первое сентября, 2009. № 23.
3. Гостева Ю.И. Особенности современного этапа использования мультимедийных средств и информационно-коммуникативных технологий при обучении русскому языку. М.: Современное образование, 2012. № 6.
4. Никишина И.В. Инновационные педагогические технологии и организация учебно-воспитательного и методического процессов в школе. Волгоград: Издательство «Учитель», 2008.
5. Рыжова В.Н. Дифференциация обучения как важный фактор развития познавательных интересов школьника // Журнал «Завуч», 2008. № 8.

PEDAGOGIK TAJRIBA-SINOV JARAYONLARIDA O'QITUVCHI MAHORATINI OSHIRUVCHI OMILLAR

Shodmonova Munira Burxonovna.

**Alisher Navoiy nomidagi Toshkent davlat o'zbek tili va adabiyoti universiteti,
O'zbek tili kafedrasi katta o'qituvchisi, pedagogika fanlari bo'yicha falsafa
doktori (PhD)**

Munira100@mail.ru, muniraburxonovna@jmail.com

Telefon: 97 412 09 74

**Ilmiy rahbar: pedagogika fanlari doktori, professor: Yo'ldoshev Qozoqboy
Boybekovich**

***Kalit so'zlar:** Pedagogik tajriba-sinov, o'qituvchi mahorati, pedagogik texnologiya, innovatsiya, sifat va samaradorlik.*

Tezis annotatsiyasi:

Mazkur maqolada ona tili va adabiyot o'qituvchisining oziga xos jihatlari, xususan, kadrlar tayyorlash sifatini ta'minlashning asosiy bo'g'ini, o'qituvchi kadrlarni innovatsion faoliyatga tayyorlash zamonaviy pedagogning kasbiy sifatlariga qo'yiladigan asosiy omillarga e'tibor qaratilgan.

Shuningdek, tajriba sinov ishlarini maqsadli tashkil etgan holda uni hal etishga qaratilgan masalalar xususida to'xtalangan.

Bugungi kunda mamlakatimizning barcha sohalarida amalga oshirilayotgan takomillashtirish va modernizatsiyalashtirish jarayonlari har bir jabhada innovatsion faoliyatlarni yo'lga qo'yishni talab etadi. Ayniqsa, kadrlar tayyorlash sifatini ta'minlashning asosiy bo'g'ini, o'qituvchi kadrlarni innovatsion faoliyatga tayyorlash zamonaviy pedagogning kasbiy sifatlariga qo'yiladigan asosiy omillardan sanaladi. Hozirgi kunda ta'lim tizimiga pedagogik texnologiya va innovatsiyalar tezkorlik bilan kirib kelmoqda. Lekin o'qituvchilar bu innovatsiyalarni aksariyat hollarda o'z faoliyatida qo'llay olmayapti. Chunki o'qituvchilarning asosiy qismi ta'limdagi innovatsion jarayonlarga tayyor emas. Shu sababli o'qituvchilarni metodik xizmatni yangicha tashkil kilish ta'lim tizimining amaliy ehtiyojini ta'minlovchi asosiy vositaga aylanmoqda.

Ma'lumki, XXI asr keskin o'zgarishlar, axborotlar asri ekanligini hayot ko'rsatmoqda. Bu o'zgarishlar tabiiy ravishda ta'lim sifatini o'zgartirishning yangicha yondashuvlarini izlab topishni taqozo etmoqda.

Demak, o'quvchilarga jahon andozalariga mos bilim berish va ta'lim beruvchini o'z ortidan ergashtira olishi uchun bugungi kun ustoziga qanday yordam berish mumkin, degan savol bo'lishi tabiiydir. Bu savolning javobini quydagicha izohlash mumkin: binobarin, o'qituvchilik kasbining o'ziga xos kasbiy tarbiyasi mavjud. O'qituvchi o'z kasbining ma'no-mazmuni ijtimoiy maqomi, ta'limiy taraqqiyotidagi o'rnini anglab yetmog'i uchun, albatta, ustoz ko'rgan bo'lishi, nazariy va amaliy bilimlarni uyg'unlashtirib olib borishi shart va zarur.

Pedagogik ta'lim jarayonida o'qituvchi shaxsining kasbiy tarbiyasi uzluksiz ta'limning tarkibiy qismi hisoblangan uzluksiz pedagogik ta'lim mohiyatidan kelib chiqib, shu mutaxassislarni o'qituvchilik kasbiga ongli va asosli ravishda yo'naltiriladi.

Ta'lim jarayoniga qaratilgan muhim islohotlar tarbiyaning mohiyatiga ham jiddiy ta'sirini ko'rsatmasdan qo'ymadi. Bugun maktablarimizni bitirib chiqqan yoshlar ko'p jihatdan zamon talablariga, bozor iqtisodiyoti ehtiyojlariga javob berishi, ob'ektiv adolatli tizim va tartib orqali zamonaviy imkoniyatlarni ishga solishi lozim. Ta'lim-tarbiya sohasida belgilangan islohotlarning bosqichma-bosqich amalga oshirilishi darslarning ham mazmunan sifat o'zgarishlariga olib kelmoqda. Maktab ta'lim va tarbiya o'chog'i ekan, biz o'z qadriyatlarimizga sodiqlikni ana shu maskanda egallaymiz. Bu borada mavjud ishlar bilan maqtanishga hali yetarlicha asosimiz bor emas. Lekin shuning bilan birgalikda ta'limda uzluksiz olib borilgan ishlarning natijasi o'laroq maktablarda:

- fanlardan o'quvchilarning o'zlashtirish ko'rsatkichlari o'sishi;
- maktabda ijodkor o'qituvchilarning ish faoliyatini o'rganish va tatbiq etish;
- maktabda innovatsiyalar va axborot texnologiyalaridan samarali foydalanish;
- hamkasb o'qituvchilarning reytingining ortishi darajasi va boshqalar bunga yaqqol misol bo'la oladi.

Yurtboshimiz "XXI asr intellektual boyluk hukmronlik qiladigan asr" ekanligini alohida e'tirof etgan. Ilg'or ish tajribasiga ega ustoz murabbiylar shogirdlarni o'quvchi yoshlarni fan olimpiadalari va turli ko'rik-tanlovlarda samarali ishtirok ettirish usul va vositalaridan xabardor qilib borishlari lozim. Bunda fanga oid yangi bilim va metodlarni o'zlashtirib olgan o'qituvchilarni tez erishtira olish mumkinligi, albatta, tushunarli holat. Ta'lim-tarbiya jarayonida o'quvchilar psixologik xususiyatlarning o'ziga xosligiga e'tibor berish bu yutuqlarga erishishning bir yo'lidir.

Hozirgi kunda ta'lim jarayonida sifat va samaradorlikka erishish imkoniyatini ta'minlaydigan shart-sharoitlardan biri yosh va metodik yordamga muhtoj o'qituvchilarga o'z vaqtida tegishli yordamni ko'rsatishdir.

Ma'lumki yosh kadrlar ish faoliyatining dastlabki davrida nazariy ma'lumotlarni amaliyotga tatbiq etishda qiyinchilik his qiladilar. "O'qituvchi o'z bilim malakasini oshirish usullarini puxta egallamog'i, mustaqil ishlashini o'rganmog'i lozim" – degan edi A. Jomiy.

O'z bilimlarini mustaqil oshirish uchun quyidagi bo'limlardan iborat individual reja tuzib olishlari tavsiya etiladi.

1. G'oyaviy-siyosiy saviyani oshirish.
2. Ilmiy-nazariy bilimni oshirish.
3. Metodik bilim va mahoratni oshirish.
4. Pedagogik va psixologik nazariyani yanada puxta o'rganish.

O'qituvchining pedagogik mahoratini doimiy oshirib borish va uni rivojlantirishda maktabdagi metod birlashmalarning xizmati katta. Metod birlashmalarda o'qituvchilar fikr almashadilar: o'zaro kuzatilgan darslar, yangiliklarni joriy etish usullari kabilar muhokama qilinadi. Yosh o'qituvchilarga maslahatlar uyushtiriladi, ilg'or tajribalarni keng ommalashtiradilar.

Bu ishlarni amalga oshirish o'z-o'zidan bo'lib qolmaydi, albatta. Buning uchun, avvalo, tajriba sinov ishlarini maqsadli tashkil etgan holda uni quyidagi masalalarni hal etishga qaratish lozim bo'ladi:

- O'qituvchiga tegishli maslahat, yo'nalish berish;
- Tajriba jarayonida uchrayotgan muammolarni o'z vaqtida tahlil qilib, yechimini topish;
- Taklif etilgan yangi usullarni sharoitga mos tarzda fanga moslashtirib qo'llashni tashkil qilish;
- Didaktik materiallar tayyorlash;
- Hujjatlarni tartibli yuritish va hisobotlarni tayyorlashni izga solish;
- O'quvchilarning o'ziga xos psixologik xususiyatlarini inobatga olib yondashishni yo'lga solish;
- Axborot kommunikatsion texnologiyalardan foydalanish va jarayonga tatbiq etish.
- Faoliyatda turli yo'nalishlardagi hamkorlikni yo'lga qo'yish;
- Tanlovlarda ishtirok etish va uni amalga oshirishda yordam berish;
- O'quvchilarning bilimni nazorat qilish, baholash, monitoringni amalga oshirish;
- Ish tajribani ommalashtirish;

Olib borilayotgan tajriba ishlari ta'lim beruvchining shaxsiy va kasbiy sifatlarini ro'yobga chiqarish va rivojlantirish, shuningdek, ta'lim oluvchilarda shaxslik sifatlarini qaror toptirish, ularni faollashtirish, ijodkorlikka undash, muammoning amaliy yechimlarini aniqlash hamda amalga oshirishda katta ahamiyatga egadir.

Pedagogik jarayonda tashabbusni o'rganuvchiga berish vaqti yetdi. Ular ehtiyojlar, maqsadlar, talablar, me'yorlarga mos bo'lishi kerak. Maqsad aniq bo'lsa, shaxsning kelajakda yanada rivojlanishi takomillashadi. Hozirgi pedagoglar faqat dars beruvchilar emas, o'quvchi qanday o'zlashtirayotganini tushunadigan, ular qalbini his etadigan shaxs bo'lmog'i kerak. Pedagog bolalarga faqat odob- axloq me'yorlarini o'rgatadigan o'qituvchi emas, o'quvchilarni sezuvchi, qalban his qiluvchi, ularning hayotini o'z hayoti deb biladigan, o'rganuvchilarning ichki dunyosini, ma'naviy-axloqiy, umummadaniy o'sishiga yordam beradigan, o'quvchilar va kattalar bilan ijodiy hamkorlik qila olish qobiliyatiga ega bo'lgan mahoratli pedagog bo'lishi zarur. Shunday ekan, o'qituvchi mahorati – u bevosita pedagogik faoliyatni boshqarishning ustasi hisoblanadi. Mahoratli o'qituvchi o'quvchilarning fanlardan tez o'zlashtirish, dunyoviy bilimlarni chuqur egallash va bu borada samarali natijaga erishishni o'zidan talab etadi. Pedagogik mahoratning maqsadi shundaki, o'qituvchi maqsadi o'quvchi maqsadiga aylanishi kerak – bu esa juda muhim.

1. X.Ibragimov, Sh.Abdullayeva-Pedagogika nazariyasi. Toshkent. 2008-yil
2. O'zbek pedagogikasi antologiyasi (Ikkinchi jild) Toshkent. 1999-yil.

ЧЕТ ТИЛИ ДАРСЛАРИНИ ЗАМОНАВИЙ АХБОРОТ ТЕХНОЛОГИЯЛАРИ АСОСИДА ТАШКИЛ ЭТИШ – ТАЪЛИМ САМАРАДОРЛИГИНИНГ БОШ ОМИЛИ.

Умида Халиловна Олимова
Бухоро вилояти Пешку тумани 41-умумтаълим мактабининг
инглиз тили фани ўқитувчиси

Аннотация. Мазкур мақолада чет тили дарсларида замонавий ахборот технологияларининг ўрни ва аҳамияти, уларнинг дарс жараёнларида қўлланилиши таҳлил қилинган.

Калит сузлар: Ахборот технологиялари, компьютер, таълим сифати

Ҳозирги даврда ахборот коммуникация технологияларининг жадал ривожланиши билан унинг имкониятларидан фойдаланиб, таълим жараёнига янгича ёндашиш ва уни ташкил этишга алоҳида эътибор қаратилмоқда.

Замонавий технологиялар қўлланиладиган дарс машғулотлари ўқувчилар эгаллаган билимларини ўзлари қидириб топишларига, мустақил ўрганиб таҳлил қилишларига, ҳатто хулосаларни ҳам ўзлари келтириб чиқаришларига қаратилган. Ўқитувчи бу жараёнда шахс ва жамоанинг ривожланиши, билим олиши ва тарбияланишига шароит яратади.

Бугунги кунда чет тили фанлари дарсларида замонавий ахборот технологияларидан фойдаланиш таълимнинг самарадорлигини кўтаришга бўлган эътибор кундан-кунга кучайиб бормоқда.

Зеро, Ўзбекистон Республикасининг биринчи Президенти И. А. Каримов томонидан 2012 йил 10 декабрда эълон қилинган “Чет тилларни ўрганиш тизимини янада такомиллаштириш чора-тадбирлари тўғрисида”ги Қарори чет тили таълимини ривожлантириш, замонавий педагогик ва ахборот-коммуникация технологияларидан фойдаланган ҳолда ўқитишнинг илғор услубларини жорий этиш йўли билан ўсиб келаётган ёш авлодни замон талабларига мос етук мутахассис этиб тайёрлаш каби эзгу мақсадларга йўналтирилганлиги билан алоҳида аҳамият касб этади. Мазкур ҳужжатда умумий ўрта таълим мактабларининг биринчи синфларидан чет тиллари аввал ўйин тарзида, кейинчалик асосий таълим фани сифатида ахборот – коммуникация технологиялари воситаларидан фойдаланган ҳолда ўқитиш белгилаб берилган.

Дарҳақиқат, таълим сифати ва самарадорлигини ошириш, ўқувчиларни қизиқтирадиган ўйин шаклидаги дарсларни мақсадли ташкил этишда замонавий ахборот-коммуникация воситаларининг роли жуда катта. Уларни қўллаш имкониятлари кўлами кундан-кунга кенгайиб, техник воситалар ўқув жараёнининг ажралмас қисмига айланиб бормоқда.

Хусусан, англиз тилини ўрганаётган ўқувчида замонавий технологиялардан бири компьютер асосида тилнинг тўрт йўналишида (гапириш, тинглаб тушуниш, ёзиш ва ўқиш) ўз кўникмаларини синовдан ўтказиш имкони бўлади.

Бундан ташқари компьютер ёрдамида чет тилларни ўқитишда ўргатилаётган ҳар бир қоида, ҳар бир сўз, ҳар бир тушунча бирлиги ўқувчи хотирасида яхшироқ сақланиши исботланган. Табиийки, компьютернинг бой график имкониятлари, ҳолатларга оид маълумотларни овозли, матнли, тасвири ва видео кўринишда етказиб бера олиши компьютер орқали чет тилларни ўқитишнинг энг самарали усулларидан бирига айлантиради.

Шу боис ҳам мен ҳозирда бошланғич ва юқори синф ўқувчилари учун англиз тилини ўргатишда компьютернинг бой имкониятларидан фойдаланиб келмоқдаман. Айтиш жоизки, англиз тили мавзулари ва грамматик қоидаларни ўргатишда компьютернинг Word ва Power Point дастурлари энг қулай ва кенг кўламли дастурлар ҳисобланади. Шундай экан, Word дастури орқали жадвал кўринишларидан фойдаланиб мавзунини ёритиб бера олиш, Power Pointда эса шу мавзуларни овозли, расмли ва видео кўринишларида кўрсатиб бериш орқали ўқувчиларни мавзуга янада жалб эта олиш дарс жараёнини қизиқарли олиб боришимда муҳим аҳамият касб этади. Ушбу дастурлар англиз тили дарсларини янада мазмунли ва юқори савияда ташкил этишимда энг самарали ва фойдали дастурлар эканлигини таъкидлаб ўтишим жоиздир.

Хулоса қилиб айтганда, юртимизда ёш авлод учун яратилаётган беқиёс имкониятлардан кенг фойдаланган ҳолда, чет тили ўқитиш дарсларида замонавий ахборот-коммуникация технологиялари асосида дарсларни мазмунли ва мақсадга йўналтирилган ҳолда ташкил этиш навқирон авлоднинг мукамал билим ва салоҳиятга эга бўлиши, таълим жараёнида юқори чўққиларга эриша олиши ва хорижий тенгдошлари билан тенг рақобат қила олиши гаровидир.

O'QUVCHINI BADIY ADABIYOT O'QISHGA QANDAY O'RGATISH KERAK?

Sirdaryo viloyati
Boyovut tumanidagi
10-umumta'lim maktabning
Ona tili va adabiyot fani o'qituvchisi
Qoraboyeva Dilso'z Mahmudovna

Annotsiya: Yaxshilik eng yuksak insoniy fazilat bo'lganidek ,ilm olish ham inson uchun g'oyat oliy va muqaddas fazilatdir.O'z ona tilini yaxshi bilgan inson bilimli,zakovatli hisoblanadi.Ushbu maqolada bugungi kunda o'quvchilarni badiiy adabiyot o'qitishga o'rgatish to'g'risida so'z boradi

Kalit so'zlar:ilm,ma'naviyat, ijtimoiy tarmoqlar, badiiy asar,

Prezidentimiz Shavkat Mirziyoyev o'tgan yilning 3-avgustida mamlakatimiz ijodkor ziyolilari bilan bo'lgan uchrashuvdagi ma'ruzasida iftixor bilan "Bizning qanday buyuk va shonli o'tmishimiz ,qanday buyuk ajdodlarimiz borligini yaxshi bilamiz va bu bilan hamisha faxrlanamiz "-deb ta'kidlab o'tdi.Shunday ekan ajdodlarga munosib farzand bo'lmoq bugungi yoshlar uchun o'qish o'rganish zamon talabidir

Ilm olish har bir inson uchun ham qarz ,ham farzuning erta kechi yo'q.Ilm olishdan ,o'rganishdan hech qachon to'xtamaslik lozim. Xalqimizda "Beshikdan to qabrgach ilm izla " degan naql ham bejiz aytilmagan.Bunga amal qilgan inson hayotda o'z oldiga qo'ygan maqsadiga albatta erishad.

Ilmsiz inson mevasiz daraxtga o'xshaydi. Bugapning ma'nosini yaxshi uqib olishimiz kerak. Ilm bizni ma'naviyatga , ma'rifatga chorlaydi .Yomonlikdan qaytaradi,odobli bo'lishga chaqiradi.ilm insonga do'st,yolg'izlikda hamroh ,do'stlar orasida zeb-u ziynat ,dushmanga qarshi kurashda qurol qayg'uli kunlarda ko'makchi ,jannat yo'lini ochuv chidir. Hozirgi paytda ilm olish uchun barcha imkoniyatga egamiz.Ayniqsa,ijtimoiy tarmoqlardan hox lagan kitobingizni so'rasangiz o'qishni hoxlasangiz topib olish mumkin.Kutubxonalar yangi kitoblar bilan boyitilmoqda. Yurtimizda kitobxonlikni rivojlantirishga ,kitobxonlik madaniyatini yuksaltirishga kata e'tibor qaratilmoqda.Bu haqda maxsus qarorlar qabul qilinmoqda.Bunga misol tariqasida har uili mamlakatimizda o't kazilayotgan "Kitobxonlik"ko'rik –tanlovini aytib o'tish mumkin.

Darhaqiqat, badiiy asar o'qigan odam dunyoni ,tarixni yaxshi biladi. Kelajakka ishonchi ortadi. Yil madaniyati yuksaladi . muomala munosabati shakllanadi

.Zakovatli, manaviyatli, behato yozadigan,yozma nutqiga xavas qiladigan darajaga yetadi.Ularning suhbatidan zavqlanamiz.

Ish faoliyatimizda ilm manbai bo'lgan –kitob masalasiga juda ko'p to'xtalaman.aynisa,o'quvchilarimga badiiy kitobning foydasi to'g'risida ko'proq so'zlab beraman . Sinfdan tashqari badiiy asar o'qish darslariga alohida e'tibor qarataman .Shunday mashg'ulotlarning birida 9-sinf o'quvchilari bilan alohida – alohida suhbatlashdim. “Qaysi badiiy asarni o'qigansiz?” ,” Sizning sevimli yozuvchingiz yoki shoiringiz?” , “qaysi shoirning qaysi she'ri sizni maftun etgan?” , “Yaxshi ko'rgan adabiy qahramoningiz?” , “Qaysi g'azal shaydosisiz” kabi savollar bilan ularga murojaat qildim.Vaholangki,ularning javobidan ko'nglim to'lmadi.Shunday qilib ,kitobga qiziqtirish yo'llari ustida tinmay ish olib bordim .Ota-onalar bilan tinimsiz hamkorlikdagi ishlarim+iz asta-sekin samara bera boshladi. Barchamizni xabarimiz bor davlatimiz rahbari ijodkorlar bilan uchrashuv chog'ida badiiy asar masalasida alohida to'xtalib”O'tgan kunlar”, Mehrobdan chayon”,”Alpomish”asarlari har bir xonadonda bo'lishi kerak ,degan fikrni bildirgan edi.Shundan kelib chiqib yuqori sinf o'quvchilariga A.Qodiriyning “O'tkan kunlar” asari bo'yicha mashg'ulot o'tayotganimda ,avvalo,bu asarni to'liq o'qib chiqish zarurligini aytdim .”O'tgan kunlar”dagi Otabek va Kumushga nisbatan “Mehrobdan chayon”dagi Anvar bilan Ra'no ancha faol.Qodiriy o'tmishda ojiza sanalgan xotin-qizlarni a ko'rsatishga,ularning o'z qismati uchun kurash yo'liga o'ta boshlaganini badiiy gavdalantirishga harakat qiladi.Shu nuqtai nazardan bugungi kunda o'zbek xotin-qizlarining mavqei birmuncha yuqori ekanini aytib o'tdim.Bunga erishish uchun esa eng avval bu kitobga ega bo'lish kerakligini tushuntirdim. Natijada ular ota –onalar bilan kelishgan holda bu asarni sotib oldilar va to'liq o'qib chiqishga muyassar bo'ldilar.Shunday qilib qariyb 40ta xonadonga o'zbek romanchiligining to'ng'ich farzandi milliy romanimiz “O'tkan kunlar” romani kirib bordi.

A'lochi o'quvchilarimizni shu choqqacha yodlagan she'rlari uch ming misradan oshib ketdi.Bundan tashqari yil davomida ma'lum bir shoirning tavallud kuniga atab bahru bayt bahsini o'tkazib boorish an'anaga aylangan.O'zaro bayramlarda o'quvchilar bir-birlariga har xil sovg'a olgandan kitob olishni joriy qildik.

Xulosa qilib aytganda ,bir pedagog sifatida ota- onalarga murojaatim shundaki, agar farzandingiz komil inson bo'lib voyaga yetishishini istasangiz badiiy kitoblarni o'qishga odatlantiring ,ularga muntazam kitoblar olib bering.Ana shundagina siz o'z oilangizning yorug' kelajagiga zamin yaratgan bo'lasiz.

Foydalangan adabiyotlar

1. A.Quljonov “Nasr sultoni” “ziyo”nashriyoti Guliston-2005
2. “Til va adabiyot”jurnali 2017-yil 5-son

АКТУАЛЬНЫЕ ПРОБЛЕМЫ ПОДГОТОВКИ КОНКУРЕНТОСПОСОБНЫХ КАДРОВ ДЛЯ СФЕРЫ ТУРИЗМА

Научный руководитель: преподаватель СамИСИ Ашурова З.

Студент: студент группы МИС -219 Убайдуллаев Бехруз

Анотация: В этой статье приведён ряд терминов, связанных с туризмом, и рассмотрены места, которые стоит посетить с целью туризма, путешествий, образовательных, профессиональных и общественных целей.

Ключевые слова: туризм, путешествие, физическое лицо, национальная модель

Туризм - один из видов активного отдыха. Туризм определяется как выезд физического лица с постоянного места жительства в медицинских, образовательных, профессиональных, общественных или иных целях на срок не более 1 года.

В настоящее время сфера туризма является одной из самых заметных сфер нашей страны.

Ряд решений и постановлений, направленных на развитие туризма в нашей стране, международные и местные мероприятия, создание новых учебных заведений, увеличение потока туристов, разработка новых туристических продуктов, новых маршрутов, формирование инфраструктуры способствуют развитию туризма в нашем обществе.

Работа по дальнейшему развитию сферы туризма, создаваемые возможности для повышения престижа этой сферы в нашем обществе, проводимая работа по совершенствованию кадрового потенциала направлены на целенаправленное развитие этой сферы в нашем обществе. В частности, создание ряда объектов для развития туристической инфраструктуры Узбекистана также способствует подготовке специалистов в области туризма в нашей стране сегодня.

Закон Республики Узбекистан «Об образовании» и Национальная программа подготовки кадров определяют комплекс требований к современной подготовке конкурентоспособных кадров.

Разработанная по инициативе и под непосредственным руководством Первого Президента Республики Узбекистан национальная модель подготовки кадров имеет ряд уникальных, повторяющихся особенностей. Она направлена на подготовку смелых, независимых, квалифицированных, образованных специалистов и кадров с благородными человеческими качествами, способных обеспечить современное развитие Узбекистана в соответствии с международными стандартами.

В развитии конкурентоспособных кадров в сфере туризма целесообразно реализовать следующие важные аспекты.

- наладить издание большего количества учебников в области туризма специалистами этой сферы
- разработка перспективных планов в сфере туризма и работа над механизмами реализации этих планов.
- работа над проектами по развитию туризма.
- создать условия для творческой работы студентов на занятиях
- обеспечить участие талантливых студентов в конференциях
- Проведение конкурса проектов в сфере туризма и поощрение победителей конкурса.
- Дальнейшее совершенствование системы иностранного языка в подготовке потенциальных кадров, полностью соответствующих международным стандартам.
- стремится поднять качество образования на более высокий уровень
- наладить широкомасштабную организацию отраслевых дней в высших учебных заведениях
- В процессе организации педагогических занятий, наряду с использованием активных методов в системе образования, необходимо развивать в сознании учащихся способность к самостоятельной работе и применять эти знания ее на практике.
- поиск талантливых, инициативных студентов из аудитории и интересоваться их будущими целями и задачами
- повысить интерес студентов к средствам массовой информации, а также организовывать выступления
- создание электронных учебников, развитие творческих способностей студентов
- налаживание развития туризма в сельской местности
- поддержка новаторских идей студентов в науке и применение на практике наиболее оптимальных идей.

Список литературы:

1. [Развитие туристического потенциала Узбекистана. Результаты 2018 года](https://uzbektourism.uz/ru/novostiturizma-uzbekistana/turisticheskij-potentsialuzbekistana-itogi-2018-goda) // Электронный ресурс: URL: <https://uzbektourism.uz/ru/novostiturizma-uzbekistana/turisticheskij-potentsialuzbekistana-itogi-2018-goda> (Дата обращения: 15.05.2019)
2. Современный словарь иностранных слов. М.: МГУ, 1995.С.363
3. Цой В.А., Аширов С.А. Западный Тянь-Шань: путешествие к истокам. Ташкент, Билим. 2003.
4. Золотое кольцо Узбекистана URL: <http://www.uzbektourism.uz/index.php/ru/novosti-turizmauzbekistan/1009-krepost-ulli-hovli-prevratilas-v-sovremennyj-tsentr-turizma> (дата обращения: 14.11.2014).
5. Исхаков Р. Бухара – родина великого лекаря Авиценны URL: <http://vx.uz/bukhara/znakomstvo-s-istoriejvostochnoj-mediciny-v-muzee-avicenny.html> (дата обращения: 14.11.2014).
6. Культура регионов России: Учебное пособие для вузов по специальностям «Сервис», «Туризм», «Социально-культурный сервис и туризм» / А.А. Федулин и др. М.: Диалог культур, 2013. 878 с.
7. Названы главные проблемы развития туризма в Узбекистане // Rodrobno.uz. 5 июля 2018 г.
8. Обсуждается проект Концепции развития туризма // [Газета.uz](http://Gazeta.uz). 2017. 22 февраля
9. Туризм в Узбекистане: статистический сборник. Государственный комитет Республики Узбекистан по статистике. Т., 2017.
10. Самарканд принимает всемирный туристический форум. – [Электронный ресурс]. Режим доступа: <http://uza.uz/ru/tourism/samarkand-prinimaet-vsemirnyu-turisticheskij-forum>

РЕЖАЛАШ ИШЛАРИНИ ЗАМОНАВИЙ АСБОБЛАРДА БАЖАРИШ УСЛУБИ ВА АНИҚЛИГИНИ ТАКОМИЛАШТИРИШ МАСАЛАЛАРИ

Абдуллазиз Қаршибоев Ихтиёр ўғли - Тошкент давлат транспорт
университети ассистенти, laziz_22_92@mail.ru

Султонбек Нуруллаев Шухрат ўғли - Тошкент давлат транспорт
университети талабаси,
nurullayevsulton36@gmail.com

Аннотация: ушбу мақолада геодезик режалаш ишларини анъанавий усулда ва асбоблар ёрдамида бажаришдан кўра талабларга тўла жавоб бера оладиган замонавий электрон асбоблар ёрдамида бажаришнинг авзалликлари ва геодезик режалаш ишлари замонавий электрон асбоблар ёрдамида бажарилса энг аввало ишнинг аниқлиги ортади, натижаларни қайта ишлаш электрон тарзда осонлашади ҳамда тезлашиши хақида тўхталиб ўтилган.

Калит сўзлар: режалаш, план ва профиллари, характерли нуқталари, тўғри бурчакли кординаталар, қутбий кординаталар, бурчак кестирма, чизик кестирма, створ кестирма, полигонометрия.

ПРОБЛЕМЫ УЛУЧШЕНИЯ ПЛАНИРОВАНИЯ РАБОТ НА СОВРЕМЕННЫХ ИНСТРУМЕНТАХ И ТОЧНОСТИ

Абдуллазиз Каршибоев Ихтиер угли - Ассистент Ташкентского
государственного университета транспорт, laziz_22_92@mail.ru

Султонбек Нуруллаев Шухрат угли - студент Ташкентского
государственного университета транспорт, nurullayevsulton36@gmail.com

Аннотация: В данной статье рассматриваются преимущества использования современных электронных устройств, которые могут полностью удовлетворить требования геодезических планировочных работ традиционным способом и с помощью современных электронных устройств.

Ключевые слова: планирование, план и профили, характерные точки, прямоугольные координаты, полярные координаты, угловой разрез, линейный разрез, створный разрез,

полигонометрия.

PROBLEMS OF IMPROVING PLANNING WORK ON MODERN INSTRUMENTS AND ACCURACY

Abdulaziz Karshiboev Ikhtior ugli - assistant of Tashkent state transport institute
laziz_22_92@mail.ru,

Sultonbek Nurullayev Shuxrat ugli - student of Tashkent state transport institute
nurullayevsulton36@gmail.com,

Abstract: This article discusses the advantages of using modern electronic devices that can fully meet the requirements of geodetic planning work in the traditional way and with the help of modern electronic devices.

Key words: planning, plan and profiles, characteristic points, right-angled coordinates, polar coordinates, angular incision, line incision, stvor incision, polygonometry.

Маълумки сўнги йилларда Республикамизнинг барча вилоятларида, айниқса пойтахтимиз Тошкент шаҳрида кенг кўламли бунёдкорлик ишлари олиб борилмоқда. Бутун Республикамиз бўйлаб юзлаб кўп қаватли уйлар, янги замонавий кўприklar, автомобил йўллари, ер усти ва ости метрополитенлари, савдо ва кўнгилочар марказлар, истироҳат боғлари ва бошқа шунга ўхшаш мураккаб инфратузилма объектлари барпо қилинмоқда. Бундан ташқари кўпгина шаҳарларда мураккаб ва нуфузли иншоотлар барпо этилиши билан бир қаторда мураккаб ер ости коммуникациялари ҳам ўтказилмоқда. Ушбу иншоотларнинг сифатли ва мустаҳкам қилиб қуриш ишларни геодезик таъминланишига боғлиқ бўлади. Бу эса ўз навбатида қурилишнинг барча босқичларида, айниқса режалаш ишларида ўлчашларни етарли аниқликда бажарилишини талаб этади.

Лойиҳани жойга кўчириш бўйича геодезик ишларга иншоотни режалаш дейилади. Геодезик съёмкада жойда бажарилган ўлчашлар асосида жойнинг план ва профиллари тузилса, режалаш ишларида эса тесқари-иншоотни қуриш учун унинг ўқлари ва ҳарактерли нуқталари ўрни лойиҳадан жойга кўчирилади. Шу сабабли режалаш ишларининг услуги съёмка ишлари услубидан бирмунча фарқ қилади ва улар аниқлиги одатда юқориқ бўлади.

Аналитик ҳисоблаш натижаларидан фойдаланиб иншоот бош ўқларининг ўрни геодезик асос пунктларига нисбатан жойда топилиб маҳкамланади. Бу асосий режалаш ишлари босқичи дейилади.

Иншоот тури, ўлчаш шароити ва асосий ўқларни режалаш аниқлигига қўйилган талабдан келиб чиқиб, режалашни қуйидаги усулларда бажариш мумкин: тўғри бурчакли кординаталар, кутбий кординаталар, бурчак кестирма, чизик кестирма ва створ кестирма усуллари. Булардан кутбий кординаталар усули ва бурчак кестирма усуллари аниқлигини кўриб чиқамиз.

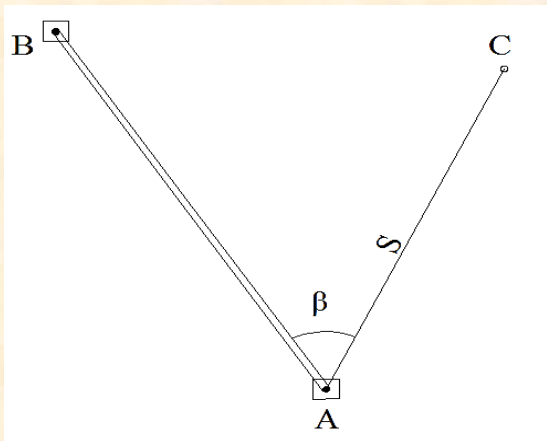

1-расм. Кутбий кординаталар усули

Кутбий координаталар усулида иншоотларни режалаш яқин жойлашган геодезик планли асос пунктларига таянган ҳолда бажарилади. Кўпинча бу усул очик жойларда ва режаланадиган нуқталаргача масофалар катта бўлмаган ҳолларда қўлланилади.

Кутбий кординаталар усулида иншоот ўқининг С нуқтаси планли ўрнини жойда аниқлаш учун режалаш асоси пункти А да теодолит билан туриб кутбий бурчак β ни қуриб, топилган йўналиш бўйича S масофа ўлчаб қўйилади (1-расм). Бунда С нуқтасини жойга кўчиришнинг аниқлиги қуйидаги формула бўйича топилади (1).

$$m_c = \sqrt{m_i^2 + m_s^2 + \left(\frac{m_\beta}{\rho}\right)^2 \times S^2 + m_b} \quad (1)$$

бу ерда, m_i -бошланғич пункт планли ўрни ўрта квадратик ҳатоси, S- ўлчаб қўйиладиган масофа, m_s - чизик ўлчаш ўрта квадратик ҳатоси, m_β - бурчак ўлчаш ўрта квадратик хатоси, m_b - нуқтани жойда маҳкамлаш ўрта квадратик хатоси.

Масалан, агар геодезик режалаш асоси 2 разрядли полигонометрия тармоғи ва АВ=100 м бўлса, у ҳолда $m_i=20$ мм га тенг бўлади; S = 30 м бўлганда, рулеткада чизик ўлчаш аниқлиги 1:5000 га тенглигини ҳисобга олсак, $m_s = \pm 6$ мм га тенг; бурчак 2Т30П теодолитида ўлчанган бўлса, $m_\beta=30''$ га тенг; нуқтани жойда маҳкамлашни ўрта квадратик хатоси одатда $m_b = 2$ мм га тенг деб олинади.

Берилган қийматларни (1) формулага қўйиб ҳисоблайдиган бўлсак, $m_c = 21.42$ мм га тенг экан, яъни С нуктани жойдаги планли ўрнини аниқлашнинг ўрта квадратик ҳатоси $m_c = 2.1$ см га тенг.

Агар ўлчаб қўйиладиган масофа S рулетка ўлчамидан узун бўлса, у ҳолда бу усулдан фойдаланиб бўлмайди, чунки юқоридаги ҳатолик ортиб кетади.

Бундай ҳолларда бурчак кестирма усулидан фойдаланилади.

Бурчак кестирма усулида иншоот ўқининг С нуктаси планли ўрнини жойда аниқаш учун режалаш асоси пунктлари А ва В да туриб теодолит асбоби билан β_1 ва β_2 бурчаклари ўлчаб қўйилади. Бунда С нуктасини жойга кўчиришни аниқлиги қуйидаги формула билан топилади (2).

$$m_c = \sqrt{m_{\beta_1}^2 (S_1/\rho)^2 + m_{\beta_2}^2 (S_2/\rho)^2 + m} \quad (2)$$

бу ерда: m_{β_1} , m_{β_2} – бурчак ўлчаш ўрта квадратик ҳатоси, S_1 , S_2 – ўлчаб қўйиладиган масофалар.

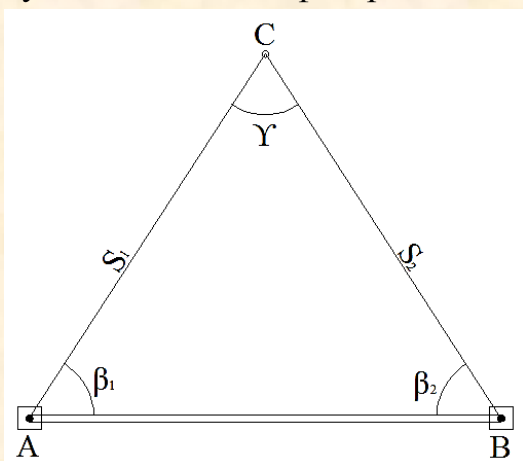

2-расм. Бурчак кестирма усули

Масалан, β_1 ва β_2 бурчакларни 2Т30П теодолити билан ўлчаган бўлсак, у ҳолда $m_{\beta_1} = m_{\beta_2} = 30''$ бўлади, масофаларни эса $S_1 = 120$ м, $S_2 = 123$ м га тенг деб оламиз. Берилган қийматларни (2) формулага қўйиб ҳисоблаб чиқсак $m_c = 25.07$ мм га тенг бўлди, яъни С нуктасини жойда ўлчашнинг ўрта квадратик ҳатоси $m_c = 2.5$ см га тенг.

Агар бу усулларни бажаришда ҳозирги замон геодезик асбоблар қўлланилса, у ҳолда юқорида келтирилган ҳатоликлар сезиларли камаяди ва буни қуйидани 1-жадвалда кўриб чиқамиз.

Бино ва иншоотларни режалашнинг анъанавий ҳамда замонавий асбоб ва услубларда бажариш ишлари таркиби

1-жадвал

- | | | |
|---|--|---|
| № | <p>Анъанавий асбоб ва усуллардан фойдаланиб режалаш ишларини бажариш тартиби (кутбий координаталар усули)</p> <p>Жойга кўчириладиган нукталарининг координаталари график усулда лойиҳадан аниқлаб олинади. (4 та нукта учун, 1 соат)</p> <p>Яқин жойлашган геодезик асос пунктлари ва пландан олинган иншоот бош ўқлари нукталари координаталари бўйича тескари геодезик масалани ечиш йўли билан ўқни кўчириш лойиҳа бурчаги ва масофалар топилади (2 соат)</p> <p>Оптик 2Т30 теодалити “В” нуктада ўрнатилиб, асбоб ишчи ҳолатга келтирилади. Теодалит “А” нуктасига қаратилиб қаратиб санокни $0^{\circ}00'00''$ га келтирилади. Марказлаш хатоси мажуд.(1 соат)</p> <p>β_1 бурчак ҳосил қилинади ва теодалит алидада винтини қотириб кўйилади. 2Т30 теодалити билан бурчак ўлчаш ўрта квадратик хатоси $m_{\beta}=30''$</p> <p>Топилган йўналиш бўйича S_{B1} м масофа ўлчаб лойиҳа нукта ўрни топилиб қозиқ маҳкамланади.</p> <p>Бунда, масофани пўлат рулетка ёрдамида ўлчанадигон бўлса вақт сарфи ортади ва ишчи куча яни, 2 та киши керак бўлади. Масофа</p> | <p>Замонавий асбоб ва усуллардан режалаш ишларини бажариш тартиби (кутбий координаталар усулида)</p> <p>Жойнинг электрон топографик пландан AvtoCAD дастурида керакли лойиҳавий нукталарнинг координаталари топилади (15 дақиқа)</p> <p>Лойиҳавий бурчаги ва масофаларни электрон тарзда асбобнинг ўзи аниқлайди</p> <p>Электрон тахеометр Trimble M3 “В” нуктада ўрнатилиб, асбоб ишчи ҳолатга келтирилади. Тахеометр “А” нуктасига қаратилиб санокни $0^{\circ}00'00''$ га келтирилади. Марказлаш хатоси камайади (30 дақиқа)</p> <p>“d” нуктаси координатаси киритилади ва автоматик тарзда β_1 бурчак ҳосил бўлади ва тахеометр алидада винтини қотириб кўйилади. Trimble M3 электрон тахеометри билан бурчак ўлчаш ўрта квадратик хатоси $m_{\beta}=3''$</p> <p>Экранда кўрсатилган йўналиш ва масофа бўйича кайтаргич ёрдамида нукта ўрни аниқланади. Призма бўйича ўлчаш аниқлиги, $\pm 2\text{мм} / \text{км}$ (10 дақиқа)</p> |
|---|--|---|

узоқ бўлса аниқлик янада пасайади. Пўлат рулетка билан чизик ўлчаш нисбий хатоси 1:4000. $S=100$ м. $m_s=25$ мм (2,5 соат)

Пўлат рулетка ва 2Т30

теодалити ёрдамида кутбий координаталар усулини қўллаб ўқий нуктани жойга кўчиришни ўрта квадратик хатоси қуйидагича тенг:

$$m_c = \sqrt{m_i^2 + m_s^2 + \left(\frac{m_\beta}{\rho}\right)^2 \times S^2 + m_b}$$

$$m_c = 25 \text{ мм.}$$

- 6 Жами сарифланган вақт: 6,5 соат
7 Мехнат сарфи: камида 3 киши

Trimble M3 электрон тахеометри ёрдамида кутбий координаталар усулини қўллаб ўқий нуктани жойга кўчиришни ўрта квадратик хатоси қуйидагича тенг:

$$m = \sqrt{\left(\frac{m_s}{S}\right)^2 \times S^2 + \left(\frac{m_\beta}{\rho''}\right)^2 \times S^2},$$

$$m_c = 2 \text{ мм.}$$

- Жами сарифланган вақт: 1 соат
Мехнат сарфи: 2 киши

Хулоса қилиб шуни айтишимиз мумкинки, геодезик режалаш ишларини анъанавий усулда ва асбоблар ёрдамида бажаришдан кўра талабларга тўла жавоб бера оладиган замонавий электрон асбоблар ёрдамида бажаришнинг авзалликлари катта экан. Геодезик режалаш ишлари замонавий электрон асбоблар ёрдамида бажарилса энг аввало ишнинг аниқлиги ортади, натижаларни қайта ишлаш электрон тарзда осонлашади ҳамда тезлашади. Қисқача қилиб айтганда маблағ, мехнат сарфи ва вақт тежалади.

Фойдаланилган адабиётлар рўйхати

1. “Мухандислик геодезияси”. А. Туляганов, З. Мирзаева Тошкент., 2019
2. ШНК 1.02.19-09. Қурилиш учун йирик масштаблардаги махсус топографик планлар. Тошкент., 2010
3. https://www.ijiert.org/paper-details.php?paper_id=142300
4. <http://www.geodesist.ru>

SINFDAN TASHQARI O`QISHNING OMILLARI.

Mavlanova Manzuraxon Abduqayumovna
Namangan viloyati Yangiqo`rg`on tumani
22-maktab boshlang`ich sinf o`qituvchisi

Annotatsiya: ushbu maqola boshlang`ich sinf o`qituvchilarida sinfdan tshqari darslarni tashkillashda olib boriladigan ishlar bayon qilingan.

Kalit so`zlar: Sinfdan tshqari o`qishning bosqichlari, mustaqil kitob tanlash, didaktik o`yinlar.

Boshlang`ich sinflarda sinfdan tashqari o`qish yani qo`shimcha darslarni o`zlashtirishga tayyorlanishning ajralmas qismi , ta`lim jarayonida ularni ahloqiy-estetik tarbiyalashning muhim vositasi sifatida qaraladi. Sinfdan tashqari o`qishning maqsadi , kichik yoshdagi o`quvchilarni bolalar adabiyoti va xalq og`zaki ijodining xilma-xil namunalari bilan tanishtirish, ularda kitobxonlik madaniyatini tiklab, tarkib toptirishdan iboratdir. Sinfdan tshqati o`qish dasturining mazmuniga ko`ra ikki asosiy bo`limga ajratilgan bo`lib ,1-bosqichda o`qitiladigan kitoblar va ularni qaysi tartibda o`qish bilan tanishish yuzasidan o`quvchilarga ko`rsatmalar beriladi. 2-bosqichda esa shu o`quv materiallari asosida bilim, ko`nikma va malakalar shakllantiriladi.

Sinfdan tashqari o`qish darslari o`quvchilarni mustaqil kitob tanlash va o`qish malakasini shakllantiradi. Mustaqil o`qish malakasini shakllantirish 3 bosqichga bo`linadi: 1; Tayyorlov bosqichi, bu 1-sinfning savod o`rgatish davriga to`g`ri keladi. Unga darsning bir qismi yani 17-20 daqiqasi ajratilgani uchun “Sinfdan tashqari o`qish mashg`uloti” deb yuritiladi. 2; Boshlang`ich bosqich 1-sinfning 2-yarim yilligiga to`g`ri keladi. Bu bosqichda haftada bir marta 45 daqiqali dars tashkillanadi.3; Asosiy bosqich bu bosqich 2-4 sinflarga to`g`ri keladi . Bu davrda o`quvchilar malakalarini mustahkamlaydi. Bunda o`quvchilarning sinfdan tashqari o`qiganlari baholanadi.

Sinfdan tashqari o`qish darslarini samaradorligini o`stirishda “Sinf kutubxonasi” burchagini yuritish juda katta ahamiyatga ega . Sinfdan tashqari o`qish burchagi qanday bezatilmasin, u yerda topshiriq, ertak qahramonlari rasmlari qo`yiladigan shkaf tashkillash kerak . O`quvchilar navbatdagi darslarigacha o`qishlari uchun tavsiya etiladigan adabiyotlar ro`yxati unga joylashtirilgan bo`ladi va undan tanlab foydalana olishga o`rganadilar.

Zamon bilan hamnafas bo`lgan xolda sinfdan tashqari o`qish mashg`ulotlarida ham yangi pedagogik texnologiyalardan va didaktik o`yinlardan foydalangan holda tashkillanadi. Didaktik o`yinlar o`zining shakli jihatidan asosan bog`chada o`ynaladigan ijodiy o`yinlardan ham, o`qituvchi o`zi hikoya qilib berish yo`li bilan tushuntiradigan va o`quvchilarni birma-bir so`rab chiqish natijasida

mustahkamlanadigan o'yinlardan ham har tamonlama farq qiladi. Didaktik o'yinlar o'qitish vazifasiga xizmat qiladi va qiziqarli, maroqli, tushunarli darajada olib boriladi. Bolalar g'olib chiqish maqsadida jonu dili bilan mashq qiladilar, berilgan har bir topshiriqni albatta bajarishga odatlanib qoladilar, natijada ularda didaktik topshiriqlarni bajarishga bo'lgan qiziqish orta boradi. Didaktik o'yinlar har bir darsning maqsadini, har bir mashqning maqsad va vazifalarini yaxshiroq tushunib olishga yordam beradi. Didaktik o'yinlar ta'limning ko'rgazmaliligini, o'qituvchining nutqini va bolalar harakatini o'z ichiga oladi, buning natijasida idrokda (ko'rish, eshitish, teri sezgisi belgilarida) birlik tug'iladi. Sinfdan tashqari o'qish tanish bo'lmagan mualliflarning kitoblari muqovasi, titul varag'i, kirish so'zi, mundarijasi va suratlariga qarab asarning taxminiy mazmunini aniqlashga o'rgatish vazifasini amalga oshirishga xizmat qiladi. Sinfdan tashqari o'qish darslarining asosiy vazifasi o'quvchida badiiy kitoblarni o'qishga havas uyg'otish, o'qigan kitoblari yuzasidan kundalik yurita olishga o'rgatish, bolalar adabiyotining mashhur adiblari hayoti va ijodi bilan elementar tarzda tanishtirish hisoblanadi.

Foydalanilgan adabiyotlar ro'yxati:

1. U Mashrapova O'qituvchilar uchun metodik qo'llanma.
2. K Qosimova va boshqalar Ona tili o'qitish metodikasi.

DARSLARDA INTERFAOL METODLARDAN FOYDALANISH

Xumora Uroqboyeva Farxodovna
Samarqand viloyati, Bulung'ur tumani
4- umumiy o'rta ta'lim maktabi
O'quv tarbiya ishlari bo'yicha
direktor o'rinbosari

Annotasiya: Maktablarda o'quvchilar savodxonligini oshirishda interfaol metodlardan foydalanishning ahamiyati.

Kalit so'zlar: interfaol, metod, dars, ta'lim, intellektual, bahs-munozara, tashabbus, ma'naviy.

Аннотация: Важность использования интерактивных методов в повышении грамотности учащихся в школах.

Ключевые слова: интерактивный, метод, урок, образование, интеллектуальный, дебаты, инициатива, духовный.

Annotation: The importance of using interactive methods in increasing student literacy in schools.

Keywords: interactive, method, lesson, education, intellectual, debate, initiative, spiritual.

Boshlang'ich sinflarda o'tiladigan ona tili, matematika, o'qish, odobnoma, tabiatshunoslik darslari o'z mohiyati, maqsad va vazifalariga ko'ra ta'lim tizimida alohida o'rin tutadi. Negaki ularning zaminida savodxonlik va axloqiy-ta'limiy tarbiya asoslari turadi. Shuning uchun ham boshlang'ich ta'lim darslariga o'quvchilar qiziqishini oshirishga alohida e'tibor berish lozim. Chunki bolalar boshlang'ich sinflardan oq « dars » degan muqaddas so'zdan bezib qolmasliklari lozim. Bugungi kunda o'quvchilarni darsga bo'lgan qiziqishlarini oshirish uchun tajribali o'qituvchilar turli didaktik o'yinlardan foydalanishmoqda.

Boshlang'ich ta'limda o'quvchilarning yosh hususiyatlari, savodxonlik darajalari, shaxsiy tabiatlariga ko'ra didaktik o'yinlar orqali evristik suhbatlar loyihalashtirish asosidagi metodlar keng qo'llanilmoqda. Agar o'qitish jarayonida har bir o'quvchi o'zining o'zlashtirish imkoniyati darajasida topshiriqlar olib ishlaganida u yuqori sifat va samaradorlikni ta'minlagan bo'lar edi. Bunday holatni faqat tabaqalashtirgan ta'lim orqaligina amalga oshirish mumkin. Endi ta'lim jarayonlarini didaktik o'yinlar orqali amalga oshirish haqida fikr yuritimiz: Interfaol o'yinli

metodlar o`quvchi faoliyatini faollashtirish va jadallashtirishga asoslangan. Ular o`quvchi shaxsidagi ijodiy imkoniyatlarini ro`yobga chiqarish va rivojlantirishning amaliy yechimlarini aniqlash va amalga oshirishda katta ahamiyatga ega. Interfaol o`yinlarning asosiy turlari: intellektual (aqlli) va harakatli hamda aralash o`yinlardan iborat. Bular o`quvchilarda aqliy, jismoniy, axloqiy, ma`naviy, ma`rifiy, psixologik, estetik, badiiy, tadbirkorlik, bunyodkorlik, mehnat, kasbiy ko`nikmalarni rivojlanishiga yordam beradi .

Interfaol metod – ta’lim jarayonida o`qituvchi va o`quvchilar o`rtasidagi faollikni oshirish orqali ularning o`zaro harakati ta’sir ostida bilimlarni o`zlashtirishni kafolatlash, shaxsiy sifatlarni rivojlanishiga xizmat qiladi. Ushbu usullarni qo`llash dars sifati va samaradorligini oshirishga yordam beradi. Uning asosiy mezonlari– norasmiy bahs– munozaralar o`tkazish, o`quv materialini erkin bayon etish, mustaqil o`qish, o`rganish, seminarlar o`tkazish, o`quvchilarni tashabbus ko`rsatishlariga imkoniyatlar yaratilishi, kichik guruh, katta guruh, sinf jamoasi bo`lib ishlash uchun topshiriq, vazifalar berish, yozma ishlar bajarish va boshqalarda iborat. Interfaollik, bu – o`zaro ikki kishi faolligi, ya’ni, bundan o`quv- biluv jarayoni o`zaro suhbat tariqasida dialog shaklida (kompyuter aloqasi) yoki o`qituvchi – o`quvchilarning o`zaro muloqotlari asosida kechadi. Interfaollik – o`zaro faollik, harakat, ta’sirchanlik, o`quvchi – o`qituvchi, o`quvchi – o`quvchi suhbatlarida sodir bo`ladi. Interfaol metodlarning bosh maqsadi - o`quv jarayoni uchun eng qulay muhit va vaziyat yaratish orqali o`quvchining faol, erkin, ijodiy fikr yuritish, uni ehtiyoj, qiziqishlari, ichki imkoniyatlarini ishga solishga muhit yaratish. Bunday darslar shunday kechadiki, bu jarayonda bironta ham o`quvchi chetda qolmay, eshitgan, o`qigan, ko`rgan bilgan fikr mulohazalarini ochiq oydin bildirish imkoniyatlariga ega bo`ladilar. O`zaro fikr almashish jarayoni hosil bo`ladi. Bolalarda bilim olishga havas, qiziqish ortadi, o`zaro do`stona munosabatlar shakllanadi .

ADABIYOTLAR

1. Ishmuxamedov R.J. Innovatsion texnologiyalar yordamida ta’lim samaradorligini oshirish yo’llari. T.2004
2. Saydahmedov N. Yangi pedagogik texnologiyalar (nazariya va amaliyot). - T.: Moliya, 2003.
3. Ta’limning faol usullari. Uslubiy tavsiyalar. TVPQTMOI. T.2004.
4. M. Ochilov. Yangi pedagogik texnologiyalar. T., 2000 y.
5. N. Djamilova va O.U.Xasanboeva “Pedagogika fanlarini o`qitish metodikasi” T., 2009y

HBAR XODIMLAR MEHNATINI SAMARALI TASHKIL ETISH MEXANIZIMINI TAKOMILLASHTIRISH

**Jalolova Dildora Jamalovna - TMI, dotsent
Tohirov Sardor Toshpo'lat o'g'li – TMI, magistrant**

Annotatsiya. Maqolada hozirgi vaqtda mehnat unumdorligining o'sish omillari faqat xodim malakasini yoki uning mehnatini mexanizatsiyalash darajasini oshirish va inson salomatligining ahvoli, uning kayfiyati, oiladagi, jamoadagi va umuman, jamiytdagi munosabatlar bilan ham bog'liqdir. Mehnat munosabatlarining bu ijtimoiy tomoni mehnatning moddiy rag'batlantiruvchi, xavsizligini ta'minlashning ustuvor yonalishlari keltirilgan.

Kalit so'zlar: menejer, quyi pog'ona menejeri, o'rta pog'ona menejerlar, top menejerlar, boshqaruv mehnati, mehnat faoliyatini tashkiliy ta'minlash tamoyillari, mehnat xususiyatlari, mehnat turlarining guruh belgilari bo'yicha tasnifi.

Xo'jalik tashkilotlarining ishlab chiqarishni boshqarish bo'yicha faoliyati boshqaruvning turli tashkiliy-farmoyish usullarini qo'llash bilan bog'liqdir. Boshqaruvning tashkiliy-farmoyish usullari boshqaruvchi va boshqariluvchi tizimlar samarali faoliyat yuritishini ta'minlovchi ta'sir etish tizimidan iboratdir. Boshqaruvning tashkiliy-farmoyish usullari Iqtisodiy usullarni tuldirib, bozor iqtisodiyoti qonunlari, huquqiy aktlarni hisobga olish va bajarishga asoslanadi. Davlat maxsus tuzilgan boshqaruv tashkilotlari vositasida boshqariladigan tizimga ma'muriy va tashkiliy jihatdan ta'sir o'tkazadi. Menejment tizimida tashkiliy usullar umumiy maqsadga erishish uchun ishlab chiqaruvchilarning ham korlikdagi harakati tartibga solinadigan ma'muriy Hujjatlar asosida amalga oshadi. Tashkiliy-farmoyish usulini qo'llash asosini boshqaruvning barcha tamoyilariga rioya qilish tashkil etadi. Nima sababdan boshqaruvning ma'muriy-farmoyish usullari ma'muriy shakllar bilan qo'shib olib boriladi. Bu ko'p hollarda tashkiliy ta'sir ma'muriy huquqni qo'llash, ya'ni qaror va farmoyishlarni amalga oshirish ga asoslanadi. Lekin, «boshqaruvning tashkiliy-farmoyish usuli» tushunchasi «ma'muriy boshqaruv usuli» tushunchasidan birmuncha kengdir, chunki tashkiliy-farmoyish usullari boshqaruvning turli darajalariga turli ko'lamda va shaklda tashkiliy ta'sir etishni o'rganish masalalarini ham qamrab oladi. Tashkiliy-farmoyish usullari tashkiliy aniqlikni ta'minlaydilar, tashkiliy tizim, boshqaruvning har bir bo'g'ini vazifalarini belgilab beradi, boshqaruv apparati intizomi va faoliyati samaradorligini ta'minlaydi, ishda tartib o'rnatadi,

qaror, farmoyishlarni bajaradi, kadrlarni tanlaydi va joy-joyiga qo'yadi va h.k. Boshqaruvning tashkiliy farmoyish usullari ularning ishlab chiqaruvchilarga ta'sir etish manbaalari va yo'nalishlari bo'yicha turlarga ajratiladi. Bunga bog'liq holda ta'sir etishning tashkiliy-farmoyish usullari uch guruhga bo'linadi: tashkiliy-barqarorlashtiruvchi, farmoyish va intizom.

Ta'sir etishning tashkiliy-barqarorlashtirish usullari asosiy maqsadi ham korlikda ishlash uchun tashkiliy asos yaratishdir, ya'ni, vazifa, majburiyat, javobgarlik va vakolatlarni taqsimlash, tartib o'rnatish va h.k. Ma'muriy ta'sirning tashkiliy shakllarining ikki tashkiliy reglamentlash va tashkiliy meyorlash turi mavjud.

Tashkiliy reglamentlash vositasida davlat boshqaruvchi va boshqariladigan tizimga ularning maqbul nisbatini, tashkiliy tizimini va har bir darajada boshqaruv chegaralarini aniqlash maqsadida ta'sir etadi. Tashkiliy reglamentlashga misol qilib lavozimlar haqida Nizomni ko'rsatish mumkin. Tashkiliy meyorlash Hujjatlari vositasida xom-ashyo, materiallar sarfini meyorlash, mahsulotlar ishlab chiqarishga mehnat sarfi ishlab chiqarish fondlaridan foydalanish texnikaviy va texnologik meyorlar (standartlar, meyorlar, qayta ishlov berish usuli, tartibi va h.k.) ishlab chiqarishini tashkil etish meyorlari (makbul ishlanma ko'lami).

Ta'sir etishning farmoyish usullari cheklovchi Hujjatlarda ko'zda tutilmagan mavjud vaziyatdan kelib chiqqan holda kundalik jadal boshqarish maqsadida qo'llaniladi. Farmoyish ta'sirining asosiy maqsadi boshqaruv apparatining aniq harakati, boshqaruvning barcha bo'linma va xizmatlari barqaror ishlashini ta'minlab berishdan iborat. Ta'sir etishning farmoyish usullari buyruk, farmoyish, ko'rsatma va boshqa meyoriy Hujjatlar asosida amalga oshiriladi.

Hozirgi vaqtda mehnat unumdorligining o'sish omillari faqat xodim malakasini yoki uning mehnatini mexanizatsiyalash darajasini oshirish bilangina emas, balki inson salomatligining ahvoli, uning kayfiyati, oiladagi, jamoadagi va umuman, jamiyatdagi munosabatlar bilan ham bog'liqdir. Mehnat munosabatlarining bu ijtimoiy tomoni mehnatning moddiy rag'batlantiruvchi omillarini to'ldiradi va inson hayotida muhim rol o'ynaydi.

O'zbekiston Respublikasida mehnatga oid munosabatlar mehnat to'g'risidagi qonun hujjatlari, jamoa kelishuvlari, shuningdek, jamoa shartnomalari va boshqa lokal normativ hujjatlar bilan tartibga solinadi. Mehnat to'g'risidagi qonun hujjatlariga O'zbekiston Respublikasining «Mehnat Kodeksi», «Aholini ish bilan ta'minlash tug'risida»gi qonuni va bu qonunga Mehnat vazirligi tomonidan tayyorlangan sharhlar hamda mehnat va uni tashkil etish bo'yicha davlat hokimiyatining boshqa vakillik va ijroiya organlari o'z vakolatlari doirasida qabul qiladigan qarorlar kiradi. Mehnatning ijtimoiy-iqtisodiy mohiyatini ifodalovchi umumiy jihatlaridan kelib chiqib, uning serqirraligini ifodalovchi har xil turlarini konkret belgilariga qarab tizimlashtirish kerak bo'ladi.

Tabiati va mazmuniga ko'ra, mehnat turlarining tasnifi ikki yo'nalishda – ijtimoiy va tarkibiy jihatdan olib qaraladi.

Mehnatning tarkibiy tabiati ikki bosh mezon – mehnat vazifasining intellektual darajasi va malakaliligi nuqtayi nazaridan mehnatning mazmun xususiyatlari ta'siri ostida shakllanadi.

Mehnat vazifasining intellektual darajasi unda mavjud aqliy va jismoniy mehnat unsurlarining hissasi, shuningdek, ijodiy va oddiy (noijodiy) mehnat hissasiga bog'liq holda farqlanadi. Mehnat vazifasining malakalilik darajasi uning chegarasi va tarkibi: tarkibiy qismlar va bu tarkibiy qismlarning miqdori, ularning rang–barangligi, yangiligi, shuningdek, ijro shart-sharoiti orqali aniqlanadi. Mazkur belgini u yoki bu xodimga tatbiqan baholash qabul qilingan tarif tizimiga muvofiq uning razryadiga moslab amalga oshiriladi. Shunday qilib, mehnatning tabiati va mazmuni tasnifiy alomatlar sifatida o'zaro aloqadordir.

Mehnat predmeti va mahsuli bo'yicha mehnat turlarining tasnifi mehnatni professional, funksional va tarmoq nuqtayi nazaridan farqlashga asoslanadi. Mehnatning professional belgisiga ko'ra, ilmiy yoxud tadqiqotchilik, muhandislik, boshqaruv, ishlab chiqarish, ma'rifiy, tibbiy va boshqa turlarini, ajratib ko'rsatish mumkin. Funksional belgisiga ko'ra, mehnat turlari ularning qay maqsadga yo'naltirilgani, tatbiq etilish sohasi va xo'jalik faoliyati iqtisodiy turkumidagi funksional rolga bog'liq holda tarkibiy qismlarga ajratiladi. Uch bosqich – ishlab chiqarish, taqsimot va iste'molni bo'lib ajratuvchi ma'muriy – rejalashtirish tizimida amal qilinganidan farqli o'laroq, bozor iqtisodiyoti sharoitida iqtisodiy turmushning tarkibi tubdan o'zgaradi.

Mehnatni tahlil etishning eng muhim metodologik jihatlaridan biri mehnat funksiyalarini bilib olishdir. Bu funksiyalar qanchalik xilma-xil bo'lmasin, ularning dialektik birligini ham ta'kidlab o'tmasdan bo'lmaydi. Mehnat o'zining asosiy ijtimoiy funksiyalarida quyidagicha namoyan bo'ladi:

- ehtiyojlarni qondirish usuli (bu mehnatning birinchi va eng muhim funksiyasi bo'lib, insonning ijtimoiy turmushi ana shundan boshlanadi);
- ijtimoiy boylikning yaratuvchisi (bu shunday faoliyatki, uning yordamida inson o'z ehtiyojlarini qondiradi, o'zi bilan tabiat o'rtasidagi moddalar almashinuvini bevosita ifodalaydi, tartibga soladi, nazorat qiladi);
- jamiyat ijodkori va ijtimoiy taraqqiyot omillari (mehnat ehtiyojlarni qondirish va boylik yaratish bilan butun ijtimoiy taraqqiyotga asos bo'ladi - jamiyatning ijtimoiy qatlamlarini va ularning o'zaro hamjihatligi asoslarini shakllantiradi);
- insonning yaratuvchisi (inson kishilar hayotining barcha boyliklarini yaratib, ijtimoiy taraqqiyot subyekti sifatida maydonga chiqadi, umuman, jamiyatni mehnatga jalb qilib, o'z-o'zini ham rivojlantirib boradi, bilim va

kasb malakalarini egallaydi, muomala va o'zaro yordam ko'nikmalarini shakllantiradi).

Xodimlar faoliyatini tashkiliy ta'minlash elementlari keltirilgan bo'lib, ularning har biri alohida ahamiyatga ega.

1. Mehnat taqsimoti va kooperatsiyasi. Korxonada miqyosida mehnat taqsimoti amalga oshirilib, uning kooperatsiyasi puxta o'ylab ko'rilgandan keyin korxonada ichida mehnatni chuqur taqsimlash va kooperatsiyalashni amalga oshirish – alohida uchastkalar, xodimlar o'rtasida mehnatni taqsimlash, xodimlarni joy-joyiga qo'yish, ular faoliyatining o'zaro bog'lanishi va sinxronizatsiyasini ta'minlash imkonini beradi.

2. Mehnat jarayonlarini tashkil etish. Mehnat faoliyatini tashkiliy jihatdan ta'minlash mehnat jarayonlarini tashkil etish, ya'ni aniq ish turini bajarishda qo'llaniladigan usullarni belgilab olishni nazarda tutadi. Mehnat jarayonlarini o'rganib chiqish va uni amalga oshirishga qancha ish vaqti sarflanishi zarurligini aniqlash eng yaxshi ish usullarini tanlash, ish joylarini oqilona taqsimlash imkonini beradi.

3. Mehnatni me'yorlash. Mehnat me'yorini belgilamasdan turib, xodimlar faoliyatini tashkiliy jihatdan ta'minlab bo'lmaydi. Mehnatni me'yorlash xodimlar faoliyatini tashkiliy jihatdan ta'minlashning turli variantlarini baholash vositasi bo'lib xizmat qiladi. Har qanday tashkiliy o'zgarish ish vaqti sarflariga ma'lum darajada ta'sir etishi tufayli mehnatni me'yorlash ushbu o'zgarishlarni miqdoran baholab, eng oqilona variantni tanlash imkonini beradi.

4. Ish joylarini tashkil etish. Mehnat jarayoni ma'lum vaqt va makonda amalga oshiriladi. Ish joyi mehnatni makoniy qo'llash obyekti bo'ladi. Ish joyi ishlab chiqarish jarayonining birlamchi bo'g'ini va tashkiliy-texnikaviy negizidir. Aynan unda ushbu jarayon uch asosiy elementining birlashishi ro'y beradi va uning bosh maqsadi – mehnat buyumining moddiy jihatdan o'zgartirilishiga erishiladi. Shu sababli ishlab chiqarish topshiriqlarini o'z vaqtida va sifatli bajarish uchun har bir ish joyi aniq ishning tabiatiga ko'ra muayyan tarzda tashkil qilingan bo'lishi.

5. Mehnat sharoitlari. Mehnat sharoitlarini yaratish xodimlar faoliyatini ma'naviy va moddiy jihatdan ta'minlashning ajralmas qismi bo'ladi. Mehnat sharoitlari insonning salomatligi va ish qobiliyatiga katta ta'sir ko'rsatadigan muhim omildir. Mehnat sharoitlarini yaxshilash, ishning qiziqarliligini oshirib, mehnatga ijodiy munosabatda bo'lishiga ko'maklashib, katta ijtimoiy vazifani ham bajaradi.

6. Mehnat va dam olish tartiblari. Bir qator mualliflar mehnat va dam olish tartiblarini takomillashtirish masalalarini mehnat sharoitlarini oqilonashtirishning yagona muammosi doirasida ko'rib chiqadilar. Biz bunday yondashuvga e'tiroz qilmaymiz, lekin ushbu masalalar ma'lum xususiyatlarga ega ekanligi va nisbatan mustaqilligi tufayli ularni xodimlarning faoliyatini tashkiliy jihatdan ta'minlashning alohida elementi deb qarash maqsadga muvofiqdir.

7. Xodimlarni tanlash, tayyorlash va malakasini oshirish. Tashkiliy vazifalarni hal qilishda xodimlarni tayyorlash va ularning faollik darajasini oshirish katta ahamiyatga ega. Bozor munosabatlarini rivojlantirish xodimlarni tayyorlash va malakasini oshirishga yondashishni tubdan o'zgartiradi. Yangi sharoitlarda xodimlar bilan ishlash sohasida vaziyatga moslashuvchanlik zarur, ya'ni kasbiy tuzilma ishlab chiqarishning texnikaviy negizi o'zgarib borishiga muvofiq ravishda o'zgaruvchan bo'lishi lozim.

8. Mehnatni rag'batlantirish. Mehnatni moddiy va ma'naviy rag'batlantirish tizimini yaratish ish haqi, lavozim maoshi turlari va tizimlaridan foydalanish, mukofotlash tizimlarini ishlab chiqish kabilarni nazarda tutadi. Mehnatni rag'batlantirishni tashkil etish mehnat faoliyatida yuksak ko'rsatkichlarga erishish maqsadida ish vaqtidan oqilona foydalanish, ilg'or ish usullarini o'zlashtirish, ish joylarini yaxshiroq tashkil etish, ishda zaruriy aniqlik va uyushqoqlikni ta'minlashga qaratilishi lozim.

9. Ijtimoiy-mehnat munosabatlari. Hozirgi vaqtda «ijtimoiy-mehnat munosabatlari» atamasi ilmiy iste'molga kirib qoldi va faol ravishda ishlatilmoqda. U nomlayotgan realliklarni tarkibiy element sifatida xodimlarning mehnat faoliyatini tashkiliy jihatdan ta'minlashga kiritish o'rinlidir.

10. Mehnat intizomi. Korxonalar xodimlarining umumiy mehnat natijalari har bir xodimning shaxsiy mehnat natijalariga bog'liqdir. Shu sababli ularning birgalikda faoliyat olib borishlari uchun muayyan tartibni saqlab borish, ishning boshlanishi va tugallanishi, tanaffuslar va hokazolarga rioya etish lozim. Bundan tashqari esa mehnat intizomini saqlab borishning aniq mexanizmi ham zarur. Menejment oldiga qo'yilgan ko'pchilik vazifalar muvaffaqiyatli hal etilmoqda. Hozirda iqtisodiy tashkilotlar vazifalari o'zgartirildi, boshqaruvning bozor munosabatlariga o'tishi amalga oshirilmoqda, boshqaruvning ixtisoslashuv chuqurlashuvi va kooperatsiya bo'yicha aloqalar barqaror bo'lishini ta'minlovchi yangi tashkiliy tizimlari vujudga kelmoqda.

Islohotlar iqtisodiyotni boshqarishning barcha bo'g'inlarini - asosiy bo'g'in (korxonalar)dan to boshqaruvning oliy bo'g'inlarigacha qamrab olgan. Korxonalar to'g'risidagi qonun korxonalar erkinligi miqyosini kengaytirdi, ularning ish natijalari bo'yicha iste'molchilar oldidagi majburiyatlarini oshirdi.

Hozirgi menejment fanida ta'kidlangan boshqarishning iqtisodiy, insoniy, oqilona va samarali shaklini yaratish bo'yicha harakatlar Amir Temurning "Temur tuzuklari"da o'z aksini topib hozirgacha ham o'zining qimmatini yo'qotmagan. Aksincha, bugungi mustaqil O'zbekistonning iqtisodiy va siyosiy mustaqilligi gurkirab rivojlanayotgan paytda ham boshqarishni tashkil qilishda muhim dastur amal sifatida qo'llanilmoqda.

Ishlab chiqarishni va xodimlarni boshqarish so'nggi o'n yilliklarda kasbiy faoliyatining bir shakliga, boshqaruvchi xodimlar esa, ishchi kuchining muhim

bo'g'iniga aylandi. Bu ilmiy-texnik taraqqiyot yutuqlaridan, kadrlar salohiyatidan to'liqroq foydalanish yo'li bilan boshqarish samaradorligini oshirish, keskin raqobat kurashi kuchaygan davrda muhim ahamiyatga egaligi bilan tushuntiriladi. Malakali ishchi kuchi bilan ta'minlanganlik, motivatsiya darajasi, xodimlardan foydalanish samaradorligi kabilar raqobatbardoshlikning asosiy omillariga aylandi.

Boshqarish va xodimlar mehnati samaradorligini oshirish kadrlarga, xususan, boshqaruvchi xodimlarga yangicha yondashishni taqozo etadi. Xodimlar bilan ishlashga yangicha yondashishning kompleks Xarakteri rejalashtirish elementlaridan kengroq foydalanish, individual ish yuritish shakllaridan foydalanish bilan ifodalanadi. Korporatsiyaning muvaffaqiyatli faoliyat yuritishining muhim sharti – xodimlar bilan ishlashga ajratiladigan mablag'larini oshirish hisoblanadi.

Hozirgi vaqtda kadrlar bilan ishlash yangi shaklining nazariy asosi bo'lgan "inson resurslari" konsepsiyasi ishlab chiqilgan. U xodimlarni tanlash, uzluksiz o'qitib borish va ishchining sifatleri, imkoniyatlarini, qobiliyatlarini aniqlash va doimo rivojlantirib borishga sarflanadigan kapital qo'yimlarni iqtisodiy maqsadga muvofiqligini e'tirof etishga asoslanadi. Bu konsepsiyaning o'ziga xos xususiyatlari quyidagilardan iborat:

- zamonaviy sharoitda inson omili rolini baholashda iqtisodiy mezonlardan foydalanish;
- firma doirasida boshqarish;
- xodimlar bilan ishlash tizimini qayta qurish;

Xodimlar xatti-harakatining ratsionallik va novatorlik uslublari o'rtasida vujudga kelgan tanazzul ochiq ko'rinda boshlagan paytda ishchilar o'zlarini ijodkor shaxs sifatida anglay boshlagani va malaka darajalarining ortishi sababli ham, xodimlarni boshqarish usullarini takomillashtirish uchun zamin vujudga keldi.

Shunday qilib, zamonaviy menejment "ko'zining ochilishi" inson omilini boshqaruv tizimiga kiritish, ishchilarning ijodiy qobiliyatlarini rivojlantirish va shaxsiy sifatlarini amalga oshirishlariga sharoit yaratish zaruriyati bilan bog'liq.

Xodimlarni boshqarishning ilmiy asoslari yo'q deb ayblanayotgan amerika menejmenti qattiq tanqid ostiga olinmoqda. AQSh Kongressida ham an'anaviy boshqaruv tamoyillari mehnat unumdorligi va mahsulot sifatini etarli darajada ta'minlab bermayotganligi bevosita e'tirof etilmoqda.

So'nggi yillarda olimlarning boshqaruvni takomillashtirishga qaratilgan tekshirishlari natijasida zamonaviy menejment usullari, tamoyillari ishlab chiqilgan bo'lib, u an'anaviy texnokratik boshqaruvning salbiy tomonlarini hisobga olish va uning o'rnini qoplashga imkon beradi.

Zamonaviy menejmentni rivojlantirishda boshqaruvchilarni tanlashga katta e'tibor berilgan, chunki boshqaruvchi nafaqat to'g'ri qarorlar qabul qila olish, shu bilan birga boshqarayotgan jamoasida qulay iqlim yarata olish xususiyatlariga ega bo'lishi kerak.

Korporativ boshqaruvni qayta qurishning hozirgi bosqichi boshqaruvchining psixologiyasi, xatti-harakati, boshqaruv tizimidagi o'rni va rolga yangicha qarash tomonlari bilan ajralib turadi. Boshqaruvchi o'zini shunday tutishi kerakki, uning qo'l ostidagilar o'zlariga hurmat borligini bilishlari va har bir vazifani, muammoni hal etishda mas'uliyatni his qilib turishlari kerak.

Kadrlar xizmati korxonaga kerak bo'lgan malakali mutaxassislarni matbuotda vakant o'rinlar borligini e'lon qilish orqali izlaydi. Kadrlar bo'limi boshlig'i lavozimiga nomzodlardan hisoblash texnikasi bo'yicha maxsus tayyorgarlikka egalik, chet tilini bilish va boshqa talablar qo'yiladi. Bundan tashqari boshliq, oldiga qo'yilgan maqsadga erisha oladigan, muomalasi yaxshi, bilimdon, ijodkor, tashkilotchi, tahliliy fikrlay oladigan bo'lishi lozim. Bu kabi boshliqning yoshi 31-40 yosh atrofida bo'lgani ma'qul.

Kadrlar xizmati rahbarining professional vazifalariga quyidagilar kiradi: xodimlarni rivojlantirish, shtat jadvalini rejalashtirish, kadrlar tanlash, ish haqini belgilash, kadrlarni joy-joyiga qo'yish va o'qitish, kadrlar masalasi bo'yicha korxonada bo'limlarining rahbarlariga ma'lumotlar va maslahatlar berish. Xodimlar xizmatining referentlariga ham yuqori talablar qo'yiladi. Ular kadrlarni tanlash, joy-joyiga qo'yish va o'qitish tadbirlari bilan shug'ullanadilar. Buning uchun ular keng qamrovli tayyorgarlikka ega bo'lishlari lozim.

So'nggi vaqtlarda kadrlar xizmati ishining usullari va shakllarida muhim o'zgarishlar, yuz bermoqda, bu avvalo, yangi texnologiyalarning keng joriy etilishi bilan bog'liq. Amaliyotda kadrlar xizmatiga kerak bo'lgan yangi sifatlarga ega mutaxassislarni tanlab olish qiyin, chunki kadrlar bilan ishlovchi mutaxassislarning bilim darajasi juda xilma-xil, bundan tashqari kadrlar xizmati rahbarlarini tayyorlash hali yaxshi tashkil etilmagan. Kadrlar xizmati boshlig'i boshqaruvchilik san'ati mahoratiga ega. Korxonada manfaatlari yo'lida ish olib boradigan mutaxassis, zamonaviy axborot texnologiyalaridan foydalanadigan, mehnat munosabatlari sohasining bilimdoni bo'lishi kerak.

Hozirgi davrda kadrlar xizmatining boshliqlari amaliy ish davomida shakllanadilar. Faqat bir necha universitetlardagina kadrlarni boshqarish bo'yicha ma'ruzalar o'qiladi. Kadrlar xizmatining xodimlari asosan iqtisodchi, huquqshunos, sotsiolog, ruhshunos kabi ijtimoiy sohalar mutaxassislari bilan tashkil topgan. Ishlab chiqarishning rivojlanishi, texnologik yangiliklardan foydalanish va raqobat kurashi ta'sirida bu xizmat faoliyatining roli va vazifalari o'zgarib bordi.

Hozirda kadrlar xizmati vazifasini bajarishda "insoniy munosabatlar"ning ahamiyati ortib bormoqda. Bu masalani hal qilish uchun kadrlar xizmatida maxsus bo'linmalar tashkil etiladi. Kadrlar xizmatining nisbatan yangi vazifasi bu kasaba uyushmalari bilan aloqa o'rnatish va vujudga keladigan ziddiyatli vaziyatni hal qilish hisoblanadi.

Bu kabi yangi vazifalar kadrlar xizmatini o'z ahamiyatiga ko'ra korxonaning boshqa bo'linmalari qatoriga olib chiqmoqda.

Korxonaning ijtimoiy qonunchilik va kasaba uyushmalari bilan munosabatlarining rivojlanishi bilan uzviy ravishda kadrlar xizmati ham takomillashib bormoqda.

Kadrlar masalasini hal qilishda an'anaviy jamoa usullari o'rniga individual yondashuvning ahamiyati ortmoqda.

Foydalanilgan adabiyotlar ro'yxati

Asosiy adabiyotlar:

1. Yo'ldoshev N.Q., Nabokov V.I. "Menejment". Darslik. T. TDIU, 2013.-433 b.
2. Yo'ldoshev N.Q. Menejment. O'quv qo'llanma. T.: TDIU, 2015 y.-150 b.
3. Kucharov A.S. Menejment. O'quv qo'llanma. T.: TDIU, 2009 y. -120 b.
4. Sharifxo'jaev M. Menejment. Darslik. T.: O'qituvchi, 2001.-464 b.
5. Qosimova D.S. "Menejment nazariyasi". Darslik T.: TDIU, 2011-350 b.
6. Piter Druker. Praktika menedjmenta.-M. "Mann, Ivanov i Ferber". 2015.267-276 s.
7. Soliev A., Buzrukxonov S. Marketing, Bozorshunoslik. Darslik. -T.: Iqtisod-Moliya, 2010.- 424 b.
8. Peter F. Drucker. The effective executive. Piter F. Druker. Эффективный руководитель. Пер. с англ. — М.: ООО "И.Д.Издателский дом "Вильямс", Москва • Санкт-Петербург • Киев 2012. — 224 ye.: il. — Parad, tit. antl.
9. Robbins, Stephen P. Management / Stephen P. Robbins, Mary Coulter. — 11th ed. R5647 2012 .
10. Tkachuk L.T. pod.red. Shadova M.I. Menedjment. Roctov-na-Donu. Feniks. 2012 g.

Qo'shimcha adabiyotlar:

1. O'zbekiston Respublikasi Prezidenti Shavkat Mirziyoyevning mamlakatimizni 2016-yilda ijtimoiy-iqtisodiy rivojlantirishning asosiy yakunlari va 2017-yilga mo'ljallangan iqtisodiy dasturning eng muhim ustuvor yo'nalishlariga bag'ishlangan Vazirlar Mahkamasining kengaytirilgan majlisidagi ma'ruzasi. 2017 yil 14-yanvar.
2. O'zbekiston Respublikasi prezidenti Sh.Mirziyoyev tomonidan ishlab chiqilgan 2017-2021 yillarda O'zbekiston Respublikasini rivojlantirishning beshta ustuvor yo'nalishlari bo'yicha Harakatlar strategiyasi. 2017-yil 7-fevral.
3. Meskon M.X. i dr. Основы менеджмента. 3- ye izdaniye: Per. s angl.- M.:ООО «I.D. Vilyams», 2008.- 672 s.
4. Gluxov V.V. Menedjment: Uchebnik. 3- izd.- SPb Piter, 2009.- 608.

5. Vesnin V.R. Menedjment v sxemax i opredeleniyax: Uchebnoye posobiye. – M.: Prospekt, 2009. – 120 s.
6. Danilin V.I. Finansovyy menedjment: zadachi, testy, situatsii.Uchebnoye posobiye. – M.: Prospekt, 2009. – 360 s.
7. Kane M.M., Ivanov B.V., Koreshkov V.N, Sxirtladze A.G.
8. Системы, методы и инструменты менеджмента качества: Учебник для вузов / Под ред. М.М. Кане. – СПб.: Питер, 2009. – 560 s.
9. Ivankov A.Ye, Ivankova M.A. Menedjment: Uchebnyy minimum. –M.: “Yurisprudensiya”, 2008.- 32 s.
10. Ilin E.P. Motivatsiya i motivy. Uchebnik.-SPb. Piter, 2008.- 512 s.
11. Dyatlov A.N. Obshiy menedjment. Konsepsii i komentarii:Uchebnik -M.: Alpina Biznes Buks: 2007.-400s.
- 12.13. Tebekin A.V., Kasayev B.S. Menedjment organizatsii. Ucheb. –M.: KNORUS-M.2011 g.
- 13.14. Razu M.L. Menedjment.” KNORUS”. 2008 g.
- 14.15. Larygin Yu. Teoriya menedjmenta. Moskva. Rid Grupp.2011g.115 str
- 15.16. Raximova. D.N. Zamonaviy menejment: nazariya va amaliyot. O‘quv qo‘llanma – T.:G‘.G‘ulom 2009 y.
- 16.17. Sergey Bexterev. Pod red. Gleba Arxangelskogo. Alpina pablisher. Maynd-menedjment: Resheniye biznes-zadach s pomoshyu intellekt-kart /— 4-e izd., pererab. i dop. — M.: Alpina Pablisher, 2011. — 308 s.

Internet saytlari:

1. [www.economics .ru](http://www.economics.ru)(Rossiya iqtisod va moliya jurnali)
2. www.gov.uz (davlat boshqaruv portali)
3. www.lex.uz (normativ-huquqiy me'yyoriy hujjatlar)
4. [www. stat.uz](http://www.stat.uz) (Davlat statistika qo'mitasi)
5. www.ziynet.uz
6. www.managment.ru(Rossiya menejment fani bo'yicha adabiyotlar va manbalar)

ИЖТИМОЙ ФАЛСАФАНИНГ БАХС МАВЗУСИ ВА ВАЗИФАЛАРИ

Наманган мухандислик технология институти талабаси Нўмонов Отабек
Ўрмонжон ўғли

Наманган мухандислик технология институти талабаси Аҳмадҷонова

Барноҳон Қаҳрамон қизи

otabeknumanov1019@gmail.com

+998914901019

Аннотация; Ижтимоий фалсафа – фалсафа фанининг жамият ва унинг таракқиёти қонуниятларини ўрганувчи соҳаси. Ижтимоий фалсафа инсонларнинг амалий фаолияти ва улар ўртасидаги ижтимоий муносабатларни ҳам таҳлил қилади. Ижтимоий фалсафа – тарих, социалогия, сиёсатшунослик, ижтимоий, психология, ҳуқуқ, этика ва бошқа ижтимоий фанлар учун методология ролини ўйнайди.

Калит сўзлар; Фалсафа, ижтимоий фалсафа, антропология, гносеология, методология, онтология, диалектика, метафизика, синергетика, бифуркация.

Ижтимоий фалсафа фалсафанинг таркибий қисми бўлиб, инсон ва жамият ҳақидаги билимлар тизими сифатида антик даврлардан эътиборан аста-секин шакллана бошлаган. Таъкидлаш жоизки, инсоннинг барча билимлари дастлаб фалсафа доирасида мужассамланган. Кейинчалик унинг таркибидан бошқа фанлар, чунончи табиий ва гуманитар фанлар ажралиб чиққан.

Фалсафадан бошқа фанларнинг ажралиб чиқиши унинг ахамиятини камайтирмаган, аксинча, оламни янада чуқур, янада атрофлича ўрганиш имконини берган.

Олам ҳақидаги билимларнинг тобора ривожланиб бориши, фалсафа доирасидаги билимлардан алоҳида фанларнинг ажралиб чиқиши ва таракқиётига олиб келган.

Дастлаб фалсафа таркибидан табиий ва ижтимоий фанлар ажралиб чиқа бошлаган.

Бу жараён узоқ давом этиб, фалсафадан математика, геометрия, астрономия, кейинчалик геология, геодезия, тиббиёт, механика, физика, химия, биология каби фанлар ажралиб чиққан. Кейинроқ фалсафа таркибидан гуманитар ва ижтимоий фанларнинг (XVIII-XIX асрларда) ажралиб чиқиш жараёни рўй берган. Оқибатда социология, этика, эстетика, мантик, сиёсатшунослик каби фанлар мустақил равишда ривожлана бошлаган.

Ижтимоий-фалсафий билимлар дастлаб фалсафа фани таркибида шаклланган ва ривожланган. Фалсафий билимларнинг такомиллашуви жамият, унинг моддий ва маънавий ҳаёти, ижтимоий муносабатлар, сиёсий, ҳуқуқий, ахлоқий муаммоларнинг қўйилиши ва ҳал этилиши жамият ва инсон ҳақида

кўплаб рисоаларнинг яратилишига сабабчи бўлган. Буларга Платоннинг «Давлат», «Қонунлар», Аристотельнинг «Сиёсат», Форобийнинг «Фозил шаҳар аҳолиси», «Сиёсат илми», Абу Райхон Берунийнинг «Қадимги халқлардан қолган ёдгорликлар», Мирзо Улуғбекнинг «Тўрт улус тарихи», Ал-Марғилонийнинг «Ал-Хидоя», Томас Гоббснинг «Гражданлик тўғрисида», Гегельнинг «Тарих фалсафаси», «Хуқуқ фалсафаси» каби асарлари, рисолатарини келтириш мумкин. Айнан ана шу рисоаларда жамият, инсон ҳақидаги фалсафий билимлар ўз ифодасини топган.

Кейинчалик ижтимоий фалсафа алоҳида фан сифатида ажралиб чиққан.

Фалсафа ва ижтимоий фалсафа ўзаро узвий боғлиқ. Ижтимоий фалсафа жамият ҳақидаги фалсафий билимлар тизими сифатида фалсафа фанининг узвий қисми ҳисобланади. Агар фалсафа одам ва олам муносабатлари таҳлили билан шуғулланса, ижтимоий фалсафа жамият, инсон ва улар орасидаги муносабатларни тадқиқ этади. Агар фалсафа одам ва одам, одамнинг оламга муносабати, оламнинг моҳияти, қонуниятлари тўғрисидаги фан бўлса, ижтимоий фалсафа оламнинг таркибий қисми бўлган жамият ҳақидаги фалсафий билимлар тизими ҳисобланади. Шунинг учун ҳам ижтимоий фалсафани фалсафий таълимотларнинг ўзига хос кўриниши сифатида таҳлил қилмоқ лозим.

Ижтимоий фалсафа фалсафа таркибидаги онтология, гносеология, методология, антропология таълимотлари билан бевосита боғлиқ бўлиб, у шу таълимотларнинг жамиятга изчил татбиқ этилишининг натижаси ва маҳсули сифатида маҳсус ўрганилади.

Ижтимоий фалсафа борлиқ фалсафаси, онтология таълимоти билан бевосита боғлиқ. Фалсафа борлиқни бир бутун яхлит олам сифатида олиб ўрганади. Ижтимоий фалсафа борлиқнинг ўзига хос кўриниши, ижтимоий борлиқ, яъни жамият, унинг моҳияти, қонуниятларини, инсоннинг жамиятга муносабатини ўрганади.

Ижтимоий фалсафа гносеология (илми) билан бевосита боғлиқ. Фалсафа оламни билишга дахлдор муаммолар билан шуғулланса, ижтимоий фалсафанинг диққат марказида жамиятни билиш муаммолари туради. Фалсафа объектив оламнинг инсон онгида акс этиш масалалари, оламни билиш муаммолари билан шуғулланса, ижтимоий фалсафа ижтимоий ҳаётнинг инсон онгида акс этиш муаммоларини ўрганади ва Инсон онги жамиятга «қандай муносабатда?», «Инсон ўз онги билан жамиятни била оладими?» деган саволларга жавоб излайди.

Фалсафада оламни билиш йўллари, усуллари ишлаб чиқилган ва бу методология (усуллар ҳақидаги таълимот)да ўз ифодасини топган. Ижтимоий фалсафа инсон ва жамиятни ўрганиш йўллари, усуллари ҳақида баҳс юритади.

Кўриниб турибдики, фалсафа ва ижтимоий фалсафа узвий бирликда ва диалектик алоқадорликдадир. Бу алоқадорликда фалсафа фани умумийликни ифодалайди, ижтимоий фалсафа эса ана шу умумийлик доирасидаги айримликдир.

Ижтимоий фалсафа жамият, инсон, ижтимоий тараққиёт ва ижтимоий билишнинг моҳияти, қонуниятлари ҳамда тамойиллари ҳақидаги фандир. Ижтимоий фалсафа фан, илмий билимлар тараққиётида амал қиладиган дифференциация жараёнларининг натижаси ҳисобланади. Илмий билимлар тараққиётида дифференциация тарихан икки хил тарзда кечган.

Дастлабки даврларда одамларнинг билимлари фалсафа фани доирасида жамланган, кейинчалик унинг асосида табиий ва ижтимоий фанлар вужудга келган.

Иккинчи йўналиш - муайян фан доирасида билимларнинг чуқурлашуви оқибатида унинг тармоқлари шаклланган, янги билимларни ўзида мужассамлантирган янги соҳалар пайдо бўлган.

Фалсафий билимларнинг ривожланиб, чуқурлашиб бориши оқибатида психология, формал мантик, этика, эстетика каби фанлар ажралиб чиққан. Айни вақтда фалсафанинг инсонга ва жамиятга бевосита дахлдор муаммолари ва бу муаммолар доирасида эришилган илмий билимлар ижтимоий фалсафанинг фан сифатида шаклланишига сабаб бўлган.

Хар қандай фан уз тадқиқот объекти, предметига эга, унда оламга хос қонуниятлар акс этади.

Ижтимоий фалсафа фанининг ўрганиш объекти - жамият ва инсон. Ижтимоий фалсафа кишилик жамиятининг келиб чиқиши, моҳияти, инсон, унинг жамиятга муносабати ҳақида баҳс юритади. Ижтимоий фалсафа жамият ҳақидаги энг умумий билимлар тизимини ифодалайди. Айни вақтда у ижтимоий ривожланиш йўлида келиб чиқадиган муаммоларни оқилона хал этиш, жамият истиқболини олдиндан кўриш имконини беради.

Фалсафа оламини бир бутун олам сифатида яхлитликда ўрганса, ижтимоий фалсафа жамиятни яхлит ижтимоий организм сифатида таҳлил этади ва жамиятнинг айрим соҳаларини тадқиқ этувчи фан вакиллари эътиборини жамиятнинг нормал ишлаши учун унинг хар бир қисми ва унсури қандай роль уйнашини аниқлашга қаратади.

Ижтимоий фалсафа нуқтаи-назаридан жамият ўзини-ўзи ташкилловчи ва бошқарувчи система бўлиб, у ўз ички қонунлари билан ҳаракатланади, ривожланади ва такомиллашади. Инсон ва унинг уюшмалари (давлати, сиёсий партиялари, ижтимоий ҳаракатлари ва б.) қонунлар доирасида фаолият йўналишини белгиласа, тараққиёт тезлашади; аксинча бўлса, жамият таназзулга учрайди.

Бинобарин, жамиятни ҳаракатга келтирувчи қонунлар ва у асосда ўз фаолиятини белгилайдиган жамият субатоми - инсондир. Одамнинг келиб чиқиши ва жамиятнинг шаклланиши, инсоннинг жамиятга муносабати, уларнинг ўзаро алоқадорлиги ижтимоий фалсафа тадқиқ этадиган муаммолардир.

Ижтимоий фалсафа жамият ва инсонни узлуксиз ўзгариб, ривожланиб боровчи тизим сифатида ўрганади ва ижтимоий тараққиётнинг мазмун-моҳияти, шакл ва кўринишлари, ижтимоий тараққиёт қонунлари тўғрисида баҳс юритади.

Ижтимоий фалсафа доирасидаги энг муҳим муаммо - жамиятни билиш муаммосидир. Ижтимоий фалсафа жамиятда кечадиган ижтимоий воқеа ва жараёнларни илмий билишнинг методологик асосларни ишлаб чиқади.

Шундай қилиб, ижтимоий фалсафанинг муаммолари деганда жамият, инсон, ижтимоий тараққиёт ва ижтимоий билиш муаммолари назарда тутилади.

Ижтимоий фалсафа жамиятга ўз-ўзидан ташкилланувчи, узлуксиз тараққий этиб боровчи ижтимоий организм сифатида қарайди. Айни чоғда маълум тарихий даврларда баъзи жамиятлар ва цивилизациялар таназзули сабабларини ҳам таҳлил этиб, тарихий хотирани шакллантиради.

Маълумки, ҳар бир фан оламнинг бирон-бир кўринишига даҳлдор қонуниятларни очишни ўз олдига мақсад қилиб қўяди. Ижтимоий фалсафа жамият ҳаёти ва тараққиёти ижтимоий қонунларини очиб беради.

Ҳар бир фаннинг мазмуни унинг таянч тушунчалари, терминларида ифодаланганидек, ижтимоий фалсафанинг ўз тушунчалари - категориялари мавжуд. Ижтимоий фалсафанинг таянч тушунчалари ва категориялари деганда «жамият», «инсон», «ижтимоий борлиқ», «ижтимоий онг», «ижтимоий муносабат», «ижтимоий ишлаб чиқариш», «ижтимоий жараён», «маданият», «маънавият», «қадрият», «объектив шарт-шароит», «цивилизация», «субъектив омиллар», «манфаат», «эҳтиёж», «шахс», «оила», «тадрижий ривожланиш», «иктисодий ҳаёт», «ижтимоий-сиёсий ҳаёт» кабилар назарда тутилади.

Ижтимоий фалсафа жамият ҳаётида муҳим ўрин тутди. Бу нарса унинг функцияларида намоён бўлади.

1. Ижтимоий фалсафанинг дунёқарашлилиқ функцияси. Ижтимоий фалсафа худди фалсафа каби инсоннинг жамият ҳақидаги илмий дунёқарашини шакллантиради. Албатта инсон дунёқарашини шакллантиришда барча билим соҳалари қатнашади. Лекин ижтимоий фалсафа яхлит таълим сифатида инсонда жамият, инсоннинг жамиятдаги ўрни ҳақидаги билимларининг шаклланишига ёрдам беради, унга жамиятда рўй берадиган турли ижтимоий жараёнларга ўз онгли муносабатини шакллантиришга хизмат қилади.

2. Ижтимоий фалсафанинг методологик функцияси. Ижтимоий фалсафа жамият тизими ва ривожланишидаги умумийлик ва айримлик уртасидаги ечимни топиш, ижтимоий хаёт сохаларининг ўрнини кўрсатиб бериш, инсон борлиги ва моҳиятини ёритиш, инсоният тарихининг моҳиятини тушунтириб бериш билан бошқа ижтимоий фанлар учун ўзига хос методологик асос вазифасини бажаради. Ижтимоий фалсафанинг методологик функцияси деганда, ижтимоий фалсафанинг жамиятни илмий англаш методлар ҳақидаги фан эканлиги назарда тутилади. Фалсафа тарихида оламни, шу жумладан жамият ва инсонни билишнинг 2 асосий методи шаклланган. Булар: диалектика ва метафизика. Ижтимоий хаётни ўрганишда диалектика ва метафизиканинг ўзига хос ўрни бор.

- агар диалектика ижтимоий хаёт ходисаларини ўрганишда, улар орасидаги энг умумий универсал алоқадорликларга эътибор беришни тақоза этса, метафизика жамиятнинг ҳар бир таркибий қисмини алоҳида ҳолатда олиб ўрганади.

- агар диалектика ижтимоий хаёт ва инсонни пастдан юқорига. соддадан мураккабга қараб бораётган жараён сифатида ўрганишда тараққиёт тамойилидан келиб чиқса, метафизика эса тараққиётни фақат миқдорий ўзгаришлар сифатида талқин этади.

- агар диалектика оламнинг барча кўринишлари каби жамият ва инсон оламининг моҳиятида ҳам зиддиятлар амал қилади, зиддиятларнинг бирлиги ва мутаносиблиги жамият ва инсон мавжудлигида намоён бўлади, айти вақтда зиддиятлар орасидаги муносабат тараққиётга олиб боради, деб билса, метафизика жамиятдаги зиддиятлар, уларнинг ўзининг қарама-қарши томонига олиб кетиши эътибордан соқит қилади.

Ижтимоий хаётга илмий муносабатларни қарор топтиришда синергетика методининг ҳам ўзига хос ўрни бор. Бу метод йуклик (хаос)дан қандай қилиб одам пайдо бўлгани ва жамият ўзидан-ўзи шаклланганини англаб олишга аниқлик киритади. Бунда табиат ва жамиятда бифуркация ходисаси борлиги назарда тутилади. Унга кўра, тасодифлар ўзидан-ўзи йиғилиб, муайян миқдорий параметрлар чегарасида қонуний алоқадорликларнинг шаклланишига сабаб бўлади. Жамият ривожини ва таназулида инсон омили муҳим роль ўйнашини назарга олсак, синергетика методи тамойилларига тегишли «амал қилиш, бифуркация» ходисасини назарда тутиш бағоят муҳимдир.

3. Ижтимоий фалсафанинг инсонпарварлик функцияси. У комил ва баркамол инсонни шакллантиришга хизмат қилади. Энг қадимий даврлардан фалсафани инсон, унинг моҳияти, кадр-қиммати масалалари қизиқтириб келган. Аслида фалсафа инсон хаётининг маънисини ўйлашдан бошланган. Ижтимоий фалсафа «Одам ва олам» муаммосини хал қилишга ёрдам беради.

И.Кант ўзини «Соф ақл танқиди» асарида фалсафий билимларнинг мохияти 3 саволда ифода топган, деб ҳисоблайди. Булар:

- Мен нимани биладим оламан?
- Мен нима қилишим керак?
- Нимага умид қилишим, ишонишим керак? Инсоният барча даврларда

уларга жавоб топишга интиланган.

4. Ижтимоий фалсафанинг башорат функцияси. Ижтимоий фалсафа ижтимоий жараёнларни илмий бошқаришда муҳим аҳамият касб этади. Бу йўлда ижтимоий тараққиёт қонунларидан келиб чиқиб, ижтимоий жараёнлар тенденцияси (майли) ва истикболлини, келажакни англаш, илмий башорат қилиш имконини беради.

5. Ижтимоий фалсафа инсонпарварлик функциясини бажаради. Унинг гуманистик функцияси инсоннинг тарбиялашга, унда юксак инсоний, ахлокий хислатларни шакллантириш ва ривожлантиришга йуналтирилган. Инсонни шакллантириш ва ривожлантириш унда фалсафий фикрлаш маданиятини қарор топтиришни ҳам назарда тутаяди.

Ижтимоий фалсафа умуман фалсафий билимлар билан биргаликда барча ижтимоий-гуманитар фанларнинг методологик асоси ҳисобланади.

Ижтимоий фалсафа социология, тарих, антропология, психология, этнография, иқтисодий назария каби фанлар билан узвий бирлик ва алоқадорликда мавжуд бўлади.

Ижтимоий фалсафа социология билан боғлиқ- Ижтимоий фалсафа жамиятнинг энг умумий муаммолари устида баҳс юришса, социология конкрет жамиятнинг конкрет муаммоларини тадқиқ этишни назарда тутаяди.

Ижтимоий фалсафа тарихни англашнинг методологик асоси ҳисобланади. Тарих муаммоларини ҳал қилиш чуқур фалсафий таҳлилга суянади.

Фойдаланилган адабиётлар

1. Фалсафа. Қомусий луғат. - Т., «Шарқ», 2004 йил, 151-152 бетлар.
2. Ж.Туленов Жамият фалсафаси. Олтинчи бўлим. - Т., 2001 йил.
3. Фалсафа. Ўқув қўлланма. Э.Юсуповнинг умумий таҳрири остида. - Т., «Шарқ», 1999 йил, 252-255 бетлар.
4. Основы философии. Под редакцией Ахмедовой М. и В.С.Хана. - Т., изд. «Мехнат», 2004 год. Раздел X. - стр. 351-410.
5. Falsafa (Матбуа Ахмедованинг умумий таҳрири остида) - Т., «Ўзбекистон файласуфлари Миллий жамияти» нашриёти, 2006 йил, 354- 410 бетлар.

ДАРСЛАРДА ЭРКИН ТАЪЛИМ ОЛИШ МУҲИТИНИ ЯРАТИШ ХУСУСИДА

Эрматов Усмонжон
ЎзДЖТУ катта ўқитувчиси
+99894-6724265

Аннотация: Ушбу мақола эркин ва самарали таълим муҳитини яратишга оид бўлиб, унда чет тилларини ўқитиш жараёнида ўқув муҳитини яратишнинг самарали усуллари келтирилган. Мақоланинг асосий қисмида биз ўқитишнинг нафақат моддий, балки ахлоқий ва маданий қисмига ҳам эътибор қаратишимиз керак, деган фикрга келишимиз мумкин.

Калит сўзлар: таълим, ўқитувчи, талаба, мулоқот, муҳит, дарс
Маълумки, чет тилларни ўрганиш энг қизиқарли ва айна пайтда мураккаб бўлган машғулотлардан биридир. Аввало, шунини ёдда тутишимиз керакки, бирор бир вазифани бошлашдан олдин унга алоҳида шароит яратиш муҳим аҳамиятга эга. Шундай экан, чет тилларини ўрганишда яхши натижаларга эришиш учун бизнинг дастлабки вазифамиз ўқув муҳитини яратишдир. “Дарсларингизга мунтазам равишда ўз стратегия ва машғулотларингизни киритинг, масалан, “Сўнгги сўзни мен учун сақла”, бу ўқувчиларга ўз фикрлари ва ғояларини ифода этиш, ўзаро муносабатларни ўрнатиш ва ҳамкорликда ишлашга имкон беради. Бу сизнинг синфингизда ҳиссий хавфсизлик ҳисси ўсиши ва сақланишига ёрдам беради”(1).

Шунини таъкидлаш жоизки, иншолар, шеърлар, турли лойихалар ва имтиҳонларнинг намоёнишлари деворларда акс этган бўлса, демак бу ўқувчиларнинг хонага эгалик ҳисси устун эканлигини кўрсатади. Улар атрофга назар ташлаб, ўзлари томонидан яратилган ишларни кўришганда, албатта, дўконда сотиб олинган плакатларни кўргандан кўра юқори даражадаги эркинликни бошдан кечиришади. Шунингдек, агар ахборот плакатлари керак бўлса, ўқувчиларингиздан уларни ўзлари яратишини сўранг, чунки биз талабаларнинг ишларини жойлаштиришимиз керак.

Қолаверса, дарс жараёнида агар биз ҳеч нарсани эслолмасак ёки билмасак, тан олиш яхши. Бизнинг инсонийлигимизни намоён эта одганимизда талабалар бизни кўпроқ кадрлашади. “Ишончим комил эмас”, дегани бизнинг билимимиз паст даражада эканлигини кўрсатмайди.

Биз талабалар билан бирга бирор янги матн ўқиганимизда, бу ўқиш учун яхши туртки бўлади. Бу орқали уларга турли хил сигналлар юборилади: Мен ўқишни яхши кўраман. Мен сизга шунчаки буни айтмайман ва қанча ўқиганингиз учун баҳо бераман, мен сиз билан ёнма-ён ўқийман. Сиз менинг қиёфамни кўриб, мен қийин нарсани тушунишга қийналаётганимда ва қайғули

ёки кулгили жойда ҳиссиётларни ҳис қилганимда сизлар ҳам буни англай оласиз. Мен ҳам сиздек китобхонман.

Ўқитувчи учун энг зарур нарсалардан бири доимо хотиржам бўлишни унутмасликдир. Маълумки, дарс жараёнида чет тилида мулоқот қилиш учун аввало, ўз она тилида гаплар тузишга тўғри келади. Баъзан эса фикрни тўлиқ жамлай олиш қийин кечади. Ҳар қандай вазиятда ҳам, айтайлик, ўқитувчи талаба билан мулоқотни йўқотиб қўйган бўлса, ўша синф ичида эркинлик ва ишонч туйғусини тиклаш учун кўп вақт кераклигини унутмаслигимиз керак. Бундай вазиятларда ўзни қўлга олиш муҳим аҳамият касб этади.

Яна бир муҳим нарса шуки, ҳар қандай имкониятдан фойдаланиб, меҳроқибатни намуна қилиб кўрсатиш лозим. Бу ҳақиқатан ҳам кўпроқ ёрдам беради ва талабаларни ўқитувчига эргаштиради.

Яна бир кучли техника - бу бизнинг талабаларимиз билан ёзиш, чунки биз ўз қоидаларимизга, кўрсатмаларимизга бўйсунганимизни кўрсатамиз. Бу орқали уларга қуйидаги сигналлар юборилади: Мен ёзишни яхши кўраман. Мен сизга шунчаки буни айтмайман ва сизнинг ёзганларингиз бўйича баҳо бераман; Мен сиз билан ёнма-ён ёзаман. Сиз шеър ёки мактуб ёзаётганда қийналаётганимни кўрасиз, янги сўзлар ҳақида ўйлаётганимни, эскиларини ўчириб ва қайта кўриб чиқаётганимда имкониятлардан фойдаланаётганимни кўрасиз. Мен ҳам ёзувчиман.

Намунавий оғизлик талабалар томонидан қадрланади. Агар биз ўқувчилардан кўрққан, ёлғиз қолган, чалкашлик ва ҳоказоларни ҳис қилган пайтларини ёзиш ва суҳбатлашишни сўрасак, биз ҳам бунга тайёр эканлигимизни кўрсата олишимиз керак. Бундай ҳолда биз уларни уялмасликка ундаймиз. Ҳатто улар чалкаштириб юбориши мумкин, аммо бу унчалик ёмон эмас, чунки биз робот эмасмиз. Аммо биз уларга кўрқиб кетишига ёрдам бериш йўлини юмшоқ қилиб топишимиз керак.

Ўқитиш жараёнининг яна муҳим қисмларидан бири бу тез-тез табассум қилишдир. Талабаларга қанча табассум ҳадея эта олсак, улардан ҳам шунча кўп қабул қиламиз. Қолаверса, биз талабаларимизга муаммони ўзи ҳал қилиш имкониятини беришимиз керак. Ҳоялар ва эчимлар талабадан чиққанда, бу жуда яхши. Бу айтишдан кўра сўраш имкониятидир: “Уй вазифасини вақтида бажариш учун қандай қилиб баъзи нарсаларни бошлашингиз мумкин? Қандай қилиб уларни менга айтганингиз каби ёзсам бўлади?” Бу ўқувчининг ижодий қобилиятини ва танқидий фикрлашни ривожлантиришга ёрдам беради. Баъзан дарс давомида ҳазилдан фойдаланиш жуда яхши. Талабаларингиз билан кулиш - бу хабар қуйидагича юборилади: Таълим ҳар доим ҳам шундай жиддий бўлиши шарт эмас, баъзан хавотир юқори бўлганида, масалан, синов пайтида ёки дунёда ёхуд университетда ақлга сиғмас воқеалар содир бўлганда, биз

биргаликда кулишимиз керак. Ҳар қандай ҳолатда ҳам уларга азоб-уқубатларни кўрсатмасликка ҳаракат қилинг. Ўқувчилар, қайси ёшда бўлишдан қатъий назар, ўқитувчи қачон хурсанд бўлмаслигини билишади. Қувонч юқумли бўлиши мумкин, аммо бахтсизлик ҳам шундай хусусиятга эгадир.

Талабаларимиз орасида ўтиришимиз бу улар билан бирга бўлишга ёрдам беради. Талабаларингиз билан ўтиринг. талабалар учун ажратилган стулда ўтириш ўқитувчилар учун ноқулайлик туғдириши мумкин. Аммо бир гуруҳ талабалар столига қўшилиш бизни сахнадан олиб ташлайди ва ҳатто бир неча лаҳзага ҳам гуруҳга аъзо бўлишимизга имкон беради. Биз стратегик савол бера оламиз, гуруҳнинг лойиҳаси ҳақида сўрашимиз ёки шунчаки тинглашимиз мумкин.

Хулоса қилиб айтиш мумкинки, ахлоқий ва маданий муҳит моддий муҳитдан кўра муҳимроқдир. Шунинг учун биз ижодкор ва танқидий фикрловчи бўлишимиз керак. Мана шундагина дарс жараёнида ўқитувчи ва талабалар ўртасида эркин муҳит яратилишига эришиш мумкин.

Фойдаланилган адабиётлар рўйхати:

1. Davis, Barbara Gross. Tools for Teaching. San Francisco: Jossey-Bass, 2001.
2. Freeman, Diane Larsen. Techniques and Principles in Language Teaching. Oxford: Oxford University Press 1986, 142p.,
3. Doff, Adrian. Teaching English. Cambridge: Cambridge University Press 1989, 286p.,
4. Greenlaw Steven A. and Stephen B. DeLoach. "Teaching Critical Thinking with Electronic Discussion." Journal of Economic Education 34, no. 1 (2003): 36–53.

ТИЛГА ЭЪТИБОР ЭЛГА ЭЪТИБОР

Дўстова Дилдора Баходировна,
Тошкент шаҳри Олмазор тумани 146-сонли
умум таълим мактаби инглиз тили фани ўқитувчиси

Дунёдаги ҳар бир халқни борлигини эътироф этадиган ойнаи жаҳони- унинг тил ва адабиётидир. Тил миллатнинг руҳи, кўзгуси ҳисобланади. Биз ўз она тилимизни қанчалик севсак, бошқа миллатлар учун ҳам ўз тили қадрли ва суюклидир.

Ҳозирги кунда юртимизда хорижий тилларни ўрганишга бўлган талаб кун сайин ортиб бормоқда. Инглиз тили, немис тили, рус тили шулар жумласидандир. Инглиз тили дунё миқёсида халқаро тил бўлганлиги учун ҳам ўз мавқеига эга, албатта.

Ҳукуматимиз томонидан узлуксиз таълим тизимининг барча босқичларида ўсиб келаётган ёш авлодни чет тилларига ўқитиш сифатини таъминлаш, чет тилларида эркин сўзлаша оладиган мутахассисларни тайёрлаш, тизимини тубдан такомиллаштириш, ушбу йўналишдаги ўқув дастурларининг узвийлиги ва узлуксизлигини таъминлаш мақсадида бир қатор қарорлар қабул қилинди.

Мазкур қарорлар ижросини таъминлаш мақсадида Республикамизда жорий йилнинг ноябр ойи инглиз тили ойлиги деб эълон қилинди. Ушбу ойда Республикамизнинг барча мактабларида инглиз тили фан ойлиги ўқувчи ва педагоглар ўртасида кўтаринки кайфиятда ва қизиқарли ўтказилди.

Шу қаторда пойтахтимизнинг Олмазор туманида жойлашган 146-мактаб ўқувчилари томонидан инглиз тили фани ойлиги доимгидек катта иштиёқ ва қизиқиш билан кутиб олинди. Ушбу фан ойлигида барча ўқувчилар ўртасида очик дарслар, тадбирлар, семинарлар викторина мусобақалари ҳар бир синфлар кесимида ўтказилди.

Тадбирларда ўқувчилар ўз билимларини намоён этишди ҳамда инглиз тилида матн тузишди, инглиз тилидаги ўзлари тайёрлаган қўшиқлар, шеърлар ва турли сахна кўринишлари ижро этишди, синфлараро иншолар ёзишда беллашишди, инглиз халқининг анъаналари ва табиати туширилган расмлар чизиш билан фаол иштирок этишди.

Шунингдек, Вилям Шекспир ҳаёти билан боғлиқ бўлган сўзларни топиш, “Ким фарзанди билан кўпроқ инглиз тилида гаплашади?”, “Инглиз тилини ким қандай билади?” мавзусидаги танловлар ота-оналар ўртасида ҳам ўтказилди. Бугун оддий дарс билан ўқувчини фанга қизиқтириб бўлмайди шу сабабли мактабимизда ўқувчиларнинг интеллектуал салоҳиятини ошириш, инглиз тили фанига қизиқтириш мақсадида турли тўғарақлар ташкил қилинган. Мақсадимиз

Ўқувчиларнинг инглиз тилига бўлган билимини ошириш ва уларга ушбу фаннинг сир-асрорларини ўргатишдир. Бу борада ота-оналар ҳам ўзларининг кўмаklarини бермоқдалар. Мактабда ота-оналарни дарс жараёнига, тадбирларга жалб этилгани ўзининг ижобий натижасини бермоқда.

Хусусан инглиз тили ўқитувчилари, жумладан Дўстова Дилдора, Сафарова Дилфуза, Назарова Мадина, Норбоева Дилдора ва бошқалар тадбирларни ўтказишда фаол қатнашишди.

4-синфларда “What is the weather” очик дарси, 5-синфларда “Competition of schoolers” беллашуви, 7-синфларда “Happy birthday” мавзусида бир қатор очик дарслар ва тадбирлар кўтаринки руҳда ўтказилди. Ўқувчилар ўзларининг билим ва салоҳиятларини сахна кўринишларида намойиш этиб устозларининг олқишларига сазовор бўлишди.

Мактаб раҳбарияти тадбир иштирокчилари томонидан ўтказилган фан ойлиги жуда кўтаринки руҳда ўтганлигини, ўқувчиларда чет тили фанига янада қизиқиш ортганлигини, ушбу тадбирлар ҳар ойда қизиқарли ўтказиш тўғрисида ўз таклифини айтиб ўтди. Шунингдек, ўқитувчилар томонидан тадбирларни ўтказишда қилинган барча сайи ҳаракатлари раҳбарият томонидан муносиб баҳоланиб, инглиз тили ўқитувчиси услуб бирлашма раҳбари Қорабоева Гули раҳбариятнинг тавсиясига кўра туман халқ таълими бошқармаси томонидан унга фахрий ёрлик берилди. Тадбирда қатнашиб, ўз истеъдодлари билан барчага манзур бўлган ўқувчилар мактаб маъмурияти томонидан фахрий ёрликлар ва эсталик совғалари билан тақдирландилар.

Президентимиз томонидан таълимга, ёшларимизга ва педагогларга чет тилларини ўргатиш бўйича бераётган эътиборлари, ўтказилаётган чет тили фан ойликлари, барча ўқувчи ёшларга чет тилларини ўрганишга қатта қизиқиш уйғотмоқда. Бу каби ўтказилаётган машғулотларда ўқувчилар ўз билимларини янада мустаҳкамламоқдалар.

Ўқувчиларнинг тўла фаоллигида ўтказилган инглиз тили фан ойлигини ёпилиш тадбири ҳам жуда таассуротларга бой бўлди. Ёшлар бизнинг келажагимиз. Уларни билимли, комил инсон қилиб тарбиялаш биз устозларнинг олдимизга қўйган олий мақсадимиздир.

ЎЗБЕКИСТОННИНГ ТУРКИЙ КЕНГАШ ДОИРАСИДАГИ ТАШАББУСЛАРИ ВА ЎЗАРО ҲАМКОРЛИКНИНГ ИСТИҚБОЛЛИ ЙЎНАЛИШЛАРИ

Мустофаев Муроджон
Мустақил тадқиқотчи
Тел.: (94)-540-04-40

Аннотация: Ушбу мақолада Ўзбекистон яқин бир йил ичида тўлақонли аъзо бўлиб кирган Туркий Кенгаш халқаро ташкилоти доирасидаги ҳамкорлик алоқалари тўғрисида сўз юритилган. Мақолада Ўзбекистоннинг Туркий Кенгаш халқаро ташкилоти доирасидаги фаолияти, ташаббуслари, эришилган ютуқлар ва ўзаро алоқаларнинг истиқболлари таҳлил қилиниб, ташкилотга аъзо давлатлар билан ҳамкорликни янада кенгайтириш мумкин бўлган асосий йўналишлар бўйича таклифлар берилган.

Калит сўзлар: Туркий Кенгаш, халқаро ташкилот, кўп томонлама дипломатия, стратегик ҳамкор, туркий тилли давлатлар, савдо айланмаси, транспорт коридорлари, аъзо давлатлар, саммит, минтақавий ташкилотлар. Ўзбекистон Республикаси Президенти Ш.Мирзиёев томонидан мамлакатда олиб борилаётган кенг кўламли ислохотларнинг натижаси республиканинг ташқи сиёсатида ҳам ўзининг ижобий ифодасини топмоқда. Марказий Осиёдаги кўшни давлатлар билан алоқаларнинг илиқлашуви ва янги босқичга олиб чиқилганлиги, хорижий ҳамкорлар билан барча соҳаларда очиклик ҳамда ўзаро манфаатдорлик асосида олиб борилаётган ташқи сиёсат Ўзбекистоннинг нафақат минтақада, қолаверса жаҳон ҳамжамиятидаги мавқеининг янада мустаҳкамланиб боришига хизмат қилмоқда.

Туркий тилли давлатлар ҳамкорлик кенгаши (*қиқартирилган номи – Туркий Кенгаш*) сўнги йилларда Ўзбекистон аъзо бўлган халқаро ташкилотлардан бири ҳисобланади. Туркий Кенгаш 2009 йил 3 октябрда Озарбайжоннинг Нахичеван шаҳрида бўлиб ўтган Озарбайжон, Қозоғистон, Қирғизистон ва Туркия давлатлари раҳбарларининг йиғилишида Қозоғистон Республикасининг биринчи Президенти Н.Назарбаев ташаббуси билан таъсис этилган. Венгрия 2018 йилдан бошлаб, ушбу Ташкилотда кузатувчи давлат ҳисобланади. Ушбу ташкилот таъсис этилганидан кейин ўн йил ўтгач, Ўзбекистон унга аъзо бўлиб кирди. 2018 йил сентябрь ойида Қирғизистоннинг Чолпон-Ота шаҳрида Туркий Кенгашга аъзо давлатларнинг 6-саммити бўлиб ўтди ҳамда ташкилот тарихида биринчи марта ушбу тадбирда Ўзбекистон Президенти Ш.Мирзиёев фахрий меҳмон сифатида иштирок этди. Ўзбекистоннинг Туркий Кенгашга келгусида кириши тўғрисидаги илк фикр айнан мана шу саммит давомида давлат раҳбари томонидан айтилган эди.

Орадан бир йил ўтгач, 2019 йил 14 сентябрда Ўзбекистон Туркий тилли давлатлар ҳамкорлик кенгашини тузиш тўғрисидаги Нахичеван битимини ратификация қилди ҳамда ташкилотнинг тўлақонли аъзосига айланди [1]. Ўзбекистон ўз минтақасидаги барча Марказий Осиё давлатлари, қолаверса, Афғонистон билан чегарадош бўлган ягона давлат эканлигини инобатга олсак, Туркий Кенгашга аъзо бўлиши билан Ўзбекистон минтақавий кун тартибни шакллантиришда фаол иштирок этиш имкониятига эга бўлади. Ўзбекистоннинг Туркий Кенгашга кириши билан ташкилот янги ва муҳим аъзога эга бўлди ва бу ўз навбатида унинг мавқеини оширади [2].

Ўзбекистон Туркий Кенгашга аъзо бўлишининг дастлабки кунлариданок Президент Шавкат Мирзиёев томонидан ташкилот доирасида ўзаро алоқаларни янада ривожлантириш ва янги босқичга олиб чиқиш бўйича бир қатор таклиф ва ташаббуслар илгари сурилди.

Жумладан, 2019 йил 15 октябрда Бокуда бўлиб ўтган Туркий Кенгашга аъзо давлатлар раҳбарларининг 7-Саммитида Президент Ш.Мирзиёев томонидан технопарклар, инновацион стартап компаниялар ва венчур фондлар ташкил этиш, шунингдек, қўшма инвестицион фонд ва туркий тилли давлатларда савдо уйлари очиш бўйича таклифлар илгари сурилди. Саммит давомида илгари сурилган мазкур ташаббуслар Ўзбекистонда кичик ва ўрта бизнесни ривожлантириш, тадбиркорликни қўллаб қувватлаш, инновацион технологияларни барча соҳаларга кенг жалб қилиш бўйича олиб борилаётган ислохотларнинг мантиқий давоми сифатида жаранглади.

Экспертлар Туркий Кенгашга аъзо давлатлар билан савдо-иқтисодий алоқаларни кенгайтириш Ўзбекистон учун сезиларли иқтисодий дивидентларни олиб келиши мумкинлигини таъкидлашмоқда. Бугунги кунда Туркий Кенгашнинг умумий аҳолиси сони 115 млн. кишидан, ялпи ички маҳсулот ҳажми эса 1,1 трлн. доллардан ортиқ бўлиб, Ўзбекистонда ишлаб чиқарилаётган товарларни экспорт қилиш учун истикболли бозор ҳисобланади. 2018 йилда Туркий Кенгаш давлатлари ўртасидаги товар айланмаси 2015 йил билан таққослаганда 29%га ўсиб 7 млрд. долларга етган. 2016 йилдан буён Ўзбекистоннинг Туркий Кенгашга аъзо давлатлар билан савдо айланмаси ҳажми 40%га ўсган. Экспертларнинг баҳолашича, ташкилотга аъзо давлатлар ўртасидаги савдо айланмасини йилига 12 млрд. долларгача ошириш имкониятлари мавжуд [4].

2019 йил 5 октябрда Тошкентда туркий тилли давлатлар Ишбилармонлар кенгашининг йиғилиши ҳамда Инвестиция форуми бўлиб ўтди. Тадбирларда Туркий Кенгашга аъзо давлатларнинг ишбилармон доираларининг 300 га яқин вакили иштирок этди. Мазкур тадбирларни ўтказиш ташаббуси Ўзбекистон Президенти Ш.Мирзиёев томонидан 2018 йилда Чолпон-Ота шаҳрида бўлган

саммитда илгари сурилган эди. Мазкур тадбирда ташкилотга аъзо давлатлар Савдо-саноат палаталари раҳбарлари ва Туркий Кенгаш Бош котиби Б.Амреев ҳам иштирок этди. Ушбу тадбир давомида билдирилган фикр ва мулоҳазалар Туркий Кенгаш доирасида савдо-иқтисодий ва инвестиция соҳаларида алоқаларни келгусида ривожлантириш учун асосий йўналишларни блегилаб берди. Туркий Кенгаш Бош котиби Б.Амреев ташкилотга аъзо давлатлар иқтисодиёти кўпроқ нефт ва газ нархига боғлиқ бўлиб қолганлини қайд этиб, рискларни камайтириш мақсадида кўпроқ эътиборни аъзо давлатлар ўртасида ўзаро савдо, кичик ва ўрта бизнесни ривожлантиришга қаратиш кераклигини таъкидлади.

Туркия савдо палаталари ва товар биржалари Иттифоқи президенти Р.Хисарчиклиоглунинг «Савдо, савдо ва яна бир бор - савдо» деган сўзлари мазкур тадбирнинг бош шиорига айланди дейиш мумкин. У ўз нутқида саноат кооперациялари, тадбиркорликни ривожлантириш ва ўзаро божхона тўсиқларини бартараф қилиш орқалигина ташқи бозорда рақобат қила олиш мумкинлигини таъкидлади.

«Атамекан» қозоғистонлик тадбиркорларнинг Миллий палатаси бошқаруви раиси А.Мырзахметов Қозоғистоннинг транзит салоҳиятидан фойдаланиш орқали Туркий Кенгаш давлатларининг Россия ва ЕОИИга аъзо бошқа давлатларнинг бозорларига чиқиш имконияти мавжудлиги ҳақида фикр билдирган. Озарбайжон ҳамда Қирғизистон бизнес вакиллари ҳам асосий ўринда логистика, замонавий бизнес инфратузилмани яратиш ҳамда божхона тартиб-қоидаларини соддалаштиришдан манфаатдор эканликларини қайд этишган [5].

Бундан ташқари, транспорт коридорлари ва халқаро юкларни ўтказишда транзит салоҳиятини ривожлантириш бўйича Туркий Кенгашга аъзо давлатлар катта имконият ва ресурсларга эга. Ташкилотга аъзо давлатларнинг транзит салоҳиятидан унумли фойдаланиш Ўзбекистонга Европа бозорларига чиқиш учун шароит яратади. Бунда «Боку-Тбилиси-Карс» (БТК) темир йўли орқали боғланган транспорт коридори муҳим аҳамиятга эга. Ўзбекистоннинг ушбу лойиҳага қўшилиши Европа мамлакатларига транзит юкларни етказиш бўйича («Тошкент - Туркменбаши порти – Ахалкалаки - Карс» йўналиши бўйича) олиб борилаётган ишларни фаоллаштиришга имкон яратиб, Осиё ва Европани боғловчи «Мармара» туннелига олиб чиқади. Шунингдек, келгусида «Хитой-Қирғизистон-Ўзбекистон» темир йўли лойиҳасининг қурилиши амалга ошиб, ушбу темир йўли БТК билан боғланса, тарихда Хитойдан Европагача чўзилган қадимги Буюк Ипак йўлининг тикланишига муҳим қадам қўйилган бўлади [6].

Шунингдек, 2019 йил давомида Ўзбекистонга ташриф буюрган 6,7 млн. сайёҳдан 52% (3,8 млн.) сайёҳлар Туркий Кенгаш давлатлари ҳисобига тўғри

келган [7]. Ушбу рақамлар Ўзбекистонда туризмнинг келгусидаги истиқболлари Туркий Кенгашга аъзо давлатлар билан ҳамкорликнинг ривожланиш даражасига боғлиқ эканлигини кўрсатади. Ташкилотга аъзо давлатлар билан бошқа йўналишларда алоқаларнинг кенгайиши туризмнинг ривожланишига замин ҳозирлайди.

Бугунги кунда давлатлар ўртасидаги халқаро муносабатлар кун тартиби COVID-19 пандемияси натижасида бутун дунёда юзага келган эпидемиологик вазиятдан келиб чиқиб шакллантирилмоқда. Пандемия сабабли, Туркий Кенгаш доирасида ҳам бир қатор олий, юқори ва мутассадди вазирлик ҳамда ташкилотлар ўртасидаги кўплаб учрашувлар, тадбирлар видеоконференциялар шаклида ўтказилмоқда.

Бутун жаҳон соғлиқни сақлаш тизимини ларзага солиб, давлатлар иқтисодиётига катта миқдорда зарар етказаётган COVID-19 пандемияси Туркий Кенгашга аъзо давлатларни ҳам четлаб ўтмади. Бошқача қилиб айтганда, юзага келган эпидемиологик вазият Туркий Кенгашга аъзо давлатлар ўртасидаги ҳамкорликнинг мустақамлигини яна бир бор синовдан ўтказди. Ташкилотга аъзо давлатлар ўртасида барча даражалардаги фаол ҳамкорлик муносабатларининг мавжудлиги, шунингдек, аъзо давлатларнинг ўзаро чегараларга эга эканлиги пандемия даврида кечиктириб бўлмайдиган чоратадбирларни қабул қилиш заруратини юзага келтирди.

Шу муносабат билан, халқаро ташкилотлар орасида биричилардан бўлиб ушбу глобал таҳдиднинг олдини олиш ва унинг салбий оқибатларини бартараф этиш бўйича, жорий йилнинг 10 апрель куни Туркий Кенгашга аъзо давлат раҳбарларининг видеоконференция шаклида «COVID-19 пандемиясига қарши курашда ҳамжихатлик ва ҳамкорлик» мавзусида навбатдан ташқари йиғилиши ўтказилди. Ушбу олий даражали тадбирда Жаҳон соғлиқни сақлаш ташкилоти (ЖСТ) Бош директори Т.А.Гебрейесус ҳам иштирок этди ва Туркий Кенгаш доирасида ушбу тадбирнинг пандемия билан курашишда катта аҳамиятга эга эканлигини алоҳида таъкидлади.

Саммит давомида Ўзбекистон Республикаси Президенти Ш.Мирзиёев томонидан қуйидаги муҳим таклиф ва ташаббуслар илгари сурилди:

- Туркий Кенгаш доирасида доимий фаолият кўрсатадиган қўшма эпидемиологик кузатув тизимини шакллантириш;
- Ташкилотга аъзо давлатлар соғлиқни сақлаш вазирликлари ўртасида ўта хавфли юқумли касалликлар тарқалишининг олдини олиш, диагностика, даволаш, эпидемиологик ўрганиш ва илмий изланишлар бўйича маълумот ва тажриба алмашувини кенг йўлга қўйиш;

- Туркий Кенгаш котибиятида пандемияга қарши курашиш бўйича махсус мувофиқлаштирувчи гуруҳни тузиш ва ушбу гуруҳ давлатларда фаолият юритаётган миллий штаблар билан яқин амалий алоқалар ўрнатиш;
- Ҳозирги ғоят мураккаб шароитда қардош халқларни зарур озиқ-овқат ва мева-сабзавот, дори-дармон, тиббиёт маҳсулотлари билан узлуксиз таъминлаш мақсадида юк ташиш ва транспорт коммуникацияларидан фойдаланиш ҳамда чегара пунктларида транспорт воситаларининг ҳаракатланиш тартибини соддалаштириш;
- Логистика ва транспорт соҳаларидаги мавжуд муаммоларни ҳал этиш, ишлаб чиқариш занжирини сақлаб қолиш учун Транспорт вазирларидан иборат Ишчи гуруҳини ташкил этиш;
- Коронавирус талофотларини юмшатиш учун жаҳон ҳамжамияти билан ҳамкорликни кучайтириш мақсадида халқаро ташкилотлар кўмаги муҳимлигини инобатга олиб, Жаҳон соғлиқни сақлаш ташкилоти ва Туркий Кенгаш ўртасида шериклик алоқаларини ўрнатиш [8].

Ўзбекистон Президенти томонидан илгари сурилган юқоридаги таклифлар пандемия даврида Туркий Кенгаш давлатлари томонидан эътибор қаратилиши лозим бўлган энг муҳим соҳаларни ва йўналишларни қамраб олди.

Пандемия шароитида Ўзбекистон раҳбари томонидан илгари сурилган ташаббуслардан бири бу – Туркий Кенгаш давлатлари ўртасида транспорт воситаларининг ўзаро ҳаракатланишига амалий ёрдам кўрсатиш зарурлиги эди. Ушбу ташаббусни амалга ошириш мақсадида транспорт вазирларидан иборат таркибда Ишчи гуруҳи ташкил этилди ва жорий йилнинг 30 апрель куни унинг биринчи йиғилиши видеоконференция шаклида ўтказилди. Томонлар бирламчи зарур маҳсулотлар ҳисобланган озиқ-овқат ва мева-сабзавот, дори-дармон, тиббиёт воситалари ва асбоб-ускуналарнинг мамлакатлараро узлуксиз етказиб берилишини таъминлаш, COVID-19 пандемияси даврида Транскаспий йўлаги орқали юк етказиб бериш занжирининг узилишларсиз фаолият юритишини ташкил қилиш масалаларини муҳокама қилишди. Ушбу мақсадлар учун Марказий Осиё – Кавказ – Европа мультимодал транспорт йўлагидан биргаликда фойдаланишни фаоллаштириш лозимлиги таъкидланиб, квоталар, транзит божлари, ҳайдовчилик визаларини тақдим этиш орқали томонларнинг ўзаро ёрдам кўрсатиш имкониятлари, Каспий денгизи орқали юк ташиш нархларида чегирмалар бериш, зарур ҳолларда қўшимча (икки томонлама/транзит) рухсатномаларини тақдим этиш ва ўзаро келишув асосида транзит учун тўловларни бекор қилиш жараёни кўриб чиқилган эди [9].

Шунингдек, 2020 йил 11 сентябрь куни Жаҳон соғлиқни сақлаш ташкилоти ва Туркий Кенгаш ўртасида ҳамкорлик тўғрисидаги англашув Меморандумининг

имзоланиши билан Ўзбекистон Президенти томонидан илгари сурилган яна бир муҳим ташаббус амалга ошди [10]. Ушбу ҳужжатнинг имзоланиши соғлиқни сақлаш соҳасида Туркий Кенгаш ҳамда жаҳон ҳамжамияти билан ўзаро ҳамкорликни ривожлантиришда муҳим қадам бўлиб хизмат қилади.

Ўзбекистон Туркий Кенгаш шафелигида фаолият кўрсатувчи Халқаро Туркий Маданият Ташкилоти (ТУРКСОЙ), Туркий тилли давлатлар Парламент Ассамблеяси (ТУРКПА) ва Халқаро Туркий Академия (ХТА) каби халқаро ташкилотлар билан ҳам ҳамкорлик алоқаларини олиб бормоқда.

2019 йилнинг 30 ноябрь куни ТУРКСОЙ доимий кенгашининг 37-мажлисида 2020 йилда Хива шаҳри турк дунёсининг маданий пойтахти деб эълон қилинди. Хива шаҳрига бу мақомни бериш таклифи 2018 йил сентябрь ойида Қирғизистонда ўтказилган Туркий тилли давлатлар ҳамкорлик кенгашининг VI саммитида Ўзбекистон Республикаси Президенти Ш.Мирзиёев томонидан билдирилган эди [11]. Мазкур ташаббус доирасида ТУРКСОЙ томонидан халқаро дастур ишлаб чиқилган бўлиб, Ўзбекистонда бир қатор маданий тадбирларни ўтказиш режалаштирилган.

Қонунчиликни ривожлантириш ва парламентлараро алоқаларни кенгайтириш мақсадида 2019 йил 17-декабрь куни Боку шаҳрида бўлиб ўтган ТуркПАнинг тўққизинчи ялпи мажлисида Ўзбекистон Олий Мажлиси Сенати Раиси Т.Нарбоева иштирок этди. Тадбир давомида Сенат раҳбарини қабул қилган Озарбайжон Президенти И.Алиев ўзбек томонининг ушбу тадбирда иштирок этишини туркий тилли давлатлар ўртасида ҳамкорлик алоқаларини ривожлантиришга қўйилаётган муҳим қадам сифатида таъкидлади [12].

Юқоридаги келтирилган фикрлар ҳамда фактлар асосида Ўзбекистоннинг Туркий Кенгаш доирасидаги ҳамкорлик фаолиятининг келгусида ривожланиши мумкин бўлган қўйидаги истикболли йўналишларини белгилаш мумкин.

Биричидан, маданий-гуманитар ва соғлиқни сақлаш соҳасидаги ҳамкорлик – Ташкилотга аъзо давлатлар ўрасидаги тил ва маданият жиҳатдан яқинлик, халқлар ўртасидаги ўзаро қардошлик алоқалари бу соҳадаги ҳамкорликнинг ривожланиши учун замин ҳозирлайди. Пандемия сабабли юзага келган вазият ва унинг оқибатларига қарши курашишда Ташкилот доирасида соғлиқни сақлаш соҳасида эришилган келишувлар ва ишлаб чиқилган механизмлар бу соҳада ҳамкорликнинг самарадорлигини таъминлашга хизмат қилади.

Иккинчидан, транспорт соҳасидаги ҳамкорлик - Туркий Кенгашга аъзо давлатларнинг барчаси транспорт соҳасида ўзига хос транзит потенциалига эга давлатлар ҳисобланади. Ушбу соҳада ўзаро ҳамкорликни ривожлантириш Ўзбекистоннинг халқаро юкларни ташишда транзит ва транспорт корридори

сифатида салоҳиятини ошириб, ишлаб чиқарилаётган миллий маҳсулотларни хорижга экспорт қилиш ва янги бозорларни очишда муҳим роль ўйнайди. *Учинчидан, инвестиция ва савдо соҳасида ҳамкорлик* – Ташкилотга аъзо давлатларнинг географик жиҳатдан ўзаро яқинлигини инобатга олиб, истиқболли лойиҳаларга инвестициялар киритиш, ўзаро савдо алоқаларини ривожлантиришга кўмак берувчи механизмларни ишлаб чиқиш ва уларни амалга оширишнинг самарали воситаларини яратишга эришилса, Туркий Кенгаш иқтисодий дипломатия соҳасида мустақам платформага айланиши мумкин.

Адабиётлар:

1. <https://lex.uz/ru/docs/4512282>
2. Абдуллаев Ш. Узбекистан в Тюркском совете: общность интересов, возможности и потенциал сотрудничества //Халқаро муносабатлар. 2019, №2. С.9.
3. <https://www.gazeta.uz/ru/2019/10/15/summit/>
4. <http://www.isrs.uz/ru/yangiliklar/press-reliz-o-provedenii-v-ismi-kruglogo-stola-posvasennogo-prisoedineniu-respubliki-uzbekistan-k-sovetu-sotrudnicstva-turkoazycnyh-gosudarstv>
5. <https://www.gazeta.uz/ru/2019/10/05/forum/>
6. <http://www.isrs.uz/ru/yangiliklar/press-reliz-o-provedenii-v-ismi-kruglogo-stola-posvasennogo-prisoedineniu-respubliki-uzbekistan-k-sovetu-sotrudnicstva-turkoazycnyh-gosudarstv>
7. <https://uzbektourism.uz/ru/newnews/view?id=1237>
8. www.un.int/uzbekistan/fr/news/президент-республики-узбекистан-принял-участие-во-внеочередном-саммите-тюркского-совета
9. <https://mintrans.uz/uz/news/turkiy-kengashga-a-zo-davlatlar-transport-vazirlari-videokonferensiya-shaklida-yig-ilish-o-tkazdi>;
10. <http://uzbekistan-geneva.ch/v-zbekiston-respublikasi-prezidenti-tashabbusi-bilan-turkij-tilli.html>
11. <http://uza.uz/uz/posts/khiva-2020-yilda-turk-dunyesi-madaniyati-poytakhti-04-12-2019>;
12. https://azertag.az/ru/xeber/Predsedatel_Senata_Olii_Mazhlisa_Uzbekistana_pr_ibyala_v_Azerbaidzhan.

ЛИТОЛОГИЧЕСКАЯ ХАРАКТЕРИСТИКА ПЕРСПЕКТИВНЫХ ОТЛОЖЕНИЙ МЕСТОРОЖДЕНИЯ ЮЖНЫЙ АЛАМЫШИК

Мухамеджанова Ирода Ориф кизи,

2 курс, магистр, ТГТУ,

Поиск и разведка месторождений нефти и газа.

Кувондиков Исмоил Ширин угли,

геолог II категории ГУ «ИМР»,

Сектор структурных рудных полей и месторождений.

Аннотация. В статье автор дает литологическую характеристику продуктивных горизонтов месторождения Южный Аламышик и предлагает дальнейшее изучение нижнепалеозойских отложений, а именно девон-каменноугольных отложений.

Ключевые слова: *месторождение Южный Аламышик, геологическое строение, Аламышикская структура, продуктивные горизонты, меловые отложения, неогеновые залежи.*

Месторождение Южный Аламышик расположено в юго-восточной части Ферганской депрессии.

В строении продуктивных горизонтов неогена, палеогена, нижнего мела и юры принимают участие, в основном, песчаники, алевролиты, глины и их различные сочетания, что свидетельствует о литологической неоднородности коллекторов, обусловленной особенностями осадконакопления.

Продуктивные горизонты приурочены к отложениям неогена; горизонты III, V, VII – к сумсарским, туркестанским и алайским слоям палеогена, горизонты XVIII, XIX, XX, XXI и XXII приурочены к льяканской (XVIII) и муянской (XIX, XX, XXI, XXII) свитам нижнемеловых отложений, XXIII горизонт – к верхней части юры, горизонт XXX – к палеозойским отложениям.

Границы горизонтов – кровля и подошва четко отбиваются на электрокаротажных диаграммах наличием отрицательной аномалии величины СП и увеличением значений кажущихся удельных сопротивлений (КС).

I горизонт неогеновых отложений.

В нижней части горизонт представлен толщей конгломерата светло-коричневого, мелкогалечного, с прослоями серого песчаника и светло-бурой глины. Открытая пористость пласта конгломерата колеблется в пределах от 11,06% до 23,8%, в среднем составляя 17,9%, по внутриконтурным скважинам

среднее значение открытой пористости – 12%. Среднее значение проницаемости по внутриконтурным скважинам равно 50 мдарси. В верхней части горизонт сложен серым и светло-коричневым песчаником, мелкозернистым, с прослоями известняка и светло-бурой глины. Значение открытой пористости песчаников колеблется от 8,8 до 29,4%, в среднем составляя 15,0%.

По геофизическим материалам среднее значение открытой пористости I горизонта по всему месторождению составляет 12,5%.

Кирпично-красная свита из кирпично-красных глин с прослоями песчаников и гипсов. Песчаники серые, бледно-розовые, преимущественно мелкозернистые, с редким включением зерен гравия и белого ангидрита. Прослой песчаников выделяются как продуктивные пласты ККС-1-4, ККС-5, ККС-6.

III горизонт сумсарских слоев палеогеновых отложений литологически представлен чередованием бурых мелкозернистых, рыхлых песчаников и малиновых песчанистых глин. Общая мощность горизонта до 38м. Среднее значение открытой пористости продуктивной части горизонта по отдельным образцам варьирует от 14 до 21%, в среднем составляя 16%.

V горизонт туркестанских слоев сложен светло-серыми песчанистыми известняками с прослоями зеленых, известковистых, тонкослоистых глин и редкими прослоями плотных известняков. Общая мощность горизонта 7-9м. Среднее значение открытой пористости 18%.

VII горизонт алайских слоев литологически выражен белым и светло-серым известняком, который по плотности делится на две пачки. В верхней части горизонта, мощностью до 15м, известняк белый, плотный, практически непроницаемый. Приток нефти, с этой части пласта не превышает 0,1-0,3 т в сутки. Нижняя продуктивная часть горизонта мощностью до 16 м представлена светло-серым доломитизированным известняком. Пористость этой части горизонта по отдельным образцам варьирует от 11 до 34%, в среднем составляя 18%.

XVIII горизонт ляканской свиты мела, сложенный песчаниками, глинами, алевролитами, паттумом, известняками, перекрывается образованиями кызыл-пиляльской свиты, представленной в нижней части глинами кирпично-красного цвета, местами сильно песчанистыми, сравнительно плотными. По структуре песчаники мелкозернистые, реже разно-, средне-, крупнозернистые, местами с гравием. В основном, слабосцементированные; со средней и хорошей пористостью, средней и высокой проницаемостью и непроницаемые, нефтенасыщенные, содержащие включения пирита. Наиболее часто повторяющимися являются значения пористости от 10 до 20% (33 образца). Наличие зон повышенной (в районе скв. № 711 и 719), и

пониженной пористости связано с особенностями осадконакопления и тектоникой рассматриваемого участка. Среднеарифметическая величина пористости по керну для коллекторов XVIII горизонта составляет 16,6%, а средневзвешенная 15,63%.

По заключениям, полученным при интерпретации промыслово- геофизических материалов, выполненных в лаборатории «Интерпретации промыслово- геофизических исследований» института «УзЛИТИнефтегаз», средневзвешенное значение открытой пористости составляет 15,6 (m^{nc}), что подтверждает результаты, полученные по керну.

Таким образом, для подсчета запасов углеводородов XVIII горизонта принимается средневзвешенное значение величины открытой пористости, определенной по керну и геофизическим исследованиям, т.е. 15,63%.

Газопроницаемость изученных образцов колеблется в пределах – от 0,2 до 7010,0 мдарси. Контрастность газопроницаемости песчаных и глинистых разностей пород свидетельствует об изменчивости их коллекторских свойств как по площади, так и разрезу.

В XX горизонте исследованы песчаники (11 образцов), алевролиты (6 образцов), паттум (3 образца), глины (18 образцов), мергели (1 образец).

Глины с разнообразной окраской: от темно-коричневой до зеленовато-серой, с ржаво-бурыми пятнами. По структуре алевролитовые, слабо песчанистые. По текстуре – слоистые, местами с прослоями загипсованных глин. Очень плотные, сухие и жирные, оскольчатые, известковистые, с низкой пористостью, непроницаемые.

В основу параметра пористости при подсчете запасов принимается средневзвешенное значение пористости по геофизическим исследованиям, определенное методом СП по всем скважинам, вскрывшими эти отложения и составляющее 13,1%.

В XXI горизонте преобладают песчаники (22 образца), реже отмечаются глины (7 образцов), гравелиты (3 образца) и паттум (5 образцов).

Песчаники красновато-, желтовато-бурые, розовые, буровато-, светло-серые, красновато-коричневые, разно-, мелко-, средне-, крупно-зернистые, содержат включения гравия, алевролитовые, известковистые; неоднородные по структуре за счет тонкого переслаивания алевролита и глины, редко с гравием, местами слоистой текстурой. Плотные, крепко-, слабосцементированные глинистым цементом.

По промыслово-геофизическим определениям (методами СП и БКЗ) значение пористости составляет, соответственно, 15% и 16,8%. В связи с тем, что на метод определения открытой пористости не влияет остаточная

нефтенасыщенность, наиболее правильным значением является пористость по СП.

В основу параметра пористости принимается среднеарифметическое значение по керну и по промыслово-геофизическим исследованиям, составляющее 15%. XXII горизонт сложен песчаниками (отобрано 24 образца), глинами (6 образцов), алевролитами (3 образца), паттумом (16 образцов), гравелитами (6 образцов).

XXII горизонт сложен песчаниками (отобрано 24 образца), глинами (6 образцов), алевролитами (3 образца), паттумом (16 образцов), гравелитами (6 образцов).

Отложения XXIII горизонта более разнообразны, представлены песчаниками (23 образца), глинами (11 образцов), алевролитами (5 образца), паттумом (20 образцов), известняками (1 образец), аргиллитами (1 образец), мергелями (2 образца).

Песчаники серые, зеленовато-, голубовато-серые, с голубоватыми и коричневатыми оттенками и пятнами, зеленые, местами ржаво-, зеленовато-бурые, буровато-коричневые, по структуре разно-, мелко-, среднезернистые, алевролитистые, глинисто-алевролитистые, гравийные, неравномернозернистые, плотные, крепкие и средней крепости, известковистые, с прожилками, примазками, пятнами кальцита, с трещинами, заполненными карбонатом. Алевролиты зеленовато-, розовато-, голубовато-серые со светло-зелеными пятнами, песчанистые, глинистые, средней крепости, с запахом нефти. Паттумы песчано-алевролитовые, темно-зеленые, зеленовато-, голубовато-, буровато-серые, розовато-бурые и буровато-коричневые, трещинновитые, битуминозные. Трещины заполнены ангидритом.

Известняки серовато-зеленые, алевроито-песчаные, крепкие, с включениями пирита.

Аргиллиты темно-зеленые с обильными прожилками кальцита.

Мергели розовато-бурые и буровато-коричневые, песчанисто-алевролитистые.

Отложения палеозоя в пределах месторождения Юж. Аламышик вскрыты скважинами №№ 454, 697, 722, 723, 724, 781. В нижней части отложения палеозоя состоят из разложившихся диабазов и кварцево-серицитовых и глинистых сланцев, на которых залегает алевролитопесчаная толща красно-бурого цвета. Лабораторные исследования открытой пористости выполнены по скважинам № 722 (3 определения) и № 723 (1 определение).

Среднеарифметическое значение открытой пористости по этим анализам составляет 4,6%, проницаемость – 0,57 мд.

Проанализированные геофизическими методами песчаники из кровельной части палеозойских отложений скважине №724 характеризуются значением открытой пористости 5-10%, в среднем составляя 8,0%.

В заключении хотелось бы сказать, что по выше указанным информациям, да и вообще по пройденным геолого-разведочным работам можно сказать Месторождение Южный Аламышик детально изучен до мезозойских отложений. До сегодняшних дней на месторождении пробурены 641 скважин и только 18 из них дошли до палеозойских отложений.

Литература:

1. Адылов Ф. Т. Геологическое строение и вопросы перспектив нефтегазоносности мезо-кайнозойских отложений Ферганы. – Ташкент: Узбекский геологический журнал, 1996 г.
2. Акрамходжаев А. М. Нефтегазообразование и нефтегазонакопление в Ферганской впадине. – Ташкент: Изд-во «ФАН», 1966 г.
3. Ходжаев А. Р., Азимов П. К. О перспективах нефтегазоносности юрских областей Ферганы. – Ташкент: ЦЭИТИМНефтегаз, науч. техн. сборник, 1965 г.

ОСОБЕННОСТИ СОВРЕМЕННОГО ПРЕПОДАВАНИЯ В ШКОЛЕ

Нарзиева Мафтуна Шухрат кизи

учитель биологии, общеобразовательная школа №20 г. Навои.

913356990

pretty_girl_1990@mail.ru

Аннотация. Преподавание предметов в современной школе претерпевает кардинальные изменения. В классической триаде целей учителя на первое место выходят развивающие и социализирующие цели. А само предметное содержание, уступив целевую функцию способам действий, получает новую роль – средства запуска и поддержания процессов саморазвития и самопознания ученика. Решение этой задачи возможно благодаря применению инновационных технологий обучения. Термин «Инновация» (нововведение) трактуется как антоним прилагательному «Традиционный», что предполагает выход за пределы типичных, наиболее часто встречающихся совокупностей способов, методов, приемов обучения.

Ключевые слова. классической триаде, инновационных технологий, проектные технологии, интерактивные технологии, информационные технологии, презентации, коммуникативных технологий, «Экологические катастрофы и ее последствия», урок-конференцию, Инновации, Педагогическая технология.

Цели и задачи инновационного подхода

Целью инновационного подхода к учебному процессу, является развитие у учащихся возможностей осваивать новый опыт на основе целенаправленного формирования творческого и критического мышления, опыта и инструменту исследователя.

Главной целью инновационных технологий образования является подготовка человека к жизни в постоянно меняющемся мире. Сущность такого обучения состоит в ориентации учебного процесса на потенциальные возможности человека и их реализацию. Образование должно развивать механизмы инновационной деятельности, находить творческие способы решения жизненно важных проблем, способствовать превращению творчества в норму и форму существования человека.

Задачей технологии как науки является выявление совокупности закономерностей с целью определения и использования на практике наиболее эффективных, последовательных образовательных действий, требующих меньших затрат времени.

И поэтому педагоги внедряют в практику такие инновационные технологии как:

- технологии дифференциации и индивидуализации;

- проектные технологии, предполагающие, организацию урока в форме самостоятельного проектирования учебного материала, который в дальнейшем структурируется и моделируется в определенной форме: графической, знаковой или символической;
- технологии проблемного обучения;
- интерактивные технологии;
- информационные технологии:
 - мультимедиа – уроки, которые проводятся на основе компьютерных обучающих программ;
 - уроки на основе электронных учебников;
 - презентации.

Инновационные технологии на уроках биологии. Интерактивные технологии завоевывают сегодня всё большее признание и используются при преподавании различных учебных дисциплин. Интерактивное взаимодействие предполагает оперативную обратную связь в реальном времени между человеком и человеком или между человеко-машинными системами (ИКТ). «Детская природа требует наглядности» это требование легко можно удовлетворить информационно - коммуникативными технологиями. Урок с применением ИКТ – это качественно новый тип урока. Учитывая специфику преподавания предмета биологии, возрастные и психологические особенности учащихся, на уроке должно быть много наглядности. Как правило, все таблицы и плакаты с иллюстративным материалом к урокам давно физически и морально устарели, поэтому наличие компьютерных программ, которые могут заменить целый шкаф учебных таблиц, это очень большое подспорье для учителя при подготовке и проведении современных интересных, нестандартных уроков. Работая над темой «Использование информационно - коммуникативных технологий на уроках биологии» среди учеников 7-11 классов было проведено анкетирование.

Цель анкетирования – выяснить, какие технологии, формы и методы обучения биологии позволяют ученикам лучше усвоить новый материал, закрепить его и запомнить.

100% учащихся отметили, что благодаря учебным презентациям, видеофильмам, интерактивным рисункам, анимациям усвоение материала происходит быстро, непринужденно, с интересом. Подтверждается это и анализом качества знаний.

Актуальность применения информационных и коммуникационных технологий (ИКТ):

- качественно новый тип урока (динамика, информативность);
- быстрота получения нужной информации;

- большой спектр наглядных пособий;
- интерес к предмету, качественная проверка знаний учащихся с помощью и тренажеров;
- ускорение учебного процесса благодаря более тесному взаимодействию между учителем и учащимися, желание учащихся отвечать.

В настоящее время появляется все больше и больше новых цифровых образовательных ресурсов. Их применение позволяет сэкономить время подготовки к уроку, выбрать тот материал, который в полной мере позволит понять новый материал, разнообразить проверку и закрепление материала. При помощи средств ЦОР стало возможным показать те процессы и явления, которые отдалены от нас во времени и пространстве.

Все объекты, предложенные в ЦОР можно скомпоновать в различные презентации к урокам (в зависимости от типа урока, уровня подготовки класса, задач, поставленных учителем). Учитель также может скомпоновать отобранные информационные объекты в нужной последовательности, подготовить материал для лабораторных и самостоятельных работ.

Например, при изучении растений в 6-ом классе использую интерактивные игры: тренажер «Строение светового микроскопа», «Строение растительной и животной клетки», «Строения цветка». Очень большие возможности открываются при использовании ИКТ при проведении лабораторных работ. Ведь не всегда есть возможность использовать живые объекты. Например, при проведении лабораторной работы «Строение и способы передвижения инфузории- туфельки» компьютер дает возможность рассмотреть строение инфузории- туфельки, фрагмент фильма демонстрирует волнообразное движение ресничек, раздражимость организма.

Работая в старших классах, при изучении тем «Экологические катастрофы и ее последствия» я традиционно провожу урок-конференцию. Учащиеся выбирают темы, готовят проекты, создают замечательные презентации, буклеты, листовки и т.д.

ИКТ успешно используются на всех этапах урока.

Урок биологии в 6 классе тема: «Плоды. Сухие и сочные плоды».

В начале урока, для актуализации знаний учащихся, для подготовки их к восприятию нового материала я провожу работа с интерактивным рисунком «Строение цветка». (Образовательный комплекс 1С БИОЛОГИЯ 6 класс.)

Для работы выбран тестовый режим. Два ученика за очень короткое время отмечают все составные части цветка. Это позволяет сэкономить время, наглядно повторить всем учащимся класса строение цветка и моментально проверить правильность выполнения работы.

Учащиеся выходят к доске и определяют название частей виртуального микроскопа, название органоидов клетки, частей цветка, находят соответствие между рисунками объектов и их названиями. Затем компьютерная программа показывает правильные и неправильные ответы. Если ученик допускает ошибки, он сразу видит их, а в классе идет их обсуждение. Все ученики включаются в работу.

Одним из средств достижения высокого результата являются инновационные технологии, т.е. это принципиально новые способы, методы взаимодействия преподавателей и учащихся, обеспечивающие эффективное достижение результата педагогической деятельности.

Инновации (англ. Innovation - нововведение) - внедрение новых форм, способов и умений в сфере обучения, образования и науки. В принципе, любое социально-экономическое нововведение, пока оно еще не получило массового, т.е. серийного распространения, можно считать инновациями.

СПИСОК ИСПОЛЬЗОВАННЫХ ИСТОЧНИКОВ

- 1) И.Найма. Развитие современных педагогических технологий (организационно-деятельностный подход): Дис.канд. пед. наук. - Пятигорск, 1993.-С. 97.
- 2) Селевко Г. К. Современные образовательные технологии: Учебное пособие. - М.: Народное образование, 1998. - С. 3 - 5.
- 3) Суртаева Н. Н. Проектирование педагогических технологий в профессиональной подготовке учителя (на примере естественно-научных дисциплин): Дис... докт. пед. наук. - М., 1995. - С. 219 - 225.
- 4) Суртаева Н.Н. Педагогические технологии в реализации гуманистической концепции образования // Химия в школе. - 1997. - № 7. - С. 17.

MAKTABGACHA TA'LIM YOSHIDAGI BOLALARNI RIVOJLANISHIDA OILAVIY MUHITNING TA'SIRI

Xudoyberdiyeva Tursunoy
Andijon davlat universiteti, maktabgacha pedagogika kafedrası
o'qituvchisi

Annotatsiya

Ushbu maqola oila masalalari davlat siyosati darajasiga ko'tarilganligi, oilaviy muhitning bola tarbiyasiga ta'siri to'grisida fikr yuritilgan. Ma'naviy sog'lom muhitni yaratish ham ota ham onaga bog'liq ekanligi, bu borada ular nimalarga e'tibor qaratishlari lozimligi haqida bayon etilgan.

Kalit so'zlar: Oila, ota-ona, bola, ta'lim-tarbiya, burch, namuna, sog'lom muhit, ta'sir kuchi, urf-odat, ibrat, oilaviy munosabatlar.

Oila shunday muqaddas makonki, unda hayotning davomiyligini ta'minlovchi shaxs shakllanadi, etnik madaniyat, urf-odatlarimiz, axloiqiy ma'naviy qadriyatlarimiz saqlanadi va rivojlantiriladi, jamiyat taraqqiyotini belgilovchi iqtisodiy va madaniy hayot poydevori qo'yiladi va mustahkamlanadi. Chunki ma'naviy etuk oila ma'naviy yuksak jamiyat tayanchidir Respublikamizda hozirgi kunda oilalarning ijtimoiy ahamiyati ortib bormoqda. Oilalarni moddiy ehtiyojlarini to'laroq qondirish asosida bolalar tarbiyasi uchun javobgarlikni kuchaytirish jarayoni tezlashmoqda Ma'lumki farzand oilaning quvonchi, ota-onaning tayanchi, jamiyatning kuch-qudratidir. Oilaning asosiy vazifalaridan biri farzandlarni asta-sekinlik bilan jamiyatga tayyorlashdir.

Maktabgacha yoshdagi bola shaxsini shakllanishida oilaning ahamiyati katta, aqlan etuk, jismonan baquvvat farzandlar namunali oilalarda kamol topadilar. Shuning uchun ham oilada sog'lom muhitni vujudga keltirish, uni mustahkamlash umum davlat ahamiyatiga molik masala hisoblanadi. Chunki ijtimoiy hayotda yuz beradigan barcha o'zgarishlar, yutuqlar, kamchiliklar, ziddiyatlar oilada o'z aksini topadi. O'zbekiston hukumati oila masalalariga davlat siyosati darajasida bajarilishi lozim bo'lgan ustivor vazifa sifatida qaraydi. Shu o'rinda prezidentimiz SH.M.Mirziyoyevning quyidagi fikrini keltirishimiz mumkin "Biz uchun muqaddas bo'lgan oila asoslarini yanada mustahkamlash, xonadonlarda tinchlik-hotirjamlik, ahillik va o'zoro hurmat muhitini yaratish, ma'naviy-marifiy ishlarni aniq mazmun bilan to'ldirishdan iborat bo'lmog'i zarur." Oilaning eng muhim ijtimoiy vazifalariga

inson zotini davom ettirishdan, bolalarni tarbiyalashdan, oila a'zolarining turmush sharoitini va bo'sh vaqtini samarali uyushtirish ishlari kiradi. Oilaviy munosabatlar nisbatan mustaqil sanalsada, jamiyatdagi mavjud ijtimoiy- iqtisodiy, mafkuraviy munosabatlar bilan belgilanadi va ular ta'sirida o'zgarib boradi.

Oilada ma'naviy sog'lom muhitni yaratish ham ota ham onaga bog'liq. Bola tarbiyasi bilan birinchi navbatda ota-onalar shug'ullanishi lozim. Chunki donolarimiz "Bolalarni tarbiyalash-onaning burchi va otaning muqaddas majburiyati" deb uqtirib o'tganlar. Inson bolasining ruhiyatida shunday bir hislat borki, u oilada o'rganlarini bir umr unitmaydi va doimo shunga taqlid qilib yashaydi. Bilasizmi siz bolani u bilan gaplashganda, nasixat qilganda yoki unga ish buyurganda tarbiyalayman deb o'ylamang. Siz bolani turmushning har bir onida, hatto siz uyda yo'qligingizda ham tarbiyalaysiz.

Maktabgacha yoshdagi bolalarning ru'hiy olami sirli bir dunyoki. Biz bu olamga kirishimiz, bolaning his-xayajonini, quvonchlarini, iztiroblarini o'zimizda sinab ko'rib munosabatda bo'lsak bolalarimizni tushunushimiz osonroq bo'ladi.

Oilada bola tarbiyasiga salbiy ta'sir qiladigan omillar, ko'pincha ota-onalarning bolaning ruhiyatini tushunmay muomala qilishlaridan, pedagogik bilimlari etarli emasligidan shaxs rivojlanishi omillariga e'tiborsizligidan kelib chiqadi Tarbiyada har bir bolaning hulq-atvoriga qarab alohida muomala, munosabat, e'tibor zarur.

Bunda uning yoshi, aql-farosati, jinsi, ruhiy holati, jismoniy kuch-quvvati hamma-hammasini hisobga olish kerak.

Bulardan tashqari oilada bolalarni to'g'ri tarbiylashning asosiy shartlaridan biri tarbiyadagi birlikdir, bunda ota-ona oiladagi katta-kichik, hamma bir yoqadan bosh chiqarishga harakat qilishi zarur. Bolalarga muomalada, ularni rag'batlantirishda, jazolashda, tarbiyaviy ta'sir etishda yakdillik bo'lishi kerak.

Oilada bolani tarbiyalashda ota-ona bilan bola o'rtasida qalban yaqinlikka erishish lozim. Ota-onalar hech qachon tarbiyani o'z holiga tashlab qo'ymasligi, ya'ni bolaning ilk yoshidan boshlab bu jarayonga kirishish talab etiladi. Chunki, bola oilada birinchi tajribani o'rganadi, kuzatadi va o'zini turli hil vaziyatlarda qanday tutish kerakligini o'rganadi. Oilada bolani tarbiyalashda uchraydigan hatoliklar turli tumandir. Ular orasida keng tarqalganlardan quyidagilarni e'tirof etishimiz mumkin.

a) ota-onalarning haddan tashqari hukmronlikka intilishlari:

b) bolaning erka bo'lishi, ularga nisbatan biror talabning yo'qligi:

c) bobo-buvilar, ota-onalar tomonidan tarbiyada yagona talabning yo'qligi;.

Ota-onalar bolalarni to'g'ri tarbiyalashlari uchun avvalo o'zlari tarbiyalangan bo'lishlari shart. Bolalar ma'naviy dunyosining o'ziga xos xususiyatlaridan biri kattalarni obro'li siymo, namuna deb bilishlari, maslahat olishlari, taqlid qilishlari va lozim bo'lgan paytda har qanday yordamni olishlariga ishonch hosil qilishlaridir.

Oilaviy tarbiyada otaning roli nihoyatda katta. Chinki oilada ota bolalarning doimiy

tayanchi bo'lib kelgan. Shu sababli oiladagi o'g'il doimo otasiga o'xshashga intilgan, uning hatti-xarakatiga taqlid qilgan. Otaning onaga, onaning mehnatiga, jamiyatga, jamiyat a'zol'riga bo'lgan munosabati bola qalbida yahshilik yoki yomonlik, ma'qul yoki noma'qul ishlar haqida dastlabki tushunchalarni vujudga keltiradi. Maqsadsiz, tarbiya natijalarini hisobga olmasdan qilingan ota-onalar mehnati bari bir samarasizlik bilan tugaydi.

Ota-onalar farzand fidoyilaridir. Bu sharq xalqlari, xususan o'zbek millatiga xos fazilatdir. Bolaning odobli, axloqli va mehnatsevar bo'lib o'sishlari uchun har bir oiladagi sharoit, oila boshliqlarining namuna bo'lishlari hal qiluvchi ahamiyatga egadir. Ularning yaxshi odatlari, muomala madaniyati, so'zi bilan ishining birligi farzand uchun ibratdir. Har bir ota-ona o'z farzandini sevadi. Hech kim ulardan yomon baxtsiz insonlar etishib chiqishini istamaydi. Farzandning har bir yutug'i ota-onaning yuragini tog'dek ko'taradi, faxr va g'urur tuyg'ularini vujudga keltiradi. Lekin ota –onaning maqsad va niyatini farzandlar qanday tushunadilar, bu maqsadlarni amalga oshirish uchun ular qanday yo'l tutadilar, bular nihoyatda murakkab masalalardir. Ota–onaning jamiyatda tutgan o'rni, nufuzi farzand tarbiyasida katta ahamiyatga ega. Bu narsa mansab bilan belgilanmaydi, eng yaxshi obro'va e'tibor, halol mehnatdir. Halol mehnat bilan jamiyatda ortirilgan obro' oilada farzandlar tarbiyasiga ijobiy ta'sir qiladi. Farzand ham ota-onalaridek bo'lishga intiladilar. Mehmondo'st oilada o'sgan farzandlar ham mehmondo'st bo'ladilar, ota-onalarning shakllanib, kamol topib borayotgan shaxsga ko'rsatadigan ta'sir kuchi juda katta. Ularning bolaga ta'sir etishining asosi ota-onalarning bolaga nisbatan beg'araz muhabbati hamda farzandi haqida talabchanlik bilan qo'shib olib boradigan g'amxo'rliigidir. Bola tarbiyasi jarayoni mukammal bo'lishi uchun ota-onalar avvalo o'zlari bir-biriga mehrlil bo'lishlari muhim. Ota-onaning bolaga bo'lgan mehr-muhabbati–bu hissiyotdir. Oila sharoitida bolada ota-onasining mehri, erkalashlari asosida ota-onalarga, qarindosh-urug'lariga bo'lgan hissiyotlari shakllanib boradi. Bolaning otasiga bo'lgan hurmati, onaning hurmatini joyiga qo'yishda asos bo'ladi. Onaga bo'lgan mehr-muhabbat, oqibat-natijada o'z oilasiga, farzandlariga bo'lgan munosabatlarida o'z aksini topadi. Bolani yoshligidanoq bilim olishga qiziqtirish, ularni kitoblar olamiga olib kirish, ularni yoshiga mos rasm, badiiy kitoblar tavsiya qilish, kitob o'qish madaniyatini o'rgatib borish, ular uchun oilada adabiy muhitni yaratish ham juda muhim ishlar hisoblanadi. Ota-ona, oilada oila qadrlil bo'lishini o'rgatish uchun ular turli yoshdagi farzandlari ruhiy dunyosiga mos muomala qilishlari darkor.

Ota-onalar farzandlarining fe'l-atvori, xulqi, qobiliyati, qiziqishi, ruhiy dunyosini chuqur bilgan taqdirdagina oilada ruhiy iliq iqlim yaratishi mumkin. Oilada kattalar obro'si qo'rqitish asosida vujudga kelmasdan, balki samimiylik, hurmat zamiriga qurilishi muhimdir. Oiladagi katta-kichik insonlarni yurish-turishi, inoqligi, xatti-

harakati, kiyinish madaniyati, mehnat faoliyati, dunyoqarashi, murg'ak qalbiga o'zgacha yangi timsollarni olib kiradi. Bilamizki ota-onalar bolalar uchun eng mo'tabar, insonlar hisoblanadi, shuning uchun bolalar doimo ota-onalariga o'xshashga havas bilan intiladilar. Shu tufayli ota-onalar hamma vaqt bolalarga ibrat bo'lmog'i shart N.N.Novikovning qayd etishicha” Bolalarning murg'ak qalbiga hech narsa ibratdek kuchli ta'sir etmaydu va barcha ibratlar ichida esa ota-ona ibratidan ko'ra chuqurroq va mustahkamroq o'rin oladigan ibrat yo'q”

Hayot tajribasi shuni ko'rsatadiki, ba'zi ota-onalar bolaning hamma talab ehtiyojlariga haddan tashqari e'tiborli bo'lib, barcha injiqlik va o'jarliklarini ko'tarishga intiladilar. Bunday bolalar kelajakda noshud bo'lib o'sishdan tashqari, katta bo'lganida oz fikrini odamlarga zo'rlab o'tkazadigan, yomon hulqli jamiyatga zararli kishi bo'lib etishadi. Kuzatishlar shuni ko'rsatadiki, ba'zida bir ota, bir onadan tug'ilib, bir oilada katta bo'lgan bolalar ko'pincha fe'l-atvori jihatidan bir-birlariga hech o'hshamaydilar, biri mo'min-qobil, gapga quloq soladigan bolsa, boshqasi shoh, yerga ursa osmonga sapchiydigan boladi. Bunday holatda kattalar, ota-onalar ularning har biriga, o'ziga qarab muomala qilishlari, birini ikkinchisidan ortiq ko'rmasliklari lozim. Bunday holda hatolikka yo'l qoysa har ikki bolaning tarbiyasiga, ruhiyatiga salbiy ta'sir etishi mumkin. Bola tarbiyasi g'oyat nozik masala bo'lib, vaqtni qo'ldan boy bermay, doimo, muntazam shug'ullanishni talab etadi O'zbek oilalarida bola tarbiyasida milliy urf-odatlarini yoshligidan boshlab singdirib borilishi hech kimga sir emas. Ispaniyalik bir tatqiqotchi olim butun umrini jahon xalqlarining urf-odatlarini, axloq-odobini o'rganishga bag'ishlagan ekan, osha olim bizning yurtimizga tashrif buyurib, oilalarimizdagi urf-odatlarimizni o'rganibdi. Yurtiga borib ”Butun bir amalga oshirgan ishlarim va o'rgangan bilimlarimni 15 yoshli o'zbek qizalog'ini, ornidan turib, qo'lini ko'ksiga qo'yganchoy uzatishiga, odobiga, nazokatiga almashtirishga rozi edim”-degan edi. Bu esa oiladagi bola tarbiyasiga doimo mas'uliyat bilan qarashimizdan dalolatdir. Oila tarbiyasida doimiy ta'sirchan kuch oiladagi munosabat, oila muhiti, oila a'zolarining o'zaro aloqasi, ota-ona, aka-uka va boshqalarning hulq-atvori, madaniy-ma'naviy saviyasi, muomala madaniyati, oilaning daromadi, yashash sharoiti va boshqalar bola kamolatiga ta'sir qiladigan asosiy omillardir. Oila qanchalik tartibli, yaxshi xulq-atvorli, oila a'zolarining o'zaro munosabatlari samimiy bo'lsa, oiladagi farzandlar tarbiyasi ham shunchalik samarali bo'ladi. Ota-onalar o'z farzandlariga tarbiya berishni shaxsiy ish deb emas, balki unga jamiyat oldidagi insoniylik burchi ekanligini his etgan holda qarash kerak. Maktabgacha yosh davri bola hayotida juda mas'uliyatli davrdir. Kichkina vujudning risoladagidek o'sishi, yani ovqat yeyishga, yurish va gapirishga o'rganishi mana shu davrga to'g'ri keladi. Shuning uchun ota-onalar bu davrda bolaga juda hushyor bo'lishlari kerak. Bolaning tana a'zolarini to'g'ri rivojlanishi, aniq-ravon so'zlashga o'rganishi, yahshi-yomon narsalar haqida to'g'ri tushuncha

hosil qilishi, ota-onalarning bolaga nisbatan diqqat-e'tiboriga bog'liq. Ma'lumki bu davrda bola ko'proq mustaqil harakat qilishga masalan kiyimlarni o'zi kiyishga, ovqatni o'zi yeyishga, turli tepaliklarga tirmashib chiqishga, o'yinchoqlarni buzib-tuzatishga intiladi. Nimani ko'rsa-nimani eshitsa osha haqida savol berib so'rayveradigan bo'ladi. Ota-onalar boladagi bu hususiyatlarni to'g'ri tushinishlari, bolaning intilishi, qiziqishini bo'g'masliklari, aksincha ularga erkinlik berib, faqat hatti harakatlarini ziyraklik bilan kuzatib borishlari kerak. Ma'na shu davrda bolada hayotiy to'g'ri tushunchalarni shakillantirish juda muhim hisoblanadi. Bir so'z bilan aytganda oilada tug'ilgan farzand bu yangi inson-ona O'zbekistonning chinakam sohibi, chinakam ishbilarmoni, chinakam etuk fuqorosi, komil inson bo'lishi kerak. Ota-onalar esa shunday komil insonni tarbiyalashni oliy burch deb bilishlari lozim. Ma'lumki, bu dunyoda hayot bor ekan, oila bor. Oila bor ekan, farzand deb atalmish bebaxo ne'mat bor. Farzand bor ekan, odamzod xamisha ezgu orzu va intilishlar bilan yashaydi.

Foydalanilgan adabiyotlar.

1. "2017-2021 yillarda maktabgacha ta'lim tizimini yanada takomillashtirish chora-tadbirlari to'g'risida". O'zbekiston Respublikasi Prezidentining 2016 yil 29 dekabrda PQ-2707-sonli Qarori.
2. Sh.M.Mirziyoev Buyuk kelajagimizni mard va oliyjanob xalqimiz bilan birga quramiz.T.- "O'zbekiston", 2017.
3. Sh.M.Mirziyoyev. 7 fevral 2017 yil kuni O'zbekiston Respublikasini yanada rivojlantirish bo'yicha Harakatlar strategiyasi to'g'risida"gi PF-4947 sonli farmoni.
4. «Ilk qadam» davlat dasturi.-T. 2018
5. SH.Sodiqova. Maktabgacha pedagogika-T;Fan va texnologiya-2012
6. U.Otavalieva "Bola tarbiyasida bog'cha va oila hamkorligi" Toshkent O'qituvchi 1994 y.
7. R.To'raqulova Oilada sog'lom muhit va reproduktiv madaniyat. T.: O'qituvchil 2005 y.
8. Pedagogika. R.Mavlonova, O.To'rayeva, K.Xoliqberdiev. O'qituvchi-2006 y

МАКТАБ ЎҚИТУВЧИЛАРНИ ИННОВАЦИОН ФАОЛИЯТГА ТАЙЁРЛАШ УСЛУБЛАРИ

Худайқулова Лайло Чориевна

Тошкент вилояти Чирчиқ шаҳар 15-сонли ихтисослаштирилган давлат
умумтаълим мактаби бошланғич синф ўқитувчиси

АННОТАЦИЯ

Мамлакатимиздаги ҳаётий фаолиятнинг ҳамма томонларини камраб олган ижтимоий-иқтисодий ва сиёсий ҳамда таълимнинг замонавий стратегик ўзгаришлари умумтаълим мактаб ўқитувчиси олдида янги вазифалар қўймоқда. Улар орасида таълимнинг янги предмет таркибини ўзлаштириш зарурияти; рўй бераётган ўзгаришларни ва таълим олувчиларнинг фаоллиги ва мустақиллигини ҳисобга олган инновацион технологиялар ва ўқитиш услубларини эгаллаш каби тушунчалар киради.

Калит сўзлар: профессионал, инновация, коммуникатив, компетент, объект, субъект.

Мактаб ўқитувчиларни инновацион фаолиятга тайёрлаш аниқ мақсадга қаратилган ва пухта ишланган, олдиндан аниқ мақсадга асосланган, ташхисланган ўқув режалари ва дастурлари асосида амалга оширилиши, шунингдек муваффақиятга эришиши мумкин.

Инновацион фаолият ўқитувчининг рухий, ақлий, жисмоний кучини маълум мақсадга йўналтириш асосида назарий билим, амалий кўникма ва малакаларни эгаллашни, амалий фаолият қирраларини нафақат назарий, балъки амалий натижалар билан тўлдириб бориш, коммуникатив нутқ ва албатта ташкилотчилик маҳоратини талаб этади.

Ўқитувчиларни инновацион фаолиятга тайёрлаш бир нечта босқичда амалга оширилиб, узоқ давом этадиган жараён ҳисобланади.

1 босқич: Инновацион фаолиятга психологик жиҳатдан тайёргарлик босқичи.

Бу босқичда бир қатор принциплар мужассам;

мутаносиблик принципи – педагогик кўникмаларни эгаллашга эҳтиёж билан ўз фаолиятни ўзгартиришга бўлган ўртасидаги мутаносиблик.

Ижодиёт принципи педагогик жараёнда объект ва субъект ўртасидаги биргаликдаги ижодиёти; вазиятдан чиқа олиш янги, шу давргача маълум бўлмаган вазиятардан чиқиб кетиш.

2 босқич. Психологик педагогик билимларни ва педагогик маҳоратни шакллантириш босқичи. Бунда:

- ижодий фаолият технологиясини эгаллаш;
- аввалги билим, кўникма ва малакаларни янги вазиятга кўчира олиш;
- асосий ва ёрдамчи муаммоларни ажрата олиш;

- муаммоларга мақбул ечимини топа билиш;

Инновацион фаолиятга тайёрлашдан мақсад, уларнинг ютуқларини эмас, балки инновацион фаолиятдаги ўқитувчининг қайси босқичда камчиликларга йўл қўйгани ва уларнинг келиб чиқиш сабабларини ўрганишдан иборат.

Умумтаълим мактаб ўқитувчиларни инновацион фаолиятга тайёрлашни такомиллаштириш учун ўқитиш мониторингини олиб бориш лозим, бунда ташқи ва ички назорат олиб бориш мақсадга мувофиқ бўлади.

Мактаб ўқитувчиларини инновацион фаолиятга тайёрлаш қуйидаги масаларга ойдинлик киритишга ёрдам беради:

- ўқитувчи маданияти, маънавияти ва ахлоқи, қолаверса бошқа соҳадаги саводхонликни оширади;
- ўқиш жараёнини енгиллаштиришга эришилади, яъни ўқувчиларда жараёнга нисбатан қизиқиш ортади;
- билим, кўникма ва малакаларни рақобатбардош даражада тутиб туришга эришилади.

Хулоса қилиб айтганда таълим ходимларининг профессионаллашувига замонавий жамият талабларининг объектив суръатларда ҳамда профессионаллашишнинг зарурий даражасига етишиш учун узлуксиз касбий ўсиши зарур. Касбий, шахсий компетентлик каби тушунчаларни ўзида мужассам этган замонавий педагогнинг касбий етуклашувини узлуксиз олиб борган самара беради.

Фойдаланилган адабиётлар:

1. Азизхўжаева Н.Н. Педагогик технология ва педагогик маҳорат. Тошкент 2003. – 432 б.
2. Фарберман Б.Л. Илғор педагогик технологиялар. Тошкент Ўз.Р.Ф.А. Фан.200. - 128 б.
3. Йўлдошев Ж.Ғ. Малака ошириш - таълим тарбия омили. – Т.: Ўқитувчи, 1993 – 136 б.

ПОСЛОВИЦЫ И ПОГОВОРКИ КАК ПРОИЗВЕДЕНИЕ НАРОДНОГО ТВОРЧЕСТВА КАЖДОЙ НАЦИИ.

Преподаватель кафедры русского языка СамГУ: Темирова Шоира
Гайбуллаевна. shoiratemirova186@gmail.com , +998915312094

Преподаватель кафедры русского языка СамГУ: Ташбекова Дилором
Исмоиловна. tashbekova73@mail.ru , +998915590515

Ключевые слова. Пословицы, сознание, характер, традиции, ценность. /
Proverbs, consciousness, character, traditions, value.

Аннотация. Данная статья посвящена описанию пословиц и поговорок в которых заключен своеобразие национального колорита и вся глубина культуры каждого народа. This article is devoted to the description of proverbs and sayings, which contain the originality of the national color and the entire depth of the culture of each nation.

Пословицы и поговорки являются произведением народного творчества, которое позволяет образно и достаточно кратко выразить народную мудрость, историю целых поколений их обычаи, традиции, нравы и ценности. В них заключен и здравый смысл и юмор, чувства и настроения, своеобразие национального колорита и вся глубина культуры народа – носителя того или иного языка. В каждой культуре есть свои особенности, которые отражены в пословицах. Примеры, -Без труда не вытащишь и рыбку из пруда - русская пословица. Выпущенная стрела назад не возвращается. - узбекская пословица. Если пришел уважаемый гость, и собаке его кинь кость - казахская пословица. Счастливый легко поучает несчастного. - греческая пословица. Алмаз остается алмазом, даже если бросить его в грязь. - татарская пословица. Когда ты говоришь, слова твои должны быть лучше молчания – арабская пословица.

Пословицы всегда поучительны, никто не вспоминает их случайно. Они всегда приходят на ум сообразно, их вспоминают уместно для разумных советов и наставления на самые различные случаи жизни. Примеры, - Шакал, хоть львиной шкурой накроется, львом не станет. - В одних ножнах два меча не поместятся. - Рассыпай одной рукой, собирай — двумя. - Протягивай ноги настолько, насколько позволяет покрывало. - Когда вспыхнет пожар, поздно копать колодец. - Молчание — половина согласия.

Паремия по наиболее общему определению – это сжатое, образное, грамматически и логически законченное изречение. Этот термин объединяет пословицы и поговорки. Они тесно связаны между собой и активно взаимодействуют на общей структурно-семантической платформе. И в подсознании эти слова воспринимается как одно и то же, как разные названия одного явления. Пословицы и поговорки имеют общие признаки – народность, краткость, меткость, афористичность, даже рифму. Но на этом их сходство

заканчивается. Оказывается, между пословицами и поговорками есть принципиальная разница.

Пословица - самый любопытный жанр фольклора, изучаемый многими учеными, но во многом оставшийся непонятным и загадочным. Пословица - народное изречение, в котором выражается народная оценка, народный ум. Она отражает духовный облик народа, стремления и идеалы, суждения о самых разных сторонах жизни.

Примеры, - Источники благополучия – трудолюбие и спокойствие. - Лучше иметь умного врага, чем дружить с глупцом. - Терпение убивает бессильного и делает великим сильного. - Лучше синица в руках, чем журавль в небе. - Нет друга, так ищи, а есть, так береги. - Лжец — всегда неверный друг, оболжет тебя вокруг. - Родимая сторона – мать, чужая – мачеха. - Встречают по одежке, а провожают по уму.

Поговорка – это широко распространенное образное выражение, метко определяющее какое-либо жизненное явление. В отличие от пословиц, поговорки лишены прямого обобщенного поучительного смысла и ограничиваются образным, часто иносказательным выражением. Но поговорка в еще большей степени, чем пословица, передает эмоционально-экспрессивную оценку разных жизненных явлений. Поговорка и существует в речи ради того, чтобы выразить прежде всего чувства говорящего.

Примеры, - Дело мастера боится. - Делу время, потехе час. - Есть терпенье, будет и уменье. - Живет на горке, а хлеба ни корки. - Жизнь дана на добрые дела. - За всякое дело берись умело. - Берись за то, что по плечу. Богатство детей - отец и мать. Внимание дороже золота. - Мало хотеть, надо уметь. - Много спать – дело не знать.

Пословицы и поговорки интересны как средство познания национального характера народа, проникновения в систему его ценностей, хранилище разнообразной культурологической информации. Образы, сохраняемые внутренней формой пословиц, позволяют расширить и углубить представления о культурно значимых смыслах, которые явно связаны в сознании носителей языка с отдельными лексемами или даже с целыми синонимическими рядами слов, но не отражены в толковых словарях.

Список литературы.

1. Семенов Н.Н. Лингвокультурологическое описание структуры и семантики паремий. М., 2002.
2. Д.Н.Ушаков Толковый словарь русского языка. М., 2005.
3. В. М. Мокиенко. Большой словарь русских пословиц. М., 2009.
4. В. М. Мокиенко. Современная паремиология. М., 2010.
5. Негматова, М.М. О пословицах и поговорках. М., 2010.

УДК 621.314.21:621.316.925(075.8)

К ВОПРОСУ ПРИМЕНЕНИЕ МИКРОПРОЦЕССОРНОЙ РЕЛЕНОЙ ЗАЩИТЫ СИЛОВЫХ ТРАНСФОРМАТОРОВ

Науч. рук. доц. Хакимов Т.Х, магистрант Рузиева М. Таш. ГТУ

Ушбу мақолада куч трансформаторини ҳар хил жароҳатланишлардан ҳимоялаш турлари ҳақида қисқача назарий маълумотлар ва номеёрий иш режимларида ҳимоя турлари ва уларни бажариш учун асосий талаблар келтирилган.

Мисол сифатида “Сириус-Т” сонли тузумлишлаш РХА ишлаш принципи ва ҳимоя ўрнатмаларини ҳисоблаш, бундан ташқари ўрнатмани тзилмага киритиши тартиби криб чиқилган.

В данной статье изложены краткие теоретические сведения о защите силовых трансформаторов от различных видов повреждений и ненормальных режимов работы, типах защит и основные требования по их выполнению. Рассмотрены принципы работы и особенности цифровых устройств РЗА на примере терминала «Сириус-Т», приведена методика выбора и расчета уставок защит, а также порядок ввода уставок в устройство.

In given article short theoretical data on protection of power transformers from various kinds of damages and abnormal operating modes, types of protection and the basic requirements on their performance are stated. Principles of work and feature of digital devices are considered RZA on terminal "Sirius" example, the technique of a choice is resulted and rasche That ustavok protection, and also an input order ustavok in the device.

Силовые трансформаторы являются наиболее ответственными элементами электрических подстанций. В процессе эксплуатации трансформаторов, несмотря на простоту и надежность самих трансформаторов, не исключена возможность повреждений как в трансформаторах, так и на их соединениях с коммутационными аппаратами.

В настоящее время в области релейной защиты и автоматики.

(РЗА) трансформаторов широкое применение находят устройства, выполненные на микропроцессорной (МП) элементной базе, как зарубежного, так и отечественного производства. Это связано, прежде всего, с тем, что такие устройства (терминалы) обеспечивают высокую надежность, большую

вычислительную мощность и быстродействие, а также высокую точность измерения электрических величин и временных интервалов, что дает возможность снизить ступени селективности и повысить чувствительность терминала.

Согласно результатам исследовательских работ, о защите силовых трансформаторов при применении цифровых устройств РЗА на примере «Сириус-Т», для защиты понижающих трансформаторов мощностью до 1 МВА и более от повреждений и ненормальных режимов работы предусматриваются следующие основные виды релейной защиты:

1. Междофазные короткие замыкания на стороне ВН трансформатора;
2. Однофазные замыкания на землю (на корпус) на стороне ВН трансформатора;
3. Междофазные КЗ на стороне НН трансформатора;
4. Однофазные КЗ на стороне НН трансформатора;
5. Витковые замыкания;
6. Сверхтоки при перегрузках.

В данной статье рассматривается защита силовых трансформаторов от максимального тока и особенности защит цифровых устройствах РЗА на примере, «Сириус-Т».

Максимально-токовая защита. Для небольшой и средней мощности от КЗ в его обмотках, на выводах и в соединениях до выключателей предусматривается токовая защита от многофазных КЗ, которая обычно содержит две ступени:

- 1) токовая отсечка без выдержки времени;
- 2) максимально-токовая защита (МТЗ) с выдержкой времени [2].

Защита устанавливается со стороны источника питания непосредственно у выключателя. Срабатывая, защита действует на отключение выключателя.

Принципиальная схема защиты представлена на рис. 1.

В зону действия отсечки (1-я ступень) на понижающих трансформаторах входит часть обмотки и выводы со стороны ВН, где включены реле отсечки ТО (точка K_1). При КЗ за трансформатором (точка K_2), а также на отходящих линиях НН отсечка не действует благодаря отсечке от максимального значения тока при КЗ в этой точке.

Быстродействие является главным достоинством отсечки, так как быстрое отключение уменьшает размеры повреждения трансформатора, обеспечивает продолжение нормальной работы другой нагрузки, подключенной к тому же источнику питания..



Рис.1. Принципиальная схема максимально-токовой защиты трансформатора:

ТО – токовая отсечка (1-я ступень); МТЗ – максимально-токовая; ОВВ – орган выдержки времени

Недостатком токовой отсечки является ограниченная зона действия, в связи с чем отсечка устанавливается как дополнение к МТЗ трансформатора. Правильная (селективная) работа токовой отсечки обеспечивается выбором тока срабатывания по условию (1.1)

$$I_{C3} \geq k_n I_{K3.MAX.VH}, \quad (1.1)$$

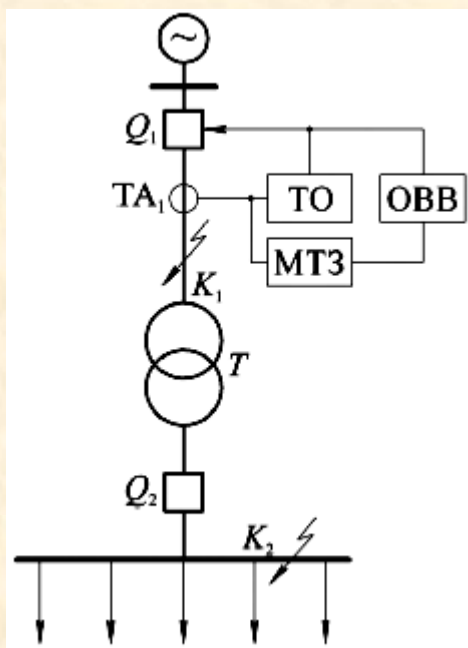
где k_n – коэффициент надежности, значения которого зависят от типа применяемых токовых реле, $k_n = 1,2...1,5$; $I_{K3.MAX.VH}^{(3)}$ – максимальное значение тока трехфазного КЗ за трансформатором, т.е. в конце зоны действия отсечки, приведенного к стороне ВН, где установлена отсечка.

При выборе тока срабатывания отсечки по приведенному выражению обеспечивается также отстройка от бросков тока намагничивания, возникающих при включениях трансформатора под напряжение. Согласно работе [3] чувствительность отсечки считается удовлетворительной, если коэффициент чувствительности $K_{\text{ч}} \geq 2$ при КЗ на вводах высшего напряжения трансформатора (точка K_1 , рис 1).

Для отключения КЗ на выводах и в соединениях с выключателями на стороне НН (точка K_2) токовая отсечка без выдержки времени дополняется МТЗ, полностью защищающей трансформатор и являющейся вместе с тем его защитой от сверхтоков внешних КЗ и обеспечивающей тем самым дальнейшее

резервирование. Для предотвращения излишних (не селективных) срабатываний при КЗ на шинах и отходящих элементах НН МТЗ трансформатора должна иметь орган выдержки времени ОВВ, замедляющий ее действие на время, необходимое для срабатывания защиты поврежденного отходящего элемента.

Выбор уставок по току МТЗ осуществляется исходя из следующих условий:

- 1) несрабатывание защиты на отключение при послеаварийных перегрузках;
- 2) согласование действия по току и по времени с защитами питающих («последующих») и отходящих («предыдущих») элементов;
- 3) обеспечение необходимой чувствительности при всех видах КЗ в основной зоне действия и в зоне резервирования.

Для отстройки защиты при послеаварийных перегрузках необходимо выбрать ее ток срабатывания большим, чем возможный ток само запуска электродвигателей, питаемых от трансформатора, а также большим, чем возможный ток перегрузки при действии АВР, в результате которого к работающему трансформатору подключается дополнительная нагрузка.

Для отстройки от само запуска электродвигателей нагрузки ток срабатывания защиты определяется по выражению

$$I_{CЗ} \geq k_n k_{CЗП} / k_b I_{РАБ.МАХ}, \quad (1.2)$$

где $k_{CЗП}$ – коэффициент само запуска, представляющий собой отношение тока при само запуске электродвигателей к предаварийному рабочему току, $k_{CЗП} = 1...3$;

k_b – коэффициент возврата реле, $k_b = 0,8...0,95$;

$I_{РАБ.МАХ}$ – максимальное значение рабочего тока (ток нагрузки) защищаемого трансформатора с учетом токов допустимой перегрузки (20–40% от номинального).

Время срабатывания защиты $t_{CЗ}$ выбирается из следующих условий:

- 1) обеспечения термической стойкости трансформатора;
- 2) обеспечения селективности по отношению к защитами предыдущих и последующих элементов.

По условию селективности для защит с независимыми характеристиками время срабатывания определяется по выражению

$$t_{CЗ} = t_{CЗ.ПРЕД} + \Delta t, \quad (1.3)$$

где $t_{CЗ.ПРЕД}$ – время срабатывания предыдущей защиты (на отходящих элементах НН);

Δt – степень селективности, $\Delta t = 0,3...0,6с$.

Значения коэффициентов чувствительности для МТЗ должны быть [3]:

1) не менее 1,5 при металлическом КЗ в конце основной зоны действия;

2) не менее 1,2 при КЗ в зонах дальнего резервирования.

В случае защиты многообмоточного трансформатора, питающего отдельно работающие секции шин, для защиты от токов, обусловленных внешними многофазными КЗ, со стороны НН должен быть установлен отдельный комплект МТЗ, действующий на отключение выключателя НН.

Защита от сверхтоков перегрузки. На трансформаторах, подверженных перегрузкам, защита, как правило, предусматривается на сигнал (реже на автоматическую разгрузку или отключение) с выдержкой времени. На двух обмоточных трансформаторах защита устанавливается со стороны питания, допустима также установка со стороны НН.

На трех обмоточных трансформаторах с обмотками равной мощности и односторонним питанием защита от перегрузки устанавливается только со стороны питания. Если обмотки имеют разную мощность, то дополнительно устанавливается защита на питаемой обмотке меньшей мощности [3].

Ток срабатывания защиты определяется по выражению

$$I_{CЗ} \geq k_H / k_B I_{РАБ.МАХ}. \quad (1.4)$$

Выдержка времени принимается на ступень селективности больше, чем время срабатывания защиты трансформатора от внешних КЗ.

Для примера рассмотрим максимально-токовая защита трансформатора.

Максимально-токовая защита стороны ВН трансформатора. Максимально-токовая защита стороны ВН трансформатора (МТЗ ВН) имеет две ступени с независимой времятоковой характеристикой и контролирует три фазных тока стороны ВН трансформатора.

Согласно [5] ступени МТЗ ВН трансформатора 110–220 кВ должны быть присоединены к ТТ, соединенным в «треугольник», с целью предотвращения неселективного действия при замыканиях на землю. Особенностью устройства «Сириус-Т» является то, что соединение измерительных ТТ всегда производится в «звезду».

Сборка токовых цепей стороны ВН трансформатора в «треугольник» производится при необходимости цифровым путем внутри устройства при помощи уставки «Сборка МТЗ-ВН – Y/Δ». Однако при расчете уставок следует учитывать, что величины токов на выходе «треугольника», реализованного цифровым путем в нормальном режиме, в $\sqrt{3}$ раз превышают фазные токи, что соответствует стандартному электрическому соединению в «треугольник».

Имеется также возможность ускорения ступеней МТЗ ВН, которое вводится автоматически на время 3 с при появлении сигнала на дискретном входе «РПВ ВН» посредством, например, блок контактов выключателя. Выдержка времени

ускорения защиты одинакова для всех ступеней и задается соответствующей уставкой.

В случае, если для ступеней защиты задана меньшая по времени уставка менее, чем уставка ускорения, то при ускорении действует наименьшая из уставок. Необходимо также учитывать, что выдержка времени при ускорении должна обеспечивать отстройку защиты от бросков тока намагничивания.

Основные параметры МТЗ ВН приведены в табл. 1.1.

Максимально-токовая защита стороны НН трансформатора.

Максимально-токовая защита стороны НН трансформатора (МТЗНН) имеет одну ступень с независимой времятоковой характеристикой и контролирует три фазных тока стороны НН трансформатора.

Особенностью выполнения защиты является то, что в устройстве «Сириус-Т» предусмотрено действие защиты с различными выдержками времени на выключатели, как низкой, так и высокой стороны силового трансформатора.

Т а б л и ц а 1.1.

Основные параметры МТЗ ВН

№ п/п	Наименование параметра	Значение
1	Диапазон изменения уставок по току, А: для первой ступени для второй ступени	0,40–200,00 0,40–200,00
2	Диапазон уставок по времени, с: для первой ступени для второй ступени	0–19,99 0,10–19,99
3	Дискретность уставок: по току, А по времени, с	0,01 0,01
4	Основная погрешность срабатывания: по току, % по времени: выдержка более 1 с, % выдержка менее 1 с, мс	±5 ±3 ±25
5	Коэффициент возврата по току	0,92–0,95
6	Время возврата, мс, не более	50

Аналогично МТЗ ВН МТЗ НН имеет ускорение, которое вводится автоматически на время 3 с при появлении сигнала на дискретном входе «РПВ НН» и задается соответствующей уставкой.

Основные параметры МТЗ НН приведены в табл. 1.2.

Т а б л и ц а 1.2.

Основные параметры МТЗ НН

№ п/п	Наименование параметра	Значение
1	Диапазон изменения уставки по току, А:	0,40–200,00
2	Диапазон уставок по времени, с: действие на выключатель НН действие на выключатель ВН	0–19,99 0,10–19,99
3	Дискретность уставок: по току, А по времени, с	0,01 0,01
4	Основная погрешность срабатывания: по току, % по времени: выдержка более 1 с, % выдержка менее 1 с, мс	±5 ±3 ±25
5	Коэффициент возврата по току	0,92–0,95
6	Время возврата, мс, не более	50

Режимы работы направленной защиты МТЗ от повышения тока следующие:

- «ВЫВЕДЕНА»-защита выведена из работы;
- «ВВЕДЕНА»-защита в работу;
- «СИГНАЛИЗАЦИЯ» - как при «ВВЕДЕНА», но с действием в схему сигнализации и записью в журнал аварий;
- «ОТКЛЮЧЕНИЕ» то же, что при режиме «СИГНАЛИЗАЦИЯ», плюс действие на отключение присоединения, к которому привязана МТЗ.

Наличие функции «УРОВ», «ОСЦИЛЛОГРАФ» по каждой ступни задаётся в установках конфигурации.

Установки МТЗ приведены в таблице 1.3.

Таблица 1.3

Наименование характеристики	Значение
Уставки по режиму работы защиты	«Выведена», «Введена» «Сигнализация», «Отключение»
Измерение	«Прис.1» «Прис.16.(для МР901) «Прис.1»-"ПрисIn» (для МР902)
Логика срабатывания (только ли МР902)	«Одна фаза»; «Все фазы»
Диапазон уставок по току •	от 0 до 40In
Характеристика	«Зависимая»; «Независимая»
Диапазон уставок по выдержке времени	от 0 до 50 мин

Диапазон уставок по коэффициенту. к	от 100 до 4000
Блокировка	НЕТ, Д1-Д24, ЛС1-ЛС16, ВЛС1-ВЛС16(а также инверсные значения этих сигналов)
Уставка по функции ОСЦИЛЛОГРАФ	«Выведено» «Пуск по ИО». «Пуск по защите»
Уставка по функции УРОВ	«Введено»; «Выведено»

- Уставка по току ступени I_г задается в долях номинального первичного тока ТТ (I_n). установленного на присоединении, к которому ступень привязана.
- Собственное время срабатывания ступени не более 40 мс (при использовании выходных реле № 11 - 18).

Алгоритм работы МТЗ представлен на рисунках 1.2. 1.3 Блоки, показанные на рисунках 1.2, 1.3. реализованы программно



Рисунок 1.2 –Алгоритм МТЗ



Рисунок 1.3 – Алгоритм МТЗ (блоки входной логики, таймера и логики срабатывания)

Заключения

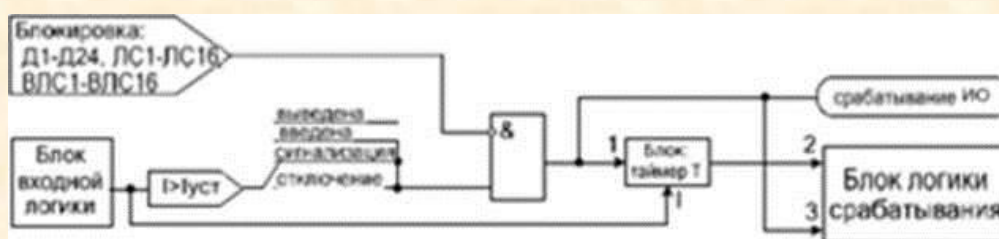
В настоящее время в области релейной защиты и автоматики (РЗА) трансформаторов широкое применение находят устройства, выполненные на микропроцессорной (МП) элементной базе, как зарубежного, так и отечественного производства. Это связано, прежде всего, с тем, что такие устройства (терминалы) обеспечивают высокую надежность, большую вычислительную мощность и быстродействие, а также высокую точность измерения электрических величин и временных интервалов, что дает возможность снизить ступени селективности и повысить чувствительность терминала.

В то же время следует отметить, что использование в электро-энергетике МП-терминалов и выполненных на их основе систем защиты, автоматики, контроля и управления отдельными энергообъектами все еще находится в стадии опытной эксплуатации, прежде всего из-за отсутствия достаточного опыта обслуживающего персонала.

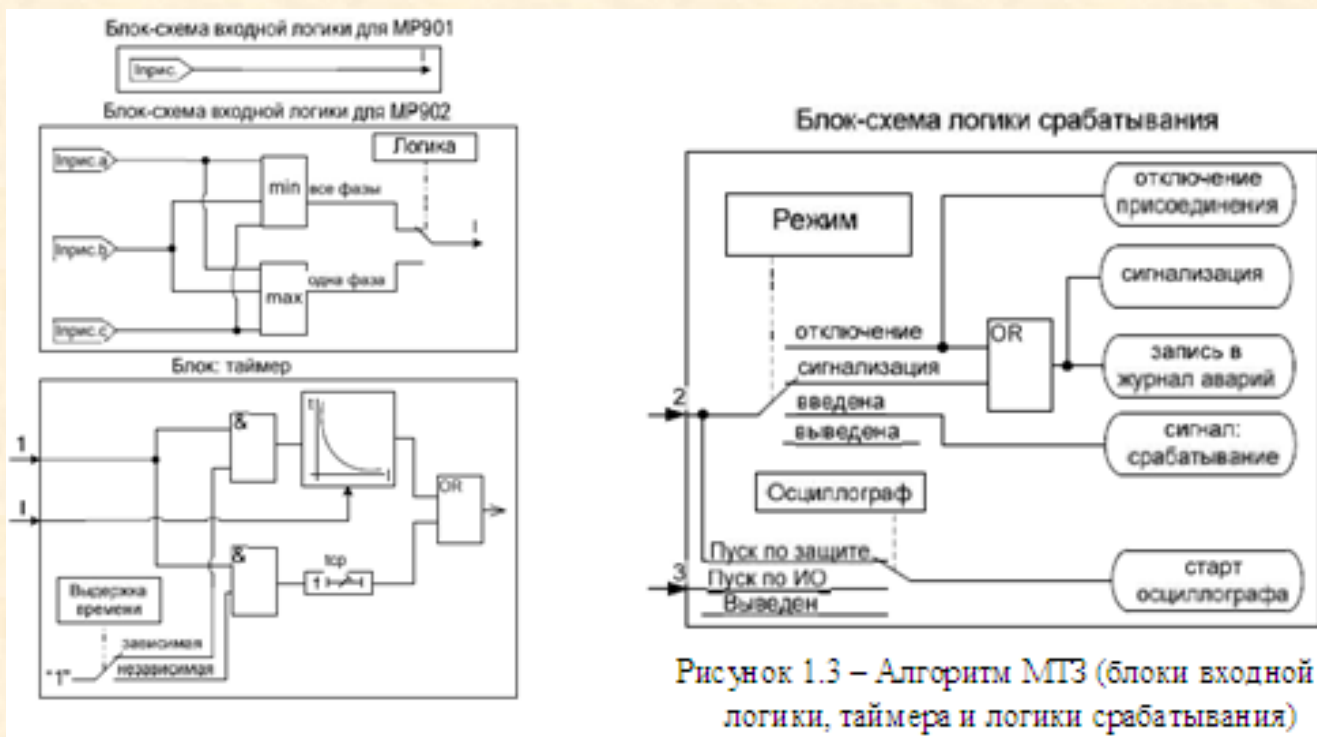
В данной статье рассматривается принцип действия, основные технические характеристики, методы расчета параметров и особенности применения МП-устройства РЗА трансформаторов «Сириус-Т» (ЗАО «РАДИУС Автоматика»).

СПИСОК ЛИТЕРАТУРЫ

1. Шабад М.А. Расчеты релейной защиты и автоматики распределительных сетей: монография / ПЭИПК. – СПб., 2013. – 4-е изд., перераб. и доп. – 350 с.
2. Андреев В.А. Релейная защита и автоматика систем электроснабжения. – М.: Высш. шк., 2006.
3. Правила устройства электроустановок. – 7-е изд., перераб. и доп. – М.: Главэнергонадзор России, 2016.
4. Микропроцессорное устройство основной защиты двухобмоточного трансформатора «Сириус-Т». Руководство по эксплуатации. – М., 2016.
5. Руководящие указания по релейной защите. Вып. 13А. Релейная защита понижающих трансформаторов и автотрансформаторов 110–500 кВ. – М.: Энергоатомиздат, 2015.



СТАТЬЯ
на тему: «СОВРЕМЕННЫЕ ПОДХОДЫ В ОЦЕНКЕ КАЧЕСТВА ОБРАЗОВАНИЯ»

Подготовили: УЧИТЕЛЯ ИМОМОВА К. Я И ГАЙБУЛЛАЕВА Н.Р

2019 –2020 уч. год.

ТЕМА: Современные подходы в оценке качества образования.

Урок--- главная составная часть учебного процесса. Учебная деятельность учителя и учащегося в значительной мере сосредотачивается на уроке. Каждый урок --- это не только расширение кругозора учащихся, но и развитие его личности, речи, культуры спора, ответа, личностных особенностей. Какой же должен быть современный урок? Современный урок должен быть основан на жизненных ситуациях, видении перспективных условий, для решения задач, которые нам предлагает решать общество. Современному человеку не достаточно быть эрудитом, он должен уметь использовать свои знания для решения новых проблем. Урок --- это часть жизни ребёнка, и проживание этой жизни должно совершенствоваться на уровне высокой общественной культуры. Сорокаминутный момент жизни--- это продолжение повседневной, домашней и уличной жизни ребёнка.

Система оценивания знаний это система оценивания качества освоения образовательных программ, важнейший элемент образовательного процесса. Что такое качество? Качество как абсолютная оценка . В этом значении качество является синонимом превосходства. Качество как свойство предмета, объекта, явления. В этом значении оно определяется по какому – либо измеримому количественному параметру объекта или явления. Качество как соответствие стандартам. Качество определяется как целевые и допустимые значения тех или иных параметров.

Что такое образование? Это социальный феномен; процесс; результат процесса; товар или услуга на рынке. Система оценивания знаний это система оценивания качества освоения образовательных программ, важнейший элемент образовательного процесса.

Что такое контроль? Контроль это процедура получения информации о деятельности и её результатах, обеспечивающую обратную связь. Контроль знаний учащихся является одним из основных элементов оценки качества образования. Современный подход к оценке результатов в общем образовании является более критичным. Оценка является одним из компонентов учебной деятельности: её регулятором, показателем результативности. Проблема оценочной функции школы упирается в решении трёх основных вопросов:

1. С какой целью оценивать успехи учащихся?
2. Что важно оценивать в первую очередь в познавательной деятельности учащихся?
3. Как обеспечивать объективность оценок?

Из этого вытекают три функции учителя: Создание условий для включения в самостоятельную, познавательную, учебную деятельность школьников.

Учитель в школе должен уметь не только обеспечить условия для развития личности, сделать этот процесс отлаженными управляемым, но и обучить всему этому самих учащихся, сделать их мыслящими субъектами, не теряющимися в любой жизненной ситуации. Необходимо отказаться от поверхностного оценивания учащихся в начале каждого урока, в ходе освоения нового материала. Проверочные контрольные срезы знаний проводится по окончанию определённого этапа обучения, для того чтобы определить промежуточных и окончательных результатов учащихся. Частота проведения контрольных работ определяется самим учителем в зависимости от возраста детей, уровня их обученности, сложностями и значимости материала. При этом школьный балл, полученный за контрольную работу, учитель и учащиеся должны воспринимать как итог на сегодняшний день, а не как определение всех учебных способностей и не как характеристику личности в целом. Контроль знаний учащихся является одним из основных элементов оценки качества образования.

Виды контроля: устный контроль, письменный контроль, лабораторный контроль – практикум, машинный (программированный) контроль, тестовый контроль, самоконтроль итд. Устный контроль может быть в виде индивидуального или фронтального опроса. Правильность ответов определяется учителем, комментируется. По итогам контроля выставляются оценки. Письменный контроль выполняются с помощью контрольных работ, сочинений, изложений, диктантов или письменных зачетов. Тестовый контроль может быть машинным или безмашинным, в основе которого лежат тесты. Машинный контроль предполагается на компьютере, при наличии контролирующих программ. Это может применять на всех этапах изучения учебных материалов. Самоконтроль предполагает формирование умения

самостоятельно находить допущенные ошибки намечать способы устранения обнаруживаемых пробелов.

Диагностировать, контролировать, проверять и оценивать знания, умения учащихся нужно в логической последовательности, в которой проводится их изучение. Сюда можно отнести Начальную проверку, текущую проверку, периодическую проверку и итоговую проверку.

Цель проверки --- определить не только уровень и качество успеваемости учащегося, но и объёма выполняемого им учебного труда. Основной функцией проверки является обеспечение обратной связи между учителем и учащимися; получение педагогом объективной информации о степени освоения учебного материала; своевременное выявление недостатков и пробелов в знаниях.

Важнейшие принципы диагностирования и контроля успеваемости это объективность. Объективность заключается в научно обоснованном содержании диагностических тестов, заданий, вопросов.

Рейтинг каждого учащегося, устанавливаемый в процессе диагностирования носит наглядный, сравниваемый характер Оценка ---ориентир, по которому учащиеся судят об эталонах требований к ним и об объективности педагога.

Необходимым условием реализации принципа является объявление результатов, обсуждение и анализ их с участием заинтересованных людей, составление перспективных планов ликвидации пробелов. Учитель несёт ответственность за оценку. Хотелось бы отметить разницу понятий «оценка» и «отметка» Оценка --- процесс соотношения реальных результатов с планируемыми целями. А отметка --- результат этого процесса, его условно – формальное (знаковое) выражение. Ученик больше ценит процесс работы, а учитель её конечный результат. Самооценка – один из компонентов деятельности, связана не с выставлением себе отметок, а с процедурой оценивания. При этом ученик даёт себе содержательную и развёрнутую характеристику собственных результатов, анализирует свои достоинства и недостатки, ищет пути их устранения Сам оценивает себя.

Аннотация

Научной статьи по по наукам об образовании, автор научной статьи --- Имомова Кумри, Гайбуллаева Нуфуза.

В данной статье произведено исследование международного опыта по обеспечению качества образовательных услуг на современном этапе. Основные мировые тенденции и подходы ведущих образовательных организаций основаны на развитии внутреннего самоконтроля, системы всеобщего управления качеством и « культуры качества». На основании исследования авторами сформулированы предложения по улучшению

развитию концепции всеобщего управления качеством, подготовлена оценка системы образования Узбекистана на современном этапе.

Использованные литературы:

1. «Языковая Школа».
2. «Методы оценки качества образования»
3. «Виды оценки качества образования»

**МЕТОДОЛОГИЧЕСКИЕ АСПЕКТЫ ФОРМИРОВАНИЯ
ИСТОРИЧЕСКОГО СОЗНАНИЯ У ШКОЛЬНИКОВ НА АУДИТОРНЫХ
И ВНЕШКОЛЬНЫХ ЗАНЯТИЯ**

**Кодирова Б.Т. Б.Т. МЕТОДОЛОГИЧЕСКИЕ ОСНОВЫ
ФОРМИРОВАНИЯ ТЕКСТА ХУДОЖЕСТВЕННОГО ПРОИЗВЕДЕНИЯ**

*Кодирова Бузулайхо Тургуновна - преподаватель,
кафедра педагогики,
Андижанский государственный университет, г. Андижан, Республика
Узбекистан*

*Аннотация: статья содержит методологические положения, на которые
следует
опираться при формировании школьников при формировании исторического
сознания у подрастающего поколения. А также
рассматриваются теоретические аспекты изучения деятельности
в историческое сознание и историческую память у младших школьников
удобно формировать через жизнь наших великих предков, исторические
события, связанные с жизнью нации*

Ключевые слова: историческое сознание, умения, исторические события,
подрастающее поколение

Формирование исторического сознания у учащихся в процессе обучения - это не только дидактическая цель, педагогическая задача, но и навязываемый обществом социально-политический заказ. Потому что историческое сознание - это аналитический, критический подход к прошлому, понимание текущего состояния нации, его оценка и от этих двух шагов к будущему с большими целями. Поэтому в своих выступлениях Президент нашей страны всегда акцентировал внимание на исторические личности, выросших в этих регионах, подчеркивая их роль в развитии нации и их пример для подрастающего поколения. Следующее заявление Президента в Послании Олий Мажлису в 2018 году также служит ориентиром для учителей: «Мы должны уделять особое внимание тому, чтобы прививать молодым людям мужество наших великих ученых и писателей, бесценное наследие наших святых, непобедимых полководцев и лидеров, укреплять в них чувство национальной гордости и гордости» Этот акцент является ярким свидетельством формирования исторического сознания у подрастающего поколения. Можно с уверенностью сказать, что материала для этого достаточно в учебной программе и учебниках по предметам «Чтение», «Родной язык» и «Этикет», которые преподаются в начальных классах общеобразовательных школ. Также опубликовано множество дидактических материалов для внеклассных занятий, которые могут быть дополнительно подготовлены учителями. Если историческое сознание

создается на основе материальных и духовных богатств, созданных нашим народом, то в вышеупомянутых школьных предметах их содержание усваивается через художественные тексты, учитывающие возрастные особенности учащихся. Историческое сознание и историческую память у младших школьников удобно формировать через жизнь наших великих предков, исторические события, связанные с жизнью нации, или художественные тексты, связанные с культурными и духовными памятниками. Но также следует отметить, что эту задачу можно выполнить и при изучении художественных текстов неисторической тематики.

В этом случае важны, прежде всего, правильный выбор методов и приемов достижения цели, а также творческий подход учителя к усвоению учебного материала. Этот факт подтвердили наши экспериментальные исследования, проведенные в ходе исследования. Таким образом, материалы для исследования, используемые для достижения цели, можно разделить на две группы: тексты учебников (темы, которые могут быть использованы при формировании исторического сознания на уроках) и дополнительные материалы, которые помогают формировать историческое сознание во внеучебной деятельности. Изучив образцы произведений искусства на историческую тему, мы классифицировали их следующим образом: 1. Тексты об исторических личностях (наших предках); 2) тексты, отражающие наши национальные традиции и праздники (праздник дыни, Навруз, праздник урожая, День Независимости); 3) образцы фольклора, отражающие историю. Тексты об исторических личностях (наших предках) занимают значительное место в учебниках начальной школы. Это, конечно, не зря. Во-первых, знакомя с личностью, духовностью и деятельностью наших предков, он помогает выполнять задачу «обучения детей и молодежи специальным наукам, истории нашей страны и мировой цивилизации ...», а во-вторых, факторов, которые делают их зрелыми. Учитывая высокий потенциал, представляем материалы учебника «Книга для чтения». В 1 классе в «Книге для чтения» под заголовком «Мы - поколение взрослых» даны тексты : Амир Темур (два текста), Мухаммад аль-Хорезми, Алишер Навои, Абу Али ибн Сино, Улугбек, Бабур (два текста) были даны в «Книге для чтения» 1-го класса под заголовком «Мы - поколение взрослых» В колонке представлены портреты Хусейна Бойкаро, Навои и Улугбека. Во 2 классе «Книга для чтения» в рубрике «Отцовское слово - око разума», даны тексты Абу Али ибн Сино, Амир Темур, Улугбек, Алишер Навои (два текста) , а в рубрике «Изумрудный источник открывает дело» интерпретируются образы Бабура и Навои. В 3-м классе «Книга для чтения» в разделе «Щедрая осень» представлены художественные тексты о Бабуре, в разделе «Учение от величия - мудрость» - художественные

тексты с изображением Джалолиддина Мангуберди, Амира Темура, Абу Райхона Беруни, Ибн Сино, Навои, Бабура. В 4-м классе «Книга для чтения» в рубрике «Из прошлого нашей родины» даны темы об Ибн Сино, Пахлавоне Махмуде, Алишере Навои, Джалолиддине Мангуберди, в колонке «Наши предки - наша гордость» даны тексты о Томарис, Наджмиддин Кубро, два султана Махмуди и Беруни, тексты А.Навои, Низоми и Беруни, Бабур и Осман Насира. За исключением двух-трех текстов в учебниках для начальной школы, почти нет отрывков из произведений искусства, но упомянутые выше интерпретации произведений искусства в Книге для чтения встречаются в различных упражнениях. Рецензия на учебники «Наследие наших предков - наша гордость и гордость» и «Образцовый труд наших великих предков» (2 класс); В разделе «Сокровища нравственности» темы «Просветление - добродетель, унаследованная от наших предков» мы видим тексты о некоторых из наших предков или их мысли и примеры из хадисов (3 класс). Также есть два художественных текста и несколько дидактических отрывков из классических поэтов (4 класс). Оказалось, что «Книга для чтения» является основным материалом по всем трем предметам, а два других предмета служат инструментом, помогающим и укрепляющим цель формирования исторического сознания у учащихся, интегрируясь с предметом. С другой стороны, историческая память - важнейший фактор формирования исторического сознания. Действительно, «историческое сознание отражает взаимозависимость между этими событиями и процессами и влияние этой связи на настоящую и будущую историю».

Вторая классификация произведений искусства на историческую тему - это тексты, отражающие наши национальные традиции и праздники (праздник дыни, Навруз, Праздник урожая, День Независимости). Любая национальная ценность, национальная традиция напрямую связана с историей нации. Реалии национальной истории прочно укоренились в памяти народа и могут быть средством формирования исторического сознания. Поэтому не будет ошибкой сказать, что наши национальные традиции и праздники, составляющие основу исторической памяти народа нашей страны, являются неопределимым фактором для учителей в формировании исторического сознания своих учеников. Каждый праздник имеет давнюю или недавнюю историю традиций. Эта история - великолепное выражение славного образа жизни наших предков, мужественной борьбы, мировоззрения мудрых.

Список литературы

Мирзиёев Ш.М. Мы построим наше великое будущее с нашими смелыми и благородными людьми. –Т .: Узбекистан, 2017.

Мирзиёев Ш.М. Обращение в Олий Мажлис Республики Узбекистан (2018).
Электронный источник: <https://president.uz/uz/lists/view/2228>.

Рахмонов Р., Файзиев Ф. Историческое сознание и историческая память в формировании мировоззрения молодежи. –Т .: Узбекистан, 2017. Стр. 18-20. (Стр. 80).

Гаффорова Т., Шодмонов Э., Эштурдиев Г. Учебник. Учебник для 1 класса. – Т .: Шарк, 2019. Стр. 23-33.

Это учебник. Страницы 99, 104.

Гаффорова Т., Нуруллаева Ш., Мирзахакимова З. Чтение книги. Учебник для 2-х классов. –Т .: Шарк, 2016. Стр. 87-103.

Это учебник. Страницы 106, 117.

Умарова М., Хамракулова Х., Таджибаева Р. Учебник. Учебник для 3-х классов. –Т .: Учитель, 2019. Стр. 25-26.

Умарова М., Хамракулова Х., Таджибаева Р. Учебник. Учебник для 3-го класса. –Т .: Учитель, 2019. Страницы 111-127.

Матчонов С., Шоджалилов А., Гуломова Х., Сариев Ш., Долимов З. Учебное пособие. Учебник для 4 класса. –Т .: Янгиюль полиграфическая служба, 2017. Стр. 90-106.

ГАТ - САМАРАДОР ТЕХНОЛОГИЯ

Шадиева Сайёра Садуллоевна

БухДУ 2-босқич магистранти

Тел: +998907112011

Почта: sayorashodiyeva@gmail.com

Аннотация: Дунёда ер ресурсларидан интенсиф фойдаланиш, экинлар хосилдорлигини ошириш ва ўсимликлар касалликларига қарши кураш йўналишида кимёвий препаратларни меъеридан ортиқча ишлатиш ва агромелиорацион чора–тадбирларни нооқилона тарзда ташкил қилиш натижасида суғориладиган ер майдонлари тупроқларининг шўрланиши, таназзулга учраши муммоси долзарблашуви қайд қилинмоқда. Шўрланган тупроқларни мониторинг қилиш, шўрланиш даражаси бўйича худудларга ажратиш ва тегишли хариталарни тузиб чиқиш ва прогнозлаш, ўз навбатида шўрланишга қарши ва олдини олувчи чора–тадбирлар дастурларини ишлаб чиқишда ГАТ–технологиялардан фойдаланиш муҳим аҳамиятга эга ҳисобланади.

Калит сўзлар: ГАТ, ArcGIS, LEIGIS, Космик тасвирлар, «Landsat 8» космик тасвир, эрозия, кадастр, шўрланиш.

Қишлоқ хўжалиги экин майдонларини сув билан кафолатли таъминлаш мақсадида ҳар йили давлат бюджетидан 2 триллион сўмдан ортиқ, суғориладиган ерларнинг мелиоратив ҳолатини яхшилаш учун 400 миллиард сўмдан зиёд маблағ ажратилмоқда. Сув ресурслари чекланган минтақамизда деҳқончилик қилиш, мўл ва сифатли ҳосил олиш қанчалар оғир ва машаққатли эканини биламиз. Шунинг учун сувни тежайдиган технологияларни жорий этишга қаратилган тадбирлар яратиб берилмоқда. Мамлакатимизда ер ресурсларидан самарали фойдаланиш борасида ҳам кўплаб ишларни амалга ошириш зарур¹⁸. Ўз навбатида, тупроқлар унумдорлигини сақлаб қолиш ва ошириш долзарб масалалардан бири ҳисобланади. Ҳозирги вақтда тупроқ қоплами ҳолатини замонавий инновацион технологиялар ёрдамида мониторинг қилиш асосида баҳолаш имконини бермоқда.

Ҳозирги вақтда дунёнинг ривожланган давлатларида қишлоқ хўжалигида тупроқларнинг ҳолатини мониторинг қилишда ГАТ–технологиялардан кенг миқёсда фойдаланилмоқда. Шунингдек, қишлоқ хўжалигида тупроқларнинг унумдорлигини ва экинлар хосилдорлигини оширишда инновацион

¹⁸ Ўзбекистон Республикаси президенти Шавкат Мирзиёевнинг қишлоқ хўжалиги ходимлари кунига бағишланган тантанали маросимдаги нутқи. Тошкент 2017 йил 10-декабр.

технологиялар, жумладан ГАТ– технологиялардан фойдаланиш замон талаби ҳисобланади.

Шунингдек, 2016–2020 йилларга мўлжалланган, Республикамиз ер майдонларини Давлат кадастридан ўтказиш, жумладан суғориладаган ер майдонларини инвентаризациядан ўтказиш, унумдорлик ҳолатини баҳолаш, ГАТ–технологиялар асосида электрон хариталарни тузиб чиқиш лойиҳалаштирилган.

Шунингдек, тадқиқотларда ГАТ ёрдамида қишлоқ хўжалигида тупроқларнинг ҳолатини таҳлил қилиш асосида ер майдонларини экин турлари бўйича ҳудудлаштириш истиқболлари муҳокама қилинган.

Жумладан, тадқиқотларда ArcGIS ва LEIGIS махсус компьютер дастурлари ёрдамида ҳудуднинг рельефи рақамли модели асосида тузиб чиқилган электрон тупроқ харитаси тупроқнинг структураси, электр ўтказувчанлик кўрсаткичи (EC_e), органик таркиби, катионлар алмашинуви, тузлар миқдори каби кўрсаткичлари асосида ҳайдалма деҳқончилик мақсадларида фойдаланиш учун яроқлилигини унумдорлик даражаси таҳлили бўйича баҳолаш амалга оширилган.

Тупроқнинг шўрланиш даражаси, микро– ва макроэлементлар таркибини таҳлил қилишда ГАТ–технологиялардан фойдаланиш асосида олинган маълумотлар қишлоқ хўжалигида тупроқ унумдорлигини оптималлаштиришга йўналтирилган агротехник чора–тадбирларни амалга оширишни режалаштириш нуқтаи назаридан муҳим аҳамиятга эгаллиги бошқа тадқиқотчилар ишларида ҳам қайд қилинган.

Космик тасвирларни бошланғич қайта ишлаш – бу, тасвирдаги турли хил ноаниқликларни йўқотишга йўналтирилган, тасвирлар устида ишлашнинг мажмуавий операциялари ҳисобланади. Бунда ноаниқликлар қайд қилувчи қурилмаларнинг такомиллашмаганлиги, атмосферанинг таъсири, тасвирларнинг каналлар бўйлаб узатилиши билан боғлиқ ҳалақит берувчи ҳолатлар, космик тасвирга олиш услуби билан боғлиқ бўлган геометрик бузилишлар, кўтарилиб турувчи юзанинг ёритилиш шароитлари, фотохимёвий ишлов бериш жараёнлари ва тасвирларни аналогик–рақамли қайта ўзгартириш (фотографик тасвирга олиш материаллари билан ишлашда) ва бошқа омиллар билан боғлиқ бўлиши мумкин.

Бошланғич «Landsat 8» космик тасвири *.tar ёки *.rar форматидаги архивланган файл кўринишига эга ҳисобланади. Бунда маълумотларни мультиспектрал канал архивдан чиқариш учун «Winrar» операцион дастуридан фойдаланилади. Маълумотлар архивдан чиқарилганидан кейин, 11 та «Landsat» космик тасвирлари олинди.

Кўп спектрли тасвирнинг битта канали бўйича тасвир экранда кулранг фон билан бўялади (ярим тонли тасвир). Рангли тасвирни олиш учун кўп спектрли тасвирдан камида учта каналини бирлаштириш талаб қилинади. Улардан бири қизил (R), бошқа бири яшил (G), учинчиси кўк (B) ранг бўлиб, умумий ҳолатда RGB ранг тизимини ташкил қилади.

11 каналдан ташкил топган мультиспектрал тасвирдаги «Landsat» космик тасвири тўплами «Erdas Imagine» операцион дастуридан фойдаланлган ҳолатда амалга оширилган бўлиб, бунда космик тасвир тўплами тушунчаси орқали барча мавжуд бўлган 9 та канални ягона – «қаватлардан ташкил топган ташкир» (*layer stack*) шаклида йиғиб чиқиш услуги тушунилади ва бу навбатдаги босқичларда ушбу маълумотларнинг ягона файл сифатида манипуляцияланишини таъминлайди.

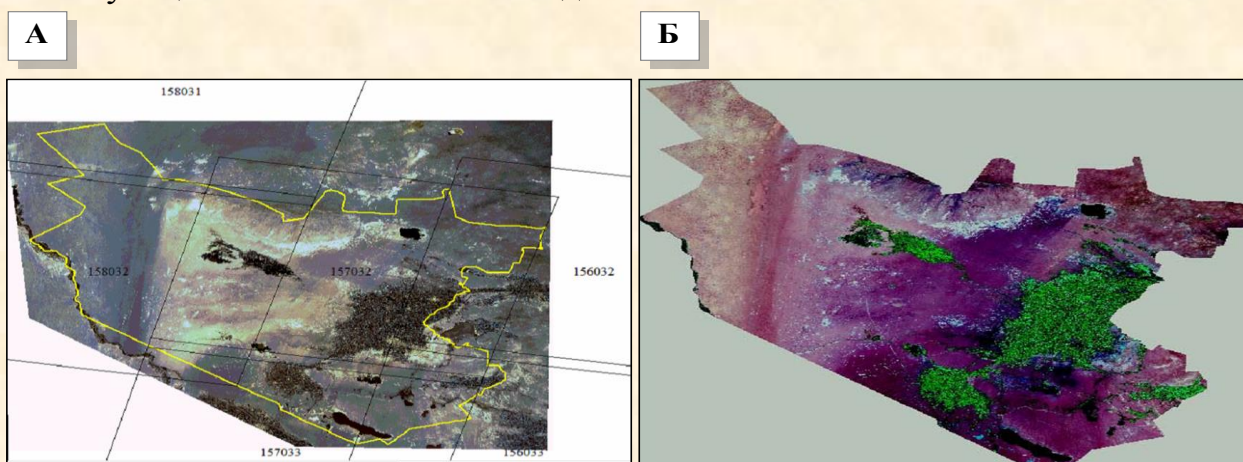

1.1–расм. А. Ўрганилган ҳудуднинг «Landsat 8» космик тасвирда қопланиш схемаси.

1.1–расм. Б. Бухоро вилояти ҳудудининг «Landsat ONE» космик тасвирида стандарт рангли композицияси.

«Landsat 8» космик тасвирларининг тадқиқот амалга оширилган ҳудудни қамраб олиш схемаси қуйидаги 1.1А–расмда кўрсатилган (1.1А–расм).

«Landsat OLE» космик тасвирларини географик боғлаш учун «Erdas Imagine» дастуридан фойдаланилди. Бунда дастлаб «Landsat OLE» космик тасвири UTM географик проекциясига боғланди, шу сабабли Lat/ Lon WGS 84 тасвири билан боғлаш амалга оширилди. Йиғиб чиқилган мультиспектрал космик тасвир Lat/Lon WGS 84 боғлаш амалга оширилганидан кейин, стандарт ранглар композициясидан фойдаланилган шароитда дастлабки қайта ишлаш қуйидаги кўринишга эга ҳисобланади (1.1Б–расм).

Шундай қилиб, ГАТ–географик ахборотларни йиғиш, сарфлаш, таҳлил қилиш ва фойдаланиш тизими бўлиб, қишлоқ хўжалигида эрозия, шўрланиш ҳолатини мониторинг қилиш, тупроқларнинг унумдорлиги, экинлар ҳосилдорлигини мақсадга мувофиқ бошқариш билан боғлиқ масалар ечимида истиқболлари

юқори баҳоланади. ГАТ қишлоқ хўжалигида тупроқнинг физик–кимёвий, биологик хоссалари, тупроқ таркибидаги озуқа моддаларининг ўзгариш динамикаси ҳақида маълумотларни олиш нуктаи назаридан агромегиорацион чора–тадбирларни ишлаб чиқишда муҳим аҳамиятга эга ҳисобланади. ГАТ маълумотлари тупроқнинг физик–кимёвий, биологик хоссалари ва унумдорлиги ўртасидаги алоқадорлик қонуниятларини аниқлаш асосида тупроқ унумдорлигини ва унга таъсир кўрсатувчи омилларга аниқлик киритиш, ўз навбатида тупроқ унумдорлигини ошириш чора–тадбирларини ишлаб чиқиш имконини беради.

Хулоса қилиб шуни айтиш жоизки, ГАТ қишлоқ хўжалигида тупроқнинг физик–кимёвий, биологик хоссалари, тупроқ таркибидаги озуқа моддаларининг ўзгариш динамикаси ҳақида маълумотларни олиш нуктаи назаридан агромегиорацион чора–тадбирларни ишлаб чиқишда муҳим аҳамиятга эга ҳисобланади. Шунингдек, «ГАТ–тахлил ва тупроқларни хариталаш» фан соҳаси тупроқ копламини тизимли тавсифда ўрганиш ва кўплаб назарий-амалий масалалар ечимини ҳал қилишда мувафакқиятли тарзда фойдаланилади.

Фойдаланилган адабиётлар:

1. Янюк В.М. Обоснование требований к информации мониторинга орошаемых земель // Вестник Саратовского госагроуниверситета им. Н.И.Вавилова. – 2007. – №2. – С.28–35.
2. Корчагин В.А., Шевченко С.Н., Зудилин С.Н., Горянин О.И. Инновационные технологии возделывания полевых культур в АПК Самарской области // Учебное пособие. – Кинель: РИЦ СГСХА, 2014. – С.130–142.
3. Ballesteros R. et al. Applications of georeferenced highresolution images obtained with unmanned aerial vehicles. Part I: Description of image acquisition and processing // Precision Agriculture. – 2014. – V.15/6. – P.579–592.
- Abdel–Hamid M.A., Shrestha D.P. Soil salinity mapping in the Nile Delta, Egypt using remote sensing techniques. International Archives of Photogrammetry and Remote Sensing. – 1992. – V.29. – P.783–787.
4. Al–Mashreki M.H., Atroosh K.B., Muflahi A.A., Obaid N.A., Caoline K. GIS–based assessment of land suitability for industrial crops (Cotton, Sesame and Groundnut) in the Abyan Delta, Yemen // American Journal of Experimental Agriculture. – 2015. – V.8(6). – P.384–405.
5. Sathish A., Niranjana K.V. Land suitability studies for major crops in Pavagada taluk, Karnataka using remote sensing and GIS techniques // Journal of the Indian Society of Remote Sensing. – 2010. – V.38(1). – P.143–151.

ТАЛАБАЛАРДА МУСТАҚИЛ ТАЪЛИМНИ ТАШКИЛ ЭТИШДА ЗАМОНАВИЙ ПЕДАГОГИК ВА АХБОРОТ ТЕХНОЛОГИЯЛАРИДАН Фойдаланиш

А.А.УМАРОВ

Самарқанд давлат университети

Педагогика кафедраси

Мустақил илмий тадқиқотчи

Аннотация: Ушбу мақолада талабаларда мустақил таълимни ташкил этишда педагогик замонавий педагогик технологиялардан фойдаланиш, мустақил ўрганишда замонавий ахборот технологиялардан фойдаланиш унинг тамойиллари, усул, восита ва йўлларини ишлаб чиқиш муаммолари кенг ўрганилаётганлигига тўхталиб ўтилган.

Калит сўзлар: Ахборот технологиялари, таълим жараёни, педагогик технология, мустақил таълим, долзарблик, муҳофаза, интизом, ҳуқуқ, ишонч, мантиқий, узлуксиз, таъминлаш.

Таълим тизими фаолиятига қўйилаётган замонавий талаблар ичида саломатликни асрашга йўналтирилган чора-тадбирларни амалга ошириш ҳамда тегишли педагогик шарт-шароитларни таъминлаш масаласи тобора муҳим аҳамият касб этиб бормоқда. Бугунги кунда таълим мақсадлари талабаларнинг саломатлигига алоҳида эътибор билан қарашни тақозо этмоқда [2,4].

Шунинг учун ҳам саломатликни асраш технологияларини ишлаб чиқиш ва таълим тизимига татбиқ этиш, саломатликни асраш педагогикасига бўлган талаб кундан кун долзарблик касб этиб бормоқда. Дунё миқёсида саломатликни асраш педагогикаси, унинг технологияси, уни таълим жараёнига татбиқ этиш методологияси, таълим жараёни таркибида талаба саломатлигини таъминлаш ҳамда унинг тамойиллари, усул, восита ва йўлларини ишлаб чиқиш муаммолари кенг ўрганилмоқда [1, 4].

Саломатликни асраш педагогикаси ривожини учун назарий ва амалий жиҳатдан ечилиши зарур бўлган масалалар комплекси мавжуд бўлиб, улар куйидаги саволларни ўзида мужассам қилади:

- ✓ таълим жараёни ва унинг қандай ижтимоий-педагогик шарт-шароитлари талабалар саломатлигига зиён етказиши ва таҳдид солиши мумкин;
- ✓ таълим жараёнининг қандай шарт-шароитлари талабалар саломатлигини ҳар томонлама мукамал таъминлаб, муҳофаза қилиб бериши мумкин.
- ✓ таълим жараёнининг қандай шарт-шароитлари талаба саломатлигини асраш жараёнини таъминлаши ва унинг

самарадорлигини ошириши, уни ривожлантириши мумкин деган жиҳатлар мажмуидан иборатдир[1-4].

Мазкур муаммолар ва саволларнинг қўйилиши бевосита таълим жараёнини ташкил қилиш, уни олиб бориш, бошқариш каби таълим даврларида қилиниши зарур ва мумкин бўлган педагогик сайи-ҳаракатлар мажмуини ўз мазмунига қамраб олади.

Масалан, таълим жараёнида талаба саломатлигига путур етказиб, унга зарар келтирадиган омилларни куйидагича белгилаш мумкин:

- ✓ Кун давомида белгиланган ўқув предметлари, уларнинг сони, ҳажми ва миқёсининг, шунингдек уларнинг ақлий-интеллектуал, жисмоний ва руҳий-психологик таъсирининг талаб даражасидан ортқилиги;
- ✓ Талаба мустақил иш олиб борадиган ўқув нагрузкаларининг талаб даражасидан ҳажм ва мураккаблик нуқтаи назаридан ортқилиги;
- ✓ Ўқув материалларининг ҳажм нуқтаи назаридан ҳаддан ортқ мураккаблиги ва кўплиги;
- ✓ Ўқув жараёнини ташкил қилинишида авторитар усулларга кенг ўрин берилганлиги, бир кунда бир неча авторитар усуллар билан ташкил қилинган ўқув машғулотларининг кетма-кет олдинма-кетин келиши;

Бинобарин, мана шундай ҳолатлар талабанинг умумий соғломлик белгиларининг маълум қирралари бўлиб, улар табиий равишда талаба саломатлигини асрашга йўналтирилган маълум ва мақсадли сайи-ҳаракатларнинг амалга оширилишини тақозо этиб қолади.

Моҳир ва тажрибали устоз ўз ўқувчисидан ташқи чарчаш белгиларини дарров ташхис қила олади, улар:

- ✓ Ўқувчининг ўз ўрнида тинч ўтира олмаслиги, ўзига қулай жойлашиши ўрнини топа олмаслиги, бошини қўлига қўйиб олиши, столга боши билан ётиб олиши, ручка чайнаши, оёқ ва қўлларининг тана ёқалаб осилтириб ўтириши, столни чертиши;
- ✓ Керишиб ўтирмақ, вақти вақти билан оёқ қўлларни кериштириш, чўзилиб ўтирмақ;
- ✓ Кўзларини юмиб олиш, ухлаб қолиш;
- ✓ Бир жойда михланиб қолган кўз қараши, реакциясиз, маъносиз кўз қараши;

Бинобарин, талаба саломатлигини муҳофаза қилиш ва асраш умумий ўқув-тарбиявий жараёни ташкил қилиш билан бошланади, мана шу жараёнга тегишли бўлган барча омиллар, дарс жадвалининг қандай тузилганлиги, ўқув машғулотлари хоналарининг тегишли санитар-эпидеиологик ҳолати, ҳавонинг

тозалиги, намлиги, иссиқлиги ва бошқа зарур параметрлари, ўқитувчиларнинг компетентлиги ва ўзига хос характер хусусиятларининг инобатга олиши кабиларнинг барчасини инобатга олиш тақозо этилади. Талаба бутун кун давомида ўзида таълимий эҳтиёжларни тўла қоплаш мақсадида кучга эга бўлиши учун унинг диққатини ўзига тортадиган, ўйинлар ва ҳаракатлар асосидаги мантиқий кетма-кетликлар мажмуасидан иборат бўлган узвийликдаги ва узлуксизликдаги жараёни ташкил қила билиш даркор бўлади. Санаб ўтилган хусусиятлар конкрет машғулот даврида талабанинг чарчаганлиги, мавзудан зерикканлиги, унинг тиббий-психологик жиҳатдан таълим жараёнини тарк этганлигини намойиш этади. Мана шундай ҳолат ва вазиятлар мунтазамлик асосида қайталаниб турса, на фақат талабанинг таълим самарадорлигига, балки умуман унинг саломатлигини асраш жараёнига ҳам ўз салбий таъсирини ўтказмасдан қолмайди.

Табийй равишда, куйидаги шарт-шароитларнинг мавжудлиги педагогик мақсадга етиш имкониятларини кучайтиради, улар:

- ✓ Талаба тиббий-жисмоний ҳолатига нисбатан мавжуд бўлган ҳаддан ортиқ юклама ва талабларнинг норма кўрсаткичларига олиб келиниши, талабанинг ҳаддан ортиқ даражада чарчаши, толиқиши, унинг руҳий ҳолати чегарисининг бузилишига йўл қўйиб бўлмаслик;
- ✓ Талаба билан мунтазам равишда тиббий, психологик-руҳий ва жисмоний профилактика чора-тадбирларини ташкил қилиш ва мақсадли олиб бориш;
- ✓ Талабанинг тўғри, рационал овқатланиши учун зарур бўлган тегишли санитар-эпидеомологик шарт-шароитларини таъминлаш;
- ✓ Таълим жараёнини саломатликни асраш нуқтаи назаридан дидактогения ҳолатларидан муҳофазаланган ҳолда ташкил қила билиш;
- ✓ Талабани бевосита ўқув ва таълим жараёни билан алоқадор бўлган турли касалликлардан муҳофаза қилиш ишларини таъминлаш ва кучайтириш;

Ота-оналарсоҳага оид жамоат атшкилотлари ва фуқаролик жамияти институтлари билан талабалар саломатлигини асраш ва муҳофаза қилишга йўналтирилган таълим жараёнини ташкил қилиш мақсадида улар ўртасида ҳамкорлик ва ҳамжиҳатлилик, бир мақсадга йўналтирилганлик педагогик муҳитини ташкил қилиш ва таъминлаш [6].
моҳияти саломатликни асраш педагогикаси тамойиллари асосига қурилади.

Фойдаланилган адабиётлар рўйхати:

1. Ишмухаммедов Р., А.Абдуқодирова А.Пардаев. Таълимда инновацион технологиялар. Таълим муассасаси педагог-ўқитувчилари учун амалий тавсиялар. Тошкент. 2008йил.
2. Ахраменко Е. В. Здоровьесберегающие технологии: здоровье учащихся // Молодой ученый. — 2015. — №24.
3. Жамолдинова О.Р. Ёшлар соғлом турмуш маданиятини ривожлантиришда узвийлик ва узлуксизлик тамойиллари амал қилишининг педагогик механизмларини такомиллаштириш. Пед. фан докт.....дисс. автор. –Тошкент: 2015,
4. Каюмова Н. Ўқитишнинг ахборот таълим тизими шароити ва унда АКТ соҳаси ўқитувчиларини тайёрлаш. Монография. Фан ва технология. Т.2015й.
5. Мусурмонова О., Д.Шарипова, С.Ахмедова. Оила, Хотин-қизлар ҳуқуқий маданияти ва соғлом авлод масалалари. Т.:2007 й.,

ЖАМИЯТДА ҲУҚУҚИЙ ОНГ ВА ҲУҚУҚИЙ МАДАНИЯТНИ ЮКСАЛТИРИШДА ҲУҚУҚИЙ ТАРҒИБОТ ТАДБИРЛАРИНИНГ ТИЗИМЛИ ТАШКИЛ ЭТИШ МАСАЛАЛАРИ.

Н.М.Умурзоқова - Тошкент давлат иқтисодиёт университети “Ижтимоий-гуманитар фанлар” кафедраси катта ўқитувчиси.

Аннотация

Ҳуқуқий давлат, фуқаролик жамияти қуришнинг зарурий шarti – бу қонунларнинг сўзсиз бажарилишидир. Қонунларнинг бир хилда ва сўзсиз бажарилиши ҳуқуқшуносларимизнинг ўз вазифасига муносабати ва зиммасидаги маъсулиятни ҳис қилишга боғлиқдир¹⁹.

Мамлакатимизда ўсиб келаётган ёш авлодни тарбиялаш давлат сиёсати даражасига кўтарилган бир вақтда ёшларда ҳуқуқий онг ва ҳуқуқий маданиятни янада юксалтириш, уларни қонунларга ҳурмат руҳида тарбиялаш мамлакатимиз олдида турган муҳим масалалардан биридир. Ҳуқуқий демократик давлат қуриш ва жамият тараққиётининг ривожини, ўсиб келаётган авлоднинг таълим даражасининг, ҳуқуқий саводхонлигининг юқорилигига боғлиқдир.

Мавзунинг долзарблиги. Бугунги кунда республикаимизда ҳуқуқий демократик давлат барпо этиш ва фуқаролик жамиятини шакллантириш борасида ислохотлар амалга оширилмоқда. Ҳуқуқий демократик давлатнинг энг муҳим белгилари бўлган қонун устуворлигини таъминлаш ва юксак даражадаги ҳуқуқий онг ва маданиятга эга бўлган баркамол авлодни тарбиялаш – бу ислохотларнинг ўзагини ташкил этмоқда.

Ўзбекистон Республикасида ёшлар манфаатларини кўзлаган ҳолда амалга оширилаётган бу борадаги савобли ишлар ўз натижасини бериши учун, буюк аждодларимиз ва келажак авлод, ота-боболар олдидаги бурчларни сидқидилдан бажариши учун –ўсиб келаётган ёш авлоддан юксак маънавият ва маърифатга эга бўлиш, тарихга нисбатан дахлдорлик ҳиссини сезиш ва албатта конституцион бурчни бажаришдек юксак масъулият талаб қилинади. Бунинг учун албатта уларда ҳуқуқий онг ва ҳуқуқий маданият каби тушунчаларни ривожлантириш керак. Ҳуқуқий тарғибот тадбирларини тўғри ва тизимли ташкил орқали биз кўзланган натижаларга эришамиз деб ўйлайман.

Калит сўзлар: Ҳуқуқий онг, ҳуқуқий маданият, миллий ҳуқуқ тизими,

¹⁹ Рустамбоев М.Ҳ. Жиноят ҳуқуқи (умумий қисм). Олий ўқув юртлари учун дарслик. –Тошкент: ТДЮИ. 2006. 34-б.

хуқуқий таълим ва тарбия, хуқуқбузарлик, хуқуқий фаоллик, хуқуқий саводхонлик, www.regulation.gov.uz, Advice.uz, www.meningfikrim.uz, хуқуқий иммунитет.

Жамиятда хуқуқий онг ва хуқуқий маданиятни юксалтириб бориш қонун устуворлигини таъминлаш ва қонунийликни мустаҳкамлашнинг энг муҳим шартларидан бири ҳисобланади.

Сўнгги йилларда миллий хуқуқ тизимини тубдан ислоҳ қилиш, жамиятда хуқуқий маданиятни шакллантириш ҳамда малакали юридик кадрларни тайёрлаш борасида сезиларли ишлар амалга оширилди.

Жамиятнинг ҳар бир аъзоси ўз хуқуқ ва бурчларини ҳамда масъулиятини пухта билиши, буни ҳаётий эҳтиёж сифатида англамоғи лозим. Фуқароларимизнинг дунёқараши, тафаккури мамлакат ҳаётига, янгиланишларга мос равишда ўзгариб бориши хуқуқий маданият тушунчаси билан чамбарчас боғлиқдир. 2017-2021 йилларда Ўзбекистон Республикасини ривожлантиришнинг бешта устувор йўналиши бўйича Ҳаракатлар стратегиясида аҳолининг хуқуқий онги ва хуқуқий маданиятини юксалтириш қонун устуворлигини таъминлаш ва суд-хуқуқ тизимини янада ислоҳ қилишнинг асосий вазифаларидан бири этиб белгиланди.

Президентимиз томонидан 2019 йил 9 январда қабул қилинган “Жамиятда хуқуқий онг ва хуқуқий маданиятни юксалтириш тизимини тубдан такомиллаштириш тўғрисида”ги ПФ-5618-сон фармони мазкур йўналишда олдимизда турган муҳим вазифаларни белгилаб берган муҳим ҳужжат бўлди. Фармонда мазкур йўналишдаги мавжуд камчиликлар бирма-бир кўрсатиб берилгани унинг аҳамиятли жиҳати саналади. Ҳужжатда қайд этилганидек, бугунги кунда аҳолида қонунларга ва одоб-ахлоқ қоидаларига ҳурмат, хуқуқбузарликларга нисбатан муросасизлик ҳиссини уйғотиш ишига комплекс ёндашилаяпти, деб айта олмаймиз. Шахсий манфаатлар ва жамият манфаатлари ўртасидаги мувозанатни сақлаш ғояларини аҳоли онгига сингдириш ишлари етарли эмаслиги — қонун устуворлигини таъминлашга салбий таъсир этмоқда. Сўнгги вақтларда республикамизнинг турли ҳудудларида баъзан мансабдор шахслар томонидан фуқароларнинг хуқуқлари камситилишига оид ҳолатлар ҳақида глобал ахборот тармоғида мақолалар берилаётганлиги кузатилади. Бу салбий ҳолатларнинг асл сабаби фуқароларда хуқуқий билим етишмаслигига бориб тақалади²⁰.

²⁰ “Хуқуқий онг юксалса, жамият тараққиётига йўл очилади”- Ф.Эшонқулов / “Адолат” ижтимоий сиёсий газетаси №7 /2019

Бундан ташқари, ҳуқуқий маданиятни юксалтиришда ёшлар қатлами билан олиб борилаётган ҳуқуқий таълим ва тарбия борасидаги ишлар ҳам тизимли ва узвий олиб борилмаяпти. Бу масала узоқ йиллар давомида ҳуқуқни муҳофаза қилувчи органлар ва таълим муассасаларининг иши сифатида қараб келиниб, бунда оила, маҳалла ва фуқаролик жамияти институтларининг иштироки етарлича таъминланмаган. Очиғини айтганда, тарғибот тадбирларида кўпинча самарасиз семинар, давра суҳбатлари ва шу каби учрашувларни ташкил этиш билан чекланиб қолинмоқда, тарғибот жараёнида инновацион усуллардан етарлича фойдаланилмаётгани аён бўлмоқда. Бу эса жамиятимиз тараққиётига ўзининг салбий таъсирини кўрсатмоқда. Ёшларнинг ҳуқуқий тарбиясига салбий таъсир кўрсатувчи омилларга нисбатан ҳуқуқий иммунитетни шакллантириш, ҳар бир шахсда қонунларга ва одоб-ахлоқ қоидаларига ҳурмат, миллий қадриятларга садоқат, ҳуқуқбузарликларга нисбатан муросасизлик ҳиссини уйғотиш ишига комплекс тарзда ёндашилмаяпти.

Шулардан келиб чиқиб, фармонда жамиятда ҳуқуқий онг ва ҳуқуқий маданиятни юксалтиришнинг асосий вазифалари белгилаб берилди.

Таъкидлаш лозимки, ҳуқуқий маданият кишиларнинг ҳуқуқий саводхонлик даражаси, қонунларга бўлган ҳурмати, ҳуқуқий нормаларни ижро этиши, ҳаётга татбиқ эта олиш кўникмаси, ҳуқуқбузарликларга нисбатан муросасизлик, қонунларга итоаткорлик, ҳуқуқий фаоллик ҳамда ташаббускорлигини англатади. Жамият аъзоларининг юксак ҳуқуқий онги ва ҳуқуқий маданияти жамиятимиз тараққиётини таъминлайди.

Ҳуқуқий онг ва ҳуқуқий маданият савияси қабул қилинган қонунлар сони билан эмас, балки ушбу қонунларнинг тўлиқ ижро этилиши билан белгиланади. Ушбу муҳим ишда одамларда қонунларга ва норматив ҳужжатларга нисбатан ҳурмат ҳиссини тарбиялаш алоҳида аҳамиятга эга.

Айни шу мезонлардан келиб чиқиб, фармонда фуқаролар онгида “Жамиятда қонунларга ҳурмат руҳини қарор топтириш — демократик ҳуқуқий давлат қуришнинг гаровидир!” деган ҳаётий ғояни мустаҳкамлаш, аҳолига мамлакатимизда амалга оширилаётган ижтимоий-иқтисодий ислоҳотлар, қабул қилинаётган қонун ҳужжатлари ва давлат дастурларининг мазмун-моҳиятини изчил етказиш тизимини шакллантириш бирламчи вазифалардан эканлиги таъкидланади.

Фуқароларнинг ҳуқуқий саводхонлигини таъминлашда оммавий ахборот

воситаларининг роли жуда муҳим. Шу боис миллий медиа маконда ҳуқуқий мавзулардаги рукнларга эътиборни янада кучайтириш, аҳоли ўртасида кўпроқ кўтарилаётган муаммоларни даврий нашрлар саҳифаларида, телевидение ва радио эшиттиришларида тушунтириб бориш зарур.

Фармон билан ушбу йўналишда оммавий ахборот воситаларининг ҳуқуқий ахборот билан таъминлашдаги ролини ошириш, ҳуқуқий тарғиботнинг инновацион усулларида кенг фойдаланиш, шу жумладан, веб-технологияларни қўллашни кенгайтиришга доир вазифаларнинг белгиланиши айтиш мумкин.

“Юксак ҳуқуқий маданият — мамлакат тараққиёти кафолати” деган концептуал ғоя асосида аҳолининг барча қатламлари ҳуқуқий саводхонликка эришишлари, юксак даражадаги ҳуқуқий онгга эга бўлишлари ҳамда ҳуқуқий билимларини кундалик ҳаётда қўллаш олишлари учун тизимли ва кенг қамровли ҳуқуқий тарғибот тадбирларини ташкил қилиш давлат органлари ва ташкилотларнинг устувор вазифаларидан бири ҳисобланади.

Бунда жамиятда ҳуқуқий онг ва ҳуқуқий маданиятни юксалтириш “шахс — оила — маҳалла — таълим муассасаси — ташкилот — жамият” принципи бўйича тизимли ва узвий ташкил этилади. Дарҳақиқат, ҳуқуқ асосларини, Конституция ва қонунлар мазмун-моҳиятини, янги қонуний ҳужжатлар, ҳуқуқий меъёрларни кишиларнинг, биринчи навбатда, ёшларнинг онги, қалбига сингдиришда ҳеч бир нарса ўз аҳамиятига кўра ҳуқуқий таълим-тарбияга тенглаша олмайди.

Жумладан, биз жамиятда ҳуқуқий маданиятни шакллантириш ва ривожлантириш, мамлакатимизда ҳуқуқий таълим ва билимлар тарғиботини тубдан яхшилаш, қабул қилинган норматив-ҳуқуқий ҳужжатларни ижрочиларга етказиш, аҳолини қабул қилинаётган қонунларнинг мақсади, мазмун-моҳиятидан кенг хабардор этиб боришга йўналтирилган мақсадли чоратадбирларни қўллаб-қувватлаймиз. Зеро, фақат эркин, ўз ҳуқуқ ва мажбуриятларини билладиган, қонун ва амалдаги тартиб-қоидаларни ҳурмат қиладиган фуқаро ўз ҳуқуқларидан тўлалигича фойдалана олади.

Шу ўринда бир мулоҳазани айтиб ўтиш жоиз деб ўйлайман. Бугунги кунда қонунларимизни оддий халқ тушунадиган даражада содда тилда ишлаб чиқиш масаласи ҳам долзарб бўлиб турибди. Қонун лойиҳаларини ўзбек тилида тайёрлаб, кейинчалик рус тилига ўгириш мақсадга мувофиқдир. Амалиётда эса бир қатор қонун лойиҳалари рус тилида тайёрланиб, сўнгра ўзбек тилига ўгирилиши оқибатида ундаги айрим жумлалар ғализ ва тушунарсиз бўлиб қолмоқда.

Қолаверса, қонун ҳужжатларини аҳолига етказадиган веб-сайтлар номи ҳам ўзбек тилида, қисқа жумлада ифодаланса, мақсадга мувофиқ бўлар эди.

Масалан, ҳозир амалдаги Ўзбекистон Республикаси норматив ҳуқуқий ҳужжатлар лойиҳалари муҳокамаси портали — www.regulation.gov.uz номи балки мутахассислар учун, зиёлилар учун тушунарлидир, аммо оддий фуқаролар учун эса қоларли, дейиш қийин. Ўзбекистон аҳолисининг асосий қисми ўзбек тилида сўзлашишини инобатга олган ҳолда бу каби оммавий интерактив порталлар ўзбекча номланса, улар барчага тушунарли бўлади, деган фикрдамиз.

Шу жумладан, Жамиятда ҳуқуқий маданиятни юксалтириш концепциясига биноан ташкил этилган аҳолига бепул маслаҳат бериш порталини ўз ичига олган ҳуқуқий ахборот тизими номини (Advice.uz) ҳам ўзбек тилида номлаш айти муддао бўлар эди. Бу борада *Mening fikrim* — Жамоавий мурожаатлар портали (www.meningfikrim.uz) номи аҳолининг кенг қатлами, айниқса, ёшлар орасида кенг оммалашгани мисол бўла олади. Шундай экан, ўзбек тилидаги веб-сайтлар номининг инглизча бўлишига асло ҳожат йўқ. Бошқача айтганда, ушбу сайтларда ҳуқуқий мавзуда берилган ахборот, тушунтиришларни кўпчилиكنинг ўқиши маълум даражада ана шу омил билан ҳам боғлиқдир. Хулоса қилиб айтганда, фармонда белгилаб берилган жамиятда ҳуқуқий онг ва ҳуқуқий маданиятни юксалтириш борасидаги муҳим йўналиш ва вазифаларни ўз вақтида амалга ошириш биз, ҳуқуқшунос ва зиёлилардан масъулият ва фидойиликни талаб этади. Зеро, давлатимиз раҳбари таъкидлаганидек, “Қонун устуворлиги ва инсон манфаатларини таъминлаш — юрт тараққиёти ва халқ фаровонлигининг гаровидир”.

Адабиётлар:

{1} Ўзбекистон Республикаси Конституцияси- Т: “Ўзбекистон” нашриёти-1992 йил.

{2} “Жамиятда ҳуқуқий онг ва ҳуқуқий маданиятни юксалтириш тизимини тубдан такомиллаштириш тўғрисида”ги ПФ-5618-сон фармони 2019 йил 9 январ

{3} 2017-2021 йилларда Ўзбекистон Республикасини ривожлантиришнинг бешта устувор йўналиши бўйича Ҳаракатлар стратегияси –Т: “Халқ сўзи” газетаси. 2017 йил 7 феврал

{4} “Ҳуқуқий онг юксалса, жамият тараққиётига йўл очилади”- Ф.Эшонқулов / “Адолат” ижтимоий сиёсий газетаси №7 /2019

УРОКИ ОБУЧЕНИЯ ГРАМОТЕ

Хайдарова Фарида Алимовна

Самаркандская область город Джамбай учитель начальных классов
школы № 23

***Аннотация:** Родители которые хотят чтобы их ребенок научился читать, должны помнить об особенностях поэтапного формирования навыка.*

Научится читать далеко не просто. Но в этом не простом деле, вам хорошо поможет игра, разные игровые упражнения по обучению чтению. В статье объясняется важность обучения детей грамоте.

***Ключевые слова:** грамотность, начальное образование, методы и подходы.*

Готовность детей к обучению грамоте – это личные качества ребёнка, уровень его умственного и физического развития. Обучение и воспитание в 1 классе школы предъявляют детям ряд требований не только к запасу знаний, но и к поведению, личному отношению к новому образу жизни, к новым обязанностям и взаимоотношениям со сверстниками и учителями. Для успешного овладения школьной программой ребенку важно в детском саду приобрести умения слушать и понимать воспитателя, товарища, выполнять указания взрослых, связно отвечать на вопросы, правильно держать карандаш, аккуратно пользоваться книгой, владеть элементарными навыками ручного труда.

Обучение грамоте направлено на формирование навыка чтения и основ элементарного графического навыка, развитие речевых умений, обогащение и активизацию словаря, совершенствование фонематического слуха, осуществление грамматико-орфографической пропедевтики.

Цели обучения грамоте:

- помочь учащимся овладеть механизмом чтения;
- обеспечить речевое развитие учащихся;
- дать первичные сведения о языке и литературе, которые предоставят возможность постепенного осознания языка как средства общения и познания окружающего мира, заложат необходимый фундамент для последующего успешного изучения русского языка.

Задачи обучения грамоте решаются на уроках обучения чтению и на уроках обучения письму:

- выработка навыка осознанного, правильного и выразительного чтения;
- обогащение и активизация словарного запаса учащихся;
- формирование азов культуры речевого общения как неотъемлемой части общей культуры человека;
- воспитание любви к чтению, развитие познавательного интереса к детской книге, начало формирования читательской деятельности,

расширение общего кругозора первоклассников на основе разнообразного содержания используемых литературных произведений.

С психологической точки зрения начальный период обучения грамоте - это формирование нового отношения к речи. Предметом познания становится сама речь, её внешняя звуковая сторона. Большое место отводится развитию фонематического слуха детей, т. е. умения различать в звуковом потоке отдельные слова, составлять из звуков слоги и слова.

Обучение грамоте осуществляется аналитико-синтетическим методом, который складывается из двух взаимосвязанных процессов – анализа и синтеза.

Основные задачи периода обучения грамоте:

- научить детей читать и писать, дать им первичные сведения о речи, языке, литературе;
- расширить кругозор детей;
- активизировать внутреннюю и внешнюю (устную и письменную) речь;
- развить интеллектуальную и познавательную активность, вызвать у ребёнка положительное отношение к учению;
- развить психофизиологические функции, необходимые для продуктивного обучения чтению и письму.

Навыки чтения и письма — это речевые навыки, так же как и чтение и письмо — виды речевой деятельности человека. И навык чтения, и навык письма формируются в неразрывном единстве с другими видами речевой деятельности — с устными высказываниями, со слушанием — слуховым восприятием чужой речи, с внутренней речью. Речевая деятельность человека невозможна и теряет всякий смысл без потребности (мотива); она невозможна без ясного понимания содержания речи говорящим или слушающим. Являясь реальностью мысли, речь по своему существу противоположна всему тому, что удовлетворяется механическим запоминанием, заучиванием.

Следовательно, и обучение элементарному чтению и письму (обучение грамоте), и развитие этих умений должно строиться так, чтобы деятельность школьников была вызвана мотивами и потребностями, близкими и понятными детям.

Период обучения грамоте состоит из нескольких периодов:

1. Добуквенный период.

Задачи добуквенного периода - развитие фонематического слуха детей, умения вычленять звуки из слова, производить слога-звуковой и звуковой анализ слов; сравнивать звуки в похожих звучащих словах.

На данном этапе обучения большую роль играет развитие устной речи, навыков слушания и говорения. На уроках вводятся также понятия слово, предложение, гласные звуки, ударение. Дети учатся подбирать слова, называющие предмет на

рисунке, называть один и тот же предмет разными словами (котик, котенок, игрушка; дед, дедушка, старик, старичок и т.д.), рисовать схему слова (показывать гласные звуки, количество слогов, ударение), составлять предложения по картинкам, изображать предложение в виде схемы
В добуквенный период ведется подготовка к обучению письму (раскрашивание, рисование, штриховка в разных направлениях, обведение по контуру, написание элементов букв).

2. Буквенный период.

В буквенный период ведется работа по обучению чтению и письму, по развитию речи, по развитию интереса к чтению.

- Обучение грамоте - это составная часть непрерывного курса русского языка и развития речи для дошкольников, начальной и основной школы. Это означает, что в курсе обучения грамоте выделяются определенные направления (линии) развития детей в рамках предмета "русский язык", которые реализуются на доступном для детей уровне
- овладение грамотой (чтением, письмом как видами речевой деятельности); развитие умений слушания и говорения;
- расширение активного, пассивного и потенциального словаря детей; овладение грамматическим строем речи;
- овладение орфографией и пунктуацией; развитие орфографической и пунктуационной зоркости;
- овладение навыками и умениями понимания и анализа текстов разных видов;
- приобретение и систематизация знаний о русском языке;
- раскрытие для детей красоты и богатства русского языка, его связи с русской культурой; воспитание средствами русского языка;
- формирование у детей чувства языка.

В ходе обучения письму проводится анализ печатного и письменного образа буквы, анализ графических знаков, из которых состоит буква; сопоставление с другими буквами, содержащими сходные элементы, упражнения в написании элементов букв, букв и соединений, слов и предложений, списывание слов, предложений, текстов с печатного образца.

Период обучения грамоте – исключительно важный этап в формировании личности каждого ребёнка. Именно с уроков обучения грамоте начинается его школьная жизнь, на них он учится читать и писать, тем самым открывая себе путь к дальнейшему образованию.

Конечно, детьми должна быть осознана и далекая цель — «научиться читать»; но совершенно необходима и ближайшая цель: прочитать отгадку к загадке; узнать, что написано под картинкой; прочесть слово, чтобы тебя услышали

товарищи; узнать букву, чтобы прочесть слово (остальные буквы известны); записать слово по наблюдениям, по картине, отгадку к загадке и т. д.

Но нельзя забывать, что для младших школьников мотивы могут присутствовать и в самом процессе деятельности. Так, А. Н. Леонтьев писал: «У ребенка, играющего в кубики, мотив игры лежит не в том, чтобы сделать постройку, а в том, чтобы делать ее, т. е. в содержании самого действия». Это сказано о дошкольнике, но младший школьник еще мало отличается в этом отношении от дошкольника, методика должна предусмотреть мотивы и в процессе чтения и письму, а не только в их перспективе.

Понимание читаемого и того, что дети пишут,— это тоже важнейшее условие успешного обучения грамоте. При письме понимание, осознание смысла предшествует действию, при чтении оно выводится из действия чтения. Поэтому обучение грамоте предполагает разнообразные виды речевой и мыслительной деятельности: живые беседы, рассказы, наблюдения, отгадывание загадок, пересказ, декламацию, воспроизведение звукозаписи.

Литература

1. Учим успешному чтению: Пособие для учителя / Т.Г. Галактионова и др. – М., 2011 г.
2. Столыпина Н.В. Формирование читательских умений через анализ литературного произведения // Начальная школа.+ до и после, 2011, №1
3. Таркина Т.И. Формирование аналитического мышления у учащихся начальных классов: приемы работы с текстом// Начальная школа , 2008, № 9
4. Учим успешному чтению: Пособие для учителя / Т.Г. Галактионова и др. – М., 2011 г

ИСТЕЪДОДЛИ ЁШ АВЛОДНИ ТАРБИЯЛАШДА БОШЛАНҒИЧ ТАЪЛИМНИНГ РОЛИ

Худайкулова Кизлархон Рузикуловна
Бухоро вилояти, Олот тумани 5- умумий ўрта
мактабнинг бошланғич синф ўқитувчиси

Annotatsiya

Ушбу мақолада истеъдодли ёш авлодни тарбиялашда бошланғич синф ўқитувчисининг ўрни, уларнинг вазифалари, бошланғич синф ўқувчиларининг лаёқати ва руҳияти ҳақида фикр юритилган. Бундан ташқари бошланғич таълимда билим, малака, кўникма ва тажрибанинг аҳамияти ёритиб берилган.

Резюме

В данной статье обсуждается роль учителя начальных классов в воспитании талантливого молодого поколения, их обязанности, способности и менталитет учеников начальной школы. Он также подчеркивает важность знаний, навыков, способностей и опыта в начальном образовании.

Abstract

This article discusses the role of the primary school teacher in educating the talented young generation, their responsibilities, abilities and mentality of primary school students. It also stresses the importance of knowledge, skills, ability and experience in primary education.

Tayanch soʻzlar:

Таълим, тарбия, истеъдод, лаёқат, дунёқараш, илм-фан, интеллектуал, концепция.

Ключевые слова:

Образование, воспитание, талант, способности, мировоззрение, наука, интеллект, понимание

Keywords:

EDUCATION, UPBRINGING, TALENT, ABILITY, WORLDVIEW, SCIENCE, INTELLIGENCE, UNDERSTANDING

... Юртнинг жадал ривожланиши, муайян ютуқларга эришиши, халқнинг фаровон бўлиши ўша давлатда ёшлар таълим-тарбияси ва келажагига бериладиган эътибор даражасига чамбарчас боғлиқ. Шу маънода, Ўзбекистонда ёшлар масаласи давлат сиёсатининг энг устувор йўналишларидан бири ҳисобланади.

Ш.Мирзиёев

Ўзбекистоннинг тараққиётида, буюк давлатга айланишида ёшлар интеллектуал салоҳиятини такомиллаштириш, таълим-тарбия ишларини тўғри ва самарали йўлга қўйиш, шунингдек, ёшларни замонавий илм-фан, маданият, техника,

технология ютуқлари билан мунтазам равишда таништириб бориш катта аҳамиятга эга. Чунки глобаллашув даври шуни тақозо қилади. Бундан ташқари тараққиёт тақдирини маънавий жиҳатдан етук техникавий билимлар ва мураккаб технологияни эгаллаган иродаси баққуват, иймони бутун, замонавий фикрлайдиган юксак салоҳиятли, истеъдодли ёшлар ҳал этади.

Бугунги Ўзбекистон ёшлари – иқтидорли, истеъдодли, баркамол, маърифатли, мукамал, комил, етук ва келажаги буюк давлатнинг ёшлари десак бўлади. Мустақиллик йилларида давлатимиз томонидан ёшларга оид 40 дан зиёд қонун ҳужжатлари қабул қилинган бўлиб, 30 дан ортиқ халқаро ҳуқуқий ҳужжатлар ратификация қилинган. Шунинг учун мамлакатимизда амалга оширилаётган барча ижобий ўзгаришлар замирида ҳар томонлама баркамол – жисмонан соғлом, ақлан етук, интеллектуал салоҳияти юксак авлод тўғрисида ғамхўрлик қилишдек устувор мақсад мужассам. Шу мақсадда мамлакатимизда ёшларни ҳар тарафлама қўллаб-қувватлаш, ҳуқуқ ва манфаатларини ҳимоя қилиш, уларнинг ҳаётда ўз ўрнини эгаллашига кўмаклашиш бўйича бир қанча ижобий ишлар амалга оширилмоқда, таълим-тарбия жараёнига катта эътибор берилмоқда.

Маълумки, таълим-тарбия масаласи қадимдан ҳам кўпгина файласуф-олимларни қизиқтириб келган. Форобий инсон камолотида таълим-тарбиянинг муҳимлигини таъкидлаб: “Муносиб инсон” бўлиш учун одамда икки имконият: таълим ва тарбия олиш имконияти бор. Таълим олиш орқали назарий камолотга эришилади, тарбия эса, бу кишилар билан мулоқотда ахлоқий кадр-қимматни ва амалий фаолиятни яратишга олиб борадиган йўлдир”, – дейди Абу Али ибн Сино.

Ёш авлод билан таълим-тарбия жараёнида истеъдодларни кашф қилиш мумкин. Истеъдодни тарбиялаш – соғлом авлодни вояга етказиш ҳисобланади. Бу ғоя “аждодларимиздан бизга ўтиб келаётган, қон-қонимизга сингиб кетган муқаддас интилиш”лардан бўлиб, асрлар давомида халқимизнинг кўнгил мулки сифатида ривожланиб келинмоқда, бу эса ўз самарасини бермоқда.

Истеъдодларни шакллантиргандан кейин уларни асраш ҳам лозимдир.

Истеъдодни авайлаб-асраш комил инсон ғоясига қадам қўйиш демакдир.

Комилликка интилиш – ҳар бир инсоннинг муқаддас орзусидир.

Ҳар бир тарихий даврда жамиятнинг интеллектуал салоҳияти, сиёсий ва ҳуқуқий маданиятига мувофиқ равишда бошқариш усуллари шаклланади ва амал қилади. Ўзбекистон ҳам мустақиллик йилларида ҳуқуқий давлат ва демократик фуқаролик жамиятини барпо қилиш йўлидан бормоқда, ҳамда иқтисодиёт билан бирга инсон маънавий ҳаётини такомиллаштириш, жамиятнинг интеллектуал салоҳиятни ривожлантириш, таълим, илм-фанни тараққий эттириш борасида ислохотлар олиб бормоқда.

Жамият истеъдоднинг мавқеини белгилаганидек, ўз навбатида истеъдод ҳам жамият тараққиётида муҳим ўрин тутди. Истеъдод ва жамият ўзаро қонуний боғланган ижтимоий жараёнди. Истеъдод инсоннинг маълум фаолияти турида ўзини намойиш этади.

Физиология ва психология фанининг кўрсатишича инсон боласи тайёр қобилият билан эмас, балки бирор хил қобилиятни рўйбга чиқиши ва ривожланишига таъсир этадиган потенциал имкониятлар, яъни, шахс хусусиятини ифодаладиган лаёқат билан туғилади. Туғма лаёқат ўз ҳолича ривожлана олмайди, гўё у “мудроқ” ҳолатда бўлиб, унинг уйғониши – ривожланиши учун қулай муҳит керак. Агар бола ўз лаёқатига мос шароитда ўсиб, зарур фаолият билан шуғулланса, лаёқат эрта кўриниб, ривожланиши, аксинча бу бўлмаса йўқ бўлиб кетиши мумкин. Демак, бола мактабга қадам қўйдими, лаёқатини аниқлаб, унга қулай шароит яратиш лозим экан. Бунда бошланғич синф ўқитувчиси алоҳида аҳамият касб этади. Биламизки, бошланғич синф ўқувчиси болалар учун ҳам таълим берувчи, ҳам она вазифасини ўтовчи, ҳам психолог, ҳам сирдош дўст каби бир неча хил вазифаларни бажаради.

- ✓ “Бошланғич таълим концепцияси”да бошланғич синф ўқитувчиси қиёфаси қуйидагича таърифланади: “... энг муҳими, болаларда ўқиш, ўрганишга чинакам ҳавас, иштиёқ уйғотувчи, эътиқод ҳосил қилувчи устоз сифатида алоҳида ўрин тутди” ... ва яна шу концепциядан бошланғич синф ўқитувчиси фазилатларига қўшимча келтирилади. Ўқитувчи: “ ... Ўзбекистон – келажаги буюк давлат эканига ишонадиган ва болаларни ҳам ишонтира оладиган миллий ифтихорли (бўлиши);
- ✓ болаларни халқ педагогикаси дурдоналари ҳамда миллий кадриятларимиз асосида тарбия қила олиши;
- ✓ нутқи раво, халқ тили бойлиги, ифода усули ва тасвир воситаларини адабий тил услуги ва меъёрини тўла эгаллаган бўлиши”²¹ зарур.

Демак, бошланғич синф ўқитувчиси зийрак бўлиши лозим экан. Чунки, боланинг дунёқараши, диди, салоҳияти бошланғич синфда шаклланади. Шунинг учун ҳам бошланғич синфларга етук, энг тажрибали мураббийлар бириктирилади. Ота-оналари ҳам боласининг шундай мураббийлар қўлида таҳсил олишини хоҳлашади. Аксинча, мактабларнинг моддий базаси қанча ривожланмасин, дарслик, дастур, стандартлар такомиллаштирилмасин, ўқувчига пухта ва чуқур билим бериш, уни эркин ва ижодий фикрлашга

²¹ www.ziyouz.com kutubxonasi

Ўргатиш ўқитувчининг касбий маҳорати, билимдонлиги, замонавий дарсларни, илғор технологияларни қай даражада ўзлаштирганлиги, интерфаол дарсларни ташкил эта олиш кўникма, малакаларига боғланиб қолаверади. Билим, кўникма, малака, тажрибалар эса, истеъдод ривожланишида катта роль ўйнайди.

Шунинг учун ҳам қадимдан жамиятимизда истеъдод эгалари миллий бойлигимизнинг ўзига хос кўринишларидан бири саналиб келган. Ўзбекистон Республикасининг Президенти Шавкат Миромонович Мирзиёев томонидан ёшларнинг таълим-тарбия олиши, маънавий-маърифий камолот масалалари ва ҳақиқий кадриятларни шакллантириш жараёнларига тўхталиб, шундай гоё илгари сурилмоқда: "... Фарзандларимиз қобилиятини рўёбга чиқаришга болалиқдан эътибор бериб, уларнинг камолоти учун барча имкониятларимизни сафарбар этсак, юртимиздан яна кўплаб берунийлар, ибн синолар, улуғбеклар етишиб чиқади. Мен бунга ишонаман",²² – дея фикр юритиб, ота-оналар, устоз-мураббийлар, жамоатчилик, ва таълим соҳаси вакиллари ёшларнинг таълим-тарбиясига эътибор қаратишларини таъкидлади.

Ҳақиқатан ҳам, жамият маънавий юксалиш учун ана шу нодир қобилиятли, истеъдодли, ақлли, зукко, мустақил тафаккурга эга бўлган ёшларга алоҳида эътибор бериш, кўпчилик орасидан ажратиб олиб, махсус тарбия ва таълим даргоҳларида тайёрлашни тақозо этади. Болалар ичидан ана шу истеъдод эгаларини аниқлаш, излаб топиш, тайёрлаш, тарбиялаб ўқитиш, рағбатлантиришда назарий методологик асослари, манбалари ва воситаларини чуқур илмий таҳлил этиш, ўрганиш ижтимоий тараққиётга хизмат қилади. Барча педагоглар "Истеъдодли ёшлар билан – келажак сари" шиорини кун тартибидаги масалалар қаторига қўйиб, ўқувчиларга таълим-тарбия берса, Ўзбекистон янада раванқ топади, ривожланган мамлакатлар қаторидан ўрин олишга эришади.

²² Мирзиёев Ш. Миллий тараққиёт йўлимизни қатъият билан давом эттириб, янги босқичга кўтарамиз. 1 жилд. – Т.: Ўзбекистон, 2019. – 28-б

Фойдаланилган адабиётлар:

1. Ўзбекистон Республикаси Президенти Шавкат Мирзиёевнинг 2017йил 19 сентябрь куни Бирлашган Миллатлар Ташкилоти Бош Ассамблеясининг 72-сессиясида нутқидан.
2. Мирзиёев Ш. Миллий тараққиёт йўлимизни қатъият билан давом эттириб, янги босқичга кўтарамиз. 1 жилд. – Т.: Ўзбекистон, 2019. – 28-б
3. Ўқувчиларнинг миллий маънавияти шакллантиришда бошланғич таълимнинг ўрни(илмий-методик тўплам). Тошкент 2009
4. www.ziyouz.com kutubxonasi

ИЗУЧЕНИЕ ФАРМАКО-ТОКСИКОЛОГИЧЕСКИХ СВОЙСТВ «МЕЛИФЛОС»

С. Т. Шарипова, Х.М.Юнусова,

Ташкентский фармацевтический институт, г.Ташкент, Узбекистан

Как известно, диуретики широко используются в терапии заболеваний, сопровождающихся задержкой жидкости в организме, особенно при хронической недостаточности кровообращения, нефротическом синдроме, циррозе печени. Синтетические диуретики, обладая высоким лечебным эффектом, тем не менее, могут стать при систематическом применении причиной различных нарушений функций и структур организма в результате нежелательных почечных явлений. Поэтому, несмотря на значительное увеличение числа диуретических средств, клиническая медицина нуждается в эффективных и безопасных диуретических средствах.

Ключевые слова: “Мелифлос”, диуретик, токсичность, кумулятивные свойства, анафилактический шок, сенсibilизация, комбинированных, глаукомы.

As you know, diuretics are widely used in the treatment of diseases accompanied by fluid retention in the body, especially in chronic circulatory failure, nephrotic syndrome, liver cirrhosis. Synthetic diuretics, having a high therapeutic effect, nevertheless, can become, with systematic use, the cause of various disorders of the functions and structures of the body as a result of unwanted renal events. Therefore, despite the significant increase in the number of diuretics, clinical medicine needs effective and safe diuretics.

Key words: “Meliflos”, diuretics, toxicity, cumulative properties, anaphylactic shock, sensibilization, combined, glaucoma.

Ma'lumki, diuretiklar organizmdagi suyuqlikni ushlab turish bilan kechadigan kasalliklarni davolashda, ayniqsa surunkali qon aylanish etishmovchiligi, nefrotik sindrom, jigar sirrozi kabi kasalliklarda keng qo'llaniladi. Yuqori terapevtik ta'sirga ega bo'lgan sintetik diuretiklar, shunga qaramay, muntazam ravishda foydalanishda buyrakning istalmagan hodisalari natijasida organizmning funktsiyalari va tuzilishlarining turli xil buzilishlariga sabab bo'lishi mumkin. Shuning uchun, diuretiklar sonining sezilarli darajada ko'payishiga qaramay, klinik tibbiyot samarali va xavfsiz diuretiklarga muhtoj.

Калит сўзлар: "Мелифлос", диуретик, токсиклик, кумулятив хусусият, анафилактик шок, сенсibilизация, комбинирланган, глаукома.

Одним из новых комбинированных фитотерапевтических средств, при изучении которого было выявлено мочегонное действие является таблетка «Мелифлос», в состав которого входят сухие экстракты растений:

тысячелистника обыкновенного - *Achillea millefolium* L. и донника лекарственного - *Melilotus officinalis* Desr.

Цель: данной работы явилось изучение фармако-токсикологических свойств препарата “Мелифлос”.

Материалы и методы: острая токсичность препарата изучалась согласно рекомендациям фармакологического комитета МЗ РУз (1). Исследования проводили на 36 белых мышах массой 18-23 г и 24 крысах массой 160-170 г обоего пола. Подопытные животные получали 10% настой мелифлоса, а контрольные 1:1 соответствующее количество физиологического раствора. Препарат вводили орально 0,25-1 мл и 2-3мл. Наблюдение за состоянием животных проводили в течении 14 дней в условиях вивария. Известно, что для доказательства наличия раздражающего действия различных веществ используют белые кролики и морских свинок. По определению раздражающего действия изучаемого препарата были поставлены 2 серии опытов. В первой серии опыты проводили на 6 кроликах массой 2,4-3,0 кг и 6 морских свинках массой 320-400 г обоего пола. Изучаемый препарат “Мелифлос в количестве 1-5 мл/масса кролика в виде настоек наносили на предварительно выстриженные участки, располагающиеся по бокам, один из которых скарифицирован скальпелем а другой интактный. Исследуемые кожи покрывали мягкой марлей, реакция кожи регистрировали через 30 минут после снятия марли и повторно через 72 часов после этого результаты регистрировали по образованию эритемы, струпа и отека на месте нанесения изучаемого препарата. На второй серии опытов местно раздражающее действие препарата изучали на морских свинках 320-400 г обоего пола по методу Драйза, описанный в книге Михайловой П.В. Водный раствор в виде настоя 1:10 вводили по 1-2 капли глазной пипеткой с вытянутым тонким концом под верхнее веко морской свинки, во второй глаз контрольной вводили 2 капли дист. воды. Закапывания производили в положении животного лежа головой вниз. Реакцию учитывали через 15 минут и через 24-48 часов и оценивали по трех балльной шкале:

- I - легкое покраснения слизистого протока
- II - покраснение слизистого протока и склеры в направлении к роговице
- III- покраснение всей конъюнктивы и склеры.

Результаты и их обсуждение: при изучении острой токсичности отмечено что общее поведение опытных животных не отличалось от такового контрольных мышей и крыс. Животные были активными, хорошо принимали воду и пищу, реагировали на внешние раздражения.

Только при максимальной концентрации животные были раздраженными и активными. За период наблюдения все животные оставались живыми.

Установить ЛД₅₀ не удалось. Через 14 дней опытных животных выборочно

декапитировали и производили макроскопический осмотр слизистой желудочно-кишечного тракта и состояние паренхиматозных органов. Таким образом, препарат “Мелифлос” в изученных дозах при однократном введении на слизистую полости рта и желудочно-кишечного тракта существенного влияния не оказывает. На морфологию паренхиматозных органов какого-либо отрицательного влияния не оказывает.

При изучении местно раздражающего действия “Мелифлоса” было установлено что препарат в указанной дозе не обладает раздражающим действием на кожу. Так как соотношение между площадью, захваченной признаков воспаления на скарифицированной зоне и площадью на интактной достоверно не отличается. Результаты следующей серии опытов показали, что “Мелифлос” в указанных концентрациях никакой реакции со стороны конъюнктивы через 15 минут, через 24-48 часов не вызывает. Состояние конъюнктивы правого глаза не отличалось от состояния конъюнктивы левого глаза, куда вводили воду. Следовательно изучаемый препарат не обладает способностью вызывать каких-либо местных реакции со стороны кожи и слизистых оболочек. (таб -1)

При изучении кумулятивных свойств препарата “Мелифлос” выявлено, что в опытных и контрольных группах достоверных различий в массе животных не было. Слизистые оболочки и шерстяной покров всех животных был без изменений. У всех животных отмечался удовлетворительный аппетит, все группы потребляли одинаковое количество пищи и воду. Дыхание у всех групп животных была одинаковой, не наблюдали поноса не у одного животного. При вскрытии животных на 15й-день опыта наблюдали нормальную морфологическую картину. У всех крыс опытных и контрольных групп никаких визуальных изменений выявлено не было. Следовательно препарат “Мелифлос” кумулятивным действием не обладает.

При изучении **аллергизирующего действия** в контрольной группе животных, где было введена дистиллированная вода соответствующим объеме отмечалось признаки анафилаксии: частота дыхательных движение учащался, стала поверхностным, расслаблялся тонус скелетных мышц, отмечалось нарушение координации движение и животные стали беспокойными. На фоне препарата в дозе 2,5- 5 мл/масса указанные изменения у животных незначительно уменьшались и протекало менее выражено, чем в контроле. Изучаемый препарат не обладает аллергизирующим действием.

Таблица-1

Острая токсичность настоя и таблеток “Мелифлос”.

Доза изучаемого препарата	Количество мышей в	Количество мертвых и живых
----------------------------------	---------------------------	-----------------------------------

1. Группа > 0,125 мл/кг массе	6	0/6
получил настой		
0,25 мл/кг масса	6	0/6
0,5 мл/кг масса	6	0/6
1 мл/кг масса	6	0/6
2 Группа 650 мл/кг массе		
получил таблеток	6	0/6
1250 мл/кг масса	6	0/6
2500 мл/кг масса	6	0/6
5000 мл/кг масса	6	0/6

Выводы: Изучаемый препарат “Мелифлос” является малотоксичным и безопасным препаратом. В скрининговых опытах обнаружено, что препарат обладает заметным мочегонным эффектом. Исходя из этого является целесообразным изучение фармако-токсикологическим эффективности препарата “Мелифлос”

Литература.

1. Инструкция по доклиническому испытанию безопасности фармакологических средств. Ташкент 2000г.
2. Адо В.А. Аллергия-М:Знание.1985г.ст.159
3. Доклиническое исследование лекарственных средств (мет. Рекомендации) Под ред. Стефановна Киев, 2002г
4. Гуревич К.Г. Дискуссионные вопросы эффективности и безопасности лекарственных средств растительного происхождения. // Фарматека.- 2003.- №5.- С. 71-79.
5. Шарипова С.Т., Юнусова Х.М., Комилов Х.М., Муллажонова М.Т. Результаты изучения качественных и количественных показателей рекомендуемых таблеток «Мелифлос». Фармацевтический вестник Узбекистана.- Ташкент, 2011. - №4. -С.77-79.
6. Шарипова С.Т., Алиев Х.У., Юнусова Х.М., Комилов Х.М., Муллажонова М.Т., Эгамбердиев М.И. Изучение влияния таблеток “Мелифлос” на мочеиспускание. Фармацевтический вестник Узбекистана.- Ташкент, 2011. - №4. -С.37-39.

O`ZBEKISTONDA QORAMOLCHILIK SOHASINING RIVOJLANISHI

Safaraliyev Basir Norboyevich

Afg`oniston fuqarolarini o`qitish ta`lim markazi

To`rayeva Sayyora Baxtiyorovna

Afg`oniston fuqarolarini o`qitish ta`lim
markazi

Annotatsiya: Ushbu maqolada yurtimizda qoramolchilik sohasining rivojlanish tarixi va davrlarga bo`linishi haqida so`z yuritilgan.

Kalit so`z: Seleksiya, qoramolchilik, kompleks, konsentrat, shirkat, zebusimon, naslchilik, maksimal, naslchilik.

Qoramolchilik chorvachilikning yetakchi sohalaridn bo`lib, aholini go`sht ,sut mahsulotlari hamda yengil sanoatni teri va boshqa xom ashyolar bilan ta`minlaydi. O`zbekistonda ishlab chiqarilayotgan sutning 98 foizi va go`sht mahsulotining 65 foizi qoramolchilikka to`g`ri keladi. Qoramol terisidan qimmatbaho charm xom ashyosi ishlab chiqariladi. Yurtimizda qoramol chiqindilari ham dehqonchilikda yerlar unumdorligini oshirish uchun organic o`g`it sifatida keng ishlatiladi. Yuqorida sanab o`tilgan barcha mahsulot va xom ashyolarning hammasi qoramollar organizmida hazm qilinayotgan ozuqabop o`simliklar – dag`al xashak, beda ,pichan, ko`k o`tlar, silos va senaj, sheluxa, kunjara, shrot kabilar hisobidan ishlab chiqariladi.

O`zbekistonda tabiiy yaylovlarga boy bo`lgan tog` oldi va tog`li mintaqalarida, lalmikor adirlarida, daryo va dengiz oldi keng o`tloqlarida qoramollarning sergo`sht zotlari parvarish qilinadi .Paxtachilik , g`allachilik, sabzavot-polizchilik va bog`dorchilikka moslashgan sug`orilgan maydonlaridagi jamoa ,shirkat , fermer va aholining shaxsiy xo`jaliklarida qoramollarning sersut va sut-go`sht mahsuldor zotlari urchitiladi .Aholining go`sht va sut mahsulotlariga bo`lgan talabini qondirishda qoramolchilikni jadal rivojlantirish, uning mahsuldorligini yanada oshirish ayniqsa ,katta ahamiyat ega.

Qoramollar ustida naslchilik –selektsya ishlarining samarali olib borilishi natijasida yangi mahsuldor zotlar ,zot guruhlari va xillari yaratilmoqda .Jumladan ,dunyo miqyosida qoramollarning 1000 dan ortiq ,MDH davlatlarida 55 ga yaqin zot va zot guruhlari mavjud . O`zbekistonda qoramol go`shti va cut mahsulotini ko`paytirish chorvachilikka ixtisoslashgan xojaliklar ,komplekslar ,xojaliklararo korxonalar ,jamo –shirkat va fermer xo`jaliklari ,sut –tovar fermalari va aholining shaxsiy xo`jaliklari zimmasiga yuklatilgan .Respublikamizda go`shtga topshiriladigan har bir qoramolning o`rtacha tirik vaznini 380-400 kilogrammga etgazish imkoniyati mavjud .Ilg`or tajriba go`shtga topshirilgan qoramollarning tirik vaznini 450-500 kilogrammga va sigirlardan sog`ib olingan sut miqdorini 4000-4200 kilogrammga

etkazish mumkinligini ko`rsatmoqda .O`zbekistonning XXI asrdagi qoramolchilik taraqqiyoti istiqbollari nodavlat xo`jaliklarining shakllanishi va uning rivojlanish odimlariga bog`liq.

Mamlakatimiz qoramolchiligining rivojlanish tarixini quyidagi davrlarga bo`lib izohlash mumkin:

-Birinchi davr (1925-1960 yillar), mahaliy zebusimon qoramollarni sersut qoramol zotlari bilan chatishtirish asosida mahsuldor-zotdor qoramollarga aylantirish jarayoni ;

-ikkinchi davr (1960-1975 yillar), zotdor mollar sonini ko`paytirish , sut va go`sht mahsuldorligi qobiliyatini ko`paytirish va joylarda nasldor mollar podasini kengaytirish bilan xarakterlanadi.

- uchinchi davr (1975 – 1992 yillar), zotdor qoramollar sut mahsuldorligini ko`paytirish bilan bir qatorda sersut qoramolchilikning rivojlanishi, sergo`sht qoramolchilikning tashkil qilinishi, naslchilik bazasining rivojlanishi hamda chorvachilik mahsulotlarini sanoat texnologiyasi asosida ishlab chiqishiga o`tishi bilan belgilanadi.

- To`rtinchi davr 1992-1993 yillardan boshlangan bo`lib, bu bosqichda jamoa chorvachiligini xususiylashtirish, kichik chorvachilik jamoalari hamda dehqon – fermer xo`jaliklarini tashkil etish va aholining shaxsiy xo`jalik chorvasini rivojlantirish ishlari olib borilmoqda. Natijada chorvachilik mahsulotlari ishlab chiqarish nodavlat xo`jaliklari zimmasiga to`liq yuklatildi.

Hozirgi davrda O`zbekistonda chorvachilik imkoniyatidan to`liq foydalanish va mahsuldorlikni keskin oshirish qanchalik muhim ekanligi yaqqol ko`zga tashlanmoqda.Bu boradagi omillarni ishga solish – oziqa bazasini mustahkamlash ,to`yimli konsentrat ,dag`al va shirali ozuqalar yetishtirish hajmini ko`paytirish va sifatini keskin ko`tarish ,oziqlantirish me`yorini oshirish, yosh mollar parvarishini jadallashtirish , sigirlar mahsuldorlik imkoniyatlaridan maksimal foydalanishdek kompleks tadbirlarni ishga solish respublikamizda sut va go`sht ishlab ishlab chiqarish hajmini 40-50 foizga oshiradi.

Hozirgi davrga kelib butun dunyo mamlakatlarida 1,33 milliarddan ortiq qoramol urchitilmoqda.Jahon miqyosida ishlab chiqarilayotgan sut mahsulotlari miqdori 471 million tonna ,go`sht esa 217 million tonnaga yaqin.

Shuni ta`kidlab o`tish kerakki,Osiyo mamlakatlarida qoramollarning ko`p bo`lishiga qaramay,kammahsulligi sababli aholining go`sht va sut mahsulotlariga bo`lgan talabini qondirmaydi.

Yevropa mamlakatlarida chorvachilik va ayniqsa qoramolchilik jadal rivojlangan bo`lib ,ulara sermahsul zotlar va chorvachilik mahsulotlari ishlab chiqarishning jadallashtirilgan usullari keng miqyosda qo`llanilmoqda.

Shu jumladan hozirda O`zbekistondagi yosh fermerlarning bir guruhi Germaniya davlatiga yuborildi. Ushbu mutaxassislar qoramolchilikda sutchilik ishlarida Germaniya tajribasini o`rganib, yurtimizda qoramolchilik va sutchilik ishlarini rivojlantirish va Yevropa tajribasini qo`llashni maqsad qilgan.

Adabiyotlar ro`yxati:

- 1.Qoramolchilik. U.N.Nosirov.
- 2.O`zbekiston Milliy ensiklopediyasi .Toshkent.2000
- 3.Agro.olam.uz.

БОШЛАНҒИЧ СИНФ ЎҚУВЧИЛАРИНИ ЭСТЕТИК ТАРБИЯЛАШ ОМИЛЛАРИ ВА ВОСИТАЛАРИ

Бозорова Зайнура Жумадурдиевна
Бухоро вилояти Олот тумани
5-ўрта мактаб бошланғич
таълим синф ўқитувчиси

Annotatsiya

Ушбу мақолада эстетик тарбия масаласи, бошланғич синф ўқувчиларида эстетик тарбияни шакллантиришда эстетик тарбия омиллари ва воситаларидан фойдаланиш, ҳамда беш ташаббус ҳақида фикр юритилган.

Резюме

В данной статье рассматривается вопрос эстетического воспитания, использование факторов и инструментов эстетического воспитания в формировании эстетического воспитания младших школьников, а также пять инициатив.

Abstract

This article examines the issue of aesthetic education, the use of factors and tools of aesthetic education in the formation of aesthetic education of primary schoolchildren, as well as five initiatives.

Tayanch soʻzlar:

Глобаллашув, эстетика, тарбия, дунёқараш, гўзаллик, табиат, меҳнат, санъат, ташаббус.

Ключевые слова:

Глобализация, эстетика, образование, мировоззрение, красота, природа, труд, искусство, инициатива.

Keywords:

Globalization, aesthetics, education, worldview, beauty, nature, labor, art, initiative.

Ҳозирги давр олдинги даврлардан ўзининг глобаллашганлиги ва янги ҳаёт дунёқарашнинг шаклланиши, ахборот аламутининг тезлашиши натижасида турли хил кучларнинг ўз ғояларини сингдиришга уриниши, инсонларнинг, айниқса ёшларнинг тарбиясига ўз таъсирини ўтказмоқда. Бу эса ёшлар тарбиясига эътиборни янада кучайтириш лозим эканлигини кўрсатмоқда. Маълумки, бола тарбиясида оила, мактаб ва жамоатчилик асосий рол ўйнайди ва булар эстетик тарбия ўчоқлари, яъни омиллари ҳисобланади. Бола оилада тозаллик, тартиблилик, гўзалликни севишга, одамлар билан муносабатга ўрганади. Бунинг учун, аввало, унга шароит бўлиши лозим, яъни уйда

саранжом-саришталик бўлса, тозалikka риюя қилинса, уйдаги аъзолар бир-бирлари билан чиройли муносабатда бўлса, бу ҳолат боланинг руҳиятига яхши таъсир қилади. Ундан ташқари бола ўзига тегишли бўлган нарсалар – китоблар, ўйинчоқлар, кийим-кечак, идиш-товоқлар ва бошқаларни асраб-авайлаб, тоза-озода, саранжом-саришта қилиб юришга ўрганса, у катта бўлган сайин гўзалликнинг мураккаб кўринишларини табиатдаги уйғунликни, санъатдаги гўзалликни пайқаб олиши осон бўлади. Бола 7 ёшида мактабга қадам қўйди. Демак, бу ерда дастлаб ўқувчиларга хулқ-атвор ва турмушдаги гўзаллик, яъни буюмлар, ўқув қуроллари, кийимларини тоза, озода, чиройли асраш, уларни саранжом-саришта сақлай билиш, ҳамда улардан тўғри ва ўринли фойдаланиш ўргатилади. Бу эса эстетик тарбия деб номланади. Эстетик тарбия – жамиятда маънавий муҳитни пайдо қилишга кўмак берувчи муҳим унсур бўлиб, у инсон дидини шакллантирувчи, ривожлантирувчи ҳамда ана шу орқали инсонни жамият муносабатларига яқинлаштирувчи кучдир²³.

Мактабда эстетик тарбия қуйидаги тузилишда амалга оширилади:

- ✓ эстетик ҳис-туйғулар;
- ✓ эстетик идрок;
- ✓ эстетик тасаввур, тушунча, билим;
- ✓ эстетик кўникма, малака ва одатларни тарбиялаш;
- ✓ эстетик фикрлар;
- ✓ ниҳоят эстетик маданият тарбиялаш назарда тутилади.

Бошланғич синф ўқувчисининг онги барча кўрган ва эшитган нарсасини қабул қилишга тайёр бўлади, атрофдаги нарса ва ҳодисаларга баҳо бера олади.

Ўзларида катта ҳиссий кечинмаларни бошдан кечирадилар. Уларда гўзаллик ва хунукликни ажрата олиш имконияти ортади.

Бошланғич синфларда эстетик тарбиянинг асосий воситалари бўлиб қуйидагилар хизмат қилади:

- табиат;
- санъат;
- меҳнат;
- спорт ва бошқалар.

Хўш, табиат эстетик тарбияда қандай рол ўйнайди? Табиат билан доимий равишда муносабатда бўлмай туриб, эстетик жиҳатдан ривожланиш, эстетик тарбияни уюштириш мумкин эмас. Ўқувчи онгида табиатнинг эстетик қадриятлари туйғусини шакллантириш инсон эстетик камолотининг ўзига хос “пойдевор”идир. Табиатга муҳаббатни синф хонасидан бошлаш мумкин.

Масалан, синфда тувакларда турли хил гуллар экиш ва ушбу гулларни

²³ <https://hozir.org/estetik-tarbiya-va-uning-muhim-vazifalari-estetik-tarbiyaning.html>

Ўқувчиларнинг парваришига ташлаб қўйиш, ёки бўлмаса синфда кичкина “жонли бурчак” ташкил қилиш, ҳеч бўлмаганда синф шкафига табиатга меҳр уйғота оладиган китоблар, кўргазмали қуроллар қўйиш ҳамда улардан ўқувчиларнинг фойдаланишига имконият яратиб бериш табиатга нисбатан меҳр уйғотади. Ўқувчиларни табиатдан баҳра ола билиш, унинг гўзаллигини севишга ўргатиш лозим. Бунинг учун табиат бағрига тез-тез сайр уюштириш, табиат манзаралари: куёш, ҳаво, боғ, дала, сув, дарё, тоғ, қушлар, жониворлар, ҳайвонларни кузата билиш, уларнинг кўриниши, шакли, ранги, овозини тинглаш, эшитиш, меҳнат объектларини бориб кўриш, инсон ва унинг турли касбларга оид фаолиятини ўрганиш – нафосат тарбиясининг асослари ҳисобланади. Ҳозирги кунда экологик инқироз ва ҳалокат хавфи ортиб бораётган шароитда эстетик тарбиянинг бу қирраси тобора кўпроқ аҳамият касб этмоқда.

Бошланғич синф ўқувчиларида эстетик тарбияни шакллантиришда санъат қандай восита бўлиши мумкин? Маълумки, ёш бола жуда ҳам эҳтиросга берилувчан ва ишонувчан бўлади. Айнан шу ёшда рақсга, ашула айтишга, расм чизишга ва бошқаларга қизиқиш кучаяди. Булар эса санъатнинг бир кўриниши ҳисобланади. Санъат гўзалликни севади. Биламизки, гўзаллик – қадим туркий сўз бўлиб, “гўз” (кўз) ва “ол” дан тузилгандир, яъни кўзни мафтун этувчи маъносини билдиради. Гўзаллик кўз билан кўрилади, дил билан ҳис этилади, онг билан идрок қилинади. Бошланғич синф ўқувчиси ўз ҳиссиёт ва фикрларини мустақил ижод этишига, яъни, расм солиш, ашула айтиш, рақс тушишга имкон бериш керак. Уларни ҳаваскорлик тўғарақларига жалб этиш, интермедиялар ижро этиш, сахнада рол бажариш, турли миллий ўйинлар ўйнаш – булар қалбларни гўзалликка ошно этувчи воситалар бўлиб хизмат қилади. Меҳнатнинг эстетик тарбия воситаси сифатидаги аҳамияти ҳам эътиборга молик. Меҳнат ҳам моддий, ҳамда маънавий гўзалликлар яратиш билан эстетик тарбиянинг муҳим воситасига айланади. Бошланғич синф ўқувчилари табиийки, ёши кичкина бўлганлиги сабабли меҳнатга кўп жалб қилинмайди, аммо уларда меҳнат ҳақида ижобий тасаввурларни шакллантира бориш керак. Бунинг учун турли хил меҳнат ҳақидаги эртақлардан, ҳикоялардан, мақоллардан фойдаланилса бўлади. Масалан, “Зумрад ва Қиммат” эртагидаги Қимматнинг хулқ-атвори, қилиқлари, хатти-ҳаракати ўқувчи қалбида нафрат уйғотади. Зумраднинг теварак-атрофга муносабати, меҳнатсеварлиги, камтарлиги, сезгирлиги, ширин сўзлиги каби хислатлари эса, аксинча, қалбларда қониқиш, қувонч, илиқлик, табассум, унга хайрихоҳлик пайдо қилади.

Спорт эстетик тарбия воситаси сифатида баркамол инсонни вояга етказишда алоҳида эътиборга эга. Бугунги кунда спортни ривожлантириш

мамлакатимизда давлат сиёсати даражасига кўтарилди. Бундан кўзланган асосий мақсад авлодни жисмонан бақувват, соғлом, ватанпарвар қилиб тарбиялашдир. Нафосат тарбияси жисмоний ривожланиш билан ажралмасдир. “Соғ танда – соғ ақл” деган ҳикмат бежиз айтилмаган. Бошланғич синф ўқувчилари билан бадантарбия машқларини олиб бориш ва спорт билан шуғулланиш, бир томондан, уларнинг саломатлигини мустаҳкамласа, иккинчи томондан, ташқи қиёфасини кўркем қилади.

Яна шуни таъкидлаш лозимки, 2019 йил март ойида давлатимиз раҳбари Ш.Мирзиёев томонидан илгари сурилган ижтимоий, маънавий-маърифий соҳалардаги ишларни янги тизим асосида йўлга қўйиш бўйича 5 та муҳим ташаббуснинг тўрттасида эстетик тарбия ҳақида сўз боради.

Биринчи ташаббус ёшларнинг мусиқа, рассомлик, адабиёт, театр ва санъатнинг бошқа турларига қизиқишларини оширишга, истеъдодини юзага чиқаришга хизмат қилади.

Иккинчи ташаббус ёшларни жисмоний чиниқтириш, уларнинг спорт соҳасида қобилиятини намоён қилишлари учун зарур шароитлар яратишга йўналтирилган.

Учинчи ташаббус аҳоли ва ёшлар ўртасида компьютер технологиялари ва интернетдан самарали фойдаланишни ташкил этишга қаратилган.

Тўртинчи ташаббус ёшлар маънавиятини юксалтириш, улар ўртасида китобхонликни кенг тарғиб қилиш бўйича тизимли ишларни ташкил этишга йўналтирилган²⁴. Биз педагоглар мана шу ташаббусларни ўқувчилар орасида кенг тарғиб қилиб, уларни қизиқтира борилса, давлатимиз раҳбари томонидан қўйилган талабга жавоб берадиган соғлом ва баркамол, юксак маънавиятли шахсларни вояга етказишга ўз ҳиссамизни қўшган бўламиз.

Фойдаланилган адабиётлар:

Мирзиёев Ш.М. Адабиёт ва санъат, маданиятни ривожлантириш – халқимиз маънавий оламини юксалтиришнинг мустакам пойдеворидир. “Халқ сўзи” газетаси. 2017 йил 4 август.

1. <https://hozir.org/estetik-tarbiya-va-uning-muhim-vazifalari-estetik-tarbiyaning.html>
2. <http://www.uzdaily.uz/uz/post/5328>

²⁴ <http://www.uzdaily.uz/uz/post/5328>

Peshko` tumani XTBga qarashli 41-umumiy o`rta ta`lim
maktabi matematika fani o`qituvchisi
O`roqov Fozil Yoriyevich

Matematika va geometriyani repetitorsiz o'rganamiz



SKACHAT

Matematikani noldan boshlaganlar uchun

- Qoidalar barcha uchun tushunarli, sodda tilda yozilgan.
- Har bir misol va masalalar chizmalar bilan ko'rsatilgan.
- Fanga oid yangi, to'liq formulalar.
- Maxsus yo'l bilan yechiladigan masalalar (260 ta yechim).
- Iqtidorli bolalar uchun masalalar to'plami (yechimi bilan).
- Turk litsey kitobidan misollar (yechimi bilan).



“YOSH REPETITOR”dan kerakli mavzular bayoni

2020–yil



**OLIMPIADA
MASALALARI**

O'zbekistonda matematika 2020 yildagi ilm-fanni rivojlantirishning ustuvor yo'nalishlaridan biri sifatida belgilangan bo'lib, ta'limning barcha bosqichlarida matematika fanini o'qitish tizimini yanada takomillashtirish, pedagoglarning samarali mehnatini qo'llab-quvvatlash, ilmiy tadqiqot ishlari ko'lamini kengaytirish va amaliy ahamiyatini oshirish, xalqaro hamjamiyat bilan aloqalarni mustahkamlash maqsadida «Matematika sohasidagi ta'lim sifatini oshirish va ilmiy tadqiqotlarni rivojlantirish chora-tadbirlari to'g'risida» prezident qarori qabul qilingan. Matematika fanini ko'pchilik hisob-kitob, faqatgina iks-igrek, kosinus-kotangesdan iborat, deb o'ylaydi. Aslida matematikaning asosiy vazifasi faqat hisob-kitobni o'rgatishdangina iborat emas. U o'quvchilarni fikrlashga majbur qilishda katta imkoniyatga ega bo'lgan fanlardan biri. Masalalar o'quvchilarni tafakkur qilishga undaydi, miya imkoniyatlarini ishga soladi, mulohaza qilishga, to'g'ri qarorlar qabul qilishga yordam beradi.

1. Kasrning maxrajida 10, 100, 1000, ... ya'ni o'ning darajalari qatnashgan kasrlar **o'nli kasrlar** deyiladi. Ularni vergul yordamida yozish uchun maxrajda nechta nol qatnashsa, verguldan so'ng shuncha raqam qatnashadigan qilib suratni yozish kerak. Raqam yetmasa verguldan keyin nollar yozish bilan suratni yozish kerak. M:

$$\frac{3}{10} = 0,3 \quad \frac{205}{100} = 2,05 \quad \frac{13}{10000} = 0,0013 \quad \frac{1}{10000} = 0,0001$$

2. O'nli kasrni oddiy kasr ko'rinishida yozishda verguldan keyingi raqamlar soniga qaraymiz. Verguldan so'ng 1 ta raqam bo'lsa maxrajda 10; 2 ta raqam bo'lsa maxrajda 100; 3 ta raqam bo'lsa maxrajda 1000... va hokazo. Suratda o'sha sonning o'zini yozamiz.

$$0,3 = \frac{3}{10} \quad 1,5 = \frac{15}{10} = 1\frac{5}{10} \quad 51,23 = \frac{5123}{100} = 51\frac{23}{100} \quad 0,01013 = \frac{1013}{100000}$$

(Bu muhim: $2,5 = 2,50 = 2,50000 = \frac{25}{10}$, ya'ni o'nli kasrlarning kasr qismining oxirida nol bo'lsa uni yozmaslik ham mumkin. M: $31,020 = 31,02$ $3,1200 = 3,12$; $58 = 58,0$)

3. O'nli kasrda verguldan chap tomondagi qisim **butun qism**, o'ng tomondagisi **kasr qism** deyiladi. Verguldan boshlab chap tomonga birlar, o'nlr, yuzlar, ... verguldan o'ng tomonga qarab o'ndan birlar, yuzdan birlar, mingdan birlar, ... xonasi deyiladi. M: 3504,18 – 4 birlar, 0 o'nlr, 5 yuzlar, 3 minglar, 1 o'ndan birlar, 8 yuzdan birlar xonasida turibdi.

4. O'nli kasrlarni (umuman barcha sonlarni) xona birliklari bo'yicha bir xil usulda yoyish mumkin. M: $7045,346 = 7 \cdot 1000 + 0 \cdot 100 + 4 \cdot 10 + 5 \cdot 1 + 0,1 \cdot 3 + 0,01 \cdot 4 + 0,001 \cdot 6$

$$2) \overline{abc} = 100 \cdot a + 10 \cdot b + 1 \cdot c$$

5. O'nli kasrlarni qo'shganda va ayirganda vergul tagidan vergul tushadigan qilib tagma–tag yozib amallar bajariladi.

$$M: 328,4 + 12,604 = 341,004$$

$$3 \ 2 \ 8 , \ 4 \ 0 \ 0$$

$$2 \ 3 , \ 4 \ 0$$

$$23,4 - 8,61 = 14,79$$

$$\begin{array}{r} + 12,604 \\ \hline 341,004 \end{array}$$

$$\begin{array}{r} - 8,61 \\ \hline 14,79 \end{array}$$

M: $0,29 - (((-0,23) - (-0,06) + (+0,37)) - ((-0,47) - (-0,37)))$ Yechish: Avval eng ichkaridagi (yoki chalg'ituvchi) qavslarni tashlab yuboramiz.

$$\begin{aligned} M: 0,29 - ((-0,23 + 0,06 + 0,37) - (-0,47 + 0,37)) &= 0,29 - ((0,2) - (-0,1)) = \\ &= 0,29 - (0,2 + 0,1) = 0,29 - 0,3 = -0,01 \end{aligned}$$

6. O'nli kasrlarni taqqoslashda avval butun qismlari taqqoslanadi, butun qismlari teng bo'lsa, verguldan o'ngga qarab xona birliklari bo'yicha taqqoslanadi. M:

$$34,08 < 35,08 \quad 34,08 > 34,078 \quad (34,080 > 34,078) \quad 2,223232 > 2,2232232$$

7. O'nli kasrlarni ko'paytirayotganda vergulga e'tibor bermay sonlarni ko'paytiramiz. Ko'paytirilayotgan sonlarda verguldan keyin jami nechta raqam bo'lsa natijada ham verguldan so'ng shuncha raqam bo'lishi kerak.

$$M: 1,4 \cdot 1,4 = 14 \cdot 14 = 196 = 1,96; \quad 0,006 \cdot 1,2 = 6 \cdot 12 = 72 = 0,0072;$$

$$0,25 \cdot 4 = 25 \cdot 4 = 100 = 1,00 = 1; \quad 0,125 \cdot 8 = 125 \cdot 8 = 1000 = 1,000 = 1; \quad 0,4 \cdot 100 = 40;$$

O'nli kasrlarni ko'paytirishni osonlashtirish uchun:

a) 10, 100, 1000, ... larga ko'paytirayotganda birdan keyin nechta nol bo'lsa, vergulni shuncha o'ngga surish kerak. M: $13,8125 \cdot 100 = 1381,25$; $15,8 \cdot 10 = 158$;

$$0,12 \cdot 3000 = (0,12 \cdot 1000) \cdot 3 = 120 \cdot 3 = 360$$

b) ikkita o'nli kasrni ko'paytirayotganda 1- ko'paytuvchining vergulini necha xona o'ngga sursak, 2-sini shuncha chapga surish kerak.

$$M: 1,4 \cdot 1,4 = 14 \cdot 0,14 = 1,96 \quad 25000 \cdot 0,04 = 250 \cdot 4 = 1000$$

8. O'nli kasrlarni bo'lishni osonlashtirish uchun: a) 10, 100, 1000, ... larga bo'layotganda birdan keyin nechta nol bo'lsa, vergulni shuncha chapga surish kerak.

$$M: 13,8125 : 100 = 0,138125 \quad 0,12 : 1000 = 0,00012 \quad 8 : 100 = 0,08$$

$$12 : 10000 = 0,0012$$

b) O'nli kasrlarni bo'layotganda bo'linuvchi ham bo'luvchi ham butun son bo'lguncha vergulni bir xilda o'ngga surib borish kerak.

$$M: 1,2 : 0,02 = 12 : 0,2 = 120 : 2 = 60 \quad 6 : 0,12 = 60 : 1,2 = 600 : 12 = 50$$

$$0,625 : 0,25 = 625 : 250 = 2,5 \quad 0,008 : 2 = 8 : 2000 = 0,004$$

9. Kasrning suratini maxrajga bo'layotganda qoldiq cheksizlikgacha davom etsa, bunday kasrlarga **cheksiz davriy o'nli kasrlar** deyiladi. Takrorlanayotgan qism **davr** deyiladi va qavs ichida yoziladi. M: $1/3 = 0,333... = 0,(3)$ $14,2141414... = 14,2(14)$

ESLATMA: Oddiy kasrni yo chekli o'nli kasr, yo cheksiz davriy o'nli kasr ko'rinishida yozish mumkin. Agar kasr maxrajini tub ko'paytuvchilarga ajratganda faqat 2 ning yoki 5 ning darajalari qatnashsa, bu kasr chekli o'nli kasr ko'rinishiga keladi. Agar maxrajda 3, 7, 11, 13, 17, ... sonlari qatnashsa bu oddiy kasr cheksiz davriy o'nli kasr ko'rinishiga keladi.

$$M: \quad 6 \frac{3}{5} = 6,6 \quad \frac{1}{8} = 0,125 \quad \frac{3}{40} = 0,075 \rightarrow \text{bular chekli};$$

$$\frac{3}{7} = 0,4285\dots \quad \frac{1}{3} = 0,(3) \quad \frac{5}{12} = 0,41(6) \rightarrow \text{bular cheksiz}$$

10. Cheksiz davriy o'nli kasrni oddiy kasrga aylantirish uchun: kasr chizig'i chizamiz, maxrajda – davrda nechta raqam bo'lsa shuncha to'qqiz va vergul bilan qavs orasida nechta raqam bo'lsa shuncha nol yoziladi. Suratda – berilgan sondan davrgacha bo'lgan qismini ayirib yozamiz.

$$\begin{aligned} 1) \quad 6,4(31) &= \frac{6431-64}{990} = \frac{6367}{990} \quad \text{yoki} \quad 6\frac{431-4}{990} = 6\frac{427}{990} & 2) \quad 0,(31) &= \frac{31-0}{99} = \frac{31}{99} \\ 3) \quad 2,1(7) &= \frac{217-21}{90} = \frac{196}{90} \quad \text{yoki} \quad 2\frac{17-1}{90} = 2\frac{16}{90} & 4) \quad 0,(9) &= 1 \\ 5) \quad 2,(9) &= 3 & 6) \quad 0,13(9) &= 0,14 \end{aligned}$$

11. a sonining **butun qismi** deb, a dan katta bo'lmagan butun sonlarning eng kattasiga aytiladi va $[a]$ yoki $E(a)$ orqali belgilanadi.

$$M: [7,2]=7, \quad [13,8]=13, \quad [0,28]=0, \quad [4]=4; \quad [-8,7]=-9, \quad [-0,3]=-1, \quad [-4]=-4, \quad [2,4+7,7] = [10,1]=10$$

$a - [a]$ ayirma a sonining **kasr qismi** deyiladi va $\{a\}$ kabi belgilanadi:

$$\{a\} = a - [a] > 0, \quad 0 < \{a\} < 1, \quad \text{bunda} \quad a = [a] + \{a\}.$$

$$M: \left\{5\frac{2}{3}\right\} = \frac{2}{3}; \quad \{8,1\} = 0,1; \quad \{-2,03\} = -2,03 - [-2,03] = -2,03 - (-3) = 0,97; \quad \{\pi\} \approx 0,1415\dots \quad \text{yoki}$$

$$\{\pi\} = \pi - 3. \quad [-e] = -3, \quad [\sqrt{10}] = 3.$$

Manfiy sonlarning kasr qismini topishning oson usuli: 1 dan kasr qismni ayirish kerak. $\{-2,03\} = 1 - 0,03 = 0,97, \quad \{-1,1\} = 1 - 0,1 = 0,9,$

$$\left\{-5\frac{2}{3}\right\} = 1 - \frac{2}{3} = \frac{1}{3}, \quad \{-e\} = 3 - e, \quad \{-\sqrt{2}\} = 2 - \sqrt{2} \quad \{-\sqrt{52}\} = 8 - \sqrt{52}$$

$M: \{2-\sqrt{2}\} + \{2+\sqrt{2}\} + \{3-\sqrt{3}\} + \{3+\sqrt{3}\} + \{4-\sqrt{4}\} + \{4+\sqrt{4}\} + \dots + \{2017-\sqrt{2017}\} + \{2017+\sqrt{2017}\}$ ni hisoblang. Yechish:

$$\begin{aligned} \{2-\sqrt{2}\} + \{2+\sqrt{2}\} &= 2-\sqrt{2} + \sqrt{2} - 1 = 1, & \{3-\sqrt{3}\} + \{3+\sqrt{3}\} &= 2-\sqrt{3} + \sqrt{3} - 1 = 1, \\ \{4-\sqrt{4}\} + \{4+\sqrt{4}\} &= 0+0=0, & \{5-\sqrt{5}\} + \{5+\sqrt{5}\} &= 3-\sqrt{5} + \sqrt{5} - 2 = 1, \\ \{6-\sqrt{6}\} + \{6+\sqrt{6}\} &= 3-\sqrt{6} + \sqrt{6} - 2 = 1, \dots & \{9-\sqrt{9}\} + \{9+\sqrt{9}\} &= 0+0=0 \end{aligned}$$

$$\begin{aligned} \{2+3+4+5+6+7+8+9+10+\dots+2017\} \\ \{1+1+0+1+1+1+1+0+1+\dots+1\} \end{aligned} \quad 1+1+0+1+1+1+1+0+1+\dots+1 = \mathbf{1973}.$$

$$\{a-\sqrt{a}\} + \{a+\sqrt{a}\} = \begin{cases} 1, & \text{agar } \sqrt{a} \notin N \\ 0, & \text{agar } \sqrt{a} \in N \end{cases}$$

Xulosa:

Nechta natural sonning kvadrati 2017 dan oshmaydi $\sqrt{2017} \approx 44,9$. 44ta.

Misol shartidagi ketma-ketlik 1 dan emas 2 dan boshlangani uchun 43 ta nol qatnashadi.

Ketma-ketlikdagi *birlar* soni: 2 dan 2017 gacha 2016 son bo'lib, bundan 43 ni ayirsak: $2016-43=1973$.

$$M: \{2-\sqrt{2}\} + \{2+\sqrt{2}\} + \{3-\sqrt{3}\} + \{3+\sqrt{3}\} + \{4-\sqrt{4}\} + \{4+\sqrt{4}\} + \dots + \{2020-\sqrt{2020}\} + \{2020+\sqrt{2020}\}$$

ni hisoblang. Yechish: Yuqoridagi misol kabi *nollar* soni: $\sqrt{2020}=44$ Ketma-ketlik 1dan emas 2 dan boshlangani uchun $44-1=43$ ta. Ketma-ketlikdagi *birlar* soni: 2 dan 2020 gacha 2019 son bo'lib, bundan 43 ni ayirsak: $2019-43=1976$.

$$1+1+0+1+1+1+1+0+1+\dots+1 = 1976.$$

12. Sonni standart shaklda yozganda uning butun qismi 1 va 9 oralig'idagi sonlar bo'lishi kerak. Vergulni necha xona o'ngga sursak, 10 ning darajasidagi son shuncha kamayadi. $M: 0,05=0,05\cdot 10^0=5\cdot 10^{-2}$; $0,0000835=8,35\cdot 10^{-5}$; $0,0021\cdot 10^{-4}=2,1\cdot 10^{-7}$.

Vergulni nechta chapga sursak, 10 ning darajasidagi son shuncha oshadi. $M: 2000835=2,000835\cdot 10^6$; $910000\cdot 10^7=9,1\cdot 10^{12}$. $0,00000001=1\cdot 10^{-8}$;

$M: 1/8=0,125=1,25\cdot 10^{-1}$ $M: \text{Sonni standart shaklda yozing.}$

$$236\cdot 10^2 + 3,24\cdot 10^5, \quad 23600+324000=347600=3,476\cdot 10^5$$

13. O'nli kasrlar quyidagicha yaxlitlanadi: qaysi xonagacha yaxlitlang deyilgan bo'lsa, sonning o'sha xonasigacha bo'lgan raqamlarini saqlab, qolganlarini tashlab yuboramiz. Agar tashlab yuborilgan raqamlarning 1-si 5,6,7,8,9 raqamlari bilan boshlansa, o'zidan oldingi songa 1ni qo'shamiz.

$M: 54,4921$; $102,65805$; $804,501$; $91,4982$ sonlarini a) o'ndan birlar, b) yuzdan birlar xonasigacha yaxlitlang.

$$a) 54\mathbf{4}921 \approx 545 \quad 102\mathbf{6}5805 \approx 1027 \quad 804\mathbf{5}01 \approx 8045 \quad 91\mathbf{4}982 \approx 915$$

$$b) 54\mathbf{4}921 \approx 5449 \quad 102\mathbf{6}5805 \approx 10266 \quad 804\mathbf{5}01 \approx 8045 \quad 91\mathbf{4}982 \approx 9150$$

Butun sonlar quyidagicha yaxlitlanadi: qaysi xonagacha yaxlitlang deyilgan bo'lsa, sonning o'sha xonasigacha bo'lgan raqamlarini saqlab, qolganlarining o'rniga nol yozamiz. $M: 544921$; 10265805 ; 804501 ; 914982 sonlarini a) o'nlari, b) minglar xonasigacha yaxlitlang.

$$a) 544\mathbf{9}21 \approx 544920 \quad 10265\mathbf{8}05 \approx 10265810 \quad 804\mathbf{5}01 \approx 804500 \quad 914\mathbf{9}82 \approx 914980$$

$$b) 54\mathbf{4}921 \approx 545000 \quad 1026\mathbf{5}805 \approx 10265600 \quad 80\mathbf{4}501 \approx 805000 \quad 91\mathbf{4}982 \approx 915000$$

$$599\mathbf{9}92 \approx 600000 \quad 802\mathbf{9}892 \approx 803 \quad 543\mathbf{1}102 \approx 54310 \quad 51\mathbf{4}311 \approx 510000$$

$$\text{Misollar: } \frac{a, bc + b, ca + c, ab}{0, aaa + 0, bbb + 0, ccc} = ?$$

Yechish: sonlarni xona birliklari bo'yicha

$$\text{yoyamiz. } \frac{1\cdot a + 0,1\cdot b + 0,01\cdot c + 1\cdot b + 0,1\cdot c + 0,01\cdot a + 1\cdot c + 0,1\cdot a + 0,01\cdot b}{0,1\cdot a + 0,01\cdot a + 0,001\cdot a + 0,1\cdot b + 0,01\cdot b + 0,001\cdot b + 0,1\cdot c + 0,01\cdot c + 0,001\cdot c} =$$

$$= \frac{1,11\cdot a + 1,11\cdot b + 1,11\cdot c}{0,111\cdot a + 0,111\cdot b + 0,111\cdot c} = \frac{1,11\cdot (a+b+c)}{0,111\cdot (a+b+c)} = 10$$

2) Ikki xonali $\overline{ab}, \overline{bc}, \overline{ca}$, sonlarining o'рта arifmetigi 66 bo'lsa, a , b va c sonlarining o'рта arifmetigini toping. $(10 \cdot a + b + 10 \cdot b + c + 10 \cdot c + a) : 3 = 66$ $11(a + b + c) = 198$
 $(a + b + c) = 18$ $(a + b + c) : 3 = 6$

НАМАНГАНСКАЯ ОБЛАСТЬ ГОРОД КАСАНСАЙ

**РАЗРАБОТКА
УРОКА ПО БИОЛОГИИ**

В 9 - классе

**Учителя биологии общеобразовательной
Школы № 5**

**ОДИЛОВА
Н.Т.**

Разработка урока составлена с учётом государственного образовательного стандарта учителем биологии общеобразовательной школы № 5. Н. Одилова
Основное достоинство разработки урока заключается в том, что она показывает эффективность применения интерактивных игр при изучении биологии.

Автор: Рахимова Мунира Имомбердиевна, учитель биологии общеобразовательной школы № 5

Редактор: Одилова Нодира Тошпулотхоновна, учитель биологии общеобразовательной школы № 5

Рецензент: Ж.М. Джураева, заместитель директора по учебной части общеобразовательной школы № 5

Данная разработка урока рассмотрена и утверждена на заседании методического кабинета Касансайского отдела народного образования № _____ от _____ 2020 года.

Аннотация урока.

Нодира Тошпулотхоновна работает учителем биологии общеобразовательной школы №5. Нодира Тошпулотхоновна может достичь сердца своих учеников благодаря своей тяжёлой работой в воспитании подрастающего поколения. Продуктивную работу учителя можно оценить по познавательной деятельности её учеников.

На данном уроке она по теме правильно применила интерактивные игры по математическим способам. Процесс обучения в течении всего урока предусматривает использование различных приёмов обучения, в том числе и с применением ИКТ, что позволяет учителю более наглядно и доступно объяснять тему урока. Учитель реализует поставленные цели и задачи с помощью различных методов и приёмов. Урок разработан на основе школьного учебника для 9 класса под ред. А.Зикиряев, А.Тухтаев, И.Азимов и Н.Сонин в соответствии с ГОС.

Используемые термины: генотип, ген, дигибрид, фенотип.

Форма урока: фронтальная, групповая, индивидуальная.

Данная разработка рекомендуется для распространения и использования на уроках биологии в общеобразовательных школах Касансайского района.

Методист естественных наук Касансайского района:

Технологическая карта урока

Дата

Класс

9

Тема:

«Дигибридное скрещивание. Третий закон Г. Менделя»

Тип урока

Комбинированный

Цель

Создание условий для формирования у учащихся знаний об особенностях дигибридного скрещивания, сущности закона независимого наследования признаков, как метода изучения наследственности.

Образовательные:

- помочь учащимся определить сущность дигибридного скрещивания;
- способствовать формированию у учащихся умения использовать специальную систему записи результатов скрещивания (решетку Пеннета) для прогнозирования численного выражения вариантов расщепления по фенотипу и генотипу при дигибридном скрещивании;
- раскрыть цитологические основы закона независимого наследования признаков;
- продолжить формирование навыков решения генетических задач;

Развивающие:

- продолжить развитие навыков решения генетических задач, использования генетической символики;
- развивать умение и навыки самостоятельной работы с учебником, в группах, тестами;
- способствовать формированию научного мировоззрения и познавательного интереса к предмету;
- содействовать развитию коммуникативной культуры, умению отражать результаты своей деятельности в устной или письменной форме;
- продолжить, через разрешение простейших жизненных задач и примеров, создавать условия для развития логического мышления.

Воспитательные:

- способствовать формированию у учащихся умения выражать свое мнение, анализировать ответы и мнения других в ходе совместной

работы;

- способствовать формированию мотивации учебной деятельности (интересно, важно для меня);
- способствовать выбору будущей профессии (растениевод, животновод, селекционер);
- обосновать необходимость изучаемого материала в повседневной жизни, практическом применении.

Личностные УУД:

- осмысление значения изученного материала;
- контроль и оценка процесса и результатов своей деятельности на уроке.

Регулятивные УУД:

- умение сформулировать цель на основе изученного и того, что предстоит узнать;
- элементы волевой саморегуляции при поиске необходимой информации к уроку;
- осознание качества и уровня усвоения нового материала.

Коммуникативные УУД:

- умение полно и точно выражать свои мысли;
- умение владеть монологической речью;
- умение слушать и вступать в диалог;
- умение участвовать в коллективном обсуждении проблемы.

Познавательные компетенции

- формирование систематизированных представлений о биологических процессах, явлениях и закономерностях;
- овладение научным подходом к решению задач;
- овладение умением анализировать полученную информацию.

Предметные:

Знать:

- сущность и цитологические основы закона независимого наследования признаков;
- понимать, что методы биологической науки позволяют со значительной долей вероятности предвидеть возможные результаты скрещивания организмов.

Уметь:

- использовать специальную систему записи результатов скрещивания (решетку Пеннета) для прогнозирования численного выражения вариантов расщепления по фенотипу и генотипу при

Планируемые
результаты

дигибридном скрещивании;
– решать генетические задачи.

Личностные:

– убежденность в возможности познания природы, в частности закономерностей наследования признаков;
– уважение к ученому – основоположнику генетики;
– самостоятельность в приобретении новых знаний и умений;
– умение решать задачи на моногибридное скрещивание поможет понять простейший механизм наследования признаков у человека; выяснить причины наследственных заболеваний.

Метапредметные:

– совершенствование навыков самостоятельного приобретения знаний, организации учебной деятельности, постановки целей;
– развитие монологической и диалогической речи, умения выражать свои мысли и способности выслушивать собеседника.

Основные понятия Дигибридное скрещивание, закон независимого наследования признаков, решётка Пеннета,

Межпредметные связи Математика.

.
Биология 10 кл. : рабочая тетрадь «Биология. Общая биология..
Компьютер, проектор, экран

Формы обучения Фронтальная, индивидуальная, в парах

Ход урока

Этапы урока	Деятельность учителя	Деятельность учащихся
И. Организация	Здравствуйте, ребята, садитесь. Начнем урок с добрых пожеланий друг другу. Я желаю вам сегодня добра. Вы желаете мне сегодня... (добра). Мы желаем друг другу добра! Если кому –то будет трудно, мы тебе поможем!	Подготовка к уроку

1) Найти ошибки в тексте.

Продолжаем мы сегодня разговор вести
Про генетику – науку о наследственности.
Трудно было, очень трудно начинать,
Столько терминов пришлось запоминать:
Генотипы, фенотипы, локусы, ген, аллели,
Чтобы выучить все это, сил мы не жалели.
Потихоньку все же стали понимать,
Рецессивный – значит, будет подавлять,
Доминантный – значит, будет отступать.
И задачки стали лучше вы решать.
Если видим расщепление 1 к 3 (один к трём),
Это первый Менделя закон.
Ну а если в F_1 нет расщепления -
Это правило единообразия первого поколения.
Победителем в начале будет тот,
Кто ошибки в этом стихотворении найдет!
Кто запомнил больше терминов – считайте!
Что ж, удачи вам, дерзайте!
(Уч-ль: сколько ошибок нашли?)

2) Индивидуальная работа у доски.

3) Знание символики.

(Ученый, который ввел в генетику данную буквенную символику?)

Итог. Эти условные обозначения мы будем использовать для записи схем скрещивания

Учащиеся находят ошибки и исправляют.

(3: рецессивный – подавляемый; доминантный – подавляет; расщепление 1 к 3 – 2 закон Менделя

Выложить на доске 1 закон Менделя.

Учащийся показывает карточку с условным обозначением – символом (карточки у каждого на столе).

4) Карточки с заданием, в котором нужно соотнести понятия.

Содержание карточки:
Соотнесите понятия:

1. Ген	А. Совокупность генов организма.
2. Фенотип	Б. Совокупность внешних и внутренних признаков организма
3. Моногибридное скрещивание	В. Участок молекулы ДНК.
4. Дигибридное скрещивание	Г. Скрещивание одной пары признаков
5. Генотип	

III. Мотивация
IV. Изучение нового материала

Какое понятие встретилось впервые? Это дигибридное скрещивание.

Как вы считаете, чем мы сегодня будем изучать на уроке ...(?)

А). Понятие дигибридное скрещивание.

Дигибридное скрещивание греч. «ди» - дважды и «гибрида» - помесь) – скрещивание двух организмов, отличающихся друг от друга по двум парам альтернативных признаков. Например, цвет семян (желтый и зеленый) и форма семян (гладкая и морщинистая) у гороха.

Результаты дигибридного скрещивания зависят от того, лежат ли гены, определяющие рассматриваемые признаки, в

Учащиеся сами формулируют тему и цель урока. (Тема урока записывается в тетрадь)

Дигибридное скрещивание

греч. «ди» - дважды и «гибрида» - помесь) – скрещивание двух организмов, отличающихся друг от друга по двум парам альтернативных признаков.

одной хромосоме или в разных.

Если в дигибридном скрещивании гены находятся в разных парах хромосом, то соответствующие пары признаков наследуются независимо друг от друга, т.е. аллели разных генов случайно попадают в одну или разные гаметы.

Б). Независимое наследование.

Рассмотрим опыт Г.Менделя, в котором он изучал независимое наследование признаков у гороха.

Для дигибридного скрещивания Мендель брал гомозиготные растения гороха, отличающиеся по окраске и форме семян.

1. Вспомните, какая окраска и форма семян являются доминантными, а какая рецессивными у растения гороха?

Скрещивая растение с желтыми и гладкими семенами с растением с зелеными и морщинистыми семенами, Мендель получил единообразное гибридное поколение F_1 .

2. Назовите, каким будет фенотип и генотип поколения F_1 ?

3. Какой закон соблюдается при дигибридном скрещивании чистых линий?

При самоопылении или скрещивании между собой гибридов F_1 произойдет расщепление. Во втором поколении (F_2) было получено 556 семян, из которых 315 семян желтых гладких, 101 – желтое морщинистое,

- доминантные - желтая окраска (А), гладкая форма (В);
- рецессивные – зеленая окраска (а), морщинистая форма (в).

Генотип – АаВв (дигетерозигота), фенотип – желтые, гладкие семена (100%).

В результате скрещивания чистых линий гибриды F_1 все одинаковы и похожи на одного из родителей.

Закон единообразия гибридов F_1 .

108- зеленых гладких и
32 – зеленых морщинистых.

Наблюдая за потомством растений гороха, различающихся по цвету и форме семян, Г. Мендель выявил идущее независимо расщепление в F_2 по доминантным и рецессивным признакам в соотношении 3:1 (3 желтых: 1 зеленый; 3 гладких : 1 морщинистый); при этом в **фенотипе** образуются четыре группы особей, согласно формуле **9AB : 3Ab : 3aB : 1ab** (на 9 желтых гладких (AB) приходится 3 желтые морщинистые (Ab), 3 зеленые гладкие (aB) и одна зеленая морщинистая (ab).

Образующиеся при этом **генотипы** распределились в следующем соотношении:

1:2:2:1:4:1:2:2:1

Анализируя полученное потомство, Г. Мендель обратил внимание на то, что наряду с сочетанием признаков исходных сортов (желтые гладкие и зеленые морщинистые семена гороха), при дигибридном скрещивании появляются новые сочетания признаков (желтые морщинистые и зеленые гладкие семена гороха).

Г. Мендель обратил внимание на то, что расщепление по каждому отдельно взятому признаку соответствует расщеплению при моногибридном скрещивании.

Проведенное исследование позволило сформулировать закон независимого наследования (третий закон Менделя):

При скрещивании двух гетерозиготных особей, отличающихся друг от друга по двум (и более) парам альтернативных признаков, гены и соответствующие им признаки наследуются независимо друг от друга в соотношении 3:1 и комбинируются во всех возможных сочетаниях.

Закон независимого наследования (третий закон Менделя):

При скрещивании двух гетерозиготных особей, отличающихся друг от друга по двум (и более) парам альтернативных признаков, гены и соответствующие им признаки наследуются независимо друг от друга в соотношении 3:1 и комбинируются во всех возможных сочетаниях.

Третий закон Г. Менделя справедлив только в случаях, когда анализируемые гены находятся в разных гомологичных хромосомах.

В). Цитологические основы закона независимого наследования (3 закона Менделя).

А- ген, отвечающий за развитие желтой окраски семян, а – зеленой окраски, В- гладкой формы семян, в – морщинистой.

Дано:
 А- желтый цвет
 аавв
 а –зеленый цвет
 з.м.
 В-гладкая форма
 в-морщинистая
 $гP♀ AABV \times \sigma aavv$
 $x AaVv$
 фР ж.гл з.м
 ж. гл

 Фенотипы и

Решение:
 $гP♀ AABV \times \sigma$
 фР ж.гл

 $гF_1$ $AaVv$
 фF₁ ж. гл

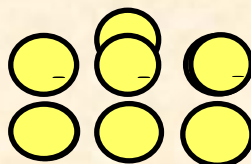
генотипы F₁ - ? F₂ - ?



Дано:

Решение:

А- желтый цвет
 $гP♀ AABV \times \sigma aavv$
 а –зеленый цвет
 ж.гл з.м.
 В-гладкая форма
 в-морщинистая
 $гP♀ AABV \times \sigma aavv$
 $гF_1$ $AaVv$ x
 $AaVv$
 фР ж.гл з.м
 ж. гл ж. гл

Фенотипы и
 генотипы F₁ - ? F₂ - ?

фР

AR

фF₁



При скрещивании двух гомозиготных растений гороха, отличающихся по двум парам альтернативных признаков (желтые гладкие и зеленые морщинистые), гибриды F₁ с генотипом (AaVv), фенотипом - желтые гладкие (100%). Этот результат подтверждает, что 1 закон Менделя (закон единообразия гибридов F₁) проявляется не только при моногибридном скрещивании, но и при ди- и полигибридном скрещивании.

Полученные гибриды F₁ (AaVv) будут давать четыре типа гамет в равном соотношении (по 25%):

AB, Ав, aB, ав.

Во время оплодотворения каждый из четырех типов сперматозоидов может оплодотворить любую из четырех типов яйцеклеток. Следовательно, возможно 16 вариантов их сочетания.

Для удобства записи пользуются решеткой Пеннета, в которой по горизонтали записывают мужские, а по вертикали – женские гаметы:

♂	AB	Ав	a	ав
♀	AB	Ав	aB	ав

Работа в группах по заданию:

- 1) заполните решетку Пеннета.
- 2) Проведите анализ полученных результатов скрещивания:

- подсчитайте, количество генотипов образовавшихся при скрещивании;
- определите количество фенотипов;
- подсчитайте количество особей каждого фенотипа;
- отдельно подсчитайте число желтых и зеленых семян, гладких и морщинистых семян.

- 3) Сделайте вывод о наследовании признаков. (ответы учащихся).

1. Проверка заполнения решетки Пеннета по слайду презентации:

♂	AB	Ав	aB	ав
♀	AB	Ав	aB	ав
AB	AABB	AABb	AaBB	AaBb
	ж.гл.	ж.гл.	ж.гл.	ж.гл.
Ав	AABb	AAbb	AaBb	Aabb
	ж.гл.	ж. м	ж.гл.	ж.м

aB	AaBB	AaBb	aaBB	aaBb
	ж.гл.	ж.гл.	з.гл.	з.гл.
ав	AaBb	Aabb	aaBb	Aabb
	ж.гл.	ж.м	з.гл.	з.м.

2. При анализе результатов видно, что

- по генотипу возникает 9 различных генотипов в следующих числовых соотношениях:

$1AABB:2AABb:2AaBB:4AaBb:1AAbb:2Aabb:1aaBb:2aaBb:1aabb;$

- по фенотипу потомство делится на четыре группы:

9 желтых гладких, 3 желтых морщинистых, 3 зеленых гладких и 1 зеленых морщинистых.

Если проанализировать результаты расщепления по каждой паре признаков в отдельности, то получится, что отношение числа желтых семян к числу зеленых – 3: 1 (12:4), отношение числа гладких к числу морщинистых – 3:1 (12:4).

3. Таким образом, при дигибридном скрещивании каждая пара признаков при расщеплении в потомстве ведет себя, как при моногибридном скрещивании, т.е. независимо друг от другой пары признаков.

Г). От чего же зависит результат дигибридного скрещивания?

Для проявления третьего закона Менделя необходимо соблюдение условий:

- доминирование должно быть полным;
- не должно быть летальных (приводящих к смерти) генов;
- гены должны локализоваться в разных негомологичных хромосомах.

Физминутка на координацию движений и психологическую разгрузку.

Сидя. Взяться правой рукой за левое ухо, а левой рукой взяться за кончик носа.

Хлопнуть в ладоши и быстро

Решение задачи.

1. Голубоглазый правша женился на кареглазой правше. У них родилось двое детей: кареглазый левша и голубоглазый правша. Гены кареглазости и праворукости доминируют. Определите генотипы родителей и детей.
2. У тыквы желтая окраска плодов доминирует над белой, а дисковидная форма плодов – над сферической. Скрещиваются растения, имеющие генотипы **ААВв** и **Аавв**. Определите вероятность появления растений с белыми сферическими плодами.

1. Скрещивание по двум парам альтернативных признаков называется дигибридным скрещиванием.
2. При скрещивании двух гомозиготных особей, отличающихся по двум парам признаков, получили потомство с дигетерозиготным генотипом (**АаВв**).
3. Наблюдая за потомством растений гороха, различающихся по цвету и форме семян, Г. Мендель выявил идущее независимо расщепление в F_2 по доминантным и рецессивным признакам в соотношении 3:1 (3 желтых: 1 зеленый; 3 гладких : 1 морщинистый); при этом в **фенотипе** образуются четыре группы особей, согласно формуле **9АВ : 3Ав : 3аВ : 1ав**

(на 9 желтых гладких (АВ) приходится 3 желтые морщинистые (Ав), 3 зеленые

поменять руки: левой рукой – правое ухо, правой – кончик носа.

Учащиеся решают в тетрадах, один учащийся у доски. Составить схему решения задачи, записать ответ.

Индивидуальные дифференцированные задания по карточкам
Найдите верные и неверные утверждения (да – 1, нет – 0)
Доминантный ген – преобладаемый
Доминантная гомозигота обозначается АА
При решении задач родители обозначаются F
Первый закон Менделя – закон единообразия
Неполное доминирование наблюдается тогда, когда доминантный ген не полностью подавляет рецессивный, и появляется промежуточный признак

гладкие (aB) и одна зеленая морщинистая (ав).

Учитель комментирует как нужно выполнить домашнюю работу

Учитель подводит итог рефлексии.
Определим **ПОГОДУ** в классе:
Оцените свой уровень знания, психологическое состояние и работу на уроке.
Всё хорошо, решать задачи мне легко – солнышко.
Если что-то вызывает затруднения – солнышко прикрытое тучкой.
Если многое непонятно, решать задачи мне трудно – тучка с молнией.
Постепенно все же стали понимать?
Доминантный значит, будет подавлять?
Рецессивный - значит, будет отступать?
Прошу не сомневайтесь
Вы в своем таланте
Пусть в вашей жизни
Все будет в доминанте...

Найдите верные и неверные утверждения (да – 1, нет – 0)

Диплоидный набор хромосом у человека = 46
Объектом исследования у Г. Менделя был горох
Рецессивный ген - преобладающий
Рецессивная особь всегда является гомозиготной и обозначается aa
При решении задач родители обозначаются буквой P
Второй закон Менделя – закон расщепления
Записывают домашнее задание. §45
Решение задач (дифференцированные задания)

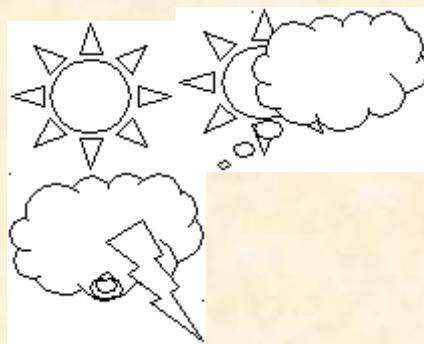

BADIIY ASARLARDA HAYOT SABOG'I.

Sunnatova Shaxnoza Melikulovna

Toshkent viloyati Yangiyo'l tumani 1-umumiy o'rta ta'lim maktabi ona tili va adabiyot fani o'qituvchisi. Xalq ta'limi a'lochisi

Annotatsiya: O'quvchi-yoshlarimizni badiiy asarlarni o'qishga bo'lgan qiziqishini yanada oshirish, badiiy asarlar orqali ma'naviy dunyosini boyitish

lozim. Maqolamizda badiiy asarlarni yoshlarimiz ongiga ta'siri haqida so'z boradi.

Kalit so'zlar: Badiiy asarlar, ma'rifat, sabr-matonat, shukronalik, o'quvchi-yoshlar, xalq, yurt kelajagi.

Kitoblar insoniyat fikri durdonalarini to'plab avlodlarga yetkazadi.

(Oybek)

Bu hayotda olg'a qadam tashlar ekanmiz, ko'plab muammo va qiyinchiliklarga duch kelamiz. Albatta, nurli va chiroyli kunlarimiz ham bo'ladi, lekin ba'zida shunday vaziyatlar bo'ladi-ki, hech qachon kutilmagan vaqtda o'ylab ham ko'rmagan holatga tushib qolamiz. Shunday vaziyatlarda inson irodasining qanchalik kuchli ekanligi sinovdan o'tadi. Bizni o'zbek xalqimiz sabr va matonatda boshqa xalq vakillaridan kuchliroq desak mubolag'a bo'lmaydi. Buni biz mehribon ota-onalarimizning oppoq sochlarida, mehnatdan qadoq bo'lgan qo'llarida, nurli yuz-ko'zlarida ko'rishimiz mumkin. Qolaversa, buyuk adiblarimiz tomonidan yaratilgan ko'plab asarlarida ham bu narsaning guvohi bo'lamiz.

Bugungi kunda yurtboshimiz tomonidan ta'lim sohasiga katta e'tibor qaratilib, o'quvchi-yoshlarimizni badiiy kitoblarni o'qishga bo'lgan qiziqishlarini yanada oshirish lozimligini ko'p bora ta'kidlashlari bejizga emas, chunki kitoblarda hayot aks etganligini barchamiz yaxshi bilamiz. Ba'zi yoshlarimiz oson va yengil hayot kechirayotganimizni qadriga yetishmayotgandek, nazarimda. Hozirgi kun yoshlariga davlatimiz tomonidan yaratilayotgan imkoniyatlarni Abdulla Avloniy, Fitrat, Abdulla Qodiriy kabi buyuk adiblarimiz va xalqimizning eng ulkan orzulari bo'lib, xalqni, millatni, yurtni kelajagi yoshlar qo'lida va ma'rifatsiz xalq, albatta, tanazzulga yuz tutishi muqararligini ko'p bora ta'kidlaganlar. Ma'rifatga yo'l esa, albatta, kitobdir. Adibimiz Abdulla Qahhorning "O'tmishdan ertaklar" qissasini ko'pchilik o'qigan bo'lsa kerak. Ushbu qissada adibimizning bolalik davrida bo'lib o'tgan voqealar tasviri berilgan. O'sha davrdagi o'zbek xalqining ijtimoiy hayoti bilan tanishar ekanmiz, bugungi kunimizga shukronalik keltiramiz. Adibimizning mehribon, hayotni qiyinchiligini ko'p bora totgan onasini esa, bugungi o'quvchi- qizlarimizga

sabr va matonatda o'rnak qilib ko'rsatsak bo'ladi. Yozuvchimiz oilasi bilan deyarli har oy, bir qishloqdan boshqa bir qishloqqa ko'chib yurishgani, haftalab, hattoki, oylab ham qora qozonida issiq ovqat pishmagani, farzandlaridan bir necha bor judo bo'lsa-da, adibimizning jonkuyar onasi qo'shni ayollarga ro'zg'oridan hech qachon shikoyat qilmaganlar. Bu kabi ona siymosini biz O'tkir Hoshimovning "Dunyoning ishlari" qissasida ham uchratamiz. Yozuvchi ushbu asar nafaqat o'zining onasi, balki, barcha o'zbek onalari uchun yaratilganini asarning kirish qismida yozib o'tganlar. Ushbu qissani o'qigan o'quvchi deyarli har sahifasida yurak-bag'irni ezadigan, beixtiyor ko'zyosh to'kishga majbur qiladigan satrlarga duch keladi. Poshsha ona orqali mulohazali, og'ir-bosiq, turmush o'rtog'idan kaltak yesa-da, qo'shni ayolga yiqilib tushgani haqidagi yolg'onni aytib, ro'zg'oridagi gapni ko'chaga chiqarmagan buyuk ayol siymosini ko'ramiz. Buyuk adibimiz Abdulla Qodiriyning barchamiz yaxshi bilgan "O'tgan kunlar" romanida esa Kumush obrazi orqali o'zbek qizlarining ibo-hayosi juda chiroyli tasvirlangan. Otabekning ota-onasi bilan suhbatlashgandagi odobi o'sib kelayotgan farzandlarga na'munadir. O'zbek xalqining o'sha davrda ko'rgan azoblarini o'qiganimizda bugungi kunimizga shukronalik keltiramiz. Ana shunday chiroyli hayot kechirayotganimizda noshukurlik qilib, o'zbek xalqimizga yarashmaydigan harakatlar qilayotgan ayrim insonlar borligi achinarli hol. Shu boisdan, bizning xalq, odobda, mehr-oqibatda, mehmondo'stlikda, jonkuyarlikda, mehnatkashlikda, sabr va matonatda alohida bo'lib kelgan o'zbek xalqi ekanligimizni bugungi kun yoshlariga singdirishimiz lozim. O'quvchi-yoshlarimizni hayot sabog'i bo'lib hisoblanadigan badiiy asarlarni yanada ko'proq o'qishga bo'lgan qiziqishini oshirish, bu asarlar orqali ma'naviy dunyosini boyitish, biz, pedagoglarning mahoratiga bog'liqdir.

Adabiyot darslarini tashkil qilishda mustaqil o'qilgan asarlar ustida ishlashga ko'proq dars soatlari ajratilib, o'quvchilar bir-birlari bilan o'qigan asari to'g'risida suhbatlashib, asardan olgan taassurotlari haqida o'rtoqlashsalar, aniq-ki, har biridan turli xulosalar olishimiz mumkin va bu ularning og'izaki nutq mahoratining oshishiga ham sabab bo'ladi. Bu kabi dars soatlari sinf o'quvchilari ikki guruhga bo'lib otilsa, dars samarasi oshadi. Bunda, o'quvchilarimizdan erkin fikrlarini bildirib, sheriklikda asarning eng ta'sirli qismidan qisqacha ko'rinish ijro qilishlarini so'rasak bo'ladi. Dars yakunida fikrlar jamlanib, o'qituvchi o'quvchilarga asarning asl tub mohiyatini yanada chuqurroq anglashlari uchun qo'shimcha ma'lumotlar berishi lozim. O'qituvchi tomonidan berilgan ma'lumot o'quvchi uchun yangilik hisoblanib, yoshlarni yana boshqa bir asarni o'qishga qiziqishini oshirish kerak. Buning uchun biz, ya'ni, pedagoglar o'z ustimizda ko'proq ishlashimiz darkor. O'quvchi-yoshlarimizga bilim olib o'qishidan maqsad faqatgina ishga joylashib, pul topish emas, O'zbekistonizni O'zbekiston bo'lib qolishi, bugungi kundan-da, yuksalishi uchun hissasi tegadigan, o'zidan keyingi kelayotgan avlodlarga

ajdodlarimiz singari ulkan meros qoldirishi kerakligini uqtirishimiz zarur. Bu narsalarni biladigan yoshlarimiz juda ko'p va ular yurtimiz nomini butun dunyoga tanitmoqdalar. Bu esa, albatta, qalbimizni faxr va g'ururga to'ldiradi.

Foydalanilgan adabiyotlar

1. A. Qahhor. "O'tmishdan ertaklar" qissa. T. "Yangi asr avlodi" 2019
2. O' Hoshimov "Dunyoning ishlari" qissa. T. "Yangi asr avlodi" 2015
3. Abdulla Avloniy. T. "O'zbekiston Milliy Ensiklopediyasi". Davlat ilmiy nashriyoti. 2004
4. A. Qodiriy. "O'tkan kunlar" roman T. "Donish chirog'i" nashriyoti

ТАЪЛИМ ЖАРАЁНИДА ИННОВАЦИОН ТАЪЛИМ ТЕХНОЛОГИЯЛАРИНИ ҚЎЛЛАШНИНГ АҲАМИЯТИ

Хамраева Гулчеҳра Ибраҳимовна
Бухоро давлат университети Инглиз адабиёти
ва стилистика кафедраси катта ўқитувчиси
Бафоева Сайёра Иброҳимовна
Бухоро шаҳар ХТБ га қорашли 6-сон ИДУМ
1-тоифали бошланғич синф ўқитувчиси

Аннотация: Ушбу мақолада таълим жараёнида ўқувчиларга билим беришда инновацион таълим технологияларидан фойдаланишнинг афзалликлари, инновацион жараён ва “Лойиҳалар усули”, “Вебинар технологиялар”, “Ассесмент технологияси” каби инновацион технологияларнинг ўзига хос хусусиятлари ёритилган.

Калит сўзлар: Инновацион таълим технологиялари, инновацион жараён, “Лойиҳалар усули”, “Вебинар технологиялар”, “Ассесмент технологияси”, шахсга йўналтирилган таълим.

Ўзбекистон Республикаси Президентининг 2020 йил 6 ноябрдаги “Ўзбекистоннинг янги тараққиёт даврида таълим-тарбия ва илм-фан соҳаларини ривожлантириш чора-тадбирлари тўғрисида”ги ПФ-6108-сонли фармонида таълим-тарбия тизимининг сифати ва самарадорлигини ошириш, таълим ва тарбия жараёнида замонавий педагогик ва ахборот технологияларидан самарали фойдаланишга, таълим тизимлари ҳамда илм-фан соҳаси ўртасида яқин ҳамкорлик ва интеграцияни таъминлашга жиддий эътибор қаратилиши лозимлиги алоҳида қайд этилган. Мазкур фармон асосида умумтаълим мактабларида таълим-тарбия тизимининг сифати ва самарадорлигини ошириш, таълим ва тарбия жараёнида замонавий педагогик ва ахборот технологияларидан самарали фойдаланишга эришиш фан ўқитувчиларининг таълим жараёнида интерактив методлар, инновацион технологиялар, педагогик ва ахборот технологияларини ўқув жараёнида қўллашга ундаяпти, яъни шу вақтгача қўлланилинган анъанавий таълимда талабаларни фақат тайёр билимларни эгаллашга ўргатилган бўлса, замонавий технологияларда эса, уларни эгаллаётган билимларни ўзлари қидириб топишларига, мустақил ўрганиб таҳлил қилишларига, хатто хулосаларни ўзлари келтириб чиқаришларига ўргатиш зарурлигини тақозо қилаяпти.

Республикаимиз биринчи Президенти И. А. Каримов таълим тушунчасига миллий дидактик нуқтаи назардан ёндашиб қуйидагича таърифлайди: «*Таълим Ўзбекистон халқи маънавиятига яратувчилик фаоллигини бахш этади. Ўсиб келаётган авлоднинг барча энг яхши имкониятлари унда намоён бўлади, касб-кор, маҳорати узлуксиз такомиллашади, катта авлодларнинг доно тажрибаси англаб олинади ва ёш авлодга ўтади*».

Ахборот коммуникация технологияларини изчил ривожланиши таълим тизимини бутун жаҳон таълим муҳити талабларига жавоб бериши зарурлигини тақоза этмоқда. Таълимда ахборот ва телекоммуникация технологияларидан фойдаланиш масофавий таълимнинг юзага келишига шароит яратди. Шунингдек, таълим жараёнини халқаро таълим жараёнига айланишига асос бўлади. Албатта, бундай таълим тизимининг юзага келишида **инновацион педагогик технологиялар**ни ўқув жараёнида тадбиғи муҳим роль ўйнайди.

Инновацион таълим (ингл. “innovation” – янгилик киритиш, ихтиро) – таълим олувчида янги ғоя, меъёр, қоидаларни яратиш, ўзга шахслар томонидан яратилган илғор ғоялар, меъёр, қоидаларни табиий қабул қилишга оид сифатлар, малакаларни шакллантириш имкониятини яратадиган таълим. Инновацион таълим жараёнида қўлланиладиган технологиялар инновацион таълим технологиялари ёки таълим инновациялари деб номланади.

Таълим инновациялари – таълим соҳаси ёки ўқув жараёнида мавжуд муаммони янгича ёндашув асосида ечиш мақсадида қўлланилиб, аввалгидан анча самарали натижани кафолатлай оладиган шакл, метод ва технологиялар.

Инновацион жараён деганда янгиликни яратиш, ўзлаштириш, ундан фойдаланиш, уни тарқатиш ва ривожлантириш билан боғлиқ бўлган мажмуали фаолият тушунилади. Таълимда инновацион жараёнларни амалга ошириш эса таълим сифатини ривожлантиришнинг муҳим шартларидан бири ҳисобланади. Таълим жараёнини халқаро таълим жараёнига айланишига асос бўладиган қуйидаги инновацион педагогик технологияларнинг ўқув жараёнида тадбиғи муҳими рол ўйнайди:

- ❖ **Лойиҳалар услуби** – ўқитувчи назоратида янги маҳсулот ва хизматлар яратиш жараёнида ўқувчининг интеллектуаль ва жисмоний имкониятларини, мустақиллик ва ижодий қобилиятларини ривожлантириш йўли орқали шахснинг ўз қобилиятларидан тўлиқ фойдаланишга йўналтирилган ўқув жараёнини ташкил этишнинг амалий аҳамият касб этувчи, субъектив ва объектив янгиликларга эга мослашувчан модели ва ўқитиш тизимидир.
- ❖ **Вебинар технологиялар** - инглизча “webinar” – web-based seminar сўзидан олинган бўлиб, web-технологиялари ва анъанавий таълимнинг ўзаро бирлиги асосида ташкил этиладиган семинар маъносини маъносини

англатади, шунингдек, таълим амалиётида кенг маънода қўлланилиб, турли онлайн тадбирлар (семинар, конференция, баҳс-мунозара, учрашув, тақдимот, айрим ҳолатларда тренинг, турли ходисалар бўйича тармок трансляциялари компьютер ёки Интернет тармоғида намойиш этиладиган лавҳалар ва таълим воситаларини англатишга хизмат қилади.

- ❖ **“Ассесмент”** технологияси дарс жараёнига татбиқ этиш муайян технологияга асосланади. Ўқитувчи томонидан талабаларга жадвал кўринишдаги вазифаларни қисқа вақт ичида бажаришларни топшириқ сифатида берилади. Топшириқ бажарилганидан сўнг, жавоблар ўқитувчи томонидан эълон қилинади талабалар эса айнан жавоб кўра ўз-ўзини текширишни амалга оширади ҳамда олдиндан эълон қилинган мезонлар асосида баҳолайди. Бунда талабалар мавзу мазмунини қай даражада ўзлаштирганлиги бўйича ўз-ўзини текшириш ва баҳолаш орқали хулоса чиқаради.

Ассисмент технологиясини қўллаш қуйидаги тамойилларга асосланади:

1. *Яхлитлик* (талабалар турли машқ ва тестлар ёрдамида синовлардан ўтади).
2. *Реаллик* (талабаларнинг кузатиб борилаётган хатти-ҳаракати баҳоланади).
3. *Мустақиллик* (ҳар бир талаба бир неча мутахассислар томонидан баҳоланади).
4. *Объективлик* (хулосалар стандартлаштирилган баҳоларга асосланади).
5. *Ишончлилиқ* (хулосалар талабалар томонидан мустақил бажарилган вазифаларнинг натижаларига асосланади)

Ушбу технологияларни ўзлаштириш орқали педагоглар интерфаол ўқув машғулотларини ташкил этиш имкониятига эга бўлади. Талабалар учун эса бу технологиялар вақтни ва бошқа ресурсларни тежаш имкониятини яратади, талабалар ўқитувчилар ёрдами ва ҳамкорлигида мустақил ишлаш кўникма ва малакаларига эга бўладилар. Талабалар янги билимларни илмий изланиш, тадқиқотчилик, тажриба-синовлар ўтказиш асосида ўзлаштирадилар. Илм орқали билим олиш тамойилига амал қилинади. Таълим жараёни қатнашчилари кичик гуруҳларга бўлинган ҳолда ишлашади. Ўқув топшириқлари алоҳида бир талабага эмас, балки кичик гуруҳнинг барча аъзоларига берилади.

Микрогуруҳларнинг ҳар бир аъзоси топшириқни бажаришда ўз хиссасини қўшишга ҳаракат қилади. Бу ҳолат талабаларда жамоа туйғусини шакллантиради ва уларнинг ташаббускорлигини орттиради, талабанинг ижодий қобилиятини ўстириш, ақлий салоҳиятини кучайтириш, илмий дунёқарашини кенгайтириш ва ҳар бир янгиликни тез ва тўла қабул қила олиш кўникма ва малакаларини таркиб топтиради.

Хулоса қилиб айтганда, дарс жараёнида инновацион технологияларни қўллаш талабаларда илмий изланишга қизиқишни уйғотади, ижодкорлик ва

бунёдкорлик қобилиятини ривожлантиради. Натижада эгалланган билим, кўникма ва малакалар амалий фаолиятда татбиқ этилади, ўзлаштириш сифати ошади. Бунинг учун ўқитувчи маҳоратли бўлиши ва мавзуларнинг мазмунига қараб дарсни тўғри режалаштириши, машғулот давомида барча талабаларни фаол ва онгли ишлашларига эришмоғи лозим.

Фойдаланилган адабиётлар:

1. Каримов И.А. «Баркамол авлод - Ўзбекистон тараққиётининг пойдевори», Т. 1997 йил.
2. Ўзбекистон Республикаси Президентининг “Ўзбекистоннинг янги тараққиёт даврида таълим-тарбия ва илм-фан соҳаларини ривожлантириш чора-тадбирлари тўғрисида”ги ПФ-6108-сонли фармони, 2020 йил 6 ноябрь
3. Аҳмадалиев А. М. Қосимов А. Х. Инновацион фаолият ва илғор педагогик технологиялар - Тошкент 2006
4. Зиёмухаммедов Б, Абдуллаева Ш. «Илғор педагогик технология: назария ва амалиёт» «Маънавият асослари» дарси асосида ишланган услубий қўлланма Т. «Абу Али Ибн Сино» 2001 йил.

**ADABIYOT DARSLARIDA INNAVATSION PEDAGOGIK
TEXNALOGIYALARDAN FOYDALANISHNING SAMARASI**

Ergasheva Shaxnoza

*Sirdaryo viloyati Mirzaobod tumani 26-umumiy o'rta ta'lim
maktabining ona tili va adabiyot fani o'qituvchisi*

Xudoyqulova Gulmira

Sirdaryo viloyati Mirzaobod tumani 26-umumiy o'rta ta'lim

maktabining ona tili va adabiyot fani o'qituvchisi

Annotatsiya: Maqola zamonaviy pedagog yosh avlodga bilimni chuqur berish uchun egallashi kerak bo'lgan malaka va ko'nikmalar, darsni a'lo darajada tashkil etish uchun qilinadigan ishlar va foydalaniladigan metodlar haqida ma'lumotlar berilgan.

Kalit so'z: Ta'lim, adabiyot, texnologiya, samaradorlik, innovatsiya, zamonaviy pedagogika, konsepsiya.

O'zbekiston Respublikasi mustaqillikka erishgan ilk kundanoq ta'lim sohasiga katta etibor qaratildi. Dastlab Kadrlar tayyorlash milliy dasturi va Ta'lim to'g'risidagi qonun qabul qilindi. O'zbekiston rivojlanishining ustuvor yo'nalishlaridan biri ham ta'lim hisbladi.

Hozirgi kunda barcha sohada tub yangilanishlar sodir bo'layotgan bir paytda ta'lim sohasida ham tubdan o'zgarishlar yuz bermoqda. "Kadrlar tayyorlash milliy dasturi"da ham, "Ta'lim to'g'risida"gi Qonunda ham darslarni innovatsion texnologiyalar asosida tashkil etish bot-bot aytilmoqda. Ta'lim sohasini jahon standartlariga javob beradigan darajaga yetkazish asosiy vazifa etib belgilandi. Buning asosi esa innovatsion texnologiya hisoblanadi.

Avvalo, innovatsion texnologiyaning o'zi nima degan savol tug'iladi.

Innovatsiya (inglizcha innovation)- yangilik kiritish, yangilik demakdir. Innovatsion texnologiyalar pedagogik jarayon hamda o'qituvchi va o'quvchi faoliyatiga yangilik, o'zgarishlar kiritish bo'lib, uni amalga oshirishda asosan interfaol uslublardan foydalaniladi.

Ta'limda zamonaviy axborot texnologiyalarining joriy etilishi pedagogni o'quv jarayonida ta'lim vositalari asosida faoliyat doirasining cheklanishiga emas, balki uning vazifalari va rolining o'zgarishiga, pedagogik faoliyatning mukammallashuviga olib keladi. Bu o'z o'rnida mashg'ulot vaqtida balalarning erkin fikrlashi, axborot texnologiyalaridan unumli foydalanishiga sharoit hozirlaydi. Ma'lumki, har qanday pedagogik texnologiya ta'limni rivojlantiruvchi yangi tamoyillarga asoslanishi, barkamol shaxsni shakllantirishga yo'naltirilishi lozim. Bugungi kunda o'zbek tili va adabiyot o'qitishda innovatsion texnologiyalar va axborot texnologiyalarining qo'llanilishi ta'lim oluvchilarni o'quv jarayoniga faol jalb etish imkonini bermoqda. Shuning uchun ham o'zbek tili va adabiyot o'qitish texnologiyalari bazasida kompleks o'qitish vositalari konsepsiyasini ishlab chiqish

hamda konsepsiya doirasida yangi axborot texnologiyalarini qo'llash bilan bog'liq muammolarni hal etish eng muhim vazifalardan biridir. Darsni zamonaviy texnologiyalar asosida o'tkazish uchun avvalo pedagoglar maxsus kurslarda tayyorlandilar. Ular uchun taekin AKT va chet tili kurslari tashkil etildi. Pedagoglar kompyuter texnologiyalaridan foydalanish ko'nikmasiga ega bo'lish bilan birga, yangi o'quv materiallarini tushuntirishda kompyuterning namoyish imkoniyatlaridan foydalana olishi, internet, o'rgatuvchi va nazorat qiluvchi dasturiy mahsulotlar asosida darslarni tashkil etishi, darsga metodik va didaktik materiallarni tayyorlashi, qo'shimcha axborotlarni topishi hamda kompyuter texnologiyalari asosida o'quv jarayonini tashkil etishlari zarur.

Adabiyot fani o'qituvchisi bugun ta'lim va tarbiya jarayonida nafaqat milliy qadriyatlarimizga, balki yangi pedagogik texnologiyalarni qo'llash borasidagi nazariy-metodik bilim va malakalarga ham tayanadi. Bugun adabiy ta'limda bu borada hali qilinishi lozim bo'lgan ishlar juda ko'p. Chunki bugun adabiyot fanining nazariy jihatlarini anchayin chuqur o'rganilib, ularni o'quvchiga qanday yetkazish borasidagi aniq amaliy ishlar va ularda belgilangan natijalar nisbatan kamdir. Bugungi intellektual salohiyatli yoshlarni tarbiyalash uchun esa adabiyot o'qituvchisi tinimsiz izlanishi, ijod qilishi va metodik yangiliklardan yetarli darajada xabardor bo'lishi lozim. Buning uchun o'qituvchi o'z ustida tinimsiz ishlab, mehnat qilmog'i lozim. Lekin bugun ta'lim jarayonida hali hanuz adabiyot darslarini an'anaviy tarzda tashkil etilayotganligini ko'ramiz. Bunga sabab aynan bugungi ba'zi maktablarimizda AKT larning yetishmasligi va adabiyot o'qituvchisi yangi pedagogik texnologiyalarni qo'llay bilmasligi va bu borada yetarli malakaga ega emasligidadir. Bu jihat kishi dilini vayron qiladi.

Adabiy ta'lim bu inson tarbiyasining asosiy yo'nalishlaridan biri bo'lib, unda yangi pedagogik texnologiyalardan foydalanish muhim ahamiyat kasb etadi. Badiiy adabiyotning inson ruhiyati hatto uning shaxsiyatining shakllanishi va rivojlanishidagi o'rni beqiyosdir. Adabiyot ta'limidan ko'zlangan asosiy maqsad o'quvchilarni badiiyatdan zavqlanishga, nutqini va mustaqil fikrlashini rivojlantirish bilan birga o'zligini anglashga o'rgatish hamda o'z g'alar fikrini anglashga qaratiladi. Bu esa adabiyot ta'limida boy badiiy manbalarimizni yanada chuqurroq o'rgatish bilangina cheklanib qolmasdan undan hayotda foydalanish malakalarini ham kamol tortirishni talab etadi. Shulardan kelib chiqqan holda adabiy ta'limning mazmuni: o'quvchilarning fikrlash salohiyatini, aqliy rivojlanishini, mantiqiy tafakkurini o'stirish; o'z-o'zini, moddiy borliqni badiiy ifoda vositalari yordamida anglashga hamda fikri va his-tuyg'ularini chiroyli bayon eta olishga o'rgatishdir

Foydalanilgan adabiyotlar:

1. Muhamedova S., Abdullayeva M., Yuldasheva Sh., Eshmatova Yu. O'zbek tili va adabiyoti ta'limida zamonaviy axborot texnologiyalari. O'quv qo'llanma. – T.: 2018. B. 162.
2. Yusupova Sh., G'oziyeva O. Ona tili o'qitishda interfaol usullar va kompyuter dasturi. – T.: Bayoz, 2013. -134 b.
3. Adilova S. O'zbek tilini o'qitishda kompyuter texnologiyalaridan foydalanish. –T.: TDPU, 2006. - 96 b.

ALISHER NAVOIY ADABIY MEROSINING YOSH AVLOD TARBIYASIGA TUTGAN O'RNI

Mahmudova Mohigul Ikromovna

Buxoro viloyati Buxoro tumani 18-sonli umumiy o'rta ta'lim maktabi ona tili va
adabiyot fani o'qituvchisi

Annotatsiya: *Buyuk o'zbek shoiri, ulug' mutafakkir, taniqli davlat arbobi Alisher Navoiyning ijodi serqirra, asarlari ijtimoiy-falsafiy, siyosiy, axloqiy fikrlarga boy bo'lib, insonparvarlik ruhi bilan sug'orilgandir. Navoiy insonni nihoyatda ulug'laydi, uni yashashga, baxtli-saodatli bo'lishga, dunyoni obod qilishga, o'zidan yaxshi iz qoldirishga chaqiradi. Mazkur maqolada Alisher Navoiy adabiy merosining yosh avlod tarbiyasiga tutgan o'rni xususida bayon etiladi.*

Kalit so'zlar: *Alisher Navoiy, ta'lim-tarbiya, adabiy meros, ilm-ma'rifat.*

O'zbek xalqida insonparvarlik, mehr-oqibat, kattaga hurmat, kichikka izzatda bo'lish, to'g'ri so'z va birovning haqqiga xiyonat qilmaslik azaldan vujudimizga singdirilib kelingan. Bu g'oyalarning shakllanish tarixini va ma'naviy dunyosining rivojlanishini kuchli va samarali yoritish bilan bir qatorda, xalqimizning ma'naviy-ruhiy olamini yuksaltirishda Alisher Navoiy bobomizning xizmatlari beqiyosdir. Bu ulug' zotning boy va umrboqiy merosi tugamas bir buloqdir. Bu buloq insoniyatni hozirgi kunda ham ma'naviyat va ma'rifat bilan sug'ormoqda. Bu buloqdan chanqog'ini qondirgan kishi ilm-ma'rifatli, din-u diyonatli bo'lishi shak-shubhasiz.

Alisher Navoiy asarlarining gultoji hisoblanmish, "Xamsa" jahon adabiyotining o'lmas obidalaridan biri bo'lib, xamsachilik an'analarida yanada yangi va ulkan bir hodisa bo'lib qoldi. Binobarin, ko'plab shoirlar xamsa yaratgan bo'lsalar ham, ko'pchiligi Nizomiy bilan ijodiy olishuvga bardosh berolmadi. Faqat uch shoir: forsiygo'y, ulug' hind shoiri Xusrav Dehlaviy, ulug' tojik shoiri va mutafakkiri Abdurahmon Jomiy va Navoiygina Nizomiy qatoridan o'rin olishga musharraf bo'ldilar. Alisher Navoiy ikki yildan bir oz ziyodroq vaqtda "Xamsa" ni yozib tugatadi. U jahon adabiyoti xazinasiga g'oyaviy-badiiy yuksak obida armug'on qildi, o'zi ta'kidlaganidek, Firdavsiy, Nizomiy, Xisrav Dehlaviy va Jomiy kabi ulug' mutafakkirlar qatoridan faxrli o'rin oldi. Navoiyning Xamsa dostonida jamlangan barcha hikoya va qissalarida ham insonparvarlik g'oyalari nechog'lik teran yoritilganligining guvohi bo'lishimiz mumkin. Inson ko'nglini qayta kashf etish "Xamsa" janrining asoschisi bo'lgan Nizomiy Ganjaviyda "sir" fenomeni vositasida bajariladi. Ustozlar izidan borib, xamsachilikni yangi bosqichga ko'tara olgan Alisher Navoiy esa "Xamsa" ning tarixini "hayrat" talqiniga bag'ishlangan bo'limlarida ayni istiloh mohiyatini "avvalgi" va "o'rta" olamlar xronotopi sintezi asosida yoritadi. Navoiy asarlarining g'oyaviy tarbiyada tutgan muhim o'rni uning komil insonni, bugungi kun nuqtai nazari bilan aytganda, barkamol avlodni tarbiyalashda muhim ahamiyati bilan belgilanadi. Ularda Vatan va vatanparvarlik, qahramonlik, mardlik,

matonat, bag'rikenglik, insoniylik, insonparvarlik, mehr va muhabbat, milliy-ma'naviy qadriyatlar ardog'i mutlaqo takrorlanmas qirralari bilan namoyon bo'ladi. Alisher Navoiyning o'z hayot yo'li, insonparvarlik faoliyati, ilg'or qarashlari, bajargan ezgu amallari, eng avvalo uning o'zi bizga na'munadir. Alisher Navoiy saroyda yuqori amalda faoliyat yuritgan vaqtlarida ham xalqning og'irini yengil qilish dardi bilan yashagan. El-ulus manfaati, shahar va mamlakat obodonchiligi, madaniyat ravnaqi, adolat tantanasi uchun xizmat qilgan. Tarixchi Xondamirning yozishicha, Navoiy dehqonchilik ishlarini yo'lga qo'yib, juda yaxshi natijalarga erishgan. O'z mablag'i hisobidan 52 rabot, 20 hovuz, 16 ko'prik, bir qancha to'g'on, ariq, hammom, masjid-madrasalarni qurdirgan. Navoiy turli soha olimlariga homiylik qilib, o'nlab ilmiy risolalar bitilishiga bevosita sababchi bo'lgan. Bu qilingan ishlarning zamirida, insonparvarlik, xalqning farovon turmush kechirishi, insoniylik fazilatlarini yotganligi barchamizga ma'lum.

Agar masalaga insonning ruhiy ehtiyojlari, insoniyatning ma'naviy takomili, millat taraqqiyoti manfaatlari nuqtai nazaridan qaralsa, Navoiyni o'qish zaruriyati chandon ortganligini ko'rish mumkin. Bu zaruriyat, eng avvalo, Alisher Navoiy shaxsi va ijodida abadiy insoniy ideallarning tajassum topganligi bilan izohlanadi. U tafakkur tadrijini shunday bir cho'qqiga ko'tarib qo'ydi, bu cho'qqi vaqt bilan basma-bas tobora yuksalmoqda — bashariyat bu cho'qqining poyiga yetishi uchun hali necha-necha asrlar yo'l bosishi lozim bo'ladi. Alisher Navoiy asarlari ulkan falsafiy, ijtimoiy, tasavvufiy mazmunidan tashqari, eng avvalo, insoniy tuyg'ularni ilohiy so'z san'atkorligida ifoda etganligi bilan har qanday kitobxon qalbiga yaqindir.

Ey ko'ngil, dushmanlar oncha makr ila fan qildilar

Kim, vafolig' do'stni jonimga dushman qildilar, -

deb yozadi shoir bir g'azalida. Unda g'oyatda samimiylilik, ayni paytda, nihoyasiz dardu hasrat bilan ifoda etilgan holat qaysi birimizga begona ekan?! Qaysi birimiz umrimizning muayyan lahzalarida koinot gultoji sanalmish Odam Ato farzandlarining ezgulikdan ko'ra yovuzlikka ustaroqligidan - ig'vo, hasad, fisqu fujur, manfaatparastlik, g'iybat, chaqimchilik, ikkiyuzlamachilik, soxtakorlik, yolg'onni san'at darajasiga ko'tarib, "vafolig' do'st"larni jon dushmanimizga aylantirganliklaridan aziyat chekmaganmiz?! Shunday fursatlarda qaysi birimiz bolalarcha sharhi holga, bolalarcha tasalli va panohga muhtojlik sezmadik ekan?!

Aylamang bekasligimni ta'n bir kun, bor edi

Menga ham bir nozanin chobuksuvor, ey do'stlar, -

o'qiymiz yana bir g'azalida. Alisher Navoiy ijodiga yaqinlashishga hayiqibroq turgan har qanday kitobxon favqulodda samimiy izhori dil, hasrat, iltijodan larzaga tushmasligi mumkin emas. Ana shunday misralarda shoir qalbi -bizga ko'p hollarda oliyshon poetik an'analarga, mislsiz ulkan shaxsning ijtimoiy dardlariga, so'zning beqiyos jilvalariga ko'milib yotgandek tuyuladigan oddiy insoniy qalb yarq etib

ko'zga tashlanadi. Ulug' shoir she'riyatiga ana shunday oddiy insoniy tuyg'ular halqasi ila bog'langach, uning bepoyon fikrlar olamiga, ramzlar dunyosiga qadam tashlash oson kechadi.

Navoiyning mazkur fikrlarida har bir inson faoliyatiga asos bo'ladigan mukammal ma'naviy qadriyatlar tizimi bayon etilgandir. Alisher Navoiy odamlarni insofga, sahovatli va adolatli bo'lishga, bir-birlari bilan ahil bo'lishga, bir-birlariga yordam berishga, karamli, sahiy bo'lishga chaqiradi.

O'zbek xalqining buyuk mutafakkiri Alisher Navoiyning ilmiy-falsafiy merosi va ijodiyoti, ma'naviyat va ma'rifat haqidagi g'oyatda sermazmun va ko'p qirrali ta'limoti endilik-da butun taraqqiyparvar insoniyatning boyligi bo'lib qoldi. Uning o'lmas asarlarida o'zining chuqur ilmiy ifodasini topgan xalq va Vatan, inson va uning baxt-saodati, tinchligi va osudaligi haqidagi qimmatli g'oyalari va ta'limoti umuminso-niyatni ma'naviyat va ma'rifatga, ezgulik va hidoyatga da'vat etmoqda, zulm-zo'ravonlikdan, nodonlik va jaholatdan xalos bo'lishga, ijtimoiy adolat tantanasi uchun kurashishga chorlamoqda. Buyuk mutafakkir bobomiz qariyb olti yuz yil narida turib bo'lsa-da, nafaqat o'z xalqining, balki banibashariyatning xam ma'naviy olamini boyitishda bevosita ishtirok etmoqda, ruhiy madadkor bo'lib turibdi. Kurrai zaminda uning asarlaridan bahramand bo'lmagan, ilg'or g'oyalari va ta'limotidan ruhiy quvvat olmayotgan, ijodiy foydalanmayotgan mamlakat, xalq va millat yo'q, deb bemalol aytish mumkin.

Alisher Navoiy asarlari jamiki odamizotga mehnat va halollikdan, do'stlik va hamkorlikdan, rostgo'ylik, soflik va samimiylikdan muhim hayotiy saboq bermoqda. Buning ustiga haromxo'rlik va adolatsizlikni, fitna-fujur, o'zaro nizo va qonli to'qnashuvlarni, vayronagarchiliklarga sabab bo'ladigan urushlarni esa keskin qoralamoqda. Ana shu ma'noda olganda, Alisher Navoiy ta'limoti faqat milliy ahamiyatga ega bo'lib qolmasdan, umumbashariy qimmatga xam egadir. Navoiy umuminsoniyatga xos bo'lgan daholardan biridir.

Foydalanilgan adabiyotlar

1. Mahmud Sa'diy, Ahmad Otaboy. Navoiyning hududsiz olami.//“O'zbekiston adabiyoti va san'ati”, 2010 yil 6-son
2. Mahmud As'ad Jo'shon. Tasavvuf va go'zallik. –T.: “Adolat”, 2004. – B.15.Ochilov E. Alisher Navoiy. –T.: “O'zbekiston”, 2013.
3. Uzoq Jo'raqulov „Hayrat haqiqati” Ma'naviy hayot jurnali № 1 2018

BOSHLANG'ICH SINIF MATEMATIKA DARSLARIDA ARIFMETIK AMALLAR USTIDA ISHLASH

Allamurodova Fazilat Sa'dullayevna

Jizzax viloyati Zomin tumani

16-maktab boshlang'ich sinf o'qituvchisi

Annatsiya: Ushbu maqolamda boshlang'ich sinf matematika darslarida arifmetik amallar bajarish ustida ishlash usullarini o'rgatishning asosiy vazifalari bayon etilgan.

Kalit so'zlar: Matematika, amallar, o'quvchi, bilim, ko'nikma, malaka, hisoblash.

DTS boshlang'ich sinf o'quvchilarining har biriga ta'lim olishda teng inkoniyatlarni yaratib berish, har birining yuqori natijaga erishishlarini rag'batlantirish va shu orqali o'quv-bilim jarayonning farqli tashkil etilishini ta'minlash uchun da'vat etilgan. DTS larning o'quv fani bo'yicha, ta'lim sohalari bo'yicha ishlab chiqarilishi o'quv fanlarining variantini tanlash asosida o'quv metodik majmualar, jumladan, boshlang'ich sinflarda matematika o'qitishni takomillashtirishni nazarda tutadi. Boshlang'ich sinflarda arifmetik amallar bajarishni bog'lanish va bilimlarni muvofiqlashtirish tamoyili asosida o'quv fanlarining ichki bog'liqligi va o'quv fanlari aro uzviylikni ta'minlashga hizmat qiladi. Boshlang'ich sinflarda arifmetik amallar bajarish talablarining o'quvchilari tomonidan bajarilishi ularning tevarak atrofni zarur bilim, malaka va ko'nikmalarini egallashlariga yordam beradi.

- a) O'quvchilarning tevarak atrofidagi tabiiy muhitga moslashtirish.
- b) Faoliyatning har- xil turlarini o'quv mehnat, muloqatni egallash.
- c) O'z-o'zini nazorat qilish hamda baholashga o'rgatish.
- d) Muyayyan umumiy tabiiy-ilmiy iqtidorning belgilangan darajasi uning keyingi taraqqiyotining tavsifi.

Shunday qilib boshlang'ich sinflarda arifmetik amallar bajarish jarayoni o'quv-bilim jarayoniga matematika o'qitish bo'yicha bilim, ko'nikma va malakalarigina emas, balki shaxsning muayyan asosiy faoliyati majmuasi-mehnat o'quv-biluv, kamunikativ-axloqiy va ijtimoiy-kamolotiga mos keladigan fazilatlarining shakllanishini ham ta'minlaydi.

O'quvchilarning arifmetik amallarni bajarishga o'rgatish metodikasining nazariy asoslari. Tizimda yuz berayotgan ijtimoiy-iqtisodiy munosabatlar, xalq ta'limi tizimida bo'layotgan o'zgarishlar "ta'lim taraqqiyoti" qonunida ham Kadrlar tayyorlash milliy dasturida ko'rsatib o'tilgandek, har xil sinf o'quvchisi oldiga muhim vazifa qo'yilmoqda. Bu vazifalar boshlang'ich ta'lim uchun ham xos bo'g'inlarni ajratish imkonini beradi. Bu bo'g'inlar xilma-xil o'quv fanlari dasturlarida, o'quv rejalarida, darsliklarda ta'limning joriy etilishi hamda metodik tizimida biror tarmoqni hosil qilish mumkin.

Boshlang'ich ta'limda matematika o'qitishning asosiy maqsadlaridan biri ham o'quvchilar intellektual tafakkurini shakllantirish asosida o'quvchilar qobiliyat va

qiziqishlarini rivojlantirish hisoblanadi. Demak, boshlang'ich sinflarda arifmetik amallar tushunchasini mohiyatini va hisoblash usullarini yetkazish uslubiyatini ishlab chiqish o'z ichiga o'quvchilarda umuman boshlang'ich matematika asosiy tushunchalarni shakllantirish va ularni amalda qo'llay olish ko'nikma va malakalarini rivojlantirishni oladi.

Bunga sabab quyidagilar:

1. Boshlang'ich ta'limda matematika o'qitish arifmetik amallar va tushunchalar mohiyatini ochish orqali, hayotiy va mazmunli mashq va misollardan keng foydalanish va shu asosda mantiqiy biri-biriga bog'langan tushunchalar, ta'riflar, qoidalar va xulosalarni keltirib chiqarish o'quvchilar matematik qobiliyatlarini rivojlantirishga hizmat qiladi..
2. Boshlang'ich ta'limda matematika o'rganishda har bir amalning o'ziga xos xususiyatlarini o'zida aks ettiruvchi matnli mashqlar va ularni o'quvchilar hayotiy tajribasi bilab bog'lab taklif etish uzviylikka ega, bu esa o'quvchilarning fanga qiziqishlarini oshirish bilan birga fikrlash qobiliyatlarini rivojlanishi uchun asos bo'ladi. Shuningdek umumiy fikrlash usullari va ko'nikmalarini rivojlantirishga ta'sir ko'rsatadi.
3. Boshlang'ich ta'limda matematika o'qitishda fikrlash qobiliyatlarini rivojlantirish arifmetika materiallari mazmuni, o'rganilayotgan asosiy tushunchalar va ularga doir masalalarni yechish ko'rgazmali tasavvurlar bilan birga mantiqiy fikrlashni, asoslash va amaliy qo'llashni talab etadi.

Arifmetik amallarni o'rganishdan oldin bolalar ongiga uning ma'nosini, mazmunini yetkazish kerak. Bu vazifa turli xil amaliy ishlarni bajarish asosida o'tkaziladi. Turlicha hisoblash usullarining o'zlashtirilishi uchun dasturda arifmetik amallarning ba'zi muhim xossalari va ulardan kelib chiqadigan natijalar bilan tanishtirishni nazarda tutadi. Dasturda arifmetik amallarning xossalari o'rganishdan tashqari arifmetik amal hadlari va natijalari orasidagi bog'lanishlarni ham ko'zda tutadi.

Boshlang'ich sinf o'quvchilarida og'zaki hisoblashlarning asosiy ko'nikmalari shakllanadi. Og'zaki hisoblash usullari ham yozma hisoblash usullari ham amallar xossalari va ulardan kelib chiqadigan natijalarga amallar komponentlari bilan natijalari orasidagi bog'lanishlarga asoslanadi. Ammo og'zaki va yozma hisoblash usullarining farq qiluvchi tomonlari ham bor.

Og'zaki hisoblashlar:

Yozuvlarsiz(ya'ni xotirada bajariladi) yoki yozuvlar bilan tushuntirib berilishi mumkin:

Tushuntirishlarni to'la yozish bilan (ya'ni hisoblash usulini dastlabki mustahkamlash bosqichida) berish mumkin:

Masalan: $34+3=(30+4)+3=30+(4+3)=37$

$9+3=9+(1+2)=(9+1)+2=12$

Ba'zi misollarni og'zaki ham, yozma ham yechish mumkin. Bu hollarda o'quvchilar yechimlarni taqqoslab ko'p xonali sonlar ustida arifmetik amallarning mazmunini va sonlar ustida arifmetik amallarning mazmunini va sonlar ustida bajarilayotgan amallar mazmunini yaxshi tushunib oladilar.

Xulosa qilib shuni aytish mumkin, og'zaki hisoblashlarning turli usullarini bilish va uni o'quvchilarga o'rgatish o'quvchilarning og'zaki hisoblash ko'nikma va malakalarini mustahkamlash uchun hizmat qiladi.

Foydalanilgan adabiyotlar:

1. Boshlang'ich sinflarda matematika o'qitish metodikasi. Bikbayeva N.U, A.A. Adambekova. Toshkent "O'qituvchi" 1996-yil
2. Jumayev M.E, Boshlang'ich sinflarda matematika o'qitish metodikasi. Toshkent. "Ilm ziyo" 2003-yil
3. Boshlang'ich ta'lim jurnali.

TA'LIM MAZMUNIDA “FAN-TA'LIM-AMALIYOT” INTEGRASIYASINING ZARURLIGI

Bekchanova Marhabo Ahmedovna

**Xorazm viloyati Shovot tumani 46-sonli umumta'lim maktabi direktor
o'rinbosari, O'zbekiston Xalq Ta'limi a'lochisi**

***Annotatsiya:** Zamon rivoji har bir sohaga, shu jumladan, ta'lim sohasida ham yangicha yondashishni, zamonaviy uslub asosida o'qitishni talab etmoqda. Mazkur maqolada Ta'lim mazmunida “Fan-ta'lim-amaliyot” integrasiyasining zarurligi xususida bayon etamiz.*

***Kalit so'zlar:** ta'lim tizimi, fan-texnika, amaliyot, integratsion yondashuv.*

Fan va texnikaning ishlab chiqarish bilan yaqindan integrasiyalashib borish bu davr taqozosidir. Shuning uchun ham bugungi yoshlar maktablarni bitirib hozirgi zamon texnikasining asoslari haqida ma'lum tasavvurlarga ega bo'lishlari lozim. Bugungi yuksalayotgan fan va texnikamiz bizga jamiyat qonunlari va tabiatdagi hodisalar mohiyatini, bizni o'rab turgan muhitni rivojlantirishni tushunib yetishga yordam beradi.

Ilg'or fan va texnika – texnologiyalar tufayli inson atrof – muhit bilan faol hamkorlikda bo'ladi, uning yashash sharoitlari yaxshilanadi. XIX asrning oxiri XXI asrning boshlarida fan va texnika misli ko'rilmagan darajada rivojlandi. Bu davrda sanoat, transport va boshqa sohalarni avtomatlashtirishga kirishildi. Avtomatik boshqarish nazariyasiga asoslangan “Kibernetika” nomli yangi fan vujudga kelishiga asos bo'ldi. O'tgan yillar mobaynida yetuk olimlar yordamida kibernetika fanining texnik asoslari bo'lmish komputerning o'nlab, yuzlab turlari yaratilgan bo'lib, ular hisoblash jarayonini yengillashtiradi. Shunga qaramay, bugungi kunda yaratilgan komputerning turli ko'rinishlarini, ya'ni komputerni va mini – komputerni takomillashtirishga olimlar tezlik bilan kirishdilar.

Kelgusi davr komputerni sekundiga ulardan bir necha ming barobar tez ishlaydigan bo'lishi kutilmoqda. Ko'rinib turibdiki, bugungi dunda hisoblash ishlarini tezkor bajarish uchun ko'plab komputerni zarur. Komputerni fizika, matematika, astronomiya, kimyo, geofizika, texnika va boshqa bir talay fan sohaslariga oid turli xil murakkab matematik masalalarni yechishda muvaffaqiyatli foydalanilmoqda. Ayniqsa, atom energiyasi, qurilish, kosmik fazoni zabt etish va boshqa ko'pgina sohalarning beqiyos rivojlanishini ularga hisoblash texnikasini keng ko'lamda qo'llanilayotganligining natijasi deb qarash mumkin.

Keltirilgan ma'lumotlardan ko'rinib turibdiki, fizika, matematika, elektronika kabi fanlarning eng ulkan yutuqlarini mujassamlashtirilgan komputerni shu paytgacha yaratilgan har qanday hisoblash mashinalaridan ham ustunlik qiladi. Hozirgi kunda komputerni qo'llanilmayotgan biron sohani topish qiyin. Ular dastgoh, sex, zavodlarni boshqarishda ham insonga yaqindan ko'maklashmoqda. Komputerni

ikki muhim xususiyati: hisoblashni tez bajarishi va xotirasida katta hajmdagi axborotni ishlab chiqish uchun juda ko'p imkoniyatlar yaratib bermoqda. Turli xil jarayonlarni har tomonlama o'rganishga bo'lgan ehtiyoj ma'lum tarzdagi hisoblash operatsiyalarini tezlashtirish, aqliy faoliyatining ayrim tomonlarining modellashtirish va shu kabi ishlarni avtomatlashtirishni talab qiladi. Bu esa faqat hozirgi kunimiz kashfiyotlari emas, balki kelajagi porloq davlat barpo etish uchun jiddiy harakatlarning biridir.

Tadqiqotlar insonning uzoq yashashi, farovon turmushi uchun yaratilishini e'tiborga olib bu sohadagi olimlarning keyingi maqsadi odam turli organizmlarga mos ishlab chiqilgan tizimlarni birlashtirish "Sun'iy odam" yasashdek buyuk maqsadga qaratilgan. Umuman olganda hozirgi zamon fan – texnika inqilobi avtomatika, uning elementlari va vositalari yadrosini tashkil qiladi va bunday bo'lishi hozirgi davr taqozosi. Demak, uchinchi ming yillik birinchi asrida yashovchi barkamol avlod muntazam ravishda ilmiy - texnik taraqqiyot bilan tanishtirilib borilmog'i lozim ekan. Bu taraqqiyotdan tanish bo'lish uchun bugungi kunda Respublikamizda keng imkoniyatlar mavjud. Ular: masofaviy ta'lim, "Internet" tarmog'iga ulanish, elektron darsliklar, elektron o'quv qo'llanmalar va hokazolardir. Demak, har bir yosh uchinchi ming yillikning birinchi asri bo'lmish "XXI asr – intellektual asr" ning faol ishtirokchisi bo'lish uchun ular mazkur davrning ta'lim – tarbiya sivilizasiyasining faol ishtirokchisi bo'lmog'i lozim va buning uchun zamonaviy ta'lim mazmunini yuqoridagi kabi fan va texnika yutuqlari bilan boyitib borish kerak. Buning uchun barkamol avlodni shakllantirishni quyidagicha amalga oshirish maqsadga muvofiq bo'ladi:

- xalqimizning boy ma'naviy va intellektual salohiyati hamda umumbashariy qadriyatlariga suyangan holda ta'lim – tarbiyani rivojlantirishning jahon talablarini hisobga olib DTSni takomillashtirish;
- shakllanishi lozim bo'lgan barkamol avlodning ma'naviy – ma'rifiy tarbiyasida boy milliy, madaniy – tarixiy an'analari, xalq urf – odatlari va umumbashariy qadriyatlariga asoslangan samarali tashkiliy va pedagogik shakllar hamda manbalarni ishlab chiqish va joriy qilish;
- uzluksiz ta'lim tizimida o'quv – axborot muhitini yaratish;
- uzluksiz ta'lim tizimida zamonaviy axborot texnologiyalari va komputer tarmoqlari bazasida ta'lim jarayonining axborotli ta'minotini rivojlantirish;
- uzluksiz ta'lim tizimida komputer – kommunikasiyasi tarmoqlari (komputerlar, komputerli tizimlar, kasbiy komputerli o'yinlar, elektron telekonferensiyalar va h.k.) dan keng foydalanishga erishish;
- uzluksiz ta'lim tizimi – dagi yutuqlarni keng joriy etishda ommaviy axborot vositalaridan muntazam foydalanib borish mexanizmlarini asoslash;

- yuqori malakali mutaxassislarni tayyorlash va ularning malakasini oshirishning aniq mexanizmlarini ishlab chiqish;
- uzluksiz ta'lim tizimida yangi axborot va pedagogik texnologiyalarni ishlab chiqishga yo'naltirilgan ilmiy tadqiqot ishlarini salmog'ini kengaytirish, "Fan ta'lim amaliyot" integrasiyasining uzluksiz ta'lim tizimiga samarasini aniqlab borish;
- uzluksiz ta'lim tizimiga ilg'or rivojlangan davlatlar bilan hamkorlikda mutaxassislar tayyorlashga erishish, hamkorliklarda ilmiy tadqiqot ishlarini olib borish va h.k.

Biz hozir axborot davrida yashayapmiz. Akademik A.P.Ershov ta'biri bilan aytganda axborotlarni qayta ishlash va uzatishning hozirgi sistemalari insoniyat jamiyatining o'ziga xos asab sistemasini shakllantiradi. Chunonchi, ilm-fan talab ko'p tarmoqlar yaxshi tashkil etilgan va turli xil axborotlar manbaiga yaqin erga, ya'ni yirik shaharlar hamda shahar aglomerasiyalarda joylashtirishni taqozo qiladi. Hozirgi vaqtda ilmiy axborotlar hajmi va axborot manbalari juda tez ko'payib bormoqda. Shuning uchun ham oddiy qog'ozli axborotdan mashina axborotiga o'tib borish juda muhimdir. Masalan: yozuv mashinkasi va komputer diski. Bu texnikani ishlatish uchun dasturchi (programmist), boshqaruvchi (operator) va boshqa mutaxassislar vujudga keladi.

Foydalanilgan adabiyotlar

1. O'zbekiston Respublikasi Vazirlar Mahkamasining 2006-yil 16- fevraldagi "Pedagog kadrlarni qayta tayyorlash va ularning malakasini oshirish tizimini yanada takomillashtirish to'g'risida"gi 25-sonli Qarori. //J.: O'zbekiston Respublikasi Hukumatining Qarorlari to'plami. - Toshkent, 2006.
2. Mavlanova R.A, Raxmonqulova N.X."Boshlang'ich ta'limda pedagogika, innovatsiya, integratsiya." T., 2013.
3. XOLIQOV A. PEDAGOGIK MAHORAT. – Toshkent. «IQTISOD-MOLIYA» 2011.
4. www.ziyonet.uz

TERMITLAR.

Suvonov Uyg'un va Xo'jayev Said
Samarqand viloyati Kattaqo'rg'on shahar 7-umumta'lim maktab
biologiya fani o'qituvchilari.

Annotsatsiya: Hozirgi kunda matbuot, ommaviy axborot vositalari, internet saytlarida ushbu hasharotlar haqida bir talay ma'lumotlar mavjud. Termitlar juda ko'p mamlakatlarda eng buzg'unchi kuchlardan biri sifatida e'tirof etiladi va ayrim tropik o'lkalarda birinchi darajali ofat sanaladi. Xo'sh aslida bular qanday jonivorlar. Ularni nimasi qo'rqinchli va qanday kurash choralari bor?

Kalit so'zlar: Turkiston termiti, kasbiy orti termiti, "ona", "erkak"(shoh), "ishchi", "jangchi", "Amprollium", metamonada, sellyuloza, izoptera, tropik o'lka.

Eng avvalo termitlarni hayvonot olamida tutgan o'rnini, yashash sharoitini va u keltiradigan zararlar statistikasi bilan tanishib chiqsak.

Termitlar (Izoptera) – xalqdagi nomi qirchumoli bo'lib, chala o'zgarish bilan rivojlanadigan hasharotlar guruhiga mansub. Ular bundan 200 million yil oldin paydo bo'lgan termitlar uy suvaraklarining avlodi sanaladi. Ularni ko'pgina olimlar suvaraksimonlar turkumiga kiritishadi. Ba'zi olimlar esa termitlarni alohida turkum sifatida qabul qilishadi. Nima bo'lganda ham ularni jamoa bo'lib yashashi boshqa birorta chala o'zgarish bilan rivojlanuvchi organizmlarda uchramaydi. Termitlarni jamoasi boshqa hasharotlar jamoasidan ancha farq qiladi.

Termit uyasida "ona", "erkak"(shoh), "ishchi" va "jangchi" individlar mavjud. Termitlarni erkak individi chumolilardan farqli ravishda "ona" termitni doimo urug'lantirib turadi. Chumoli va asalarida bu jarayon bir marta amalga oshgach "erkak" individ o'ladi yoki o'ldiriladi.

Individlar o'lchami ham termitlarda sal boshqacharoq. Ishchi termitlar 2,5 mm dan 22 mm gacha, ona termitlar ba'zi hollarda 140 mm gacha va yoshligida qanoti bo'lib keyinchalik tushub ketadi. Erkak termitda qanotlar saqlanib turadi. Ishchi va askar termitlarda qanot umuman bo'lmaydi.

Termitlarni ko'payishi tropik o'lkalarda yil davomida, o'rta mintaqada (masalan Turkiston qirchumolisi) asosan yozda tuxum qo'yib ko'payadi. Yilning sovuq faslida tuxum qo'ymaydi. Qish va bahor fasllarida termit oilasida barcha tabaqa vakillari ya'ni ona termit, erkak termit, ishchilar va jangchilar, onalikka va erkaklikka tayyor bo'lgan individlar bo'ladi.

Termitlar 10 yilgacha yashaydi. Ona termit umr davomida 115 milliongacha tuxum qo'yadi.

Yer yuzida termitlarning 2864 turi (2008 yil) tarqalgan bo'lib, ular asosan issiqsevar jonivorlar bo'lganligi sabab, tropik va o'rta mintaqalarda tarqalgan. Ular

tabiatda juda kerakli bo'lgan vazifa sellyulozani parchalay, chirindiga aylantirishi bilan ya'ni tuproq hosil bo'lishi jarayoniga ishtirok etishadi. Termitlar ko'plab organizmlar bilan hamkorlikda yashab simbioz munosabat o'rnatishgan. Tabiatga ularning katta foydasi tegadi. Ammo aholi punktlarida ular uylarga katta zarar etkazmoqda. Ularni 10 % turlarini manfaatlari inson manfaatlari bilan kesishib qolgan va mana shu termitlar har yili inson tomonidan yaratilgan moddiy boyliklarga milliardlab dollarlik ziyon yetkazadi.

Yurtimizda termitlarning kasbiy orti va turkiston termiti turlari uchraydi. Orol dengizi atrofidagi iqlimning o'zgarishi tufayli termitlarning soni ko'payib, aholi yashash punktlarida tobora ko'paymoqda.

Ushbu zararkunanda termit turlaridan biri bizning yurtimizda ko'p uchraydigan Turkiston termiti bo'lib hisoblanadi. Turkiston termiti keltiradigan zarar bizning mintaqaga uchun juda yirik. Ularni yo'qotish uchun qo'llanilayotgan juda ko'p usullar qimmat yoki samarasiz bo'lib kelmoqda.

Ush sababli termitlarni qirish uchun ularni ekologiyasiga e'tibor berish kerak.

Ya'ni termitlar sellyuloza bilan oziqlanishi faqat ishchi termitlar tufayli amalga oshadi. Ona va erkak termitlar mustaqil oziqlana olmaydi. Ularni ishchi termitlar oziqlantiradi. Ishchi termitlar ham sellyulozani o'zlari parchalay olmaydi va ular o'z navbatida ichaklarida yashovchi bir hujayralilar metamonadalar xizmatidan foydalanishadi. Demak bizning bir necha yillik veterinariya va biologik faoliyatimizdan kelib chiqqan holda, hozirda bir hujayralilarni qiradigan veterinariya preparatlari "Amprolium", "Baykoks" yoki "Koksin" preparatlaridan tayyorlangan yemak tuzoqlar qo'yishni tavsiya qilgan bo'lar edik.

Buning uchun keraksiz yog'och bo'laklariga ushbu preparatlar eritmasi shimdiriladi va termitlar koloniyasi mavjud deyilgan joylarga qo'yiladi. Yog'ochni iste'mol qilgan "ishchi" termit o'z hamkorlarini o'ldirib qo'yadi va sellyuloza parchalay olmasligi tufayli boshqa vazifalarni bajara olmaydi. Natija esa tezda koloniyani yo'q bo'lib ketishi bilan tugaydi.

Foydalanilgan adabiyotlar:

1. O. Mavlonov. 7-sinf Zoologiya. Toshkent - 2017
2. [O'zbekiston milliy ensiklopediyasi](#) (2000-2005)
3. Internet ma'lumotlaridan foydalanilgan.

FIZIKA VA TEXNIKA FANLARINI O'QITISHDA INNOVATSION USULLARDAN FOYDALANISHNING METODIKASI.

Bo'riyev Xusan Eronqulovich - Surxondaryo viloyati Boysun tumanidagi 39-sonli umumiy o'rta ta'lim maktabining oliy toifali fizika fani o'qituvchisi . Umarova Muqaddas Axmedovna- Surxondaryo viloyati Boysun tumani 1-sonli umumiy o'rta ta'lim maktabining 2-toifali fizika fani o'qituvchisi .

Annotatsiya: Barchamizga ma'lumki, ulg'ayib kelayotgan yosh avlodni komil inson qilib tarbiyalashda o'qituvchining roli juda muhim. O'qituvchining darsda qo'llaydigan innovatsion texnologiyalar va metodlari o'qituvchining fanga bo'lgan qiziqishini oshiradi.

Kalit so'zlar: innovatsiya, metod, klaster, skarabey, „sinkveyn“, didaktik o'yinlardan foydalanish.

Ta'lim jarayonidagi mustaqillik faollik uchun shart-sharoit vazifasini o'taydi. Faollik esa, o'z navbatida, bolalarda mustaqillikni tarbiyalash uchun asos bo'ladi. Bu tamoyillar bir-birini to'ldiradigan hodisalar ularning mohiyatini tashqaridan ichkariga va ichkaridan tashqariga yo'nalgan jarayonlar sifatida tasavvur qilingandagina anglash mumkin.

Bugungi kunda O'zbekistonda uzluksiz ta'lim ta'lim tizimida 80 ga yaqin innovatsion texnologiyalar va metodlardan foydalanilmoqda .

Masalan: “Bumerang“, “Loyihalash “ “Charxpalak “ texnologiyasi, “Klaster“ metodi , “Xulosalash “ texnologiyalari, “Muommoli o'qitish texnologiyalari”, “Beer (Yelpig'ich) texnologiyalari”, “Muammo”, “Mini test metodi“, Skarabey texnologiyasi, “Aqliy hujum “ “Ikki qismli kundalik O'qituvchi qaysi fandan dars o'tmasin, har doim “Qanday o'qitish kerak? “ degan savol turadi. Bu masalani yechimi faqatgina shu pedagogning mahoratiga bog'liq Maqsadimiz: O'qituvchilarda “Sen buni bilishing kerak “ degan majburlovchi da'vatdan “ Menga bu zarur va men buni bilishga ,uni hayotga qo'llashga qodirman “ degan ichki ishonch va intilishni uyg'otish !

O'qitish jarayonida qo'llaniladigan usullar juda ko'p. Bu usullar bolaning yosh xususiyatlariga , ko'pchilikni o'qitishga yoki individual ta'lim berishga mo'ljallangan bo'ladi.

“Sinkveyn “ tuzish. Qisqa gapda katta o'quv axborotni o'z ichiga olgan qofiyalanmagan misra. Sinkveyn — fransuzcha so'z bo'lib “besh “ degan ma'noni bildiradi. U besh qatordan iborat bo'ladi . 1-qator:Mavzu bitta so'z bilan yoziladi 2-qator:mavzu ikkita so'z bilan yoziladi 3-qator:Mavzudagi voqea uchta so'z bilan yoziladi 4-qator: Munosabat, hissiyot to'rtta so'z bilan yoziladi 5-qator: Mavzu mazmuni bitta so'z bilan yoziladi Masalan : IX sinflarda “Koinot haqidagi tasavvurlar bo'limi”da 1. Mars 2. To'rtinchi sayyora,qizil 3. Doimiy, murakkab

harakatda . 4. Yer gruppasiga kiradi, tabiiy yo'ldoshlari ikkita, hayot mavjud emas. 5. Sayyora . VI sinflarda Tezlik va uning birliklari mavzusidan: 1. Tezlik . 2. Vektorkattalik. 3. Texnikadagi asosiy parametr. 4. O'lchovchi asbobi spidometr, asosiy birligi m/s. 5. Fizik kattalik .

Bu vazifani musobaqa darslarida kichik guruhlariga uyga topshiriq sifatida berish mumkin. Venn diagrammasi. Fizik hodisalar mexanizmlarning bir biriga o'xshaydigan va o'xshamaydigan xususiyatlarini taqqoslovchi vosita buning uchun ikki yoki undan ortiq doira quriladi. Doiralarning ikki tomoniga taqqoslovchi hodisa yoki mexanizmning nomlari yoziladi. Kesishuvchi doiralarga mo'z ravishda o'xshaydigan yoki o'xshamaydigan xossalarni yoziladi . VI sinfdagi o'quvchi yoshlarning tabiati hali o'yinqaroq bo'lishini hisobga olsak, ta'limning ma'ruza usuli unchalik qo'l kelmaydi . Konferensiya darslarini ham yuqori sinflarda qo'llashning samarasi ko'proq bo'ladi. O'quvchilarni ko'proq qiziqtirish uchun "O'yin dars"laridan foydalanish mumkin. "Sport – loto" - bunda xuddi "Sport – loto" kartochkasiga o'xshash kartochkalar tayyorlanadi. Har bir kartochka 6- 8 bo'laklarga bo'linadi. Bo'laklarga tushadigan savollarning javoblari yozilgan bo'ladi. O'qituvchi yoki olib boruvchining xaltasida savollar yozilgan doirachalar yoki kichik kartochkalar bo'ladi. Oyinni o'tkazish uchun o'quvchilar 6-8 tadan qilib guruhlariga ajratiladi.

Har bir guruhga javoblar kartochkasi va uning har bir katagini berkitilgan oladigan qalin kartondan qilingan bo'sh qog'oz kartochkalar beriladi. O'qituvchi xaltadagi, yoki qutidagi savollarni aralashtirib o'quvchilardan birini savol olish uchun taklif qiladi va olingan savolni o'qiydi. Savolga javob qaysi guruhning kartochkasida bo'lsa uni bo'sh kartochka bilan berkitadi. Kimning kartochkasi oldin to'lsa o'sha guruh g'olib bo'ladi. To'g'ri berkitilganligi tekshirib chiqildi . Piramida o'yini - bu o'yinda o'quvchilar ikki guruhga bo'linib , piramidashaklidagi jadvalga fizik kattaliklarning nomini, fizik hodisalarni harflar o'rtib borishi tartibida yozing degan topshiriqni bajaradilar.

Qaysi guruh g'olib chiqsa rag'batlantiriladi. Bu o'yinga 1-2 daqiqa vaqt yetarli bo'lib umumlashtiruvchi darslarda foydalanish mumkin 1.Ish 4.Massa . 2.Yo'l 5.Tezlik 3.Vaqt

Xulosa. Innovatsion usullarni qo'llashda dars o'qitilganda sinfda qoloq, mavzuni o'zlashtirmaydigan o'quvchi qolmaydi. Deyarli barcha o'quvchilar dars jarayoniga jalb etilib, ularning darsga qiziqishlari ortadi. O'quvchilarning kelgusidagi mustaqil bilim olishlariga, hunar o'rganishlariga imkon yaratadi. Pedagogik faoliyatim davomida VI- VII – VIII – IX sinflarda turli xil didaktik o'yinlardan foydalanib kelmoqdaman va uning natijasini ham tahlil qilib kelmoqdaman .

Xulosa: Darslarda didaktik o'yinlardan foydalanish, o'quvchilarni ahillik, birdamlikka va sinfda do'stona muhitni shakllantirishga yordam beradi . Bir so'z

bilan aytganda ta'lim jarayoniga yangicha yondashib, ijodkorlik, bunyodkorlik tadbiriq etilsagina, ta'lim samarasi yangi bosqichga ko'tariladi .

Foydalanilgan adabiyotlar ro'yxati.

1. Turdiyev. N.Sh. Fizika VI sinf .O'qituvchilar uchun metodik qo'llanma. Toshkent-2003.
2. Turdiyev. N.Sh. Fizika VI sinf darslik .Toshkent .
3. Bahromov A. Boydadayev A. Fizika VII sinf .O'qituvchilar uchun metodik qo'llanma. Toshkent-2005.

BOSHLANG'ICH SINFLARDA O'QISH DARSLARINI TASHKIL ETISH VA USULLARI

Halimova Xurshida Hikmat qizi

Buxoro viloyati Peshku tumani 22-sonli umumta'lim maktabi
boshlang'ich sinf o'qituvchisi

Annotatsiya: *Boshlang'ich sinflar ta'limining asosini asosan, o'qish va ona tili darslari tashkil etib, o'quvchilarda savodxonlikni shakllantirish, dunyoqarashni oshirish, mustaqil fikrlash qobiliyatini rivojlantirish singari vazifalarni bajaradi. Mazkur maqolada boshlang'ich sinflarda o'qish darslarini tashkil etish hamda uning shakllari xususida so'z boradi.*

Kalit so'zlar: *boshlang'ich sinf, o'qish darslari, pedagogik yondashuv.*

Boshlang'ich sinflarda o'qitilayotgan ona tili va o'qish darslari adabiyot fanining tarkibiy qismi hisoblanadi. Dasturlarning o'qish va nutq o'stirish bo'limida o'tkaziladigan mashg'ulotlar mazmuniga; o'quvchilarni to'g'ri, ravon, ma'lum darajadagi tezlik bilan ifodali o'qishga o'rgatish; bolaning ona - Vatan, uning tabiati kishilar mehnatidagi qahramonlik, jasurlik, milliy istiqloq g'oyalarini ular ongiga singdirish kabi bilimlarni boyitish orqali o'quvchilarning bilim, ko'nikma malakalari kengaytiriladi, shakllanadi va mustahkamlanadi.

O'qish darslarini Davlat talablari asosida hayotiy tajribalarga, kuzatishlarga suyanib, hayotga bog'lab o'tishi uning ta'sirchanligi ongli idrok etishlarini ta'minlaydi. O'qish va nutq o'stirishning ta'limiy - tarbiyaviy maqsadlari, sinflar bo'yicha o'qish mazmunini o'qish ko'nikmalarining og'zaki va yozma nutqlarini rivojlantirish usullarini, o'qish mashg'ulotlarining yozma nutq bilan bog'lanish kabi masalalar aniq kiritilgan.

O'qish darslar davomida o'quvchilar so'zdagi harflarni bir-biriga bog'lab yozish, so'z va gaplarni kichik hamda bosh harflarni alifbe kitobida berilgan tartibda yozishga o'rgatiladi.

Boshlang'ich sinflarda o'qish darslari yuqori sinflardagi o'zbek adabiyoti, tarix, geografiya, biologiya va boshqa fanlarni o'zlashtirish uchun dastlabki asosni yaratadi. Shuning uchun boshlang'ich sinflardagi o'qish darslariga jiddiy e'tibor talab qilinadi.

O'qish darslarini talabdagidek olib borish uchun o'qituvchi asosan quyidagilarga e'tibor berishi lozim. 6-10 yoshdagi bolalar bir soatga mo'ljallangan saboqni sabr toqat bilan tinglay olmaydilar. Ularning ruhiy tuzulishi qoyil harakatda, xayoli o'yinda bo'ladi. 10-15 minutdan ortiq davom etadigan gaplarni tinglay olmaydilar. Shu tugayli bu sinflarda ta'lim-tarbiya vazifalari, asosan o'yin, ashula, qisqa muddatli qiziqarli suhbat, hikoyalash va ifodali o'qish orqali amalga oshiriladi.

Ifodali o'qish turli badiiy va amaliy matnlarni puxta o'zlashtirishning muhim metodlaridan biri sifatida o'qituvchi uchun kalit rolini bajaradi. Ifodali o'qish

darslarda o'quvchilarning zerikishiga yo'l qo'ymaydi, aksincha, faollashtiradi, badiiy asarlarga qiziqishini kuchaytiradi, adabiyotga havas uyg'otadi.

O'qish darslarida o'quvchilarni ifodali o'qishga o'rgatishning, asosan ikki yo'li bor:

1. Dars jarayonida turli matn xarakteridan kelib chiqib, o'quvchilarni ifodali o'qishga o'rgatish;
2. O'qish darslari materiallariga berilgan soatlarni qisqartirish hisobiga maxsus ifodali o'qish dasturlari tashkil etish.

Boshlang'ich sinflarda o'quvchilarni ifodali o'qishga o'rgatish usullari quyidagilarni o'z ichiga oladi:

1. To'g'ri o'qish. Birinchi sinfda jiddiy ahamiyat berish talab qilinadi. Har bir so'z, bo'g'in va tovushni to'g'ri, eshitarli, talaffuz etilishiga erishish lozim.
2. Ongli o'qish. O'quvchi har bir gap, gapdagi so'z, so'zdagi bo'g'inlarni o'qish jarayonida uning ma'nosini tushunib o'qishi kerak.
3. Tez va ravon o'qish. Sekin yoki juda tez o'qish emas, balki gapirganday, o'rtacha tezlik sur'atiga amal qilinib, ham to'g'ri, ham ongli, ham sidirig'asiga ravon o'qishni ta'minlash zarur. Agar o'quvchi, labi labiga tegmay, haddan yashqari tez yoki aksincha sekin, tutilib o'qisa ko'r-ko'rona, ma'nosiga tushunmay qolishi mumkin. O'rtacha tezlikda o'qishga o'quvchi harf tovushlarni o'rganayotgan vaqtdan boshlab asos yaratiladi. Biroq dastlabki o'rinda to'g'ri va ongli o'qish jarayonidagi o'rtacha tezlik darajasiga erishiladi.

To'g'ri o'qishga o'rgatish uchun quyidagi usullardan foydalanish maqsadga muvofiqdir. So'zlarni bo'g'inlarga bo'lib o'qish. Masalan: "Fazliddin" Faz-lid-din, ro'z-no-ma. Shuningdek, buzib o'qigan ayrim so'zlarni to'g'ri o'qiy olmasa uni bo'g'in tovushlarga bo'lib o'qigan ayrim so'zlarni ovoz chiqarib takror o'qish. Tez aytish ham ancha foydali usullardan hisoblanadi. Ongli o'qishga o'rgatish uchun notanish so'zlarga izoh berish, matn yuzasidan berilgan savol topshiriqlarni o'rgatish matn yuzasidan savollar tuzish, reja asosida matn mazmunini qisqartirib, kengaytirib so'zlash kabi usullar ham muhim yordam beradi.

Ravon o'qishda matndagi tinish belgilariga amal qilinishi lozim. Ifodali o'qishga o'rgatishning eng muhim usullaridan biri o'qituvchining namunali ifodali o'qishidir. Buning uchun o'qituvchi o'qitishning pauza, urg'u, ohangi, sur'at kabi texnik-nazariy vositalari haqida yetarli bilim mahoratga ega bo'lishi, og'zaki nutq madaniyatini puxta egallashi lozim.

Ifodali o'qish turlari quyidagilar:

1. Yakka o'qish.
2. Rollarga bo'lib o'qish.
3. Jo'r bo'lib o'qish.

O'qish mashg'ulotlarini o'tkazish jarayonida o'quvchilar nutq faoliyatining asosiy ko'rinishi bo'lgan ko'nikmalari, matn va kitob ustida ishlash, o'quvchilarning

bog'lanishli nutqini o'stirish, nutq madaniyatini rivojlantirish nazarda tutiladi.

1-sinfda o'quvchilar matnni ongli, to'g'ri va bo'g'inlab sidirg'a o'qishni o'rganadilar o'qish darslaridagina emas, balki barcha predmetlar yuzasidan o'tkaziladigan darslarda hamda darsdan va maktabdan tashqari uyushtiriladigan mashg'ulotlar jarayonida ham tuzatib borishga alohida ahamiyat berishi zarur. Bolalar o'qilgan asarlar yuzasidan berilgan savollarga javob berishga o'rganadilar. Matn ustida ishlash o'qituvchi rahbarligida olib boriladi.

2-sinfda o'quvchilarga so'zlarni butunligicha sidirg'asiga o'qish malakasi shakllanadi. O'qishning to'g'ri ifodali bo'lishiga erishiladi. O'qish sur'ati tezlashadi. Bu sinfda o'quvchilar matnning ayrim qismlarini, qisqa hikoyalarni ichida mustaqil o'qishga o'tadilar. Matn ustida ishlash murakkablashib boradi. Bolalar o'qituvchi rahbarligida asarning asosiy mazmunini aniqlaydilar, qahramonlarning hatti xarakterini ifodalovchi so'z va iboralarni topishga, voqea-hodisalarni so'z bilan tasvirlashga o'rganadilar. Ularda so'z boyliqga talab ortadi.

3-sinfda so'zlarni butunicha sidirg'a o'qish ko'nikmasi to'la shakllanadi. So'zlarni to'g'ri tanlashga, gap qurilishidagi so'zlarning bir-biriga bog'lanishidan to'g'ri foydalanishga talab etiladi.

4-sinfda o'quvchilar so'zlarni bo'g'inlamay sidirg'a o'qishlari, matnni tez, to'g'ri, ongli o'qiy olishlari kerak. Bu sinfda o'quvchilarni bo'g'inlab o'qishga yo'l qo'ymaslik kerak.

Bolalar o'qilgan matn mazmunini mustaqil ravishda qayta hikoya qilishlari, matn yuzasidan sodda reja tuza olishlari, uning asosiy mazmunini ajrata olishlari, o'qilgan matnni to'la, qisqartirib tanlab qayta hikoya qilishlari zarur.

Ifodali o'qish va o'zaro nutqiy faoliyat jarayonida bolalarning adabiy talaffuz me'yorlari shakllanadi. O'quvchilar nutqining faollashuvi nutqning grammatik shakllarini to'g'ri qo'llash va to'g'ri talaffuz etish bolalar nutqining ravon ifodali bo'lishiga yordam beradi.

Foydalanilgan adabiyotlar

1. Boymurodov N Amaliy psixologiya T.: 2008 y.
2. Ivanov P.I. M.Zufarova "Umumiy psixologiya" T.: 2008 y
3. Jo'rayev S. , F.Qodirov "Kichkintoylar nutqini o'stirish" T.: 2005 y.

BOSHLANG'ICH TA'LIMDA INTERFAOL METODLARNI QO'LLASHNING AHAMIYATI

Ismoilova Shahnoza Bahodirovna

Mannopova Hurmatoy Musinjonovna

Andijon viloyati Shahrixon tumani 15-umumiy o'rta ta'lim maktabi
boshlang'ich sinf o'qituvchilari

Annotatsiya: O'quv-tarbiya jarayonlarini tashkil etishda ham an'anaviy usullardan farqli o'laroq, yangicha pedagogik yondashuvlarni o'zlashtirish va ta'lim jarayonida qo'llash zamon talabidir. Dars jarayonida yangicha muhitni shakllantirish, zamonaviy ko'rgazmalardan, interfaol metodlardan foydalanib mazmunli olib borish zarur. Mazkur maqolada boshlang'ich ta'limda interfaol metodlarni qo'llashning ahamiyati haqida bayon etiladi.

Kalit so'zlar: boshlang'ich ta'lim, pedagogik texnologiyalar, interfaol metodlar.

Bugungi dunyo miqiyosida axborot kommunikatsiya tizimining yuksak darajada rivoj topib borayotganligi va bu boshqa sohalar qatorida ta'lim jarayoniga ham kirib kelib, uni yanada sifatli tashkil etishga o'z ta'sirini ko'rsatayotganligi ehtiyojidan kelib chiqib, shuni aytish mumkinki, boshlang'ich ta'lim o'qituvchisi texnika va texnologiyani chuqur bilishi, tahlil qila olishi va yangilik yaratilish darajasida bilimli va mahoratli bo'lishi juda muhim. Buning uchun darsni tashkil etish jarayonida barcha o'quvchilarga tushunarli, oson, qiziq bo'lgan usullarni tanlashi va qo'llay olishi, ko'rgazmali qurollardan foydalanishi, yangi ishlab chiqarilayotgan texnik vositalarni tadbiq qilishi, ta'lim oluvchilarni ijodiy, mustaqil ishlashga undashi, pedagogik texnologiyalardan to'g'ri va unumli foydalanishi maqsadga muvofiqdir. "Kadrlar tayyorlash Milliy dasturi"da ta'lim berishning ilg'or pedagogik texnologiyalarini, zamonaviy o'quv-uslubiy majmualarini yaratish kabilar umumiy o'rta ta'limning asosiy vazifalaridan biri sifatida ta'kidlangan.

Pedagogik texnologiyalardan foydalanishda kafolatli natijani ko'zlab, zamonaviy hamda samarali yo'llarni tanlab, biri har bir narsa va hodisaga majmua sifatida yondoshish zarur. Aks holda faoliyat an'anaviylikni ifoda etib qoladi. Shu nuqtai nazardan har qanday pedagogik texnologiya tamoyillari markaziy o'rinda turishi kerak. Shundagina faoliyat zamonga mos bo'lib, jamiyat ijtimoiy buyurtmasini sharaf bilan bajarish mumkin.

Boshlang'ich sinf o'quvchilari boshqarishga moyil, qiziquvchan, ta'sirchan bo'lganliklari uchun ham o'qituvchidan o'quvchilarning yosh xususiyatlariga mos bo'lgan, darsni oson o'zlashtirishlarini, bilimlarni mustahkam o'rganishni kafolatlaydigan metodlarni tanlashi va foydalanishi talab etiladi.

Pedagogik texnologiyalardan foydalanishda ta'limning mazmunini belgilash, ta'lim-tarbiyaning shakllari va vositalarini tayyorlash, o'quvchilarning bilimlarni keng egallashi va ma'naviy fazilatlarni o'zlashtirishga yunaltirilgan topshiriqlar tizimini

ishlab chiqish, ta'limning natijasi va o'zlashtirish darajasini aniqlash ularni ob'ektiv baholash uchun test vazifalarini tayyorlash kabilar tashkil qiladi.

Boshlang'ich sinf o'quvchilarining pedagogik texnologiyalar asosida tashkil etilgan o'qish darslari jarayonida erkin va mustaqil fikrlash qobiliyati shakllanadi. Mustaqil fikrlash qobiliyatining shakllanishi natijasida, o'quvchilar atrof olamdagi, jamiyatdagi qonunlarni, shuningdek, asardagi ijobiy va salbiy qahramonlar orqali lar insoniy fazilatlarni anglash, bilimlarni chuqur o'rganish, keng fikrlash, tegishli qarorlar qabul qilish ko'nikmalari shakllanadi.

Darslarni samarali va sifatli tashkil etish uchun pedagogning tashkiliy hamda uslubiy jihatdan tayyorgarligi va ta'lim olish jarayonini tashkil etishni ta'minlovchi o'quv-uslubiy ta'minotni ishlab chiqish talab etiladi. Taminot bazasida o'quv jarayoniga zamonaviy axborot texnologiyalarini qo'llash imkoniyati bo'lishi muhim.

Ta'limda faqat qiziqishga tayanib qolish ham motivatsiyaning asosli samarali bo'la olishini ta'minlamaydi. Bunda eng muhim samarali usul motivatsion-muammoli vaziyatlarni qo'yish yoki o'rganilayotgan predmetning ijtimoiy mohiyatini aks ettiradigan maxsus bilishga oid vazifalarning qo'yilishidir.

Masalan, yangi dars boshlanishida yoki o'tgan darsni so'rash va mustahkamlash paytida didaktik o'yinlardan foydalanib, o'quvchilarning darsga qiziqishlari oshiriladi. Motiv hosil bo'lgach, dars davomida o'quvchilarning qiziqishlari saqlanib turgan holda o'rganilayotgan mavzuning ijtimoiy ahamiyatiga e'tibor qaratiladi.

Boshlang'ich sinfda dars jarayonida motivlarni rivojlantirish muhim ahamiyatga ega. O'qituvchi o'quvchilarning o'quv-bilish faoliyatlarini tashkil etishda motivlarga ko'proq e'tibor berishi o'quvchilarning bilim egallash jarayonining samaradorligini ta'minlaydi.

O'qituvchi dars loyihasini tayyorlar ekan, maqsadni oydinlashtirishi va shu maqsad asosida o'quvchilarning o'quv-bilish faoliyatlarini shunday tashkil etishi lozimki, belgilangan maqsad to'liq amalga oshsin.

Darsda pedagogik texnologiyalarning metodlaridan foydalanish, o'quvchilarni bilimlarini kengaytirish o'qituvchidan katta mahorat talab etadi. U dars ishlanmasida boshqaruv yo'llarini belgilab oladi. O'z faoliyati va o'quvchilar faoliyatini tashkil etish yo'llarini, o'quvchilar bilimini nazorat etish yo'llarini aniq ishlab chiqadi.

Ta'lim natijasini tekshirib, maqsadning nechog'li amalga oshganini aniqlaydi va keyingi loyihani tuzishda korrektilovkalar kiritib, yo'l qo'yilgan xato-kamchiliklarni bartaraf etadi. O'qish darslarini tashkil etishda o'qituvchidan quyidagilar talab qilinadi:

Mustahkamlash-umumlashtirish darslarining maqsadi esa o'quvchilarning bo'lim yuzasidan o'rgangan bilimlarini mustahkamlash, umumlashtirishga xizmat qiladi, bundan tashqari o'quvchilar bilimini nazorat qilishga ham xizmat qilishi mumkin.

Shuning uchun ham bunday darslar loyihasini qiziqarli yoki noan'anaviy tarzda ishlashga e'tibor qaratilsa ancha samarali bo'ladi.

Pedagogik texnologiyaning afzalligi zamon sinovidan o'tib, interfaol usullarning sifat va samaradorligini oshirishda muhim omil ekanligi o'z isbotini topmoqda. Quyidagi reproduktiv usullarga nazar solsak.

Reproduktiv usullar - o'quv materialining mazmuni, asosan, ahborot harakterida bo'lsa, amaliy harakatlarning usullarini ta'riflasa, o'quvchilarning bilimlarini mustaqil qidirib olib bilishlari uchun juda yangi hisoblansa, vaziyatlarni hal qilish uchun tayyor Qanday holda induktiv va deduktiv usullar qo'llaniladig' Ayniqsa, deduktiv o'qitishga talab va e'tibor kuchaydi. Bu usulda tafakkur qilish katta samara beradi. Induktiv yoki deduktiv usullarni qo'llash o'rganilayotgan mavzu mazmunini ochishning ma'lum mantig'ini - xususiydan umumiyga yoki umumiydan xususiyga o'tishni tanlashni anglatadi.

Bu usulda tafakkur qilish katta samara beradi. Reprodukativ usulda o'quvchilar ilgari yoki yaqinda egallagan bilimlarini qo'llaydi. Masalan, o'qituvchi dastlabki darslarda o'zi asar matnini qismlarga bo'ladi, yozuvchi yoki shoirning aytmoqchi bo'lgan muhim fikriga o'quvchilar diqqatini jalb qiladi, uni aniqlab ko'rsatadi, o'quvchilar bilan birga tasvir vositalariga yuklatilgan ma'noni ochib, o'quvchilarga ko'maklashadi. Bularning bari o'quvchilar uchun bir ko'rsatma vazifasini o'taydi. Shundan so'ng o'quvchilar o'qituvchining ko'rsatmalari yordamida yuqorida ko'rsatib o'tilgan vazifalarni o'zlari mustaqil ravishda bajaradilar.

Bundan tashqari, boshlang'ich sinf o'qish darslarida zamonaviy pedagogik texnologiya sullaridan "Aqliy hujum", "Tarmoqlash", "Guruhlar bilan ishlash", "Blis texnologiyasi", "FSMU texnologiyasi" kabilardan ham foydalanish yaxshi samara beradi.

Shuni ta'kidlab o'tish kerakki, har bir darsda qanday metoddan foydalanish, darsda qanday usullarni qo'llash o'qituvchi o'qituvchi tomonidan oldindan belgilab olinishi va puxta ishlab chiqilishi lozim.

Foydalanilgan adabiyotlar

1. Olimov Q.T. Pedagogik texnologiyalar. - T.: "Fan va texnologiyalar" nashriyoti, 2011.
2. Innovatsion ta'lim texnologiyalari / Muslimov N.A., Usmonboeva M.H., Sayfurov D.M., To'raev A.B. - T.: "Sano standart" nashriyoti, 2015
3. Tolipov O'., Usmonboeva M. Pedagogik texnologiyalarning tadbqiqiy asoslari - T.: 2006.

BOSHLANG'ICH SINFDADA DARSLARINI INNOVATSION PEDAGOGIK TEXNOLOGIYALAR ASOSIDA TASHKIL ETISH



Mamatqulova Gulnora

**Surxondaryo viloyati Qumqo'rg'on tumani 56-sonli
umumta'lim maktabi boshlang'ich sinf o'qituvchisi**

***Annotatsiya:** Innovatsion pedagogika hozirgi davirda norasmiy fan sifatida ma'lum bo'lgan biroq kun sayin butun jahon soha mutaxassislarining e'tiboriga tushib jadal*

rivojlanib borayotgan bilimlar tizimidir. Mazkur maqolada boshlang'ich sinfdada darslarini innovatsion pedagogik texnologiyalar asosida tashkil etishning ahamiyati haqida so'z boradi.

Kalit so'zlar: boshlang'ich ta'lim, innovatsion pedagogika, integratsion yondashuv, pedagogik texnologiyalar.

Hozirgi kunlarda shakllanib rivojlanib borayotgan innovatsion pedagogik yangi fan haqida jiddiy fikrlar bildirilyapti, uning asosiy vazifasi hukmron bo'lib turgan butun o'quv tarbiya tizimi nazariyasini innovatsiya asosida qayta tashkil etib o'zlashtirishdir.

Innovatsion pedagogika – hukmron nazariya, nazariy va amaliy muammolarni hal etishning asosi qilib olingan. Innavatorlar fikricha, asosan adbiy mumtoz pedagogik nazariyalar eskirib qolgan yangi sharoitda hozirgi avlodni bu yo'l bilan tarbiyalash mumkin emas. Hozirgi pedagogika fanidagi vaziyat umumiy holda shundan iborat. Bu vaziyatda innavatsiya juda muhim pedagogika – bilimlar tizimidir obektivlik maqsadga muvofiqlik, mustahkamlik bir-biriga zid bo'lmaslik uning asosiy xarakteristikalaridir. Pedagogika tizimini har qanday ilmiy nazariya kabi tizimini tashkil etuvchi tamoyillari loyhalashtiradi va ushlab turadi yani ushbu tizim asosiy bilimlarga asoslanishi asosiy holdir obektiv nazariyaning asosiy tamoyillarini faqatgina ilmiy purintsin bo'linish shart ammo g'oyaviy bo'lmasligi lozim insonning aqliy rivojlanganligi va tarbiyasi haqidagi bilim darajasining talabga muvofiqdir obektivlikning yagona talabidir.

Ta'limda moddiy baza, standart, o'quv rejalar, dastur va darsliklar qanchalik takomillashtirilmasin, kutilgan asosiy natijaga erishish, chuqur va puxta bilim berish, yuqori sifatdagi o'zlashtirishga erishish bevosita nazariy va amaliy mashg'ulotlarni olib boruvchi o'qituvchining ijodkorligi, izlanuchanligi, malakasiga pedagogik mahoratiga bog'lanib qolaveradi, o'quv-biluv markazida esa o'quvchi turmog'ini taqozo etadi. Har qanday ta'lim o'quvchi shaxsiga, uning qiziqish, xohish istagiga, htiyojiga qaratilmog'i kerak. Ya'ni ta'limni individuallashtirishga qaratmog'ini talab etadi.

- ta'lim jarayonini individuallashtirish shunday o'qitish usuliki, bunda har bir o'quvchi o'quv jarayonida faol ishtirok etib, o'quv-biluv jarayoniga shaxsiy xissa qo'shishi hisobga olinadi;
- ta'lim jarayonini tashkil etishda o'qituvchining uslubiy yondashuvi, tezkorligi, o'quvchining shaxsiy xususiyatlari hisobga olinadi;
- o'quv-metodik, psixologik, pedagogik tashkiliy boshqaruv ishlarini olib borishda o'quvchi shaxsi o'quv-biluv markazida bo'ladi. Individuallashtirish ta'lim prinsiplari;
- individuallashtirish – o'quv jarayonining bosh strategiyasidir.

O'quv jarayonini individuallashtirish orqali – shaxsni rivojlantirish ta'minlanadi.)

Har bir o'quv predmetini o'qitishni individuallashtirish orqali amalga oshirish kutilgan natijani kafolatlaydi. O'qitish shakillarini individuallashtirish bilan integratsiyalash sharoiti yaratiladi. Individuallashtirish bilan ta'lim-o'quv jarayoni sifat va samardorligini ta'minlaydi. Individuallashtirish ta'limda ko'nikma, malaka, bilim olish o'quvchining qiziqishi asosida kechadi.

Mustaqil ishlay olish o'quvchining umumiy o'quv ko'nikmasini rivojlantiradi, taraqqiy ettiradi. Demak individuallashtirish ta'lim, ta'limning sifat va samardorligini belgilaydi.

O'quv mazmunini o'zlashtirishda, o'quvchining mustaqil mutolaa bilan samarali shug'ullanishi, mustaqil fikr yuritishi va tafakkur faoliyati bilan bog'liq. Bu esa ta'limda interfaol metodlarning qo'llanishiga bog'liq.

Adabiyotlarni tahlil qilish va tajribalarni o'rganish asosida o'quv kuni integratsiyasining uchta modelini ajratish mumkin. Birinchi modelning mohiyati shundan iboratki, bir kunning o'zida umumiy kompleks muammoni hal qilish orqali birlashgan, darslararo aloqalari mavjud bo'lgan bir necha dars o'tkaziladi. O'quv kunining bunday tashkil qilinishi o'quvchilar bilimining sintezlanishiga, turli fan o'qituvchilari harakatining o'quvchilar bilimini shakllantirishdagi birlashuviga yordam beradi. Bu esa, o'z navbatida, o'qituvchilarning darslarga tayyorgarlik ko'rish jarayonida hamkorlik qilishlari natijasida ta'minlanadi. Integrallashgan kun boshqa modelining o'ziga xos xususiyati shundaki, o'quv kuni davomida nazariya va amaliyot birga qo'shib o'qitiladi.

Bunda birinchi navbatda 6 soatlik bitta mashg'ulot davomida maxsus texnologiya va ishlab chiqarish ta'limining birgalikda qo'shib olib borilishi haqida so'z yuritilmoqda. Bunday ta'lim shaklining boshqacha nomi binar darsdir. O'quv kuni integratsiyasining uchinchi modeli "sho'ng'ish" ("konsentratsiya") deb ataladi. Bunga ko'ra, bir o'quv kunida bittadan uchtagacha fan o'qitiladi. Bu esa bitta fan bo'yicha qatorasiga bir necha dars o'tilishi hisobiga erishiladi. O'quvchilarning o'rganilayotgan materialning nisbatan tugallangan yaxlit bloklarini chuqur va mustahkam o'zlashtirishlari ta'minlanadi. O'quvchilarni faoliyatning turli-tuman

ko'rinish va shakllariga jalb qilishga, faoliyatni tashkil etishning frontal, guruh va individual shakllarini maqbul tarzda birga qo'shib olib borish uchun qulay shart-sharoitlar yaratiladi. Pedagog va o'quvchilarning birgalikda ijod qilishlariga keng imkoniyatlar yaratiladi, o'quv jarayonida hamkorlik, o'zaro yordam, ta'limning insonparvarlashuvi namoyon bo'ladi. Pedagog ta'limni tashkil etishning, komplekslashtirishning turli-tuman shakllaridan, ularni o'quv kuni doirasida o'quv jarayonida o'quvchilar faolligini ta'minlaydigan va qo'llab-quvvatlab turadigan shakllarga (masalan, guruhlarda dars-suhbat-ma'ruza-mustaqil ish) integratsiya qilish imkoniga ega bo'ladi. O'quvchilarni majburlab o'qitish yo'qoladi.

Ta'limni haqiqiy differentsiyalash, o'quvchilarning yosh, aqliy, jismoniy xususiyatlarini hisobga olish uchun shart-sharoitlar yuzaga keladi. Darslarda ko'proq ularni qiziqtirish uchun innovastion texnologiyalardan foydalanish maqsadga muvofiqligini ko'ramiz. Ayniqsa, hamkorlikka asoslangan o'quvchilarning faolligini oshirishga mo'ljallangan o'quvchilarni boshqarish fikrini eshitish, tushunish, hurmat qilish, o'zgaralar manfaati bilan hisoblashish, ularga o'rgatish, ta'sir qila olish, o'zining va boshqalarning "men"ligini sezish, his qilish, o'zini boshqarish fikrini aniq, lo'nda va puxta bayon eta olishga o'rgatishdan iboratdir. Ayniqsa, biz yuqorida ko'zda tutgan o'qish darsida innovastion texnologiyalardan foydalanamiz. O'qitish nutqiy, aqliy, fikriy holatlarni rivojlantirish, ularda bilim, ko'nikma, kategoriyalarni tez shakllanadi.

Yuqoridagi fikrlardan kelib chiqqan holda quyidagilarni tavsiya qilamiz:

- boshlang'ich ta'lim fanlari mazmuni intgratsion o'qitish orqali takomillashtirish;
- o'quvchilarda bilim olishni shakllanganlik darajalari hamda ma'naviy shakllanib borish monitoringini yaratish;
- o'qituvchilar tomonidan berilayotgan bilimning o'quvchilar tomonidan qay darajada o'zlashtirilayotganligini doimiy nazorat qilib borish;
- boshlang'ich ta'lim jarayonida o'quvchi shaxsi ma'naviyatini shakllantirishda uzviylik va uzluksizlikni ta'minlash;
- boshlang'ich sinf o'quvchilarning psixologik xususiyatlarini hisobga olgan holda integratsiyalashgan darslarni shakllantirishga qaratilgan mashg'ulotlar tashkil etish;
- ta'lim jarayonini individuallashtirish shunday o'qitish usuliki, bunda har bir o'quvchi o'quv jarayonida faol ishtirokni ta'minlash.

Foydalanilgan adabiyotlar

1. Mavlanova R.A, Raxmonqulova N.X."Boshlang'ich ta'limda pedagogika, innovatsiya, integratsiya." T., 2013.
2. XOLIQOV A. PEDAGOGIK MAHORAT. – Toshkent. «IQTISOD-MOLIYA» 2011. 15-16 bet
3. Jumaev A. Bo'lajak o'qituvchi shaxsining ijtimoiy faollik omillari. / «Xalq ta'limi» jurnali, 2006, № 6, -17-20-betlar.
4. Sayidaxmedov N.S. Pedagogik mahorat va pedagogik texnologiya. - T., O'zMU qoshidagi OPI, 2003. 171 b.

BOSHLANG'ICH TA'LIMDA ZAMONAVIY AXBOROT TEXNOLOGIYALARNI QO'LLASH

Maxmudova Malika Asadovna

Andijon viloyati Andijon shahri 35-sonli umumta'lim maktabi boshlang'ich sinf
o'qituvchisi

Annotatsiya: Ta'lim tizimida yanada samaradorlikka erishish uchun ta'lim jarayonida turli pedagogik texnologiyalar hamda metodlardan foydalanish maqsadga muvofiq deb o'ylaymiz. Mazkur maqolada boshlang'ich ta'limda zamonaviy axborot texnologiyalarni qo'llashning ahamiyati xususida so'z boradi.

Kalit so'zlar: boshlang'ich ta'lim, zamonaviy axborot texnologiyalar, dars samaradorligi.

O'zbekiston Respublikasi «Kadrlar tayyorlash milliy dasturi»da ta'lim muassasalarining moddiy texnik va axborot bazasini mustahkamlash, o'quv-tarbiya jarayonini yuqori sifatli o'quv adabiyotlari va ilg'or pedagogik texnologiyalar bilan ta'minlash uzluksiz ta'lim tizimini axborotlashtirish masalasi alohida qayd etilgan. Bundan kelib chiqqan holda ta'lim jarayoniga axborot-kommunikatsion texnologiyalarini joriy etish davr talabi hisoblanadi. O'quvchilarning fanlarga bo'lgan qiziqishini oshirish, ularning aqliy va ijodiy tafakkurini, intellektual qobiliyatlarini rivojlantirish, fanlararo bog'liqlikni ta'minlash, bugungi pedagogikaning muhim vazifalaridan. Darslarni ilg'or pedagogik texnologiyalar asosida tashkil etish, o'quvchilarni mustaqil ravishda faoliyat ko'rsata olishga, axborot texnologiyalari imkoniyatlaridan oqilona foydalanishga o'rgatish, o'qitilayotgan fanni o'zlashtirish sifatini oshirish ustuvor vazifa hisoblanadi. Bu borada boshlang'ich ta'limni o'qitishda ham turlicha uslublar qo'llanilmoqda. Shulardan biri zamonaviy axborot texnologiyalaridan foydalanishdir. Zamonaviy axborot texnologiyalarning jadal taraqqiy etib, ta'lim sohasiga jadal kirib kelishi, hayotimizda muhim ahamiyatga ega bo'lib borayotgani bu boradagi bilim va malakalarimizni ham mos ravishda shakllantirishni taqozo etadi. Shuning uchun, boshlang'ich sinflarda kompyuterdan foydalanib dars o'tish tavsiya qilindi.

Dars jarayonining muhim yutuqlaridan biri kompyuter texnologiyalari komponentlaridan foydalanishni ta'minlovchi dasturiy vositalarning yaratilishi bo'ldi. Ayniqsa, o'quv jarayonining tashkil qilishda bu dasturiy vositalar alohida ahamiyatga ega. Elektron qo'llanmalarining "Macromedia Flash", "GIF Animation", "Microsoft Front Page", "Adobe Photoshop", "3D Max", "Microsoft Power Point" kabi dasturiy vositalardan foydalanib yaratilganligi qulaylik tug'dirmoqda. Chunki ular harakatli, rangli, ovozli tasvirlar yaratish imkonini beradi. Bu esa boshlang'ich sinf o'quvchilarining mavzuni tez tushunib olishga, o'zlashtirish sifatini oshishiga yordam beradi.

Boshlang'ich sinf o'quvchilari uchun yaratilgan elektron darslik, qo'llanma va taqdimotlardan o'quv jarayonida keng foydalanilmoqda. O'qish, ona tili, matematika va tabiatshunoslik fanlarini o'qitishda axborot texnologiyalari yordamida turli xil ko'rgazmali slaydlardan dars jarayonlarida foydalanish mumkin. Masalan: o'qish va ona tili fanlarida katta ekranda harflarni, so'zlarni bir-biriga qo'shib o'qish, so'ngra kichik ertak va hikoyalarni o'qish, harflarni to'g'ri va chiroyli yozish; matematika fanida oddiy amallardan foydalanib, slaydlar yordamida masalalar yechish, turli xil hisob-kitobli o'yinlar tashkil qilish; tabiatshunoslik fanidan tabiatdagi hodisalar haqidagi sodda slaydlar yordamida tushunchalar berish mumkin. Ushbu usullardan foydalanish yosh va bilimga chanqoq o'quvchining og'zaki nutqini rivojlanishiga, og'zaki hisoblash malakasini oshishiga, ijodkorlik, izlanish va fikrlash qobiliyatini rivojlanishiga turtki bo'ladi.

Elektron taqdimotlardan darsda namoyish va ko'rgazmali material sifatida foydalanish o'qituvchiga katta yordam beradi. O'quv materialining elektron taqdimotda animatsiyalar shaklida berilishi o'tilayotgan mavzuni tushunishni yengillashtiradi va ko'rgazmalilikni oshiradi. Namoyish slaydlarini o'quvchilarga tarqatma material sifatida ham berish mumkin. Bunga misol qilib, 4-sinf ona tili darslarida foydalanish uchun yaratilgan "Kelishiklar" mavzusidagi elektron taqdimotni aytish mumkin. Elektron darslikdan mustaqil ta'lim olishda va o'quv materiallarini har tomonlama samarali o'zlashtirishda foydalanish mumkin. Elektron darslikda fanning o'quv materiallari o'quvchiga interfaol usullar bilan, psixologik va pedagogik jihatlar, zamonaviy axborot texnologiyalari, audio va video animatsiyalar imkoniyatlaridan o'rinli foydalaniladi. Kitob. uz saytida 1-4 sinf o'quvchilari uchun deyarli barcha fanlarning elektron darsliklari mavjud. Ammo ular matn va ovoz shaklida taqdim etilmagan. Elektron darsliklarni matn va ovoz shaklida, slayd-shou ko'rinishda berish maqsadga muvofiq. Audio va video axborotlarning o'zaro birgalikda qo'llanishi o'qitish samaradorligini keskin yuksaltiradi.

Boshlang'ich sinf o'quvchilari uchun RTM tomonidan yaratilgan "Sanashni o'rganamiz", "Alifbo saboqlari", "Aljabr", "5x5", kabi elektron dasturlar o'zining qiziqarliligi, o'quvchilar yoshiga mosligi, foydalanish uchun soddaligi, intellektual salohiyatni rivojlantirish, mantiqiy mushohada yuritishga chorlashi bilan ahamiyatlidir.

"Sanashni o'rganamiz" – boshlang'ich sinf o'quvchilari uchun matematika fanidan elektron o'quv vositasi. Mazkur elektron dars ishlanma orqali boshlang'ich sinf o'quvchilari 4 amalni bajarish ko'nikmasini hosil qilish bilan birgalikda kompyuterning "sichqoncha" qurilmasidan foydalanish ko'nikmasi shakllantiriladi. "Alifbo saboqlari" - 1-sinf o'quvchilari uchun mo'ljallangan bo'lib, Alifbeni o'rgatuvchi dastur hisoblanadi. Dasturning afzallik tomoni shundaki, o'quvchilarning og'zaki va yozma nutqini o'stirish (harfni talaffuz qilish va yozish, o'sha harf bilan

boshlanuvchi narsalarning nomlarini o'rganish)ga yordam beradi. Shuningdek, harflar o'rganilgandan so'ng, mustahkamlash maqsadida rasm beriladi. Berilgan katakchaga rasmdagi narsaning nomini to'ib yozish to'shiriladi. Shu yerda o'quvchining kompyuter orqali yozuv malakalari shakllantirilib boriladi, test bilan ishlashga ham o'rgatiladi.

“Aljabr” - 1-sinf matematika darslarida foydalanish uchun mo'ljallangan dastur hisoblanadi. Dastur orqali o'quvchilar 10 ichida raqamlashni, tartiblashni, qo'shish va ayirish amallarini bajarishni, taqqoslashni o'rganadilar. Dastur o'quvchiga og'zaki misol yechishning avtomatik darajada o'zlashtirish imkonini beradi. Shuningdek, mustaqil ishlash ko'nikmalarini rivojlantirishga xizmat qiladi.

“5x5” - 2-sinf matematika darslarida foydalanish uchun mo'ljallangan bo'lib, karrali jadvalni o'rgatuvchi dastur hisoblanadi. Dasturning takrorlash qismida kompyuterning o'zi tartib bilan 2 dan boshlab 9 gacha karrali jadvalni o'rgatadi. Imtihon qismida esa o'quvchi mustaqil ravishda jadvalni ishlab chiqadi. Shunisi e'tiborliki, bir xonani bajarmasdan turib, ikkinchisiga o'tmasligi o'quvchini o'z ustida ishlashiga majbur etadi. Dasturni o'qituvchi uchun haqiqiy yordamchi desak bo'ladi. Chunki, sinfning 30-40% o'quvchisi karrali jadvalni o'rganishida qiyinchilikka duch keladi. Dastur o'sha o'quvchilarga karrali jadvalning avtomatik darajada o'rganishlarini kafolatlaydi.

Bugungi kun o'qituvchisiga qo'yilayotgan talab, dars jarayonida axborot texnologiyalarni qo'llay olishi, o'quvchilarni kompyuterdan erkin foydalanishga, zamonaviy bilimlarni puxta egallashga, ma'nan yetuk shaxs bo'lib yetishiga o'rgatishdan iborat.

Foydalanilgan adabiyotlar

1. Mavlanova R.A, Raxmonqulova N.X.”Boshlang'ich ta'limda pedagogika, innovatsiya, integratsiya.” T., 2013.
2. XOLIQOV A. PEDAGOGIK MAHORAT. – Toshkent. «IQTISOD-MOLIYA» 2011. 15-16 bet
3. Jumaev A. Bo'lajak o'qituvchi shaxsining ijtimoiy faollik omillari. / «Xalq ta'limi» jurnali, 2006, № 6, -17-20-betlar.
4. Sayidaxmedov N.S. Pedagogik mahorat va pedagogik texnologiya. - T., O'zMU qoshidagi OPI, 2003. 171 b.

O'QUVCHI SHAXSINING TARKIB TOPISHIDA O'YIN FAOLIYATINING ROLI

Obidova Malohat

Buxoro viloyati Peshku tumani 7-sonli umumta'lim maktabi boshlang'ich sinf o'qituvchisi

Annotatsiya: Boshlang'ich ta'limda o'qituvchilar o'quvchilarga nafaqat nazariy bilimlar berish balki, ularning shaxsini shakl toptirishda ham katta e'tibor berishlari lozim. Mazkur maqolada o'quvchi shaxsining tarkib topishida o'yin faoliyatining ahamiyati haqida bayon etiladi.

Kalit so'zlar: boshlang'ich ta'lim, o'quvchi, o'yin texnologiyalari, shaxs shakllanishi.

Maktabga kirib, o'zi uchun yangi bo'lgan o'quv faoliyatiga kirishgan bola o'ynashni ham to'xtatmaydi. O'qish va tevarak-atrofdagi muhim haqidagi yangi bilimlar tasiri bilan, organizmning tobora jismoniy chiniqishi bilan o'quvchi bola o'yiniga ko'pgina yangi va maroqli paytlar kiritila boradi. O'yin avvalgidek bolada shaxsga xos ijobiy sifatlarni tarbiyalashga katta tasir ko'rsatadi, kollektiv tashkil etishga, uni japlashtirishga yordam beradi, do'stlik va o'rtoqlik xislatlarini tarbiyalaydi.

O'qituvchi o'yinning shu yoshdagi bola uchun tarbiyaviy va marifay ahamiyatini hisobga olishi hamda o'yinlar xarakteriga va yo'nalishiga tasir (bevosita yoki bivosita (vositali) tasir) ko'rsatishi zarur.

O'qituvchi o'quvchilarni o'rganar ekan, bolani o'yinda ham kuzatib borishi kerak. Bola o'ynar ekan, unda o'quv faoliyati jarayonida ayon bo'lmaydigan shaxsiy xususiyatlar namoyon bo'ladi. O'yinda bolaning individual xususiyatlarini o'rganish o'qituvchining bolaga munosabatini o'zgartishiga-unda o'yin jarayonida yaqqol namoyon bo'lgan muhim sifatlarni o'stirib borishiga imkon beradi. Ayni mahalda o'qituvchi bolaning salbiy sifatlarini yaxshiroq bilib oladi, bu esa o'qituvchining o'quv faoliyatida unga xos shunday ko'rinishlarni nazarda tutib ish ko'rishga imkon beradi. Revolyutsiyadan oldingi zamondayoq taraqqiyparvar rus pedagoglari o'yinning katta tarbiyaviy ahamiyatini ko'rsatib o'tgan edilar.

K.D.Ushinskiy bolani ijodiy mehnatga, faoliyatga, hayotga tayyorlaydigan o'yinning katta tarbiyaviy ahamiyatini bir necha bor takidlab o'tgan edi. U, o'yinda bola faqat huzur qilishgagina emas, balki jiddiy mashg'ulotlarga ham intiladi, o'yin-bolaning amaliy faoliyat doirasi bo'lib, bu-uning faqat jismoniy ehtiyojlarinigina emas, balki manaviy ehtiyojlarini ham qondiradi deb o'qtirgan edi. O'yin-hayotning aks ettishidir. O'yinni real voqelikdan ajratilgan holda tekshirish (o'rganish) yo'lidagi har qanday urinishlarni asosli deb bo'lmaydi. O'yin bolani hayotdan, voqelikdan chetga tortmaydi, aksincha, o'yin hayotga ham tayorgarlik, bolalarni xursand qiladigan, ularda tevarak atrofdagi hamma narsaga muhabbat va qiziqish tug'diradigan hayotning o'zginasidir.

O'yin – tarbiya vositasi. N.K.Krupskaya ko'rsatib o'tganidek, o'yin bolalarni uyushqoqlikka (hamjihatlikka) o'rgatadi, o'yin jarayonida etakchilar (boshchilar), tashkilotchilar, boshqalarni ergashtirib bora oladigan odamlar tarbiyalanadi. O'yin bolaning har tomonlama o'sib borishiga yordam beradi: bolaning jismoniy kuchi osha boradi, qo'li kuchlana boradi, tanasi ixchammlasha boradi, ko'zlari tobora o'tkirlashadi, zehni o'tkirlik, hozirjavoblik (topqirlik), tashabbuskorlik, o'zini tuta bilishlik, sharoitni (vaziyatni) chamalab ko'ra bilishlik va boshqa shu singari xislatlar taraqqiy qiladi.

O'yinda jamoa vujudga keladi. O'yindagi umumiy kechinmalar bolalarni birlashtiradi. O'yinda o'rtoqlik hissi, bir- birini qo'llash, engib chiqish uchun aktiv kurashga intilish tarbiyalanadi. «Jamoa o'yinlarida maqsadga zo'r berib (astoydil) intila oladigan tashkilotchi bolalar, yetakchi bolalar yetishadi». N.K.Krupskaya va A.S.Makarenko bayon qilgan fikrlarida o'yinlarning tarbiya sifatidagi, shaxsni har tomonlama kamol toptirish sifatidagi, shaxsning axloqiy, jismoniy va psixik (ruhiy) xislatlarini tarkib toptirish maktabi sifatidagi ahamiyati takidlab o'tiladi.

A.S.Makarenko, bundan tashqari, o'yin bolaga yaxshi istirohat (orom) elementi sifatida quvonch, xursandlik bag'ishlashi kerak, deb hisoblaydi. Shuning uchun ham A.S.Makarenko o'yinga yumor, kulgi kiritishga intilar edi, basharti o'yinda yumor, kulgi bo'lmasa, u: «oqilona, lekin zerikarli va yomon» - der edi. Pedagoglar va psixologlar o'yinga ijodiy faoliyat deb qaraydilar, chunki o'yin jarayonida bola atrofidagi voqelikni aks ettradi. Bola aktiv o'yin formasida (shaklida) hayot hodisalarini, odamlarning ijtimoiy munosabatlarini, mehnat protsesslarini chuqurroq bilib oladi. Ijtimoiy munosabatlar o'zgarishi bilan bolalar o'yinlarining harakteri ham, mazmuni ham o'zgaradi. Demak, o'yin o'zligicha o'zgarmay, balki jamoa hayotining o'zgarishiga qarab tabiiy suratda o'zgaradi. Bazan o'yinlar shakl jihatidan avvalgidek qolaverishi mumkin, ammo ularning mazmuni o'zgaradi, o'yinda qatnashuvchi bolalar o'rtasida yangi ijtimoiy munosabatlarni aks ettiradigan yangi munosabatlar paydo bo'ladi.

O'yinda bolaga yaqin bo'lgan hayot, uning atrofidagi voqelik aks etgandagina u bolaning o'yini bo'lib qoladi. Bolalar faqat o'zlarini to'lqinlantiradigan (hayajonlantiradigan) o'yinlarni, katta yoshli kishilar boshdan kechiradigan narsalarni o'yinlarda boshdan kechirishga imkon beradigan, o'zlarini katta yoshli kishilar hayotiga yaqinlashtiradigan o'yinlarnigina o'ynaydilar.

Birinchi sinf bolalari ko'pincha maktab-maktab o'ynaydilar: ular qo'g'irchoqlarni o'qitishadi, maktabgacha tarbiya yoshidagi bolalarni o'qitishadi, hayvonlarni o'qitishadi, bir-birlariga ta'lim berishadi. O'yinga maktab hayotidan epizodlar: vrachning kasallarni qabul qilishi, meditsina ko'rigi (sog'liqni tekshirish), rentgen va shu kabilar kiritiladi. Maktabda o'qish protsessida vujudga kelgan yangi munosabatlar, yangi faoliyat, -bularning hammasi o'yinda aks etadi.

1-sinf bolalarining o'yinlarida maktab tematikasiga ko'p o'rin, 2-sinf bolalarining o'yinlarida ozroq o'rin beriladi, 2-sinf o'quvchilarida esa maktab tematikasidagi o'yinlar borgan sari kamaya boradi. Bolalarning bilishga qiziqishlari o'sha borishi tufayli ular boshqa, yangi o'yinlarga ko'chadilar. O'quvchi bolalar qancha ulg'ayishsa, ijodiy o'yinning bilim orttirish xarakteri ular uchun shuncha ko'proq ahamiyatga ega bo'ladi, o'yinda yangi narsani bilish, anglab olish, bilib olingan narsani takomillashtirish maqsadi qo'yiladi. Bularning hammasi makta va o'qish ta'siri ostida yuz beradi.

O'yinda kollektiv tobora ko'proq ahamiyatga ega bo'la boshlaydi. 1-2 sinflarning o'quvchi bolalarida kollektiv hali beqaror bo'ladi, o'yin kollektivlari ham uncha mustahkam bo'lmaydi. Uchinchi sinf o'quvchilarida endi mustahkam o'yin kollektivlari tashkil topadiva xiyla barqaror o'rtoqlik munosabatlari paydo bo'ladi. Bola kollektivda o'zini tuta bilishga o'rganganidagina, u o'rtoqlari oldida javobgarlikni sezganida, o'zini tuta bilganida va xulq-atvorini qoidalarga bo'ysundira bilganidagina gruppalariga bo'linib o'yinlarni kirgizish, qoidalarga muvofiq kurashish mumkin bo'ladi. Yakka (individual) o'yinlar, ikkovlashib va uchovlashib o'ynaladigan o'yinlar-kichik yoshdagi o'quvchi bolalarda dam-badam uchraydigan hodisadir

Bolalar shunday kichik gruppalarni katta kallektivdan afzal ko'rishadi. 3-sinf o'quvchilarida endi kollektiv o'yinning o'sa borishi va katta o'yin kollektiviga intilish aniq ko'rinadi. Bu yoshdagi bolalarda kollektiv bilan hisoblasha bilishlik, kollektivga bo'ysuna bilishlik tarbiyalana boradi. Bolalar tobora ko'proq birgalashib o'ynaydigan bo'ladilar. Tartibili ravishda jamoa bo'lib o'ynaydigan o'yin esa o'z navbatida mustahkam sinf jamoasini vujudga keltirishshga va jamoa o'yinni rivojlantirishga yordam qiladi. O'yin protsessidagi umumiy kechinmalar va his-tuyg'ular ham kollektivning tarkib topishiga hamda jamoa o'yinlarining rivojlanishiga yordam beradi.

Foydalanilgan adabiyotlar

1. Z.T.Nishanova, Sh.T.Tulyaganova O'smirlik davrida qo'quv holatlarining namoyon bo'lishi T-2009 y.
2. Z. T. Nishonova "Bolalar psixologiyasini o'qitish metodikasi". Toshkent – 2005y.
3. Xasanboyeva O. Tarbiyaviy ishlarni tashkil qilish metodikasi – T. O'qituvchi 1996 y. –

BOSHLANG'ICH TA'LIMDA MUAMMOLI O'QITISH TEXNOLOGIYALARDAN FOYDALANISH

Rahimova Dildora Fatillo qizi

Buxoro viloyati Peshku tuman 22-sonli umumta'lim maktabi Boshlang'ich sinf
o'qituvchisi

Annotatsiya: Hozirgi kunda o'qituvchi faoliyatiga, uning pedagogik mahoratiga alohida e'tibor berilmoqda. Ta'lim jarayonida faoliyat ko'rsatayotgan o'qituvchilarning pedagogik fikrlashida o'rin ola boshlagan pedagogik texnologiyani dars jarayonida qo'llashga oid tavsiyalar o'qituvchilar uchun juda zarur. Mazkur maqolada boshlang'ich sinflarni ta'limida muammoli o'qitish texnologiyalarini qo'llash xususida so'z boradi.

Kalit so'zlar: boshlang'ich ta'lim, muammoli o'qitish, pedagogik texnologiyalar.

Pedagogik texnologiya – bu butun o'qitish va bilimlarni o'zlashtirish jarayonining o'z oldiga ta'lim shakllarini samaradorligini oshirish vazifasini qo'yuvchi texnik hamda shaxs resurslari va ularning aloqasini hisobga olib yaratish, qo'llash va belgilashning tizimli metodidir. Zamonaviy bilimlar sari keng yo'l ochish ta'limni takomillashtirishda pedagogik texnologiyalardan unumli foydalanish bugungi kunning eng asosiy talablaridan biridir. Mustaqil O'zbekistonimizda uzluksiz ta'lim tizimini isloh qilishni yangi Davlat ta'lim standartlari asosida tashkil etishga qaratilgan.

Respublikamizning hozirgi davrdagi ijtimoiy-iqtisodiy rivojlanish tamoyillari jahondagi taraqqiy etgan mamlakatlar qatoridan munosib o'rin olish uchun ma'naviy salohiyatimizni va iqtisodiy qudratimizni yanada oshirish, ularni XXI asr ilmiy-texnika taraqqiyoti talablariga javob beradigan tarzda qayta qurishni talab qiladi. Buning uchun yoshlarimiz dunyoqarashini o'zgartirish, ularning bilim va ma'naviyatlarini jahon andozalari darajasiga ko'tarish zarur. Bugun jamiyat maktab oldiga: maxsus qobiliyatini ularning mustaqil bilishlarini maqsadga muvofiq ravishda rivojlantirishni vazifa qilib qo'ydi. Ana shu vazifalarni hal etishda muammoli ta'lim texnologiyasi etakchi o'rinni egallaydi. Bizga ma'lumki zamonaviy ta'lim texnologiyasida muammoli ta'lim alohida o'rin tutadi. Muammoli ta'lim texnologiyasining zamirida yoki bir-biriga bog'liq bo'lgan muammolar zanjiri yotadi. Muammoli ta'lim metodiga asoslangan ta'lim jarayoni quyidagi to'rtta bosqichda amalga oshiriladi.

- Muammoli vaziyat hosil qilish;
- Muammolarni shakllantirish va muammoni echish uchun umumiy taxlil qilish;
- Tahmin qilingan echimni tekshirish;
- Amaliy va nazariy xarakterdagi masalalarda qo'llash, ularni tartibga solish hamda siyosiy lashtirish.

Muammoli ta'lim an'anaviy o'qitish metodikasiga tayanadi. O'qituvchi muamoli vaziyatni o'quvchilar oldiga qo'yish bilan bir qatorda, uni echish uchun izlanish zarurligini, izlanish uslublarini o'quvchilarga o'rgatadi. Muammo echimini topish. Izlashga o'tish uchun, eng avvalo zaruriy muxit yaratilishi kerak. Muammo aniq bo'lishi, o'quvchilar o'ni echimini izlash jarayonida oldingi mavzularda, fanlarda olgan ma'lumotlari, tushunchalari, bilimlaridan foydalana oladigan bo'lishi kerak. O'quvchilar oldiga qo'yilgan muammo o'zining dolzarbligiga ega bo'lishi ham muhim ahamiyatga ega.

Muammoli ta'lim – bu mantiqiy fikrlash operatsiyasi (tahlil, umumlashtirish) va o'quvchilarning izlanishli faoliyati qonuniyatlarini (muammoli vaziyat, bilishga qiziqish, ehqtiyoj) hisobga olib tuzilgan ta'lim va o'qitishning ilgari ma'lum bo'lgan usullarini qo'llash qoidalarining yangi tizimidir. Shuning uchun ham muammoli ta'lim ko'proq o'quvchi fikrlash qobiliyatining rivojlanishini, uning umumiy rivojlanish va e'tiqodining shakllanishini ta'minlaydi. Didaktikaning barcha yutuqlarini istisno qilmay, balki ulardan foydalangan holda muammoli ta'lim ilmiy bilim va tushunchalarni, dunyoqarashni shakllantirish, shaxs va uning intellektual faolligini har tomonlama rivojlantirish vositasi sifatida rivojlantiruvchi ta'lim bo'lib qoladi.

Pedagogik qonuniyatlarini izchil ravishda hisobga olish asosida o'quv jarayonini qayta qurish g'oyasiga olib keldi. Yangi pedagogik faktlarni nazariy jihatdan mulohaza qilib ko'rish asosida muammoli ta'limning asosiy g'oyasi aniqlanadi: muammoli ta'limda bilimning deyarli katta qismi o'quvchilarga tayyor holda berilmaydi, balki o'quvchilarning tomonidan muammoli vaziyat sharoitlarida mustaqil bilish faoliyati jarayonida egallab olinadi. Ma'lumki, shaxsning har tomonlama va garmonik rivojlanishining muhim khrsatikichi – yuqori darajada fikr yuritish qobiliyatining mavjudligidir. Agar ta'lim ijodiy qobiliyatni rivojlantirishga olib borsa, u holda uni so'zning zamonaviy ma'nosida rivojlanuvchi ta'lim deb hisoblash mumkin.

Rivojlanuvchi ta'lim deb, ya'ni umumiy va maxsus rivojlanishga olib keladigan shunday ta'limni hisoblash mumkinki, unda o'qituvchi fikr yuritishning qonuniy rivojlanishni bilimga tayangan holda, maxsus pedagogik vositalar yordamida o'z o'quvchilarini fan asoslarini o'rganish jarayonida fikirlash qobilyaati va bilish ehtiyojini shakllantirishga oid maqsadga yo'naltirilgan ish olib boradi. Bunda ta'lim, fikrimizcha, muammoli ta'lim hisoblanadi. Muammoli ta'lim yo'li bilan faollashtirishning maqsadi favqulodda, betartib ravishda vujudga keladigan fikirlash operatsiyalariga o'rgatish emas, balki (o'quvchilarni tushunchalarning o'zlashtirish darajasini oshirish) nostereotip masalalarni hal qilish uchun aqliy harakat tizimiga o'rgatishdir. Bu faollik shundan iboratki, bunda o'quvchi faktik materiallarini tahlil

qilib, qiyoslab, sintez qilib, umumlashtirib, konkretlashtirib, undan o'ziga yangi axborot oladi.

Boshqacha qilib aytganda, bu ilgari o'zlashtirilgan hamda avvalgi bilimni yangicha qo'llash yordamida bilimni kengaytirish chuqurlashtirish demakdir. Avvalgi bilimlarni yangicha qo'llashni kitob ham, o'qituvchi ham o'rgata olmaydi. Bu mavjud tegishli vaziyatda o'quvchi tomonidan izlanishi va topilishi lozim.

O'quvchilar tomonidan ijodiy aqliy harakatlar tizimini asta-sekin o'rganilishi ko'nikma va malakalarning yig'ilishiga, bundan harakatlar tajribasi esa aqliy faoliyat sifatining o'zgarishiga, odatda, ilmiy, tanqidiy, dialektik deb ataladigan maxsus tipdagi fikrlashni yaratishga olib keladi.

O'qitish jarayoniga muammoli o'qitish texnologiyasini qo'llash uchun o'qituvchi quyidagi masalalarni hal qilish:

1. O'quv dasturi bo'yicha mavzularni muammoli dars shaklida o'tish mumkinligini;
2. Mavzu matnidagi masalalar bo'yicha muammoli vaziyatni keltirib chiqaradigan savollar, topshiriqlarni aniqlash, bunda didaktikaning ilmiylik, tizimlilik, mantiqiy ketma-ketlik, izchillik printsiplariga amal qilish;
3. O'quvchilarning bilish faoliyatini faollashtirish va boshqarishni ta'minlaydigan vosita va usullarini aniqlashi, ulardan o'z o'rnida va samarali foydalanish yo'llarini belgilash zarur.

Foydalanilgan adabiyotlar

4. Akbarova R.T. «Bolalarni usimliklar bilan tanishtiruvchi didaktik o'yinlar»
5. Boymurodov N. Amaliy psixologiya T.: 2008 y- 316 b.
6. Jo'rayev S., F.Qodirov "Kichkintoylar nutqini o'stirish" T.: 2005 y.
7. Ivanov P.I. M.Zufarova "Umumiy psixologiya" T.: 2008 y

BOSHLANG'ICH TA'LIMDA INTEGRATSION YONDASHUVNI QO'LLASHDA XORIJ TAJRIBASIDAN FOYDALANISH

Shukurova Moxigul Axatovna

Buxoro viloyati Buxoro tumani 34-sonli umumta'lim maktabi boshlang'ich sinf
o'qituvchisi

Annotatsiya: Har bir fanning o'ziga xosligidan kelib chiqqan holda o'qitish zarur, biroq fanlar o'rtasida bog'liqlik hosil qilib, ularni bir-biriga aloqador holda ta'lim berilsa, unda yanada yuqori dars samaradorligiga erishiladi. Mazkur maqola boshlang'ich sinflarni o'qitish jarayonida integratsion ta'limdan foydalanishda xorij tajribasiga nazar soladi.

Kalit so'zlar: boshlang'ich ta'lim, pedagogik yondashuv, integratsion ta'lim, xorij tajribasi.

Kadrlar tayyorlash milliy modeli ta'lim tizimida me'yoriy hodisa sifatida barcha ijtimoiy-pedagogik, huquqiy shaxslar faoliyatini mujassamlashtirib, chuqur bilimga ega bo'lgan yoshlarni ijtimoiy hayotga tayyorlashda muhim ahamiyat kasb etadi. Ularning ilmiy salohiyatini zamonaviy pedagogik, kompyuter va axborot texnologiyalar hamda texnik vositalar asosida oshirib boradi. Bu ta'lim tizimini tubdan isloh qilishning muhim omilidir. Islohotning yana bir muhim jihati shundan iboratki, o'quv rejalari, dasturlari va darsliklarning yangi avlodini yaratishga yordam beradigan pedagogik texnologiyalar, qonuniyat va tamoyillar, o'zbek xalqining madaniy va ma'naviy merosi, milliy va umumbashariy qadriyatlarining shaxsni shakllantirishga ta'sirini tadqiq etishdan iborat.

Kadrlar tayyorlash milliy modelida fanning tabiat va jamiyat to'g'risidagi yangi fundamental hamda amaliy tadqiqiga oid yo'nalishlarini rivojlantirish, yuqori malakali, ilmiy salohiyatga ega pedagogik kadrlar tayyorlash, ularni jahon fani integratsiyasi darajasida ilmiy jihatdan savodxonligini va mahoratini oshirish shu asosda umumiy o'rta ta'lim maktablarida ta'lim va tarbiya mazmunini yangilash, sifat va samaradorligini ko'tarish, har bir fan bo'yicha o'quvchilarning nazariy bilimi, amaliy ko'nikma va malakalarini takomillashtirish ta'kidlangan. Erkin fikrlovchi, ijodkor, mamlakatimizning mustaqillik mafkurasiga sadoqatli bo'lgan barkamol shaxsni tarbiyalash boshlang'ich ta'lim samaradorligini oshirishni taqozo etadi. Shu nuqtai nazardan qaraganda fanlararo aloqadorlik qonuniyatlarining yaratilishi, aloqadorlik tizimining tarkib topishi ta'limda istiqbolli vazifalar yechimini ta'minlaydi.

Fanlararo aloqadorlik nazariyasining taraqqiyotida tabaqalashtirilgan holat hukm sursa ham amaliyotda integratsiya, o'zaro aloqadorlik fanning ijtimoiy ahamiyatini yanada oshiradi. So'nggi yillarda amalga oshirilayotgan fanlararo aloqadorlik muammolarini hal etishga bag'ishlangan ilmiy tadqiqotlar ijtimoiy hayot talabidir.

Hozirgi kunda, ayniqsa, darslarni integratsiyalashga doir izlanishlar davom etmoqda. Bu borada rivojlangan mamlakatlarda ham qator ishlar amalga oshirilmogda.

Jumladan, Bolgariyalik olimlar tabiiy – ilmiy bilimlarni o'z ichiga olgan, 10-12 yoshli bolalarga mo'ljallangan integratsiyalangan kurs yaratishdi. O'qish, yozish va og'zaki nutq «til san'ati»ga tarix, geografiya, fuqoroshunoslik, jamiyatshunoslik, fizika, kimyo, biologiya, atsonomiya, tabiatshunoslikka va shu kabilarga birlashtirildi. Integratsiyaning bunday usulidan to'liqsiz va to'liq o'rta maktablarda qo'llanilmoqda. AQSh o'rta maktablarining katta sinflarida o'z ichiga fizika, kimyo, geografiya, geologiya, kristallografiya, tuproqshunoslik, politologiya va shu kabi fanlarni birlashtiruvchi «Yerni o'rganish» fani kiritilgan.

Chexoslovakiyada ham shunday umumlashtiruvchi integratsiyalangan «Fuqoro tarbiyasi» deb nomlangan kurs yuqori sinflarda o'qitiladi. Shunday qilib, bir qator mamlakatlar tajribalari ko'rsatishicha, integratsiyalashgan darslar ta'limning qulay shakli bo'lib qoldi. Maktabda o'qitiladigan fanlarni bir butun tizimli ravishda o'qitish imkoniyati tug'ildi. Lekin shunday savol tug'iladi: bu kursni qanday o'qituvchi o'qitishi mumkin? Bunday kurslar yaratilishining o'zi yuqori malakali mualliflar jamoasini talab qiladi. Uni o'qitish uchun esa yuqori malakagina emas, balki keng bilimdonlik kerak. Bunday o'qituvchini kim tayyorlab beradi? Kim shunday murakkab ko'p predmetli o'quv kursini olib boruvchi o'qituvchini moddiy va ma'naviy jihatdan qiziqтира oladi? Bu muammolar hozirgi kunda ta'lim sohasidagi yechimini kutayotgan dolzarb masalalardan biridir.

Boshlang'ich maktabda integratsiyani amalga oshiruvchi bo'g'in vazifasini o'qituvchining o'zi amalga oshiradi. U bolalarning arifmetikaga, yozishga, tabiat ko'pgina boshlang'ich tushunchalarga va yana ko'pgina narsalarga o'rgatadi. O'z kuch va imkoniyatlari darajasida bu ishni amalga oshiradi. Boshlang'ich sinflarda bir o'qituvchining dars berishini, integratsiyaning bir usuli deb hisoblasak ham bo'ladi. Integratsiyani amalga oshirishning usullari yaxshi yoki yomon bo'lishi mumkin, muammoning mohiyati shundaki, usullarning birlaridan yuz o'girib, ikkinchisidan barcha darajalarida o'qituvchilarning (psixologik va fiziologik) yosh xususiyatlarini hisobga oladigan integratsion choralar tuzishni kiritishidir. Muammoning bunday qo'yilishi integratsiyaning turli ta'lim pog'onalarida turli xususiyatlarga ega ekanligini ko'rsatadi.

Boshlang'ich maktabda integratsiyani bir-biriga nisbatan yaqin fanlarni birlashtirish asosida ko'rish maqsadga muvofiq. Ta'limniig keyingi pog'onalaridan u asosiy fanlarning chegaralarini birlashtirishga harakat qiladi. Boshlang'ich ta'lim-tarbiyani integratsiyalashda ijobiy va salbiy omillar mavjudligini hisobga olish kerak. Bu omillar integratsiyaning usullarini belgilab beradi. Robert Karlosning aytishicha, boshlang'ich maktab faqat o'qish, yozish va sanashni o'rgatibgina qolmasdan, bundan ham muhimroq va kattaroq masalani amalga oshirish kerak. Chunki har bir

bolani shakllantirish davrida uning intellektual faolligini rag'batlantirish, tabiiy qobiliyatlarini o'tsirish singari, uning keyingi muvaffaqiyatlari uchun juda muhimdir. Ta'limning interaktiv kursi ko'rgazmali ta'lim sistemasi bo'lib, integrativ bilimlarni chuqurlashtirish va kengaytirish asosida ko'rgazmali mahoratni vujudga keltirish sirlarini o'rganadi. Ko'rgazmali ta'lim sistemasi turli xildagi tiplar, shakllar, usullar, ob'ektlar asosida qurilgan. Integratsion kursning maqsad va vazifalari maktab tabiiy-ilmiy ta'lim sistemasida tavsiflanadi. Bilimning integratsiyalashgan (ko'rgazmali) tarmog'ida integratsiyalashning usul va vositalari: ta'lim rejasidagi o'qitish joyida: vaqtning hajmiga qarab shu kursni to'la o'zlashtirish vaqti o'quvchilarning o'zlashtirish darajasi: ko'p maqsadli va rangbarangliligi hamda ko'p funktsiyaga egaligi bilan tavsiflanadi. Boshlang'ich sinf o'quvchilarida mustaqil fikrlash salohiyatini rivojlantirishda o'quv fanlararo aloqadorlik mexanizmidan foydalanish muhim ahamiyat kasb etadi. Ko'p tomonlama fanlararo aloqadorlik yordamida o'quvchilarga ta'limtarbiya berish, rivojlantirish muammosi sifat jihatdan yangi darajada hal etilib qolmasdan, real hayotdagi murakkab muammolarni hal etishga kompleks yondashuvga ham o'rgatib boriladi. Aynan shu sababli ham fanlararo aloqadorlik o'quvchilarga ta'lim-tarbiya berishga kompleks yondashuvning muhim sharti va natijasi hisoblanadi. Mamlakatimizda amalga oshirilayotgan yangi o'quv rejalari va dasturlariga o'tish davrida jamiyat va atrof-muhit o'rtasidagi aloqalarni uyg'unlashtirish, atrof-muhitga jiddiy munosabatni o'rnatish va shakllantirish masalalari muhim ahamiyat kasb etadi.

Atrof-muhitga jiddiy munosabatlarning poydevori boshlang'ich sinflarda o'rgatiladi. Shuning uchun iqtisodiy ta'limning natijasi maktab ta'limining birinchi bosqichiga bog'liq. Yangi psixologik-pedagogik tadqiqotlar kichik yoshdagi maktab o'quvchilarining bilish faoliyatlari cheklanganligi haqida ilgari tushunchalarni ko'rib chiqishga imkon beradi. Bu boshlang'ich iqtisodiy ta'limning barcha tarkibiy qismlarini o'zgartirish va yangilashga asos yaratadi. Boshlang'ich sinf o'quvchilarining yosh xususiyatlariga javob beradigan va dars talablariga mos keladigan, maqsadni aniqlash bunday yangilanishning asosiy masalasidir.

Foydalanilgan adabiyotlar

1. Mavlonova.R., Vohidova N., Rahmonqulova N. Pedagogika nazariyasi va tarixi. - T.: “ Fan va texnologiya”, 2010.195-199, 272-276-betlar
2. Husanboeva Q. O'qitishning zamonaviy metodlari va adabiy ta'lim. Til va adabiyot ta'limi. 2003.
3. Rahimov Q. Boshlang'ich ta'lim samaradorligini oshirishda interfaol o'yinlarning o'rni / Boshlang'ich ta'lim mazmunini modernizatsiyalash strategiyasi: nazariya va amaliyot mavzusidagi Respublika ilmiy-amaliy anjumani materiallari to'plami, - T.: 2015

BEKOBOD SHAHAR
XALQ TA'LIMI BO'LIMIGA QARASHLI
7-UMUMIY O'RTA TA'LIM MAKTABI
ONA TILI VA ADABIYOTI FANI O'QITUVCHSI
AHMATOVA GULNORA YULDASHBAYEVNANING
ONA TILI FANIDAN 5-SINF UCHUN
“ Bo'g'in va uning ahamiyati ”
MAVZUSIDA TAYYORLAGAN BIR SOATLIK
DARS ISHLANMASI

Mavzu: BO'G'IN VA UNING AHAMIYATI

Darsning maqsadi:

a) ta'limiy maqsad: o'quvchilarga bo'g'in va uning turlari, qo'llanishi haqida ma'lumot berish;

b) tarbiyaviy maqsad: o'quvchilarni adabiy til me'yorlariga rioya qilish qonun-qoidalarini o'rgatish, qonunga hurmat tuyg'usini singdirish;

s) rivojlantiruvchi maqsad: o'quvchilarning yozish bo'yicha malakasini o'stirish, mustaqil ijodiy qobiliyatini oshirish. .

1. Axborotlar bilan ishlash kompetensiyasi :

A2 darslik va media manbalardan zarur ma'lumotlarni izlab topa olish, saralash, ulardan foydalana olish.

O'zini o'zi rivojlantirish kompetensiyasi:

A2 doimiy ravishda o'z-o'zini jismoniy, ma'naviy rivojlantirish, hayot davomida mustaqil o'qib-o'rganish.

3. Milliy va umummadaniy kompetensiya:

A2 adabiy til me'yorlariga amal qilish, muomala madaniyatiga ega bo'lish vatanga sadoqatli, insonlarga mehr-oqibatli bo'lish.

Nutqiy kompetensiya (tinglab tushunish, o'qish, so'zlash, yozish): tinglangan matn, ko'rilgan lavhadagi asosiy axborot, voqea-hodisalarni tushuna oladi; matnlarni (mashq va topshiriqlar) to'g'ri va ravon o'qiy oladi; fikrini so'z va gaplarni mantiqiy bog'lagan holda, to'g'ri va ravon bayon qila oladi. **Lingvistik kompetensiya** nutq uslublarini bir-biridan gap farqlay oladi. Og'zaki va yozma nutqda nutq uslublaridan o'rinli foydalana oladi.

Dars turi: yangi bilim beruvchi

Dars uslubi: Zinama - zina, So'zli tasavvurlar, Ven diagrammasi, savol-javob Darsning borishi

I. Tashkiliy qism

- a) salomlashish s) davomatni aniqlash
b) sinf tozaligi d) kun yangiliklari

II. Uy vazifasini so`rash :

1- Slayd

Dars rejasi:

- *o`tilgan mavzuni mustahkamlash;
- *yangi mavzu bayoni;
- *mashqlar ustida ishlash;
- *yangi mavzuni mustahkamlash;
- *uyga vazifani tushuntirish;
- *oquvchilarni baholash.

2- slayd

2. O`tilgan mavzuni takrorlash.

- Takrorlash-bilimning onasi.
1. Gaplar ifoda maqsadiga ko`ra necha turga bo`linadi?
 2. Gap bo`laklari haqida ma`lumot bering.
 3. Mustaqil so`z turkumlari necha turga bo`linadi va qaysilari?

3-slayd

4-slayd

4. Yordamchi so`z turkumlari haqida gapirib bering.
5. Tovushlar necha turga bo`linadi?
6. Unli tovushlar deb nimaga aytiladi?
7. Undosh tovushlarga ta`rif bering.

3. Yangi mavzu haqida ma`lumotlar.

Bir havo zarbi bilan aytilgan tovush yoki tovushlar yig`indisiga **bo`g`in** deyiladi.
Bo`g`in unli tovushlar asosida hosil bo`ladi.

5-slayd

6-slayd

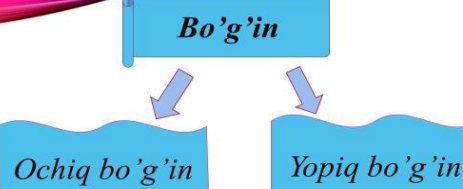

7-slayd

8-slayd

Yopiq bo`g`in.

Undosh tovushlar bilan tugagan bo`g`inlar **yopiq bo`g`inlardir**.
Masalan:
kal-tak, zum-rad, gul-don.

Ochiq bo`g`in.

Unli tovushlar bilan tugagan bo`g`inlar **ochiq bo`g`inlardir**.
Masalan: o-na, o-ta.

Mustahkamlash :

Darslik bilan ishlanadi.

Topshiriq. “ Yo`limizdagi to`siqlar ” matni ustida ishlash.

Matnga o`quvchilar tomonidan munosabat berildi.

94 – mashq . Matnda ajratilgan so'zlarni bo'g'inga bo'lib ko'chiring.

95-mashq . Berilgan hikmatlar o'quvchilar tomonidan o'qiladi va matnga mos kelmagan hikmat aniqlanadi , so'zlar bo'g'inga ajratib yoziladi.

96- mashq . O'quvchilar o'rtasida musobaqa o'tkaziladi .

9-slayd

10-slayd

Kel esga olaylik.

- 1.Bo 'g'in deb nimaga aytiladi?*
- 2.Bo 'g'inning qanday turlarini bilasiz?*
- 3. Urg 'u haqida nimalarni bilib oldingiz?*
- 4.Men yurtimni sevaman. Ushbu gapdagi mantiqiy urg 'uni toping.*

- 5.Ingliz va rus tillarida urg 'u qanday bo 'ladi?*
- 6.Rus tilida so 'zlar qanday bo 'g'inga ajratiladi,ingliz tilida-chi?*
- 7.Bugungi darsimizda matematikaga oid qanday shakllar yoki belgilarni ko 'rdingiz?*
- 8.Ingliz tili qaysi davlatlarning rasmiy tili hisoblanadi?*
- 9.Rus tili qaysi mamlakatning davlat tili va bu davlatni xaritadan ko 'rsatib bera olasizmi?*

Uy
ga
va

zifa : 97-mashq .Boshqotirmanini yeching. Birinchi so'zning so'nggi bo'g'ini bilan ikkinchi so'zning birinchi bo'g'ini bir xil tovushlardan iborat

DAVLAT BUDJETINI URTA MUDDATLI REJALASHTIRISH ORQALI DAVLAT MOLİYASINI BOSHQARISHNI ISLOH QILISH

Xamdamov Rustam Ramozonovich
Toshkent moliya instituti magistranti
Ortiqov Ulug'bek Akrombek o'g'li
Toshkent moliya instituti magistranti

Annotatsiya: Ushbu maqolada o'rta muddatli fiskal siyosatning mazmuni va uni joriy qilishning ob'ektiv zarurligi asoslangan. O'zbekistonda o'rta muddatli budjet daromad va xarajatlarini prognozlashtirishning tashkiliy- iqtisodiy asoslari tahlil qilingan.

Kalit so'zlar: o'rta muddatli fiskal siyosat, prognoz, rejalashtirish, budjetni operativ boshqarish, unumdorlik prinsipi, budjetlashtirish.

Аннотация: В данной статье обоснована содержание среднесрочной фискальной политики и объективной необходимости ее реализации. Анализируются организационные и экономические основы среднесрочного прогнозирования доходов и расходов государственного бюджета Республики Узбекистана.

Ключевые слова: среднесрочная фискальная политика, прогноз, планирование, оперативное управление бюджетом, принцип продуктивности, бюджетирование.

Abstract: This article substantiates the content of the medium-term fiscal policy and the objective need for its implementation. The organizational and economic foundations of medium-term forecasting of income and expenditure of the state budget of the Republic of Uzbekistan are analyzed.

Key words: medium-term fiscal policy, forecast, planning, operational budget management, the principle of productivity, budgeting.

Kirish

Zamonaviy sharoitlarda davlat moliyasini boshqarishni isloh qilish, tez o'zgaruvchan bozor muhiti sharoitida o'rta muddatli budjetni taxminlashtirish, davlat moliyasini ijtimoiy-iqtisodiy taraqqiyotning o'rta muddatli ustuvor yo'nalishlarini realizatsiya qilishdagi imkoniyatlarini baholash maqsadida O'zbekistonda o'rta muddatli fiskal siyosatni amalga oshirish uslubiyotiga asoslangan davlat moliyasini boshqarish tizimi joriy qilindi. Ushbu tizim sharoitida davlat budjeti daromadlarining kelgusi yiliga prognozi va navbatdagi 2 yili uchun taxmin ko'rsatkichlari aniqlanadi.

O'zbekiston Respublikasi Prezidentining 2017 yil 7 fevraldagi "O'zbekiston Respublikasini yanada rivojlantirish bo'yicha Harakatlar strategiyasi to'g'risida"gi PF-4947-sonli Farmoni [1] asosida amalga oshirilayotgan kompleks islohotlar davlat

moliyasi tizimini takomillashtirish bo'yicha ham keng islohotlarni amalga oshirishni taqozo qilmoqda.

O'rta muddatli fiskal siyosat davlat moliyasi tizimidagi islohotlarni o'rta muddatli strategik yo'nalishi to'g'risida axborot olish va shuningdek, mamlakatni

ijtimoi-iqtisodii taraqqiyetning ustuvor yo'nalishlari bilan fiskal siyosatni uyg'unlashtirish imkoniyatini beradi.

Mavzuga oid adabiyotlar tahlili

Aksariyat o'tish davrini boshdan kechirayotgan mamlakatlarda davlat budjetini rejalashtirish daromad va xarajatlarning yillik rejasini tayerlashga qaratilgan. Natijada tez o'zgaruvchan bozor muhiti sharoitida qisqa vaqt ichida moliyaviy tanazzulni to'g'ri reaksiya qilish imkoniyatlari mavjud bo'lsada, strategik konturdagi rivojlanish yo'nalishlarining moliyaviy asoslarini taxminlashtirish imkoniyatlari mavjud bulmaydi. Shuning uchun ham nisbatan barqaror taraqqiyet yo'liga o'tgan mamlakatlarda o'rta muddatli budjetni rejalashtirish amaliyotiga o'tish bilan bog'liq islohotlarni amalga oshirish keng tadqiq qilinib kelinmoqda. Chunki, bugungi kunda qabul qilingan budjet qarorlari bir necha yil davomidagi oqibatlarga olib keladi va ikki yek uch yil ichida kutilishi mumkin bo'lgan voqealar operativ choralar ko'rishni talab qilishi mumkin. Ushbu amaliyot aksariyat mamlakatlarda o'rta muddatli budjet rejalashtirish amaliyotini joriy etishga undaydi.

Strauch R., Xallenberg M., J. Fon Xagenlar Yevropa mamlakatlarida budjet prognozini shakllantirish qabul qilingan dasturlarni barqaror realizatsiyasi va dasturlar o'rtasidagi konvergentlik, ya'ni o'zaro uyg'unlikni ta'minlashning omili ekanligini tadqiq qilishgan [4]. Iqtisodchilar J. Blondal, D. Bergall, I. Xavkesvord va R. Dayton-Smitlar Avstraliyada iqtisodiyetdagi barqaror makromoliyaviy ko'rsatkichlar ta'minlanishi sharoitida o'rta muddatli budjetlashtirish imkoniyatlari va uni pozitiv jihatlarini tadqiq qilishgan [5].

Iqtisodchi olim J. Lyuingman yuqoridan quyiga qarab yo'naltirilgan budjetlashtirish prizmasi sharoitida budjet menejmentining samaradorligini ortish imkoniyatlarini tadqiq qilgan [6]. Iqtisodchi K. Rogof siyosiy biznes sikllarining turli fazalari kesimida o'rta muddatli budjetlashtirishning samaradorlik mezonlarini taklif qilgan [7].

O'rta muddatli budjetlashtirish sharoitida budjet defitsitini boshqarish samaradorligi bilan o'zaro bog'liqligi N. Rubini va J. Sakslarning ilmiy ishlarida tadqiq etilgan [8].

Milliy iqtisodiyetimizda o'rta muddatli fiskal siyosat instrumentlarini joriy qilish va budjetni o'rta muddatli rejalashtirish imkoniyatlari Yo.Sh. Fayzullayev, I.A. Azizovalarning ishlarida keng tadqiq etilgan [2].

Mualliflar fikricha, makroiqtisodiy barqarorlik va iqtisodiy o'sishning istiqbolli yo'nalishlarida budjet-soliq siyosati real imkoniyatlariga har tomonlama baho berish, davlat moliyaviy resurslardan samarali foydalanish va o'rta muddatli kelajakda ularning samaradorligiga erishish maqsadida budjet daromadlari hamda xarajatlarini rejalashtirishda (a) oshkoralik, (b) barqarorlik, (v) unumdorlik prinsiplariga asoslangan, xalqaro amaliyotning eng sara andozalariga mos keladigan ishonchli usullarini ishlab chiqish va ulardan foydalanish vazifalarini hal qilishni talab etadi [2, b.29]. Bu maqsadlarga qat'iy budjet cheklashlari doirasida xarajatlarni o'rta muddatli kompleks rejalashtirish ("Medium-term Expenditure Framework" - MTEF)ra bosqichma-bosqich o'tish yo'li bilan erishilishi e'tirof etiladi.

Ushbu usul budjet islohotiga doir adabiyetlarida keng tarqalgan bo'lib [9], respublikamizda nashr etilgan adabiyetlarda budjetni o'rta muddatli rejalashtirish (BO'MR) yoki natijaga yo'naltirilgan o'rta muddatli budjetlashtirish [3] (NYMB) sifatida tavsiflanadi.

Yuqoridagi ilmiy tadqiqotlarda budjetni o'rta muddatli rejalashtirish ko'p omilli fenomen sifatida iqtisodiyot barqaror taraqqiyot tendensiyasida samarali boshqarishning funksional elementi ekanligi isbotlangan.

Tadqiqot metodologiyasi

Maqolada ma'lumotlarni guruhlash, analiz va sintez, tizimli tahlil, taqqoslash, kompleks baholash, qiyosiy va solishtirma tahlil hamda prognoz usullaridan samarali foydalanildi.

Tahlil va natijalar

Ma'lumki, o'rta muddatli davlat budjeti daromad va xarajatlari rejasini o'zida namoyon qiluvchi o'rta muddatli fiskal siyosat davlat moliyasining istiqboldagi iqtisodiy taraqqiyotni o'rta muddatli prognoz ko'rsatkichlariga uyg'unlashgan ravishda shakllantirish maqsadida amalga oshiriladi.

Xususan, O'zbekistonda davlat budjetini o'rta muddatli rejalashtirish: o'rta istiqbolga mo'ljallangan ijtimoiy-iqtisodiy rivojlanishining kompleks dasturlarini realizatsiya qilish amaliyotining joriy etilganligi, ushbu dasturlarni ichki va tashqi qarz mablag'larini jalb qilish bo'yicha davlat qarz siyosatini yuritilayotganligiga ham bog'liq bo'lmoqda. Xususan, yirik va strategik tavsifdagi investitsiya xarajatlarini amalga oshirishdagi o'rta muddatli budjet imkoniyatlariga baho berish, o'rta muddatli davlat xarajatlari samaradorligini baholash, budjet daromadlari va xarajatlarning zrtta muddatli taxminlari bo'yicha shaffof ko'rsatkichlar tizimini shakllantirish imkoniyatlari yaratiladi.

Budjet loyihasinin tayyorlash va yillik monitoringning markaziy komponenti prognozlashtirish atrofida bo'ladi. Yangilangan makroiqtisodiy tizim tegishli siyosatni ishlab chiqish hamda daromadlar va xarajatlarning ishonchli prognozlarida reallikni ta'minlash uchun zarurdir.

Iqtisodiy hamkorlik va taraqqiyot tashkiloti eksperti Kosta Lingmanning fikricha, Moliya vazirligi barcha tegishli makroiqtisodiy o'zgaruvchilarning yiliga to'rt-besh marta qayta ko'rib chiqilgan prognozini tayyorlaydi. Bundan tashqari, davlat ma'muriyati budjetdagi har bir xarajatlar va daromadlarni prognoz kontingentini ishlab chiqilishini doimiy ravishda baholashi kerak. O'rta muddatli istiqbolda davlat xarajatlarining to'liq prognozi yiliga besh-olti marta amalga oshiriladi. Xarajatlarni tez-tez va ambitsiyalar bilan bashorat qilish kompyuterlashtirilgan tizim orqali amalga oshirilishini ta'kidlashadi [10].

Davlat budjetini o'rta muddatli rejalashtirish algoritmining prizmasida yirik va strategik ahamiyatga ega bo'lgan investitsiyalar va defitsitning mumkin bo'lgan darajasini moliyalashtirish uchun o'rta muddatli qarz siyosatini aniqlab olish hisoblanadi. Chunki, joriy davlat qarzi siyosati, istiqbolda davlat budjetiga qarzga xizmat ko'rsatish shaklida (qarz foizlari va amortizatsiyasi xarajatlari) moliyaviy yuk bo'lib tushishi mumkin. Bunday holatda davlat xarajatlarini davlat qarzlariga xizmat ko'rsatish bo'yicha xarajatlar bilan uyg'unlashgan holda taxminlashtirishni talab qiladi. Ushbu omili inobatga olmaslik istiqbolda qarz qopqoniga tushish orqali budjet riskining ehtimoligini ortishiga olib keladi.

Shuningdek, prizmaning keyingi bosqichidagi vazifa budjetlararo transfertlar va budjet tizimi bo'g'inlari o'rtasidagi pul oqimlarini prognoz ko'satkichlarini aniqlash hisoblanadi.

Budjetni o'rta muddatli rejalashtirishning yana bir funksional vazifalaridan biri davlat budjetini joriy holatga emas balki, o'rta muddatga aniq va muayyanligini ta'minlashga yo'naltirilgan zamonaviy rejalashtirish texnologiyalarini joriy qilishdir. Davlat budjeti ham iqtisodiy kategoriya hisoblanib, uning moddiy negizini milliy iqtisodiyot va jamiyatning sotsial platformasidagi davlatning pozitsiyasi tashkil qiladi. Ushbu prinsipdagi muhim jihatlardan biri siyosiy qarorlar qabul qilishning bosh omilidir, chunki u risklarni kamaytirishni ta'minlaydi va oldini olish choralarini ko'rish imkoniyatini berishi hisoblanadi [3].

Ikkinchi prinsipda davlat budjetini o'rta muddatli rejalashtirishda davlatning moliyaviy resurslarini shakllantirish va sarflanishi uchun siyosiy jihatdan hisobdorlikni ta'minlanishi nazarda tutiladi. Chunki milliy daromadnei taqsimlanishida davlat budjetida to'lanadigan moliyaviy resurslar davlatning ixtiyoridagi moliyaviy resurslar hisoblanib, ularni shakllantirish va foydalanish bo'yicha qarorlar qabul qilish Parlamentning vakolatiga kiradi.

Uchinchi prinsip har qanday rejalashtirish kabi davlat budjetini o'rta muddatli rejalashtirish ham davlat moliyaviy resurslaridan foydalanishda maksimal samaradorlikni ta'minlashi zarurligini nazarda tutadi. Zero, rejalashtirish boshqaruvning muhim funksional elementi sifatida uning samaradorligini fundamental asosini tashkil qiladi. Zero, iqtisodichilar ta'kidlaganlaridek, "Reja hech

narcha emas, rejalashtirish hamma narsani tashkil qiladi" [11] - deb aytilgan tom ma'nodagi qoidaga asoslangan holda, budjetni o'rta muddatli rejalashtirish o'zining maksimal samaradorlikka erishish imkoniyatlari orqali xususiy jozibadorligini namoyon qiladi.

Malumki, davlat budjeti daromadlarining yetarli darajada bo'lishi mamlakatda ijtimoiy, iqtisodiy, madaniy va boshqa sohalarni belgilangan miqdorda va muddatlarda moliyaviy taminlash imkoniyatini beradi. Shuning uchun bugungi kunda budjet daromadlarini samarali shakllantirish va ularning hajmini oshirish dolzarb masalalardan biri bo'lib qolmoqda. Zero bu boradagi ishlarni amalga oshirish natijasida jamiyatning barcha qatlamlarini qo'llab- quvvatlash va strategik maqsadlarni amalga oshirish uchun imkon bermoqda.

Bugungi kunda O'zbekiston Respublikasida davlat budjeti daromadlarining asosini soliqlar tashkil qiladi. Soliqlarni undirish jarayonida bevosita respublika budjetiga tushadigan hamda mahalliy budjetlarga undiriladigan soliqlarni ko'rishimiz mumkin. Respublika budjetiga undiriladigan umumdavlat soliqlarining bir qismi hududlar imkoniyatlaridan kelib chiqqan holda mahalliy budjetlar ixtiyorida qoldiriladi.

Ma'lumki, o'rta muddatli fiskal siyosat sharoitida budjet daromadlarini prognozlashtirish, iqtisodiyot tarmoqlarini rivojlanish nisbatlari kesimida soliq bazasining shakllanishi va soliq siyosatining strategik yo'nalishlarining pirovard maqsadlari kabi bir qator omillar ta'sirida shakllantiriladi. Xususan, iqtisodiyotdagi soliq yukining o'rta muddatli istiqbollari bunda muhim ahamiyat kasb etadi.

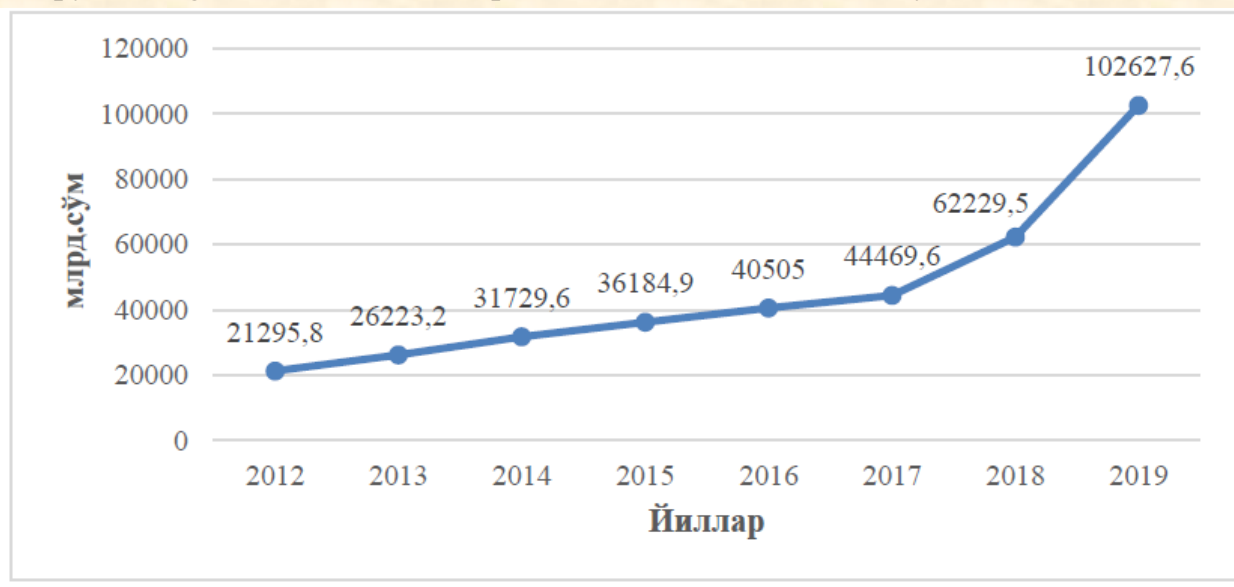

1-rasm. Davlat budjeti daromadlari dinamikasi, mlrd.so'm.²⁵

3-rasm ma'lumotlaridan ko'rish mumkinki, davlat budjeti daromadlari nominal mazmunda 2012 yilga nisbatan 2019 yilda 4,8 barobar miqdorda oshib bormoqda.

²⁵ www.mf.uz. - sayti ma'lumotlari asosida tuzildi.

Ushbu tendensiyaga asoslangan holda davlat budjeti daromadlarini 2012-2022 yillarga dinamik o'zgarishining polinomial trend tenglamasini shakllantiramiz (4-rasm).

◆ Davlat budjeti daromadlari, mlrd so'm Polinomialnaya (Davlat budjeti daromadlari, mlrd so'm)

4-rasm. Davlat budjeti daromadlarini 2012-2019 yillarga dinamik o'zgarishining polinomial trend tenglamasi

Demak, ushbu hisob kitoblarga asoslangan holda ta'kidlash joizki davlat budjeti barqaror o'sish sur'atiga ega bo'lib, ushbu o'sishning chiziqli tenglamasi 4-rasmdagi parabolik trendni o'zadi mujassamlashtiradi.

Natijada ushbu o'sish trendiga muvofiq, 2021 yilga prognoz ko'rsatkichi 150 trln so'mdan ortishi prognoz qilinmoqda.

Ushbu prognoz ko'rsatkichlarimizni O'zbekiston Respublikasi Moliya vazirligi tomonidan ishlab chiqilgan prognoz ko'rsatkichlariga solishtiradigan bo'lsak, maksimal yaqinlikni kuzatishimiz mumkin (1-jadval).

1-jadval²⁶

Davlat budjetining o'rta muddatli prognoz ko'rsatkichlari

№	Ko'rsatkichlar prognoz	Davlat budjetining mo'ljal	
		2021	2022
1.	Daromadlar	128,5	177,6
2.	Xarajatlar	131,1	175,3

Demak, davlat budjetining daromad va xarajatlari barqaror o'sish sur'atini ifodalab, navbatdagi yil uchun prognoz ko'rsatkichlari, 2 va 3 yil uchun mo'ljallangan ko'rsatkichlariga asoslanadi. 2020, 2021 yillarda davlat budjetining prognoz va mo'ljal ko'rsatkichlari asosida defitsitli budjet taxminlashtirilgan bo'lsa, 2022 yildan profitsit bilan budjet taxminlashtirilgan. Daromadlarning prognoz va taxmin ko'rsatkichlari mamlakatdagi YAIM o'rta muddatlardagi prognoz ko'rsatkichlariga asoslanadi.

Davlat budjeti daromad va xarajatlarini o'rta muddatli rejalashtirish bir qator afzalliklarga egadir.

5- rasmdan ko'rish mumkinki, davlat budjetini o'rta muddatli rejalashtirish strategik kontekstda davlat budjetini boshqarishning zamonaviy uslubiyotini o'zida mujassamlashtirishi bilan budjet menejmenti samaradorligini ta'minlaydi.

²⁶ www.mf.uz. - sayti ma'lumotlari asosida tuzildi.

5-rasm. Davlat budjetini o'rtacha muddatli rejalashtirish natijalar.

Manba: muallif tomonidan tuzilgan.

Shu bilan bir vaqtda, o'rtacha muddatli budjet ayrim kamchiliklardan ham xoli emas. Buni quyidagilarda ko'rish mumkin:

Birinchi, amaldagi budjetni o'rtacha muddatli rejalashtirish vositasida yalpi fiskal balans shakllantiriladi. Yalpi fiskal balansga asoslangan o'rtacha muddatli budjetni shakllantirish murakkab rejalashtirish prizmasini o'zida mujassamlashtiradi. Xususan, bunday rejalashtirish ko'p sonli kompetent kadrlar komandasini talab qiladi. Bu o'z navbatida rejaga nisbatan transaksiyaon xarajatlarni ortishiga olib keladi.

Ikkinchi, iqtisodiyotdagi turbulent tebranishlar kuzatilgan sharoitda bunday budjetlarning aniqlik darajasi yo'qoladi. Natijada boshqaruv organlari uchun makrobudjet parametrlariga asoslangan targetlash siyosatida mavhumlikni keltirib chiqaradi.

Lekin, budjetni o'rtacha muddatli rejalashtirish jarayoni iqtisodiyotni dasturlashtirilgan boshqaruv tizimi sharoitida yuqori afzalliklari ushbu uslubiyotni joriy qilish va yanada takomillashtirish bo'yicha islohotlarni olib borishni taqozo qiladi.

Xulosa va takliflar

Davlat budjetini o'rtacha muddatli rejalashtirish o'tish davri bilan bog'liq turli shoklar, turbulent holatlardan makroiqtisodiy barqarorlik va izchil iqtisodiy o'sish kursiga o'tgan mamlakatlarda davlat moliyasini o'rtacha muddatli taraqqiyot tedensiyalariga uyg'unlashtirish kontekstida muhim ahamiyat kasb etadi.

Davlat moliyasi tizimida budjetlashtirish amaliyotiga o'rtacha muddatli istiqbolni kiritish, vazirliklar tomonidan ajratilmagan mablag'ni bir moliya yilidan boshqasiga o'tkazish orqali vaqtning ma'lum stansionar(yil) intervallarida samaradorlikni oshirish uchun imkoniyatlar yaratadi.

Umumiy budjet intizomini ta'minlashda Davlat budjetini o'rtacha muddatli rejalashtirishning turli modellari samaradorligi mamlakatlarning uzoq muddatli budjet prognozlarining aniqligi tahlili asosida baholanadi. Prognozlarning aniqligi oldingi uch yillik prognozlar va davlat xarajatlari, daromadlari va balans balansining o'sish sur'atlaridan oshib ketadigan o'rtacha farq bilan o'lchanadi.

Foydalanilgan adabiyotlar

1. O'zbekiston Respublikasi Prezidentining 2017 yil 7 fevraldagi "O'zbekiston Respublikasini yanada rivojlantirish bo'yicha Harakatlar strategiyasi to'g'risida"gi PF-4947-sonli Farmoni.
2. Fayzullayev Yo.Sh., Azizova I.A., Budjetni o'rtacha muddatli rejalashtirish. - Toshkent: 2010.

3. Azizova I.A. Natijaga yoʻnaltirilgan budjetlashtirish. Oʻquv yoʻllanma. T.:InfoCOM.UZ MCHJ nashriyoti, 2010.
4. Strauch, R., M.Hallerberg, and J.von Hagen,2004, "Budgetary Forecasts in Europe - The Track Record of Stability and Convergence Programmes," European Central Bank Working Paper No. 307 (Frankfurt: European Central Bank).
5. Blondal, J., D. Bergvall, I. Hawkesworth, and R. Deighton-Smith, 2008, "Budgeting in Australia ", OECD Journal on Budget, Vol. 8, № 2 (Sent.), str. 1-64.
6. Ljungman, G., "Top-Down Budgeting — A Tool for Strengthening Fiscal Management, "IMF Working Paper 09/243 (Washington: International Monetary Fund). 2009.
7. Rogoff, K., 1990 ""Equilibrium Political Business Cycles", American Economic Review, Vol. 80, № 1.
8. Roubini, N., and J. D. Sachs, 1989 " "Political and Economic Determinants of Budget Deficits in Industrial Democracies", European Economic Review, Vol. 33, № 5 (may), str. 903-38.
9. Dall Forsythe. Performance Management Comes to Washington: A Status Report on the Government Performance and Results Act. The Nelson A. Rockefeller Institute of Government, 2000.
10. Gosta Ljungman The Medium-term Fiscal Framework in Sweden. ISSN 1608-7143 OECD Journal on Budgeting Volume 6 - No. 3 © OECD 2007.
11. IMF, 2014. Fiscal Multipliers: Size, Determinants, and Use in Macroeconomic Projections. Fiscal Affairs Department, Technical Notes and Manuals. International Monetary Fund, Washington. April 2014.
12. www.mf.uz. - Oʻzbekiston Respublikasi Moliya vazirligi rasmiy sayti.

WAYS OF TEACHING AND PLANNING ENGLISH GRAMMAR LESSONS

Abdieva Shahnoza Tuychievna

English teacher, Secondary school No 27, Jizzakh city, Jizzakh region

Annotation: *Without grammar, words hang together without any real meaning or sense. In order to be able to speak a language to some degree of proficiency and to be able to say what we really want to say, we need to have some grammatical knowledge. This article provides some points on the topic of how to plan English grammar lessons properly and clearly.*

Keywords: *English, ESL, English grammar, language teaching methodology.*

By teaching grammar we not only give our students the means to express themselves, but we also fulfil their expectations of what learning a foreign language involves. Fortunately, nowadays with the emphasis on a communicative approach and a wealth of stimulating resources, teaching grammar does not necessarily mean endless conjugation of verbs or grammar translation.

There are two main approaches to teaching grammar. These are the deductive and the inductive approach.

- A deductive approach is when the rule is presented and the language is produced based on the rule. (The teacher gives the rule.)
- An inductive approach is when the rule is inferred through some form of guided discovery. (The teacher gives the students a means to discover the rule for themselves.)

In other words, the former is more teacher centred and the latter more learner centred. Both approaches have their advantages and disadvantages. In my own experience, the deductive approach is undoubtedly time saving and allows more time for practising the language items thus making it an effective approach with lower level students. The inductive approach, on the other hand, is often more beneficial to students who already have a base in the language as it encourages them to work things out for themselves based on their existing knowledge.

A deductive approach often fits into a lesson structure known as PPP (Presentation, Practice, Production). The teacher presents the target language and then gives students the opportunity to practise it through very controlled activities. The final stage of the lesson gives the students the opportunity to practise the target language in freer activities which bring in other language elements.

In a 60-minute lesson each stage would last approximately 20 minutes. This model works well as it can be used for most isolated grammatical items. It also allows the teacher to time each stage of the lesson fairly accurately and to anticipate and be prepared for the problems students may encounter. It is less workable at higher levels

when students need to compare and contrast several grammatical items at the same time and when their linguistic abilities are far less uniform.

In this stage the teacher presents the new language in a meaningful context. I find that building up stories on the board, using realia or flashcards and miming are fun ways to present the language.

For example, when presenting the 2nd conditional, I often draw a picture of myself with thought bubbles of lots of money, a sports car, a big house and a world map.

- I ask my students what I'm thinking about and then introduce the target language.

"If I had a lot of money, I would buy a sports car and a big house."

- I practise and drill the sentence orally before writing it on the board (positive, negative, question and short answer).
- I then focus on form by asking the students questions. E.g. *"What do we use after 'if'?"* and on meaning by asking the students questions to check that they have understood the concept (E.g. *"Do I have lots of money?"* No. *"What am I doing?"* Imagining.)
- When I am satisfied that my students understand the form and the meaning, I move on to the practice stage of the lesson. During this stage of the lesson it is important to correct phonological and grammatical mistakes.

There are numerous activities which can be used for this stage including gap fill exercises, substitution drills, sentence transformations, split sentences, picture dictations, class questionnaires, reordering sentences and matching sentences to pictures.

- It is important that the activities are fairly controlled at this stage as students have only just met the new language. Many students' books and workbooks have exercises and activities which can be used at this stage.
- When teaching the 2nd conditional, I would use split sentences as a controlled practice activity. I give students lots of sentence halves and in pairs they try and match the beginnings and ends of the sentences.

Example: *"If I won the lottery,"* *"I'd travel around the world."*

- I would then do a communicative follow up game like pelmanism or snap using the same sentence halves.

Again there are numerous activities for this stage and what you choose will depend on the language you are teaching and on the level of your students. However, information gaps, role plays, interviews, simulations, find someone who, spot the differences between two pictures, picture cues, problem solving, personalisation activities and board games are all meaningful activities which give students the opportunity to practise the language more freely.

- When teaching the 2nd conditional, I would try to personalise the lesson at this stage by giving students a list of question prompts to ask others in the class. Example: *do / if / win the lottery?*
- Although the questions are controlled the students are given the opportunity to answer more spontaneously using other language items and thus the activity becomes much less predictable.
- It is important to monitor and make a note of any errors so that you can build in class feedback and error analysis at the end of the lesson.

When teaching grammar, there are several factors we need to take into consideration and the following are some of the questions we should ask ourselves:

- How useful and relevant is the language?
- What other language do my students need to know in order to learn the new structure effectively?
- What problems might my students face when learning the new language?
- How can I make the lesson fun, meaningful and memorable?

Although I try to only use English when teaching a grammar lesson, it is sometimes beneficial to the students to make a comparison to L1 in the presentation stage. This is particularly true in the case of more problematic grammatical structures which students are not able to transfer to their own language.

It is also important to note that using the PPP model does not necessarily exclude using a more inductive approach since some form of learner-centred guided discovery could be built into the presentation stage. When presenting the 2nd conditional I sometimes present the language in context and then give the students a worksheet with a series of analysis questions to do in pairs.

PPP is one model for planning a lesson. Other models include TTT (Test, Teach, Test), ARC (Authentic use, Restricted use, Clarification and focus) and ESA (Engage, Study, Activate). All models have their advantages and disadvantages and I, like many other teachers I know, use different models depending on the lesson, class, level and learner styles.

References

1. SOROS International Open Society Interdisciplinary Program “Fundamentals of Critical Thinking”.
2. Scientific bases of application of pedagogical technologies in educational process of higher pedagogical educational institutions. Materials of the Republican scientific-methodical conference. - T.: TDPU named after Nizami, 2000.
3. Farberman B.L., Musina R.G., Jumaboeva F.A. Modern methods of teaching in higher education. T., 2002.

SEMANTIC AND LINGVO CULTUROLOGICAL ANALYSIS OF ENGLISH WORDS

Yuldasheva Mastona Mukhubillayevna

English teacher, the Department of Interfaculty Foreign Languages, Namangan State University

Annotation: *The semantic and lingvo culturological meaning of words have always been the reason for further research for English lexicology. This article intends to give some information about semantic and lingvo culturological analysis in English lexicology.*

Keywords: *English lexicology, semantic analysis, lingvo culturological analysis.*

Lexicology as a branch of linguistics has its own aims and methods of scientific research, its basic task being a study and systematic description of vocabulary in respect to its origin, development and current use. Lexicology is concerned with words, variable word-groups, phraseological units, and with morphemes which make up words. There are two principal approaches in linguistic science to the study of language material, namely the synchronic (Gr. syn — ‘together, with’ and chronos — ‘time’) and the diachronic (Gr. dia — ‘through’) approach. With regard to *Special Lexicology* the synchronic approach is concerned with the vocabulary of a language as it exists at a given time, for instance, at the present time. It is special *Descriptive Lexicology* that deals with the vocabulary and vocabulary units of a particular language at a certain time. A Course in Modern English Lexicology is therefore a course in Special Descriptive Lexicology, its object of study being the English vocabulary as it exists at the present time.

The diachronic approach in terms of Special Lexicology deals with the changes and the development of vocabulary in the course of time. It is special Historical Lexicology that deals with the evolution of the vocabulary units of a language as time goes by. An English Historical Lexicology would be concerned, therefore, with the origin of English vocabulary units, their change and development, the linguistic and extralinguistic factors modifying their structure, meaning and usage within the history of the English language.

Lexicology studies various lexical units: morphemes, words, variable wordgroups and phraseological units. We proceed from the assumption that the word is the basic unit of language system, the largest on the morphologic and the smallest on the syntactic plane of linguistic analysis. The word is a structural and semantic entity within the language system. Etymologically the vocabulary of the English language is far from being homogeneous. It consists of two layers - the native stock of words and the borrowed stock of words. Numerically the borrowed stock of words is considerably larger than the native stock of words. In fact native words comprise only

30 % of the total number of words in the English vocabulary but the native words form the bulk of the most frequent words actually used in speech and writing. Besides the native words have a wider range of lexical and grammatical valency, they are highly polysemantic and productive in forming word clusters and set expressions. Borrowed words (or loan words or borrowings) are words taken over from another language and modified according to the patterns of the receiving language. In many cases a borrowed word especially one borrowed long ago is practically indistinguishable from a native word without a thorough etymological analysis (street, school, face). The number of borrowings in the vocabulary of a language and the role played by them is determined by the historical development of the nation speaking the language. The most effective way of borrowing is direct borrowing from another language as the result of contacts with the people of another country or with their literature. But a word may also be borrowed indirectly not from the source language but through another language. When analysing borrowed words one must distinguish between the two terms - "source of borrowing" and "origin of borrowing". The first term is applied to the language from which the word was immediately borrowed, the second - to the language to which the word may be ultimately traced e.g. table - source of borrowing - French, origin of borrowing - Latin elephant - source of borrowing - French, origin-Egypt convene - source of borrowing - French, origin Latin.

The closer the two interacting languages are in structure the easier it is for words of one language to penetrate into the other. There are different ways of classifying the borrowed stock of words. First of all the borrowed stock of words may be classified according to the nature of the borrowing itself as borrowings proper, translation loans and semantic loans. Translation loans are words or expressions formed from the elements existing in the English language according to the patterns of the source language (the moment of truth - sp. el momento de la verdad).

A semantic loan is the borrowing of a meaning for a word already existing in the English language e.g. the compound word shock brigade which existed in the English language with the meaning "аварийная бригада" acquired a new meaning "ударная бригада" which it borrowed from the Russian language. Latin Loans are classified into the subgroups.

1. Early Latin Loans. Those are the words which came into English through the language of Anglo-Saxon tribes. The tribes had been in contact with Roman civilisation and had adopted several Latin words denoting objects belonging to that civilisation long before the invasion of Angles, Saxons and Jutes into Britain (cup, kitchen, mill, port, wine).

2. Later Latin Borrowings. To this group belong the words which penetrated the English vocabulary in the sixth and seventh centuries, when the people of England were converted to Christianity (priest, bishop, nun, candle).

3. The third period of Latin includes words which came into English due to two historical events: the Norman conquest in 1066 and the Renaissance or the Revival of Learning. Some words came into English through French but some were taken directly from Latin (major, minor, intelligent, permanent).

4. The Latest Stratum of Latin Words. The words of this period are mainly abstract and scientific words (nylon, molecular, vaccine, phenomenon, vacuum). Norman-French Borrowings may be subdivided into subgroups:

1. Early loans - 12th - 15th century

2. Later loans - beginning from the 16th century. The Early French borrowings are simple short words, naturalised in accordance with the English language system (state, power, war, pen, river) Later French borrowings can be identified by their peculiarities of form and pronunciation (regime, police, ballet, scene, bourgeois).

Reference

1. Kunin A.V. English-Russian Phraseological Dictionary. 20,000 idioms approx. 4th edition, revised and enlarged, with bookmarks. — Moscow: Russkiy Yazyk, 1984. — 944 p.
2. Stepanov U.S. Constants: The Dictionary of Russian Language. — M., 1997. — 824 p.
3. Simpson J.A. The Concise Oxford Dictionary of Proverbs. — Oxford University Press, 1982. — 256 p.

LANGUAGE LEARNING STRATEGY USE: WHAT ARE THE MAIN FACTORS THAT IMPACT LEARNERS' LLS PREFERENCES?

Sadriyeva Gulvisar Sodiq qizi

muhammadalisadriyev@gmail.com

The teacher of Uzbekistan State World Languages University

Annotation. Why language learners are different at learning and performing language skills in spite of the same instructions that they get, and the same methods that are used by similar instructors? It has been one of the central questions in the field of SLA that attracted vast number of researchers and language instructors. There are numerous factors that directly or indirectly effect the language learning process and one of them, namely, language learning strategies, their classification, role and effect on second language learning are going to be discussed in this article.

Key words: *Language learning strategies (LLS), taxonomy, personality trait, motivation, affective factors, introverts, extroverts*

How to facilitate language acquisition, finding easier but effective ways of learning have been crucial issues of all times both for teachers and learners, even for the linguists in the field of Second Language Learning. Consequently, several works were conducted to analyze the nature of second language learning and the factors that impacts that process. LLS have also believed to be one of the central parts learning the language that affect the acquisition of another language. They are considered as the “behaviors or actions which learners use to make language learning more successful, self –directed and enjoyable” Oxford, 1989, p.237). Oxford (1989) highlighting a facilitative function of learning strategies, describes them as “specific actions, behaviors, steps, or techniques that students use to improve their progress in developing skills in a second or foreign language” (p. 518). Language learning strategies are found vitally important to the development of autonomous skills of the learners. For instance, Cotterall (2000) points out that learning strategies are valuable tools to transferring responsibility from teacher to learner that directly influences on constructing learner autonomy in language acquisition. Another description of them is “the conscious or semi-conscious thoughts and behaviors used by learners with the explicit goal of improving their knowledge and understanding of a target language” (Cohen, 2003, p.280).

Categorization of language learning strategies

There are several classification theories of language learning strategies that vary with the accordance of the research method (interview, questionnaire, observation, etc.), the strategy of measurement and context (SLA, FLL, and others).

The classification offered by Rubin & Wenden (1987) has distinguished two broad types with some subtypes:

- *Direct Strategies* (cognitive, metacognitive);
- *Indirect Strategies* (communication and social)

Besides those two types, Rubin (1981) classified another eight subtypes that constituted of more specific strategies (Table 1). O' Malley and Chamot (1990) have classified LLS relying on the cognitive concepts of language and classified them into three large groups: cognitive, metacognitive, and socio-affective ones.

Rubin's (1981) Taxonomy

Strategy groups	Subgroups
Direct	1. Clarification 2. Monitoring 3. Memorization 4. Guessing 5. Deductive Reasoning 6. Practicing
Indirect	1. Creating opportunities for practice 2. Production tricks

The variables that affect learner strategy use

Numerous studies have been conducted to analyze different variables that would be influential on the usage or preference of learner strategies as it has been a topical subject of the field. Relevant studies have investigated a number of factors, such as, *motivation* (Reid, 1987; Ehrman and Oxford, 1989), *language learning styles* (Reid, 1987; Rossi-Le, 1989), *academic major* (Poltitzer and McGroarty, 1985), and *gender* (Ehrman and Oxford, 1989; Oxford and Nyikos, 1989) that have strong correlation between learner strategy use. In contrast, the conclusion of the study directed by McMullen (2009) that studied the importance of gender and academic major on language learner strategy use have not demonstrated a noticeable effect on LLS use within Saudian context. Another group of researchers has tried to show a direct correlation between the use of LLS and proficiency. For example, a study conducted by Radwan (2011) has shown that the language proficiency of the learner significantly impacts overall usage of strategies or Rahimi, Riazi and Saif, (2008) who studied LLS use across proficiency levels has claimed the proficiency as the main predictor of using LLS. Similarly, Ansarin (2018) has investigated the role of learner effectiveness in LLS preference and the results of the study demonstrate significant distinctions between students who have different proficiency levels.

Correlation between LLS and personality trait

Individual differences of the learners are always considered as a vital factor that can directly impact the success of language learning. As personality is one of these factors that vary from learner to learner has been capturing scholars focus in

terms of its impact on language learning strategies of learners. For instance, Oxford & Nykos (1989) studied the relationship between personality and LLS conceptualized that only successful learners are able to select the right strategies that suit their personality. Besides, Brown (2001) stated that the psychological type of learners could influence the adaptation of particular learner strategies. Introversion and extroversion are the psychological traits of human personality that are believed to have highly impact on the preference of LLS use and even success of second language acquisition. For example, Ellis (1994) offered two hypotheses about relationship between introversion, extroversion level and language acquisition. The first hypothesis is that the extroverts are good at language learning with the help of their communicative advantages, the next one sees introverts more successful than extroverts because their cognitive academic abilities are highly developed. In conclusion, learning the second or foreign language is a systematic and intricate process that demands using effective ways or strategies to facilitate acquiring new language together with its culture and way of thinking. Appropriately chosen learning strategy will be helpful for the learners to develop the language skills easier as well as in a fascinating way. The core concept here is employing a suitable strategy that meets your needs. According to the results of several types of research, which are discussed in this paper, there are loads affective factors that impact selecting the language learning strategies, such as, personality traits, age, gender, proficiency level, and many others. Among them, personality trait has been capturing linguist's attention and considered as an effective learner variable.

References

- Cohen, A., (2003). Strategy Training for Second Language Learners. Center for Advanced Research on Language Acquisition, University of Minnesota, Minneapolis, MN (ERIC Documentation Reproduction: Services No. EDO-FL-03-02), pp. 1-2
- Cottaral, S., (2000). Promoting learner autonomy through the curriculum: Principles for designing language courses. *ELT Journal*, 54(2), pp. 109-117
- Ehrman, M., Oxford, R., (1989). Effects of sex differences, career choice, and psychological type on adult language learning strategies. *Modern Language Journal* 73, 1-13
- Ellis, R., (1994). *The study of second language acquisition*. Oxford: UK: Oxford University Press.
- Oxford, R., Nyikos, M., (1989). Variables affecting choice of language learning strategies by university students. *The Modern Language Journal* 73 (3), 291-300
- Rubin, J., (1981). Study of cognitive processes in second language learning. *Applied Linguistics*, 11, 117-131

INSON HUQUQLARINI TA'MINLASH — BOSH MAQSADIMIZ

Fatoyev Faxridin Mo'minovich
O'zbekiston Respublikasi IIV
Buxoro akademik litseyi
maxsus fanlar o'qituvchisi

Annotatsiya: Maqolada fuqarolarning huquq va erkinliklarini himoya qiluvchi organlar to'g'risida fikr yuritilgan.

Kalit so'zlar: demokratiya, huquq, qadriyat, sud, milliy qonunchilik

Mustaqil demokratik yo'ldan dadil odimlayotgan O'zbekistonning eng ulug' maqsadi, avvalo, xalqimiz manfaatlarini ko'zlangan islohotlarni amalga oshirishga qaratilgani bilan e'tiborlidir. Bu jihatlar Konstitutsiyamizda ham mustahkamlab qo'yilgan. Jumladan, Bosh Qomusimizning II bob 13 moddasida "O'zbekiston Respublikasida demokratiya umuminsoniy printsiplarga asoslanadi, ularga ko'ra inson, uning hayoti, erkinligi, sha'ni, qadr-qimmatini va boshqa daxlsiz huquqlari oliy qadriyat hisoblanadi.

O'zbekistonda qisqa tarixiy muddat ichida milliy davlatchilikni shakllantirishning huquqiy asoslari yaratildi. Mamlakatimiz barcha rivojlangan huquqiy davlatlardagi kabi uch hokimiyatga, ya'ni qonun chiqaruvchi, ijro etuvchi va sud hokimiyatiga taqsimlandi. Xalq farovonligi yo'lida kuchli huquqiy davlatdan fuqarolik jamiyati sari ildam qadam qo'yish maqsadida erkin bozor munosabatlariga asoslangan kuchli iqtisodiyot barpo etildi. Shu tariqa, yurtimiz xalqaro huquqning to'laqonli va teng huquqli sub'ektiga aylandi. Inson huquqlari muammosi bugungi kunda insoniyat oldida turayotgan eng dolzarb muammolardan biridir. Aynan inson huquqlarining ta'minlanganlik darajasi bilan davlatning demokratik rivojlanganlik darajasi o'lchanadi, inson huquqlari muayyan bir mamlakatda demokratik-huquqiy davlat barpo etish siyosatining o'ziga xos barometridir. Zero, inson huquqlarini ta'minlash jamiyatning barcha jabhalardagi taraqqiyotning asosi, chunki inson huquqlari ta'minlangan jamiyatda raqobat muhiti paydo bo'ladi hamda ijobiy o'zgarishlar va yangilanishlar sur'atlari jaddalashadi hamda pirovardida demokratik huquqiy davlat qurish bo'yicha strategik maqsadga erishiladi.

O'tgan davr mobaynida Konstitutsiyamiz respublika mustaqilligining huquqiy poydevorini mustahkamlashda, barcha sohalaridagi islohotlarni amalga oshirishda va xalqimiz farovonligini yuksaltirishda muhim omil bo'lib xizmat qildi. Shu bilan bir qatorda davr sinovlaridan muvaffaqiyatli o'tib, mustaqilligimizning hamda insonlarning huquq va erkinliklari hamda manfaatlarining chinakam kafolatiga aylandi. Qomusimizda birinchi navbatda, shaxs manfaati davlat manfaatidan ustun g'oyasiga asos solingan bo'lib, inson, uning huquq va erkinliklari hamda manfaatlarini

eng oliy qadriyat sifatida muhrlab qo'yildi. Konstitutsiyamizda fuqarolarning tengligi, erkinligi va daxlsizligi, huquq va erkinliklarining oliy qadriyat ekanligi, har qanday qonunga xilof tajovuzlardan muhofaza qilinishi, qonunga asoslanmagan holda hibsga olinmasligi yoki qamoqda saqlanmasligi, qiynoqqa solinmasligi kabi eng muhim va muxtasar qoidalar qat'iy mustahkamlab qo'yildi.

Konstitutsiyamizda belgilangan normalarga hamohang holda o'tgan davrda inson huquqlari bo'yicha milliy institutlarning yaxlit tizimi yaratildi, inson huquqlari bo'yicha ta'limning uzluksiz tizimi barpo etildi, inson huquqlarini ta'minlash bo'yicha monitoring olib borish tizimi ishlab chiqildi, inson huquqlarini ta'minlashning nodavlat tizimi, fukarolik jamiyati institutlari faol rivojlantirildi hamda bu sohada samarali xalqaro hamkorlik yo'lga qo'yildi.

Konstitutsiyaviy-huquqiy taraqqiyotimizning yana bir muhim jihati – davlatimiz rivojlanishida insonparvarlik tamoyillari tobora mustahkamlanib, jinoiy jazolarni liberallashtirish, ijtimoiy adolat, jazoning muqarrarligini ta'minlashga erishish borasida salmoqli yutuqlarga erishganimizdir. Bu borada mamlakatimizda olib borilayotgan sud-huquq islohotlari inson huquqlarini ta'minlashning muhim kafolati sifatida namoyon bo'ladi.

Xususan, O'zbekiston Prezidentining 2016 yil 21 oktyabrdagi "Sud-huquq tizimini yanada isloh qilish, fuqarolarning huquq va erkinliklarini ishonchli himoya qilish kafolatlarini kuchaytirish chora-tadbirlari to'g'risida" hamda 2017 yil 21 fevraldagi "O'zbekiston Respublikasi sud tizimi tuzilmasini tubdan takomillashtirish va faoliyati samaradorligini oshirish chora-tadbirlari to'g'risida"gi farmonlari hamda Harakatlar strategiyasi asosida 2017 yil 6 aprel va 31 mayda O'zbekiston Respublikasining Konstitutsiyasiga o'zgartishlar va qo'shimcha kiritish to'g'risida qonunlar qabul qilindi. Mazkur qonunlar Davlatimiz rahbari Shavkat Mirziyoyev tomonidan tasdiqlangan 2017-2021 yillarda O'zbekiston Respublikasini rivojlantirishning beshta ustuvor yo'nalishi bo'yicha Harakatlar strategiyasida belgilab berilgan vazifalarni ro'yobga chiqarishga qaratilgan prinsipial qoidalarni o'zida mujassam etdi.

Yuqoridagi qonunlar asosida Konstitutsiyamizning 80, 81, 83, 93, 107, 108, 110, 111-moddalariga tegishli o'zgartishlar va qo'shimcha kiritildi. Konstitutsiyamizga kiritilgan mazkur o'zgartish va qo'shimchalarga ko'ra, O'zbekiston Respublikasi Oliy sudi va Oliy xo'jalik sudining fuqarolik, jinoiy, ma'muriy va iqtisodiy sud ishi yurituvi sohasidagi sud hokimiyatining yagona oliy organi – O'zbekiston Respublikasi Oliy sudiga birlashtirildi, Sudyalar oliy kengashiga konstitutsiyaviy maqom berildi, ma'muriy sudlar tashkil etildi hamda Konstitutsiyaviy sud vakolatlari sezilarli darajada kengaytirildi.

Xususan, sud tizimida iqtisodiy va ma'muriy sudlar tashkil etishni nazarda tutuvchi ushbu konstitutsiyaviy o'zgartishlar mamlakatimizda olib borilayotgan ma'muriy, iqtisodiy, bozor islohotlarini sud-huquqiy jihatdan ta'minlash samaradorligini

oshirishning, xususiy mulk huquqini, tadbirkorlik faoliyatini sudda ishonchli himoya qilishning muhim omiliga aylanadi. Jumladan, ommaviy-huquqiy munosabatlardan kelib chiqadigan ma'muriy nizolarni, davlat organlarining harakatlariga yoki harakatsizligiga, qarorlari ustidan fuqarolar, tadbirkorlik sub'ektlarining bergan murojaatlarini ko'rib chiqishga vakolatli bo'lgan turli darajadagi ma'muriy sudlarning tuzilishi jismoniy va yuridik shaxslarning qonuniy huquq va erkinliklarini, manfaatlarini sudda himoya qilish samaradorligini tubdan oshiradi.

Qonun me'yorlarida fuqarolarning huquq va erkinliklarini ishonchli himoya qilish kafolatlarini kengaytirish, odil sudlovga erishish darajasini, sud ish yurituvining sifat va samaradorligini oshirish, nomzodlarni tanlash va sudyalarning lavozimlariga tayinlash tizimini yanada takomillashtirish mustahkamlab qo'yildi. Binobarin, bularning barchasi bugungi kunda sud-huquq sohasida amalga oshirilayotgan islohotlarning asosiy yo'nalishlari hisoblanadi.

O'zbekistonning yangi taraqqiyot strategiyasida qonun ustuvorligini ta'minlash va sud-huquq tizimini yanada isloh qilish bo'yicha belgilangan vazifalar mohiyat-e'tibori bilan bu sohani butunlay yangi bosqichga olib chiqish, pirovardida inson huquq va manfaatlarini himoyasini samarali ta'minlashga keng imkoniyatlar yaratdi. Harakatlar strategiyasida aynan sud hokimiyatining chinakam mustaqilligini ta'minlashga alohida urg'u berilgani bejiz emas. Zero, odil sudlovni og'ishmay amalga oshirishda, fuqarolar va yuridik shaxslar huquqlari bo'yicha adolatli qaror qabul qilishda buning ahamiyati beqiyos.

Xulosa qilib aytganda, inson huquqlariga oid xalqaro printsip va standartlarni o'zida mujassam qilgan O'zbekiston Respublikasi Konstitutsiyasining normalari va printsiplari milliy qonunchilik negizini tashkil etdi hamda yurtimizda inson huquqlarini ta'minlash va himoya qilishning barqaror huquqiy asoslarini yaratishda mustahkam poydevor bo'ldi.

Foydalanilgan adabiyotlar:

1. Inson huquqlari umumjahon Deklaratsiyasi. T., «Adolat», 1992.
2. Tadjixanov U., A. Saidov, X. Odilqoriyev. O'zbekiston Respublikasining Konstitutsiyaviy huquqi. —T., «Sharq», 2017

YOSHLARDA HUQUQIY MADANIYAT VA ONGNI SHAKLLANTIRISHDA FUQAROLIK TARBIYASINI BERISHNING AHAMIYATI

Rahimova Zarina Rahmatullo qizi

Buxoro viloyati Peshku tuman 22-sonli umumta'lim maktabi Tarbiya va huquq
fani o'qituvchisi

Annotatsiya: *Tarbiya - shaxsni maqsadga muvofiq takomillashtirish uchun uyushtirilgan pedagogik jarayon bo'lib, tarbiyalanuvchining shaxsiga muntazam va tizimli ta'sir etish imkonini beradi. Tarbiya jarayoni o'qituvchi va o'quvchi (tarbiyachi va tarbiyalanuvchi)lar o'rtasida tashkil etiluvchi hamda aniq maqsadga yo'naltirilgan hamkorlik jarayonidir. Mazkur maqolada yoshlarda huquqiy madaniyat va ongni shakllantirishda fuqarolik tarbiyasini berishning ahamiyati xususiyati borasida fikr yuritiladi.*

Kalit so'zlar: *tarbiya, huquqiy tarbiya, huquqiy madaniyat, huquqiy ong.*

Tarbiya jarayonida tarbiyalanuvchining ongi shakllana boradi, histuyg'ulari rivojlanadi, ijtimoiy hayot uchun zarur bo'lgan ijtimoiy aloqalarni tashkil etishga xizmat qiladigan xulqiy odatlar hosil bo'ladi. Mustaqil O'zbekiston Respublikasida shakllanayotgan milliy istiqlol g'oyalari fuqarolarni Respublika Konstitutsiyasida e'tirof etilgan insonparvar, demokratik, huquqiy davlat va huquqiy jamiyatni barpo etishdek ezgu maqsad atrofida birlashtirishga xizmat qiladi.

Har bir fuqaroning ijtimoiy-siyosiy, huquqiy faolligini yuzaga keltirish, huquqiy madaniyatini qaror toptirish – fuqarolik (huquqiy) jamiyatning asosiy talabi sanaladi. Jamiyat tomonidan qonunchilik yo'li bilan belgilangan talablar fuqaro xulqini baholash, xatti-harakatlari mohiyatini tahlil qilish uchun mezon bo'lib xizmat qiladi. Ana shu talablarga muvofiq fuqaroning xulq-atvoridagi ayrim ko'rinishlar, harakatlar yoki odatlar ma'qullanadi yoki qoralanadi. O'zbekiston Respublikasi fuqarolarining maqsadi erkin, demokratik, insonparvar huquqiy davlat va jamiyatni qurishdir. Bu jamiyatni bunyod etish jarayonida yangi ijtimoiy fuqarolik tarbiyasini tashkil etish vazifalarini yanada murakkablashtiradi. Zero, demokratik, huquqiy jamiyat barpo etilishining muvaffaqiyati fuqarolarning ijtimoiy-siyosiy onglilik darajasi, fuqarolik fazilatlarining qaror topganligi va ijtimoiy faollik ko'rsatkichlariga bog'liq.

Fuqarolikning ijtimoiy asosi yangi ijtimoiy-iqtisodiy munosabatlar bo'lib, unda fuqarolarning shaxsiy manfaati jamiyat manfaati bilan qo'shib, uyg'unlashib ketadi. Milliy va umuminsoniy qadriyatlar mazmunida aks etgan g'oyalar, demokratik talablar hamda axloqiy-huquqiy me'yorlarga muvofiq faoliyat yuritish ijtimoiy fuqarolik munosabatlarining muhim qoidasiga aylanadi. Fuqarolik tarbiyasi fuqarolik tushunchasining mohiyatini anglatish orqali o'quvchilarda yuksak darajadagi fuqarolik madaniyatini shakllantirish, ularni xalq, Vatan, jamiyat manfaatlari yo'lida kurashuvchi fuqarolar etib tarbiyalashga yo'naltirilgan pedagogik jarayon. Fuqarolik tarbiyasining markaziy ob'ekti fuqaro sanaladi. Fuqaro fuqaroligi huquqiy jihatdan

e'tirof etilgan hamda muayyan jamiyat (davlat) a'zosi bo'lgan shaxsdir. Fuqarolik esa huquqiy va axloqiy me'yorlarga ongli rioya etish, ma'lum huquqlardan foydalanish hamda burchlarni bajarishga mas'ullik bilan yondoshuv, mehnat jarayoni va jamoadagi faollik, ma'naviy yetuklik asosida muayyan davlatga mansublik.

Fuqarolik tarbiyasining vazifalari tizimini quyidagilar tashkil etadi:

1. Yosh avlodni doimiy ravishda jamiyatda ustuvor mavqega ega bo'lgan axloqiy va huquqiy me'yorlarga rioya etishga o'rgatib borish.

2. O'quvchilarga fuqarolik huquq va burchlari to'g'risida ma'lumotlar berib borish, ularda fuqarolik faoliyatini tashkil etish borasida ko'nikma va malakalar hosil qilish.

3. O'quvchilarda davlat ramzlariga nisbatan hurmat va muhabbatni qaror toptirish, Respublika Prezidenti sha'ni, or-nomusini himoya qilishga tayyorlik hissini shakllantirish.

4. O'quvchilarda xalq o'tmishi, milliy qadriyatlarga nisbatan muhabbat tuyg'usini uyg'otish, ulardan g'ururlanish, faxrlanish va iftixor hislarini oshirish.

5. Vatan, xalq va millat ishiga sodiqlik, o'z manfaatlarini yurt manfaatlari bilan uyg'unlashtira olishga erishish, fidoiy fuqaroni tarbiyalab voyaga yetkazish.

6. Vatan, yurt ozodligi va mustaqilligini e'zozlovchi, ardoqlovchi, uni himoya qilishga tayyor fuqaroni tarbiyalash ishiga keng jamoatchilik e'tiborini jalb etish.

O'quvchilarning fuqarolik tarbiyasini tashkil etishda shaxsga davlat Konstitutsiyasida ko'rsatilgan huquqlardan foydalanish hamda burchlarni bajarish xususida ma'lumotlar berish, ularda ijtimoiy faoliyatni tashkil etishda huquqlardan foydalanish va burchlarni bajarish bo'yicha ko'nikma va malakalarni hosil qilish maqsadga muvofiqdir. Respublika Bosh qonunida shaxsning quyidagi huquqlari kafolatlanadi: yashash huquqi, erkinlik va shaxsiy daxlsizlik, ayblanayotgan shaxs ishining sudga qonuniy tartibda, oshkora ko'rib chiqilishi, har kim o'z sha'ni va obro'siga tahdid qiladigan tajovuzlardan, shaxsiy hayotga aralashishdan himoyalanih va turar-joy dahlsizligi, Respublika hududida bir joydan ikki joyga ko'chish, O'zbekiston Respublikasiga kelish va undan chiqib ketish, fikrlash, so'z va e'tiqod erkinligi, vijdon erkinligi, davlat ishlarini boshqarishda bevosita yoki o'z vakillri orqali ishtirok etish, qonuniy mitinglar, yig'ilishlar va namoyishlarda ishtirok etish, kasaba uyushmalarida, siyosiy partiyalarga va boshqa jamoat birlashmalariga uyushish, ommaviy harakatlarda ishtirok etish, saylash va saylanish, mulkdor bo'lish, mehnat qilish, erkin kasb tanlash, dam olish, qariganda yoki mehnat qilish layoqatini yo'qotganda, shuningdek, boquvchisidan mahrum bo'lganda ijtimoiy ta'minotdan foydalanish, tibbiy xizmatdan foydalanish, bilim olish, ilmiy va texnikaviy ijod erkinligi. O'quvchilarga huquqlari borasidagi bilimlarni berish bilan birga fuqarolarning burchlari nimalardan iborat ekanligi haqida ma'lumot berish, bu xususida o'quvchilarda amaliy ko'nikmalarni hosil qilish ko'zlangan maqsadga erishishda muvaffaqiyat omili bo'ladi.

Fuqarolik tarbiyasini tashkil etish jarayonida shaxsda vatanparvarlik (lotincha «patriotes» – vatandosh, «patris» – vatan, yurt) tuyg'usini shakllantirishga alohida e'tibor qaratiladi. Binobarin, fuqaro muayyan davlatning a'zosi sifatida uning sha'ni, obro'-e'tiborini ta'minlashi, uning manfaatlari uchun kurasha olishi zarur.

Vatanparvarlik shaxsning o'zi mansub bo'lgan millat, tug'ilib o'sgan vatani tarixidan g'ururlanishi, buguni to'g'risida qayg'urishi hamda uning porloq istiqboliga bo'lgan ishonchini ifoda etuvchi yuksak insoniy fazilat sanaladi. «Vatanparvarlik – o'z taqdirini vatan, millat taqdiri bilan boqlagan barcha kishilrga xos fazilat. Millat taraqqiyotining imkoniyatlari, shon-shuhrati, obro'- e'tibori ham shu millat kishilar vatanparvarlik tuysusining darajasi bilan bog'liqdir».

Vatanparvar shaxs qiyofasida quyidagi sifatlar namoyon bo'ladi:

1. Vatanga bo'lgan mehr-muhabbat, unga sadoqat.
2. O'zi mansub bo'lgan millat o'tmishi, urf-odatlarini, an'analarini va qadriyatlariga sodiqlik.
3. Vatan va millat tarixidan g'ururlanish.
4. Yurtning moddiy, shuningdek, millat tomonidan yaratilgan ma'naviy boyliklarini asrash, ularni ko'paytirish borasida g'amxurlik qilish.
5. Vatan ravnaqi va millat taraqqiyoti yo'lida mehnat qilish.
6. Vatan ozodligi va millat erkiga qilinayotgan har qanday tahdidga qarshi kurashish.
7. Vatan va millat obro'i, sha'ni, or-nomusini himoya qilish.
8. Vatan ravnaqi va millat taraqqiyotiga nisbatan ishonchga ega bo'lishi.

Vatanparvar shaxs o'z vatanini uning boyliklari yoki vatanining qulay geografik hududda joylashganligi uchun emas, balki, o'zi uning bir bo'lagi, o'zi mansub bo'lgan millatning esa unda istiqomat qilishi uchun qadrlay olishi zarur.

Foydalanilgan adabiyotlar

1. Mahmudov R. Huquq va madaniyat. Z.S. Zaripov tahriri ostida. – Toshkent, O'zbekiston, 1993.
2. Tadjixanov U., Saidov A. Huquqiy madaniyat nazariyasi. 2-tomlik. – Toshkent, O'zbekiston Respublikasi IIV Akademiyasi, 1998.
3. Nikitin A. Otvetstvennost nesovershennoletnix. – Moskva, Prosveheniye, 1990.

**INGLIZ TILIDA QO'SHMA GAPLARNI O'ZBEK TILIGA TARJIMA
QILISHNING JIHATLARI**
Boqiyeva Gulnoz Sunnatovna
Odilova Madina Bozorovna
**Buxoro viloyati Peshko' tumani 16-sonli umumiyta'lim maktabi ingliz tili
o'qituvchilari**

Annotatsiya: Hozirgi vatqda nafaqat chet tiliga o'qitish bo'yicha balki barcha fanlarga o'qitishni, o'rgatishni yangi-yangi metodlarini izlab topish va uni amalda sinab ko'rish to'g'risida ko'p ishlar qilinyapti. Bu hozirgi kundagi ta'lim tarbiya jarayonini yaxshilash, uchun xalq qilinishi kerak bo'lgan eng muhim muammolardan biridir. Maqolada tarjima ingliz tilida qo'shma gaplarni o'zbek tiliga tarjima qilishning ba'zi jihatlari bayon etiladi.

Kalit so'zlar: ingliz tili, tarjima, qo'shma gaplar, lingvistik jihatlari.

Hozirgi davrda har bir taraqqiy etgan xalqda jahondagi yuzlab xalqlar tilidan o'z ona tiliga ilm-fan va madaniyatning o'nlab sohalariga oid materiallarini tarjima qilinadi. Tarjima nusxa ko'chirish emas, tarjimaning estetik ehtiyoji uning ixtiyoridan tashqari, tarjimada iz qoldiradi. Yozuvchi hayot voqealaridan olgan mushohadalarini tilda badiiy ifodalasa, tarjimon asliyat matnni til vositasida qayta gavdalantiradi. Buning uchun u asarda tilga olingan voqe'likni muallif darajasida puxta bilishi shart. Har bir xalq adabiyotining rivojlanishida tarjimachilikning ta'siri katta bo'ladi. Zero tarjima adabiyot tarihi bilan tengdosh. O'zbek tarjimashunosligi ham qadimiydir. O'zbekistonda tarjimashunoslik maxsus ilm sifatida o'tgan asrning ikkinchi yarmida shakllandi. O'zbek tarjimashunosligida asosan adabiy yo'nalishi taraqqiy etgan. Tarjimaning insoniy jihatlari keyinroq o'zbek tiliga ko'pgina xorijiy tillardan bevosita o'girishga yo'l ochilgandan so'ng rivojlana boshladi. Tarjima xoh u yozma bo'lsin, xoh og'zaki bo'lsin, u millatlar va xalqlar o'rtasidagi muhim aloqa vositasi hisoblanadi. Har qanday tarjimaning asosiy vazifasi asl tilda so'zlovchi yoki yozuvchi tomonidan bildirilgan kommunikativ maqsadni o'zga tarjima tilida to'la va aniq ifoda etilishidan iborat. Tarjimaning aniq va mukammal bo'lishida tilning grammatik qurulishi, unga muvofiq til birliklarining mavjud ekanligi yoki emasligi, tilning ob'ektiv borliqni ifoda eta olish imkoniyatlarining miqyosi bir xil ekanligi yohud bir xil emasligi kabi omillar qatorida tarjimaning mahorati katta ahamiyat kasb etadi. Shu ma'noda, tarjimon nafaqat asliyat tarjima tillarning Grammatik qurilishi, leksik boyligini, balki o'sha tillarda gapiruvchi xalqlar tarihi, urf-odatlarini, an'anasi haqida bilimlarga ega bo'lishi lozim. Til birliklarining funksional jihatlari haqida ham mukammal bilimlarga ega bo'lishi kerak. Tarjima jarayonining oson yoki qarindosh yoki qarindosh emasligi, tipologik jihatdan bir yoki boshqa –boshqa til tizimlariga mansubligi ham katta ro'l o'ynaydi.

Analitik qurulishga ega bo'lgan, ingliz, fransuz, ispan kabi tillarning grammatikasi va Grammatik qurulishi o'xshash tomonlarining ko'pligi tarjima jarayonini osonlashtirsa, agglyutinativ tillarga mansub hozirgi zamon o'zbek tilida va analitik qurilishga ega bo'lgan hozirgi zamon ingliz tili asosida amalga oshiriladigan tarjimalarda bu jarayon qiyinroq kechishi mumkin. Hozirgi kunda tarjima jarayonining miqyosi ancha kengaydi. Leksik tarjimon o'z faoliyatida barcha sohalarni qamrab olish imkoniyatiga ega emas. Shu bois, tarjima to'laqonli, aniq va tabiiy chiqishida ixtisoslashuvning ahamiyati beqiyos ekan. Bu borada tarjimon ko'zda tutilgan malakaviy amaliyot borasida ham ancha-muncha islohotlarni amalga oshirish lozim deb o'ylayman. Amaliyot jarayonining 3 bosqichga bo'linishi maqsadga muvofiq bo'ladi:

1-bosqich davrida talabalarda zarur, turli hayotiy vaziyatlarni o'z ichiga olgan monologik, diologik nutqlarga nisbatan sodda tuzulishiga ega matnlar, ertak va hikoyalarni og'zaki va yozma tarjima qilish ko'nikmalari va malakalar shakllantiriladi va rivojlantiriladi.

2-bosqichda talabalarda siyosiy-publitsistik, rasmiy xabarlar, badiiy adabiyotlar, munozaralarni o'girish malakalari singdiriladi.

3-bosqichda esa talabalarining ilmiy-ommobop matnlar va diplomatik hujjatlar va uchrashuvlarda tarjimonlik qilish qatorida tarjimonning talaba tanlagan sohasi bo'yicha ixtisoslashuvga yo'naltirish maqsadga muvofiq.

Shu bosqichlar sirasiga (ikkinchi bosqichga) grammatik materiallarni tarjima qilishni ham kiritishimiz mumkin. Ingliz tilida quyidagi qo'shma gaplar o'zbek tiliga o'zbek tilidagi kesim ergash gaplar vositasida tarjima qilinadi:

The trouble was ... he got mixed.

Hamma muammo shundaki, u hamma narsaga aralashaverardi.

Ingliz tilidagi kesim ergash gapli qo'shma gapni o'zbek tiliga tarjima qilishda bosh gap bilan ergash gapni bog'lashga kishilik va so'roq olmoshlari ishlatiladi. Bunda kishilik yoki so'roq olmoshlarning barchasi emas, balki ayrimlari: *shu*, (*shuki*, *shundaki*), *kim* kabi turlarini qo'llash mumkin. Lekin ingliz tilida bosh gap tarkibida keluvchi to be bog'lama fe'li uni kesim ergash gap tarkibidagi ishlatiluvchi teng bog'lovchilar va so'roq olmoshlari esa ikkala bo'lakni bog'lovchilar hisoblanadi. Va o'zbek tiliga yuqorida aytib o'tganimizdek so'roq va kishilik olmoshlari yordamida (*shu*, *shuki*, *shundaki*, *kim*) tarjima qilinadi.

Ergash gapli qo'shma gaplarni tarjima qilganimizda qanday o'zgarishlar sodir bo'lishini quyidagi misollar orqali ko'rib chiqamiz.

One night, as soon as I finished my work on the ship, I went to get some fruit from the barrel.

Bir kuni tunda kemadagi ishlarimni yakunlashim bilanoq bochkadan biroz meva olishga ketdim.

Payt ergash gapli qo'shma gap o'zbek tiliga kengaygan birikmali sodda gap tarzida tarjima qilinyapti.

Biz yuqorida bir nechta misollar yordamida, ingliz tilidagi qo'shma gaplarni o'zbek tiliga tarjima qilish masalalarini ko'rib chiqdik. Ko'rinadiki, ingliz tilidan tarjima qilingan qo'shma gaplar o'zbek tilida sodda yoyiq gaplarga ham aylanishi mumkin. Ya'ni ergash gap xususiyatini yo'qotishi mumkin ekan. Shuningdek, ingliz tilida kesim ergash gaplar vergul bilan ajratilmaydi, o'zbek tilida esa kesim ergash gap bosh gapdan albatta vergul bilan ajratiladi. Bu holat ularning o'zaro farqli jihati hisoblanadi. Quyida ingliz tilida mavjud qo'shma gaplarni o'zbek tiliga tarjima qilish usullarini ko'rib o'tamiz. Ko'rib turganingizdek ingliz tilida kesim ergash gaplar o'zbek tiliga ergash gaplar yordamida, shuningdek, teng bog'lovchilar (ayruv, zidlov) yordamida tarjima qilinishi mumkin ekan.

Tarjima jarayonida ingliz tillaridagi kesim ergash gaplarning strukturasi buzilmay, kesim ergash gap shaklida o'zbek tiliga tarjima qilinishi mumkin ekan. Bu hol bog'langan qo'shma gaplarda quyidagicha:

My mother and I went to the village, but the people there did not want to help us.
Oyim va men qishloqqa bordik, lekin u yerdagi odamlar bizga yordam berishni xohlashmadi.

In twenty – four hours he was attacked by a fever, and died three days afterwards.
U yigirma to'rt soat davomida istimaladiva uch kundan so'ng vafot etdi.

Bu qo'shma gap tarkibidagi “was attacked by a fever” birikmasi o'zbek tilida “istimaladi” so'ziga to'g'ri kelyapti, va ingliz tilidagi “object” tushib qolyapti. Ingliz tilidagi qo'shma gapning birinchi qismi biroz qisqardi.

I was so angry, I left the house immediately.

Jahlim chiqdi, xonani darhol tark etdim.

Ushbu gapda gap komponentlari soni qisqargan, ingliz tilidagi ega o'zbek tilida tushib qolgan, lekin kesimdan anglashiladi, ya'ni “jahlim chiqdi”, “tark etdim” kesim tarkibidagi –im shaxs-son qo'shimchasi orqali egani aniqlab olishimiz mumkin. Yuqoridagilardan xulosa qilishimiz mumkinki, tarjima borasida o'quvchidan ham ziyraklikni, ham lug'at boyligini talab qiladi.

Foydalanilgan adabiyotlar

1. Johnson, K. E. The Sociocultural Turn and Its Challenges for Second Language Teacher Education. // TESOL Quarterly., – London., 2006.
2. Harmer J. The Practice of English Language Teaching. – London., 2001:
3. Jalolov J. Chet tili o'qitish metodikasi. – Toshkent., 2012: – 48-bet.

MODERN WAYS OF TEACHING ENGLISH

Kholliyeva Nafisa

Artikova Zukhra

English teachers, Secondary school No 4, Kushkupir district, Khorezm region

Annotation: *Across the world, information technology is dramatically altering the way student; faculty and staff learn and work. As the demand for technology continues to rise, colleges and universities are moving all sorts of student services, from laundry monitoring to snack delivery online. Technology is also changing the classroom experience. This article gives you some points about modern ways of teaching English.*

Keywords: *English, ESL, methodology, modern ways, web-learning.*

The process of English communication learning will be more student-centered but less time consuming. Therefore, it promises that the teaching quality will be improved and students' applied English communication can be effectively cultivated, meaning that students' communicative competence will be further developed. Language in education would ideally and ordinarily build on such naturally acquired language ability, enriching it through the development of literacy into an instrument for abstract thought and the acquisition of academic knowledge. Teachers use a range of local texts or English translation of literature in the classroom. The use of language as well as the use of a variety of accents in listening activities or tests is encouraged in the English language classroom. With the proliferation of tablets and smart phones, it is believed that textbooks will disappear in a few years. Furthermore, the access to knowledge in terms of flexibility and mobility has changed drastically. Teaching in English language classes focuses on fostering the students thinking as well as language content, outcomes and learning activities. There are significant and complex student-teacher interactions inside and outside the classroom. In a knowledge based society and to remain competitive and employable, teachers are expected to engage in a continuous professional development or the professional learning activities from the beginning to the end of their careers. As with any other profession, teachers are also expected to assume a greater responsibility for their own professional learning, continually developing their knowledge and skills. Having realized the need of the hour: the English teachers convene different types of conferences and seminars to create a platform and to get to know the upcoming ideologies in the ELT and also to upgrade themselves professionally. It is the fifth skills of language that enables the efficiency to use grammatical structures with accuracy. Academic qualification alone may not help teachers to grow professionally, on the other hand, they need to be equipped themselves with the current practices. The teaching materials that are being used in our country are almost made available

all over the world. There had been too many methodologies of teaching English language. The third dimension of globalization which is inseparable from English teaching is an advancement of Information and Communication Technology.

Communicative language teaching (CLT) emphasize on the process of communication rather than the mastery of language. Some time the term functional approach is use for communicative approach or communicative method.

Communicative approach based on the concept of 'communicative competence' which originally introduced H D Hymns. In is article on communicative competence published in, "New origins in Linguistics" in 1971. The communicative approach emphasizes real meaningful communication rather than the activity, topic and situation which are artificial and remote from student's lives. According to geeta Nagraj, "The Development of Language Learning from based to meaning based approach". Communicative approach in was three principle 1. Which involve real communication 2. Which involves various activities. 3. Which emphasize that language is meaningful to the learners.

Web Based Learning *Web based learning* is one of the fastest developing areas. There are thousands of English web based classes that offer trainings for a variety of basic language skills such as Learning, Speaking, Reading and Writing and are made interactive in a variety of ways. Some of the common technologies a available for promotion of education are as follows: The students can correspond with native speakers of the target language using a email by creating a personal email account (g-mail, yahoo, hotmail, etc) which is free.

The students can mail their home work to the teachers concerned and get it corrected in turn. The teacher can also provide revisions, feedback, suggestions for the betterment of every work and send them back. A blog is a personal or professional journal frequently updated for public consumption. The blogs enable uploading and linking the files which is very much suited to serve as on line personal journals for students. Blogging becomes communicative and interactive when participants assume multiple roles in the writing process, as readers/reviewers who respond to other writer's posts, and as writers-readers who, returning to their own posts, react to criticism of their own posts. The readers in turn can comment on what they read, although blogs can be placed in secured environments as well. Every internet service has audio functions, and technological instruments like laptops with cameras. The students could communicate with their teachers and friends who are far away. Likewise, they could very well communicate with the speakers of native language and get their pronunciation checked so as to improve their speaking. Learners can search for new words using dictionary option in the mobile phones and enrich their vocabulary. They may verify the spelling pronunciations and usage of the specific word they searched for.

Moreover, they can use Short Message Service (SMS) to send queries to their instructors and get their doubts cleared. iPods', one of the multimedia devices, enhance to users to generate, deliver, exchange texts, image, audio and video scripts as per the requirement. The teachers send text messages and the students can read and answer to them.

Suggestopedia is a teaching method developed by the Bulgarian psychotherapist Dr. Georgi Lozenov. Suggestopedia has been called a pseudoscience. It strongly depends on the trust that students develop towards the method by simply believing that it works. The purpose of suggestopedia is to enhance learning by tapping into the power of suggestion. Suggestopedia is a system for liberation from the 'preliminary negative concept regarding the difficulties in the process of learning'. Suggestopedia is a pedagogic application of suggestion. It helps learners to overcome the feeling that they cannot be successful and remove their mental barriers to learning. New Age Devices This year, the consumer Electronics Show (CES) which was held at Las Vegas, gave a glimpse of ground breaking devices purely meant for students. These showpieces ranged from 3D printers to smart watches.

The youth's requirements are matched by a new age device, be it studies or social media, travel or portability. The media streaming devices like the Google chrome cast and the Roku make group studies become interactive and presentations surprisingly fulfilled one. One has to stream the media on to a smart TV using dongle. Another blessing is the e-reader for the on-the-move generation. The all new Kindle Paperwhite is a boon. Students can just tuck in the e-reader for easy reference. The portable document scanner like the Doxie Flip Cordless Flatbed Photo and notebook scanner are used to get notes sorted. Other devices like copy and Olympus which have come with voice recorders can be utilized to record all the English lectures and be played as and when time permits.

The role of Modern Teacher Researchers defined the term role as a technical term which originally comes from sociology and refers to the shared expectation of how an individual should behave. Several methodologies have evolved different roles for a language teacher. Richards and Rodgers conceive a teacher's role as a part of design, component of a method. Littlewood conceptualized the role of the teacher as a facilitator of learning, an overseer, a classroom manager, a consultant or adviser and at times a co-communicator with the learners. To Harmer, a teacher plays the role of controller, organizer, assessor, promoter, participant, resource, tutor and observer. Task Based Language Teaching is the current paradigm is basically an offshoot of Communicative Language Teaching. Experimental learning or learning by doing is the main conceptual basis for the TBLT. The TBLT breaks down the barriers of the traditional classroom, because in the TBLT, the role of the learner is significantly altered. The teacher becomes a true facilitator of learning for the language learners,

purely by means of dialogic communication. The teacher's role is not shunned altogether but is restricted: the teacher is expected to be guide by the side. The role of teachers how will describe as follows:

1. Facilitator
2. Independent participant
3. Needs analyst
4. Counselor
5. Group processing manager.

The traditional method lays more emphasis on a teacher himself and is teacher centered. Repetitive practice, mechanical drills and memorization are the hallmarks of the traditional methods. Role of the teacher is to pertain to the long cherished traditional notion that pedagogic principles depend on how articulately a teacher teaches. It is imperative to understand the current trends and evaluative methods of the ELT.

References

1. Oxford, R. (2001). Integrated skills in the ESL/EFL classroom. ESL Magazine.
2. Griffiths, C. (2007). Language learning strategies: Student's and teachers' perceptions. ELT Journal. <http://dx.doi.org/10.1093/elt/ccm001>
3. Nassaji, H. (2012). The relationship between SLA research and language pedagogy: Teachers' perspective. Language Teaching Research.

BOSHLANG'ICH SINIF O'QUVCHILARINING INGLIZ TILIDA NUTQ KO'NIKMALARNI TAKOMILLASHTIRISH USULLARI

Murodova Gulruh Yakubovna

Buxoro viloyati Peshku tumani 22-sonli umumta'lim maktabi Ingliz tili fani o'qituvchisi

Annotatsiya: Maktablarda boshlang'ich sinf o'quvchilariga ta'lim – tarbiya berishda eng asosiy vazifalardan biri o'quvchilarga ona tilini o'rgatish bilan bir qatorda xorijiy tillarni o'rgatish, shu nuqtai nazardan ingliz tilini o'rgatishdir. Mazkur maqolada boshlang'ich sinf o'quvchilarining ingliz tilida nutq ko'nikmalarini takomillashtirish usullari xususida bayon etiladi.

Kalit so'zlar: ingliz tili, boshlang'ich sinf, o'qitish usublari, interfaol metodlar.

O'quvchini ingliz tiliga qiziqтира olish, ingliz tilida nutqini rivojlantirish, nutqiy munosabatga, muomalaga o'rgatishdir. Nutq o'stirishning asosiy maqsadi: o'quvchilarning ingliz tilidagi og'zaki nutqini rivojlantirishdan, atrofdagilar bilan nutqiy muloqotda bo'lish malakasini shakllantirishdan iborat. Nutq o'stirish vazifasi o'z ichiga bir qancha maxsus vazifalarni oladi:

1. O'quvchilarni sinf xonasi va tevarak-atrof bilan tanishtirish, nutqini o'stirish, lug'atini boyitish.
2. Nutqning grammatik tomonini shakllantirish.
3. nutqning tovush madaniyatini tarbiyalash.

Lug'at ustida ishlash ko'rgazmali qurollardan tahqari sinf xonasidagi ko'rgazmalardan hamda tevarak-atrof bilan tanishtirish orqali ham amalgam oshiriladi. O'quvchilarni tevarak - tarofdagi buyumlar, hodisalar, o'simliklar, hayvonot dunyosi va hokozolar bilan tanishtirish jarayonida ularning nomlarini, sifatlarini, hususiyatlarini inglizcha so'zlar bilan aytamiz.

Masalan: *Buyumlarning nomini anglatadigan:* (things) mirror (ko'zgu) camp (taroq), soup (sovun), carteen (gilam), cupboard, (shikaf) bad (kirovat), tableclothe (dasturhon). *Vegetables:* (sabzavotlar nomini anglatadigan carrot (savzi), cabbage (karam), turnip (shalg'om), cucumber (bodring). *Fruits:* (mevalar) apple (olma), pear (nok), cherry (olcha), peach (shaftoli), banana (banan), grape (uzum) domestic animals (uy hayvonlari) rooster (xo'roz), hen (tovuq), horse (ot), cow (sigir), dog (it), cat (mushuk), goat (echki). *Verbs* (harakatni ifodalovchi) washing (yuvinmoq), cleaning (tozalamoq), doing iron (dazmollamoq), cooking (pishirmoq) va boshqalar. *Adjectives:* (sifatlari) big (katta), small (kichkina), red (qizil), green (yashil), hot (issiq), cold (soviq) va hokazo so'zlar sozlar o'quvchilarning sinf xonasi va tevarakatrof bilan tanishtirish jarayonida o'quvchilar lug'atiga kiritiladi, buning natijasida ularning lug'ati boyitiladi, nutqi rivojlanadi.

Ingliz tili darslaida lug'at bilan ishlash juda muhim bo'lib, o'qituvchi o'quvchilarga o'rtoqlari bilan ingliz tilida nutqiy muloqotga kirishib keta olishiga yordam beradigan

tanlab hamda diologik nutq yordamida ular nutqiga kiritib boradilar. O'quvchilarni so'zlarning tarjimasini tushunishga o'rgatibgina qolmay, balki bu so'zlarni nutqlarni faol ishkatishga ham odatlanib boradilar. Lug'at tilning qurilish materiali hisoblanadi. Grammatika esa gapda so'zlarning o'zgarishi va ularning bog'lanish usullarini belgilaydi. Bundan tashqari, grammatika tilning qurilish modelini (so'z yasovchi, so'z o'zgartiruvchi) belgilaydi.

O'quvchi ingliz tilining barcha grammatik shakllarini qancha erta o'zlashtirsa, u aqliy jihatdan ham, nutqiy jihatdan ham sunchalik tez rivojlanadi. Agar o'quvchida nutqning grammatik tomoni noto'g'ri shakllansa, aqliy rivojlanishi kechkadi.

O'qituvch har bir mashg'ulot va o'yin turlarida bolalar nutqidagi grammatik xatolarni tuzatishi kerak. O'z vaqtida tuzatilmagan grammatik xato bola nutqida mustahkamlanib, uni tinglayotgan boshqa bolalar nutqida ham grammatik xatolarning paydo bo'lishiga sabab bo'ladi. Biroq maxsus tashkil etiladigan o'yinlarda bola nutqidagi yoki bu salbiy jihatlarni ogohlantirish bo'yicha ish olib, bola nutqida paydo bo'lgan grammatik hatolarni o'z vaqtida bartaraf etish lozim. Maxsus tashkil etiladigan o'yin va mashg'ulotlarda bolaning diqqati faqat kerakli Grammatik shakllarga jalb qilinadi. So'z, uning shakl jihatdan o'zgarishi, so'z birikmasi yoki gaplar ular aqliy faoliyatining mazmuni bo'lib qoladi. Bunday mashg'ulotlarni izchillik va ketma-ketlik bilan olib barish natijasida bolalar qanday gapirish kerakligini anglaydilar, savodli chiroyli gapirishga harakat qiladilar. Qulay ishchanlik ruhida tashkil etiladigan mashg'ulotlar bola diqqatini chalg'ib ketishining oldini oladi, ular o'qituvchining tushuntirishlarini, ko'rsatmalarini diqqat bilan tinglaydilar, o'rtoqlarini nutqini kuzatadilar. Mashg'ulotda nutq namunasini oladilar va o'z nutqlarida undan foydalanadilar.

Ko'pgina o'quvchilar o'z o'rtoqlarining xatolarini tuzatishda o'qituvchining eng yaqin yordamchisiga aylanib qoladilar. Bolalar nutqidagi grammatik xatolarni ogohlantirish, tuzatish maqsadida tashkil etiladigan maxsus mashg'ulotlar olib borishda quyidagi metodik ko'rsatmalarga amal qilish kerak: Ma'lum bir sinfda tashkil etiladigan mashg'ulot mazmunini uzoq muddatga mo'ljallab tashkil etish kerak. Mashg'ulot uchun bolalarning o'zlashtirishlari, ishlatilashi qiyin bo'lgan grammatik kategoriyalarni qayta – qayta tashkil etib mashqlar bajarish lozim. Bolalar oson va tez o'zlashtirgan birorta Grammatik formani (shakni) qayta o'rgatish maqsadga muvofiq emas. O'qituvchi yilning boshida o'quvchilar qanday Grammatik shakllarni qo'llashda qiynalishlarini, xatoga yo'l qo'yishlarini aniqlab olishi kerak. Buning uchun o'quvchi nutqini kuzatadi, alohida o'quvchilar uchun surali kartochkalar yoki biror - bir predmet yordamida o'tkaziladi.

Har bir boshlang'ich sinf uchun dastur mazmuniga mos talimiy o'yinlar, mashqlar tanlanadi. Masalan: Birinchi sinflar uchun “English alphabet”, “Numbers”, “Domestic animals”, “Family” va boshqalar. Ikkinchi sinf va undan yuqori sinflar

uchun "Verbs", "Jobs", "Body", "Seasons", "Months and weeks" va hokazolar. Bola nutqidagi xatolarni do'stona, xushmuomilalaik bilan tuzatish kerak. Hech vaqt bola nutqidagi xatoni takrorlash yaramaydi, yaxshisi grammatik shaklli to'g'ri bo'lgan so'zlarni, talimiy o'yinlarni takrorlash joizdir, o'qituvchi dars davomida yoki turli hil o'yinlar davomida bola nutqini kuzatib borishi va grammatik xatolarni tuzatishi shart. Bola nutqida grammatik xatolarni dars jarayonida etarli ovoz tonida, boshqa o'quvchilarga ham eshitarli qilib to'g'rilash kerak. O'quvchilarni grammatik to'g'ri gapirishga o'rgatish bilan bir qatorda nutqning tovush madaniyati ham o'rgatish lozim.

Nutq madaniyati – bu bayon etiladigan fikr mazmuniga mos tarzda til vositalarining barchasidan (Tovush, intonatsiya, Grammatik shakllar, leksik urg'ulardan) foydalana olishdir. O'qituvchi oldida quyidagi vazifalar turadi: o'quvchilarda so'zlardagi tovushlarni aniq, to'g'ri talaffuz etishni tarbiyalash, ingliz tili orfoepiya qoidalari asosida so'zlarni to'g'ri talaffuz etishni, aniq talaffuzini, bola nutqining ifodaliligini tarbiyalash. Biroq nutqning tovush madaniyatini tarbiyalash bu tovushlarning to'g'ri talaffuzini shakllantirish ekan deb tushunmaslik kerak.

To'g'ri tovush talaffuzini shakllantirish nutqning tovush madaniyati bo'yicha ishlarning bir bir qismigina hisoblanadi. O'qituvchi bolalarda to'g'ri nafas olish va chqarishni, ingliz tilidagi hamma tovushlarni to'g'ri talaffuz etishni, so'zlarni aniq talaffuz etishni, ovozdan to'g'ri foydalanishi, shoshilmasdan nutqning mazmuniga qarab, ifodali gapirishni tarbiyalaydi

Foydalanilgan adabiyotlar

1. Jalolov J.J, S.T Mahkamova, Sh.S Ashurov "English language teaching methodology" Toshkent-2015 "Fan va texnologiya" nashriyoti
2. Delahunty G., James C. Language, Grammar and Communication: A course for teachers of English. –New York: McGraw-Hill Inc., 1994
3. Alimov SH. S. Intensiv metodlar, interfaol metodlar, noannanaviy dars o'tish usullari, didaktik o'yinlarlar. Andijon 2009

RIVOJLANGAN DAVLATLARNING OLIY TA'LIM MUASSASALARINI O'ZINI O'ZI MOLİYALASHTIRISH TIZIMI

Bekmurodov Bekjon Quvonch o'g'li Toshkent Davlat Iqtisodiyot universiteti magistratura bo'limi "Marketing" yo'nalishi MMR-21 guruh magistranti
Bekmurodov Murodjon Quvonch o'g'li Termiz Davlat universiteti Magistratura bo'limi Iqtisodiyot "Tarmoqlari va sohalari" yo'nalishi II bosqich magistranti

Annotatsiya: Ushbu maqolada ta'lim tizimi o'zini-o'zi moliyalashtirish sohasidagi amalga oshirilishi kerak bo'lgan masalalar yuzasidan fikr yuritilgan

Kalit so'zlar: elitar, buxgalter, Sepes, dotatsiya, filantropik tashkilot.

Yaponiyadagi oliy ta'lim elitar bo'lib, barcha xoxlovchilar ham o'qiy olmaydi. U ham davlat, ham xususiy oliy ta'lim muassasalariga tayanadi. Yapon xukumati ta'limni oliy maktab tizimiga qoldirgan: davlat universitetlari asosan tabiiy fanlar, injenerlik fanlari asosida mutaxassislar tayyorlash bilan shug'ullanadi; davlatga aloqadorsiz universitetlar, odatda, gumanitar, ijtimoiy-iqtisodiy ixtisosliklar bo'yicha mutaxassis tayyorlaydi. Davlat ko'proq mablag' talab etadigan ixtisoslik olishni ta'minlaydi (Ma'lumki, zamonaviy muxandis tayyorlash, aytaylik yurist yoki buxgalter tayyorlashdan qimmatga tushadi). SHunday qilib, ta'lim tizimi o'zini ta'lim sohasidagi bozorning imkonsizligidan muxofaza qiladi. Xususiy ta'lim muassasalari ko'p mablag' talab etuvchi nazariy fanlar bilan bog'liq ixtisoslikka ega bo'lishga sharoit yaratmasligi mumkin, bunga boshlang'ich sarflarning to'ldirilmasligi xolati sabab bo'lishi mumkin. Davlat ta'lim standartlarini davlatga aloqadorsiz shu'ba sarfi minimal darajada bo'ladigan qilib belgilandi. Bu ta'limga to'lanadigan xaqning pasayishiga, davlatga aloqadorsiz ta'limga talab oshishiga, buning oqibatida davlatga aloqadormas universitetlar ko'payishiga olib keladi. Bunga dotatsiya siyosati ham ko'mak beradi, shuningdek qimmat tushmaydigan ixtisoslikda o'qitishga litsenziya berish siyosati, o'qituvchilar malakasiga qo'yiladigan talabning yuqori emasligi ham yordam beradi, bular hammasi oqibatida ish xaqini tejash, bitta o'qituvchiga to'g'ri keladigan talabalar miqdori oshishiga imkon beradi. SHuni ta'kidlash kerakki, o'z muvaffaqiyati uchun yapon ta'lim tizimi sezilarli darajada ham xukumat boshqaruv tizimidagi, ham davlatga qarashli bo'lgan va bo'lmagan ta'lim muassasalarida menejment madaniyati yuqoriligidan minnatdor bo'lsa arziydi. Oliy ta'lim muassasalarini moliyalash manbalari (davlat va xususi manbalar) qaytib konsortsium, oliy ta'limni tadbiiq etuvchilar va YUNESKOning oliy ta'lim bo'yicha yevropa markazi (SEPES) fikrini kiritish o'rinlidir. Ular aralash moliyalash sof davlat yoki sof xususiy moliyalashdan afzaldir, bunda aralash moliyalash ham davlat, ham xususiy ta'lim muassasalari uchun ma'qul 34 keladi degan fikrga keldilar. AqSHdagi oliy ta'lim muassasalarni moliyalash tizimi bu borada ancha e'tiborga molikdir.

Tarixdan shunday bo'ldiki, birinchi amerika kollejlari xususiy korporatsiyalar edi, ular o'z siyosati o'z standartlari va tartib-qoidalarini davlatdan xoli tarzda ishlab chiqqanlar. Lekin urushdan keyingi davrda davlat oliy ta'lim muassasalarida talabalar soni ko'paydi. Agar 1950 y. barcha talabaning 49%i xususiy kollej va universitetlarda ta'lim olgan bo'lsa, keyin davlat maxalliy kollejlarning tarmog'i kengaygach, nisbatan o'zgardi: davlat oliy ta'lim muassasalaridagi talabalar xissasi 78%dan oshdi. Oliy ma'lumot olganlik haqida diplom beruvchi AQSHning 3500 oliy ta'lim muassasasi yarmidan ko'pi xususiy korporatsiya. Bular bo'yicha mas'uliyat mashxur sobiq bitiruvchilar va boshqa xususiy shaxslardan iborat murabbiylar zimmasiga yuklangan, ular filantropik yordam ko'rsatadilar. AQSHdagi ko'pgina mashxur universitetlar - Garvard, Stenford, Yels, CHikago universitetlari va ko'pgina nufuzli kollejlari - Anxerst, Uilyame, CHarleston kollejlari xususiy shu'bagaga qarashli bo'lib, sezilarli darajada xayriyalarni oladilar va yuqori mavqega egadir. Bu xol ularga ta'lim uchun yuqori xaq olish va yig'implarga (90-yillar boshida 20 ming dollardan yuqori) ega bo'lish imkonini beradi. Keyingi o'n yillikda AQSHda xususiy oliy ta'lim muassasalarining soni davlatnikiga qaraganda ancha tez o'sdi, lekin unda taxsil oluvchi talabalar soni, birinchi galda, xaq to'lash yuqoriligi va shunday diplomni davlat ta'lim muassasasida olish mumkinligi tufayli muntazam qisqarmoqda. Bundan tashqari AqSH xususiy oliy ta'lim muassasalari o'z xajmiga ko'ra davlatga qarashlilarnikidan ancha kichik Amerika oliy ta'lim muassasalarini moliyalash besh manbadan amalga oshiriladi:

- federal byudjet, shtatlar byudjeti va maxalliy xukumat byudjetidan ajratilgan mablag'lar;
 - talabalarning ta'lim va xizmat uchun to'lovlari;
 - oliy ta'lim muassasasining o'z faoliyatidan kelgan daromadlar;
 - filantropik tashkilotlar va xususiy shaxslar xayriyalari;
 - xususiy tashkilotlar va shaxslar tuzgan maxsus fondlardagi jamg'armalardan foizlar.
- Oliy ta'limga davlat yordami o'rtacha 40-45%ni (oliy ta'lim muassasasi umumiy daromadida) tashkil etadi va quyidagicha taqsimlanadi; federal xukumat byudjetidan- 10-15%, shtatlar byudjetidan-20-30% va xokimiyat maxalliy byudjetidan-2-5%. Federal yordam, amerikalik muttaxassislar xulosasiga ko'ra, aslida fonda tufayli emas, balki zarurat tufayli shakllangan va hozirgi miqdoriga yetgan, chunki bevosita ta'lim milliy manfaatlarga xizmat qiladi, milliy qadriyatning muhim unsuri hisoblanadi. Oliy ta'lim davlat yoki xususiy shubasining ko'p yoki kam samaradorligi xususida bir xil ma'lumot yoki da'volarning o'zi uchramaydi. Xulosa qilib aytganda xususiy ta'lim muassasalari ko'p mamlakatlarda ham nisbatan davlat ta'lim tizimi ustun mamlakatlar natijasiga o'xshash natija ko'rsatadilar, xususiy ta'limning ancha keng tarqalgan na iqtisodda, na ta'lim sohasida ancha qanoatlanarlik natijasiga olib kelmaydi. Ta'limning ijobiy natijalari, odatda, tashkil

etish omiliga bog'liq. Muammo xususiy shubani davlatning oliy ta'lim boshqarish tizimiga joriy etish dinamikasiga va o'z demokratik tavsifini yo'qotmasligiga erisha olishidadir. SHunday qilib, mumtoz universitetlar rivoji umumjahon yo'nalishi so'nggi o'n yilliklarda ta'lim iqtisodida, quyidagi umumiy yo'nalishni ta'kidlashga imkon beradi.

Adabiyotlar ro'yxati:

1. I.I.Lukashuk "Hozirgi zamon xalqaro huquqi nazariyasi asoslari "
2. A.Vahobov, A.S.Jo'rayev "Soliq va soliqqa tortish" 2009-y.
3. www.ziyonet.uz
4. www.kitob.uz

SOG'LOM TURMUSH TARZINI OSHIRISHDA JISMONIY TARBIYANING O'RNI

Shaimov Faxridin Mingbayevich

Surxondaryo viloyati Denov tumanidagi 46-sonli umumta'lim maktabi Jismoniy tarbiya o'qituvchisi

Annotatsiya: Mamlakatimizda amalga oshirilyotgan har bir islohot inson uchun ekanligi, sog'lom turmush tarzini barpo etish va farovon hayot qurishga qaratilyotgani barchamizga ma'lum. Mazkur maqolada sog'lom turmush tarzini oshirishda jismoniy tarbiyaning o'rnini xususida so'z boradi.

Kalit so'zlar: jismoniy tarbiya, sog'lom turmush tarzi, jismoniy madaniyat.

Sog'lom turmush tarzi jismoniy madaniyati mardlik, jasurlik va matonatdek sub'ektiv qadriyatlarni o'rganishi va qo'llanishi uchun vosita bo'ladi. Mardlik, jasurlik va matonat fazilatlarini tarbiyalash jarayoni jismoniy mashqlar bilan shug'ullanish ma'lumotlarining barcha shakllarida - u sog'lomlashtirish jismoniy madaniyati mashg'ulotlari tarkibidami, ommaviy sport turi bilan shug'ullanish malulotlaridami, shug'ullanuvchining istagisiz namoyon bo'lishi amaliyotda isbotlangan. Bu tarixiy, umuminsoniy fazilatlar yuksak ma'naviyatli, har tomonlama jismonan garmonik rivojlangan intellektual resurslarning shakllanishiga zamin bo'ladi. Jamoa, davra, yig'inning e'tiborida bo'lish (kurash, ommaviy tadbirlar, bayramlar, musobaqalar jarayonida va boshqalar)da o'zini tutishi, g'olib bo'lganda yoki mag'lubiyatdan, so'nggi vaziyatdan sharaf bilan chiqish, buni qayd qilgan faqat bizning yurtimiz xalqlari uchun xos bo'lgan sub'ektiv qadriyatlar mardlik, jasurlik va matonat shakllanishida vosita bo'ladi. Zarur bo'lganda o'ylab o'tirmay matonat talab qiladigan, mardlik, jasurlik namoyon qiladigan vaziyatlarda o'zini yo'qotmaslik, o'zini boshqarishdek jihatlari bilan jismoniy madaniyatga egaligi darajasini namoyon qiladi. Sog'lom turmush tarzi jismoniy madaniyati qadriyat sifatida o'z ichiga quyidagilarni oladi:

- jamiyat a'zosining salomatligi, vujudi qismlarining xizmat faoliyati darajasi, tanining sihatligi, uni zarur darajada ushlab yordam beradigan tizimli mashg'ulotlarni;
- jismoniy tayyorgarligi (yetuklik) - kuchi, tezligi, chaqqonligi, chidamliligi, egiluvchanligining darajasini;
- jismoniy rivojlanganligi - vazni, bo'yi, tanasi a'zolarining o'lchami va ularni o'ziga yarasha darajada ushlab oid nazariy bilimlari va amaliy malakalarni;
- jismoniy yetuklik va jismoniy barkamollikka oid nazariy bilimlarni va amaliy malakalarni;
- kun tartibi tarkibida xarakter faolligi o'quv, mehnat faoliyati, «aktiv», «passiv» dam olish madaniyati;

- aqliy va jismoniy faoliyat uchun sarflanadigan energiya (quvvat)ni tiklashni boshqara olish;
- ommaviy sport turlaridan biri bilan shug'ullanishni;
- salomatlik trenirovkalarining mazmuni va uni tashkillashni;
- sog'lomlashtirish mashg'ulotlarining o'zi yoqtirgan shakllaridan biri bilan maqsadli shug'ullanishi;
- suv, havo, quyosh nuri orqali chiniqishni;
- massaj, shaxsiy, jamoa gigaenasi omillaridan, birinchi yordam, xavfsizlik qoidalari va undan foydalana bilish hamda boshqa nazariy bilimlar va amaliy malakalarni o'z ichiga oladi.

Sog'lom turmush tarzi jismoniy madaniyatiga oid maxsus adabiyotlar mazmuni, uning nazariy asoslari, amaliy malakalarini egallash jarayonida bir qator atamalar, tushunchalarga duch kelamiz:

Turmush tarzi - tushunchasi quyidagi komponentlar majmuasini o'z ichiga oladi: birinchidan - tabiat, jamiyat va insonning o'zini o'zgartiradigan yaratuvchanlik faoliyati;

ikkinchidan - moddiy va ma'naviy extiyojlarni qondirish usulini;

uchinchidan - kishilarning ijtimoiy-siyosiy faoliyati sohasida va davlat boshqaruvda ishtirok etish shaklini;

to'rtinchidan - nazariy, empirik va qadriyatli yo'nalip darajasidagi bilish faoliyatini;

beshinchidan - jamiyat va uning ijtimoiy tizimlari (xalq, sinf, oila va boshqalar)ni.

Salomatlik - inson organizmining shunday holatiki, uning barcha organlari va tizimlari tashqi muhit bilan mos kelishi va kasallikka nisbatan moyilligi umuman yo'qligidir.

Jismoniy madaniyat - jamiyat a'zolarining jismoniy kamolotga erishishini maqsadga muvofiq ravishda amalga oshirish uchun maxsus vositalar, metodlar, sharoitlarni yaratish va ulardan ratsional foydalanish bo'yicha erishilgan yutuqlarning majmuasidir.

Jismoniy tayyorgarlik - kishining sog'luga, maxsus bilimlar biyaan qurollanishi, hayotiy zarur harakat, ko'nikma va malakasini shakllantirishi hamda jismoniy sifatlarining rivojlanishi darajasini belgilovchi bir guruh sinov mashqlari majmuasini ifodalaydi.

Jismoniy rivojlanganlik - inson organizmining asta-sekinlik bilan tabiiy shakllanishi - tashqi ko'rinishi va uning xajmini o'zgarish jarayonidir. Jismoniy tayyorlash - insonlarni kasbiy xususiyatidan kelib chiqib, jismoniy holatini rivojlangirish.

Jismoniy sog'lomlik - jismoniy mashqlar va ommaviy sport bilan tizimli shug'ullanish orqali yoki jismoniy etuklik darajasidagi harakat faolligiga egalik,

organizmni tashqi muhitning noqulay oqibatlari va kasalliklarga qarshi tura olishi, turmush, hayotiy faoliyatlarning talablariga yetarli darajadagi munosabati tushuniladi. Jismoniy qobiliyat - insonning u yoki bu mushak faoliyati talablariga javob beradigan va uning samarali bajarilishini ta'minlaydigan ruhiy-fiziologik hamda morfologik xususiyatlari majmuasidir. Faol (aktiv) harakatlanish umrning uzoq vaqti davomida tanimizning funksional faoliyatini saqlashda, mehnatga yaroqlilik davrini uzaytirishga, organizmning yetakchi xizmatlarini bajaruvchi tizimlar yurak-qon tomir, nafas, harakat-tayanch apparati mushaklari va boshqalarni vaqtdan oldindan pishiqligini susayishi, tanasi a'zolarining bujmayib (qurib), xizmat faoliyatining pasayib qolishining oldini oladi. Ayniqsa, organizmning 40% dan ortig'i muskul tolalari ekanligi hisobga olsak, ularning massasi kichrayishi, yuklamasiz so'lib qolishi, aynan shu holatga tushishga sabab bo'ladi. Jismoniy mashqdar bilan do'st tutingan kishilar ulug' ne'mat bo'lmish yaxshi kayfiyat egasi bo'ladilar. Kunlik ishlarni bajarish, murakkab muammolarni yechishga urinish bunday odamlar uchun odatiy ishdek bo'lib qoladi. Yugurish, gimnastika va boshqa jismoniy mashqlar bilan shug'ullanish oqibatida qo'lga kiritilgan yaxshi kayfiyat insonning jismiga aql, kuchiga-kuch qo'shadi, turmush tarzidagi faoliyatlari samarador bo'ladi. Serharakat kishilarning badanida endofrin, enfokolik moddalar ko'plab ishlab chiqarilishi va bu moddalar kishiga hafaliklarni tez yengib ketish, tashqi ruhiy ta'sirlarga chidamli bo'lishga yordam berishi aniqlangan.

Foydalanilgan adabiyotlar

1. Axmatov M.S. Uzluksiz ta'lim tizimida ommaviy sport-sog'lomlashtirish ishlarini samarali boshqarish, monografiya. T., O`zDJTI, 2005, 279 b.
2. Xoldarov T.X, Abdumalikov R, Qurbonov S. «Barkamol avlod» sport klubi, o`quv-uslubiy qo`llanma, T-2004 y 47 b.
3. O`zbekiston Respublikasi Vazirlar Mahkamasining "Ommaviy sport targ'ibotini yanada kengaytirish chora-tadbirlari to`g`risida"gi qarori 4 noyabr 2003 yil.
4. Abdullayev A, Xonkeldiyev Sh.H. jismoniy tarbiya nazariyasi va uslubiyati, darslik. Farg'ona-2005 y.

МАҲАЛЛИЙ ИШЛАБ ЧИҚАРИЛГАН АЙРИМ КОМПЛЕКС ҲОСИЛ ҚИЛУВЧИ АНИОНИТЛАР ВА УЛАРНИНГ ХОССАЛАРИ

Термиз Давлат университети магистратура бўлими Кимё йўналиши
магистранти Маматқулова Юлдуз

Аннотация: Ушбу мақолада маҳаллий ишлаб чиқарилган айрим комплекс ҳосил қилувчи анионитлар ва уларнинг хоссалари ҳақида сўз юритилган.

Калит сўзлар: сульфат, фосфат, нитрат, термо-кимё, фурфурол.

Бугунги кунда ионалмашувчи полимерларнинг асосий физик-кимёвий ва кимёвий хоссалари билан (мис, никель, молибден, темир, хром ва бошқа ионларни сорбцияси, сорбцион сиғими) уларни олиш учун яроқли бўлган бошланғич хом-ашёларнинг кимёвий таркиби, физик-кимёвий ва сорбцион хоссалари ўртасидаги корреляцион боғлиқлиғни аниқлаш, ҳамда поликонденсацион турдаги ионитлар ассортиментини кенгайтириш учун шароитлар яратиш муҳим аҳамиятга эга. Маҳаллий ишлаб чиқарилган фурфурол асосида янги анионит олинган ва у саноат ва оқава сувларни тозалаш учун тавсия қилинган. Аниқланган баъзи металл ионларини сорбцияланиш қонуниятлари маҳаллий ишлаб чиқарилган фурфурол асосида ион алмашинувчи полимерлар олишда хизмат қилади. Аниқланган янги сорбентлар ва реагент асосида интез қилинган анионит «Олмалик ТМК» АЖда саноат молибденли эритмаларини рангли металл ионларидан тозалаш жараёнларида амалиётга жорий этилган. Натижада анионитни шаҳар ташлама сувларини оғир металл ионларидан, сульфат, фосфат, нитрат ва бошқа анионлардан самарали тозалаш имкониятини берган.

Анионитни синтези ва тадқиқоти давомида фурфурол, меламина ва ДФАни поликонденсациялаш йўли билан ҳосил қилиш қонуниятлари тадқиқ қилинган. Юқори термо-кимёвий барқарорлик, механик мустаҳкамлик қийматларида металл ионларига танланувчан хусусиятли анионитни олиш мақсадида, анионитни олишда тикувчи агент сифатида формальдегид ўрнига фурфурол фойдаланилган. Фурфурол ва меламина (ДФА) иштирокида поликонденсациялаш йўли билан анион алмашинувчини ҳосил бўлиш қонуниятлари натижалари тадқиқ қилинган. Анионит структурасида ароматикларни (ДФА) фурфуролнинг гетероцикллари билан биргаликда бўлиши ионитнинг кимёвий термик ва механик барқарорлигини сезиларли даражада ошишига олиб келади. Поликонденсацияни бир текис бориши учун реакцияни қуйидаги эритувчиларда олиб борилди: этил, изоамил спиртлари, диметилформамид (ДМФА) ва бошқалар. Полимернинг энг кўп чиқиши 10 этиль спирти ва ДМФА қўлланилганда кузатилади. Бир оғирлик қисм эритувчи ва бир оғирлик қисм меламина қўлланилганда поликонденсация жараёни бир текисда бўлади ва олинган анионит етарли алмашиниш сиғими ва яхши

механик мустаҳкамликка эга бўлади. Меламинни фурфурол билан поликонденсацияланиш реакцияси тезлигини 100°C, 110°C, 120°C, 130°C, да ўрганилди меламинни фурфуролга моль нисбати доимий бўлиб, 1.5:1.0. Тажриба натижалари 1-расмда келтирилган.

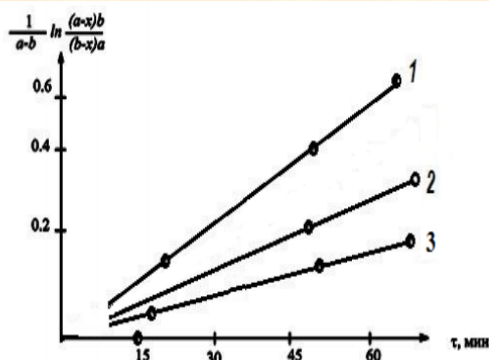

1-расм. Турли температуралардаги реакция жараёнида реакцияга киришувчи моддалар концентрациялари логарифмини ўзгариши: 1 – 130°C; 2 – 120°C; 3 – 110°C.

Реакция тезлик константасини фурфуролнинг концентрациясининг ўзгаришига биноан ҳисоблашда полимерни ҳосил бўлиши фурфуролнинг корбанил группасини меламинамина группасининг ҳаракатчан водородлари билан ўзаро таъсири ҳисобига юзага келади. Бунда реакциянинг биринчи босқичида метилолли ҳосилаларини ҳосил бўлиши ҳисобланади.

Аминнинг иккала водород атомларини алмашилишида диметилолли ҳосилалари ҳосил бўлиши мумкин.

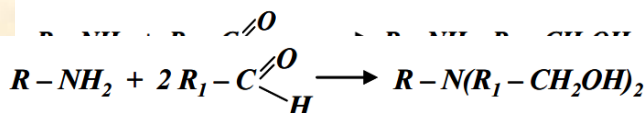

Бундай йўл билан ҳосил қилинган метилолли ҳосилалар сувни ажратиб ва алоҳида амин молекулаларини боғловчи кўндаланг кўприкларни ҳосил қилиб, ўзаро таъсир қила бошлайдилар. Тезликлар константаларининг ҳароратга боғлиқлиги Аррениус тенгламасига бўйсунди. Меламинни фурфурол билан поликонденсация реакциясини lgk нинг 1/T га график боғлиқлигидан аниқланган активланиш энергияси 98 ккал/моль ни ташкил қилди. Бошланғич моддалар нисбатларини поликонденсация жараёнига таъсири ўрганилган. Реакция тезлиги константасини фурфурол концентрациясига боғлиқлиги шуни кўрсатдики, 120°C да тезлик константасини реакцион муҳитдаги фурфурол концентрациясидан ўсиши чизикли ҳарактерга эга бўлади. Натижалар асосида қуйидаги реакциянинг оптимал шароитлари аниқланди. T=120°C, муҳит ДМФА, фурфуролнинг меламинга моль нисбати 2.0:1.0. Олинган анионитнинг хоссалари 1-жадвалда келтирилган.

Анионитларнинг асосий физик-кимёвий хоссалари

Кўрсаткичлар	Ўлч. бирл.	Меламин, фурфурол ва дифенил-амин асосида анионит	Бензогуанидин ва фурфурол асосида ФБГ анионит	Дифенил-амин ва фурфурол асосида ФДГ анионит	Меламин ва формальдегид асосида АН-1
Намлик	%	-	-	-	15
Статик алмашиниш сиғими (САС) 0,1N эритмаси бўйича, натрий хлорид кислота нитрат кислота сульфат кислота	г/мл	0,6 4,5-5,0 5,08 5,95	- 4,8-5,0 4,6 4,5	- 6,5-7,2 6,2 6,3	0 3,96 4,17 4,95
ОН-формадаги бўккан анионитнинг сиғими	мл/г	1,6-1,8	2.8	3.8	2,5
Кимёвий барқарорлик. 30 минут давомида анионитни: 5 N NaOH 5 N H ₂ SO ₄ эритмасида қайнатилгандан сўнг 0.1N HCl эритмаси бўйича САС	мг-экв/л	4,5 4,2	4,5 4,6	6,3 6,4	- -
Термабарқарорлик. 20 минут давомида анионитни сувда қайнатилгандан сўнг 0.1N HCl эритмаси бўйича САС	мг-экв/л	4,8-5,0	4,7	6,4	-
Молибден ионлари ва аммоний молибдат аралашмаси ва 1 N Na ₂ SO ₄ эритмаси сорбцияси (С _{бош} =1гр/л, рН=4,5-5)	мг/г	206	354	200	165

Адабиётлар рўйхати:

1. "O'zbekiston Milliy ensiklopediyasi" Birinchi jild Toshkent 2000-y.
2. www.uz.wikipedia.org
3. www.ziynet.uz

FIZIKANI O'QITISHDA EHM VOSITASIDA STATIK VA DIDAKTIK JARAYONLARNI MODELLASHTIRISH

Matyaqubova Nilufar Karimberganovna

Xorazm viloyati Urganch tumani 15-sonli umumta'lim maktabi fizika fani o'qituvchisi

Matchanova Dinora Yusupboyevna

Xorazm viloyati Urganch shahri 16-sonli umumta'lim maktabi fizika fani o'qituvchisi

***Annoatsiya:** Fizika o'qitish pedagogik jarayon bo'lib, o'qituvchi rahbarligi va boshqaruvida ta'lim oluvchilarning fizika fani asoslarini egallashi, olingan bilimlarini hayotda qo'llay bilishi, hayotda keng tarqalgan asbob va uskunalar bilan muomala qila olish ko'nikmasini egallashidir. Mazkur maqolada fizikani o'qitishda ehm vositasida statik va didaktik jarayonlarni modellashtirish to'g'risida bayon etiladi.*

***Kalit so'zlar:** fizika, o'qitish uslublari, EHM vositalari, static va didaktik jarayonlar, modellashtirish.*

Fizikani o'qitish natijasida o'quvchilarda umumiy politexnik ta'lim, to'g'ri ilmiy dunyoqarash, insoniylik tuyqulari va shu kabilar shakllanishi kerak. Barkamol o'qituvchi faqat fan asoslarini yaxshi bilishi va uni o'qitish metodlarini mustahkam egallash bilan cheklanib qolmay, balki o'qitish jarayoni, o'quvchilarning fanni o'zlashtirishning psixologik qonuniyatlarini amaliy ko'nikma va malakalar hosil qilish va uni rivojlantirish-fikrlash qobiliyatini rivojlantirish yo'llarini o'qitishda shaxs kamolotida tarbiyaviy masalalarni ham hal etadi. Shuningdek, o'qituvchi psixologik qonuniyatlarni izchil qo'llay bilishi ham talab etiladi. O'quvchilarning kamolotida ijtimoiy hayotiy tajriba muhim ahamiyatga ega. Demak, o'qituvchi bu muhim faktorni ham yodda tutishi kerak. O'quvchining muhit ta'sirida faol o'zgarib borishini tahlil etib borish o'qituvchi faoliyatining samarali bo'lishiga sabab bo'ladi. O'qitish jarayoni uzluksiz ravishda o'quvchining o'z-o'zini kamolot sari intilishiga va bu borada ijobiy yutuqlarni qo'lga kiritib borishiga erishmoq zarur. Psixologik jihatdan insonning rivojlanishining shart sharoitlaridan biri, uning tabiiy xususiyatlari hisoblanadi.

Aqliy rivojlanish o'quvchining biologik va fiziologik etilishiga ham bog'liq. Bu faktorni o'quv-tarbiya jarayonida hisobga olish zarur. O'qitish oquvchilarning har tomonlama rivojlanishiga ijobiy ta'sir etishi kerak. O'qituvchisining psixik rivojlanishining bevosita xarakatlantiruvchi kuch yangilik bilan eskilik o'rtasidagi dialektik qarama-qarshilikdir. Bu qarama-qarshilik o'quv-tarbiya jarayonida paydo bo'ladi va hal etiladi. Qarama-qarshiliklar hal etila borgan sari rivojlanish yangi bosqichga ko'tarila boradi.

Fizika o'qitishning o'ziga xos psixologik xususiyatlariga quyidagilarni kiritish mumkin:

Birinchidan, fizika predmetining mazmuni va shunga mos ta'lim oluvchilarning yosh xususiyati bilan aniqlanadi. Ikkinchidan, o'ziga xos psixologik xususiyati fizikani o'qitishda modellar, chizmalar formulalar, aqliy tajribalar va shu kabilarning ko'p qo'llanishidir. Uchinchidan, o'ziga xos xususiyati kuzatish, tajriba va boshqa mustaqil bajarilishi talab etiladigan amaliy shlarning ko'pligidir. Bularning barchasi o'qituvchini boshqa hamkasblarga nisbatan boshqacha faoliyat ko'rsatishini talab etadi.

Ilmiy fikrlash va ijodiy qobiliyat ilmiy fikrlash va ijodiy qobiliyat ijtimoiy hayot sharoitlari asosida vujudga keladi va ijtimoiy amaliyot mahsuloti hisoblangan so'z, tushunchalar, mantiqlar asosida amalga oshiriladi. Fikrlashning manbai sezgi hisoblansa, ham u bevosita sezgining in'ikosi chegarasidan chiqadi va inson bevosita qabul qila olmaydigan haqiqiy dunyoning shunday ob'ektlari, xossalari, munosabatlari haqida bilim olishga imkon beradi. Ijtimoiy amaliyot fikrlashning haqiqatligining mezoni hisoblanadi. U shuningdek, mantiqiy qoida va qonunlar hosil bo'ladigan asosga ham xizmat qiladi.

- o'quvchilarni fizik hodisalar, tushunchalar, kattaliklar, modellar, qonunlar, o'lchashlar, fizikaning amaldagi tatbiqlari, olamning fizik manzarasiga oid bilimlar bilan tanishtirish;
- o'quvchilarni fan-texnika taraqqiyoti, fizika qonuniyatlarining amalda qo'llanilishi bilan tanishtirish;
- koinot tuzilishi va undagi hodisalar haqidagi bilimlar berish orqali ilmiy dunyoqarashni rivojlantirish;
- buyuk mutafakkirlarimiz va hozirgi davrdagi Vatanimiz fizik olimlarining faoliyatlari bilan tanishtirish, ta'lim mazmunini tevarak-atrofdagi maqalliy va tarixiy materiallar bilan boyitish orqali o'quvchilarni milliy va vatanparvarlik ruhida tarbiyalash;
- ta'lim mazmunini ijtimoiy hayot va texnika va texnika taraqqiyoti bilan bog'lash orqali o'quvchilarni ongli ravishda kasbga yo'naltirish, o'rta maxsus yoki kasb-hunar ta'limi muassasalarida o'qishni davom ettirishlari uchun zamin tayyorlash;
- fizikaga oid asbob va uskunalaridan foydalanish, sodda o'lchov va tajriba ishlarini bajarish, ularning natijalari asosida xulosalar chiqarish, xavfsizlik qoidalariga rioya qilish malakalarini shakllantirishdan iboratdir.

Har bir mavzuning materiallari ham yuqorida aytilgan g'oya asosida taqsimlanadi. Generalizatsiya g'oyalari ta'lim oluvchilarning asosiy tushuncha va hodisalarini ikkinchi darajalisi hodisa va tushunchalarga ajratishga yordam beradi.

Bu g'oyaning afzalligini faqat bizning mamlakatimizning emas balki, AQShda va boshqa qator rivojlangan mamlakatlarda ham qo'llanilayotganligidan bilish mumkin.

O'qitish metodlari ham tubdan o'zgarib bormoqda. Ta'lim oluvchilarning mustaqil bilim olishiga, ilmiy bilish uslublariga, fikrlash qobiliyatini rivojlantirishga va shu kabilarga alohida ahamiyat berilmoqda. Fizika ikki bosqichda bir-birini to'ldirib boyitib boruvchi yagona kurs sifatida o'rganiladi. Fizika o'qitishni takomillashtirish tabiiy jarayon, chunki ilmiy-texnik taraqqiyot jamiyat va uning ijtimoiy iqtisodiy o'sishi, pedagogika va psixologiya fanlarida erishilgan yutuqlar o'qitish jarayonining takomillashuvida ham o'z aksini topshi kerak. Fizika o'qitish sohasidagi ko'p yillik tajriba yuqorida keltirilgan yutuqlar bilan bir qatorda quyidagi kamchiliklar ham mavjudligini ko'rsatadi:

1. Dasturga hozirgi zamon fizikasi masalalari kiritilgan bo'lishiga va klassik fizika masalalari hozirgi zamon nuqtai nazaridan bayon etilishiga qaramay klassikligicha qolgan.
2. Fizika kursi mavzularini bayon etishga o'quv materiallari bayon qilishining g'oyaviy ortiqcha matnlar berilgan, murakkab, bu esa ta'lim oluvchilarni bilim olish o'qituvchining vaqt imkoniyatlarini cheklaydi.
3. Fizika kursida matematik formulalar kerakligidan ortiq ishlatilgan: Tebranishlar va molekulyar – kinetik nazariya asoslari bunga misol bo'la oladi. Bunday xolni kursning ilmiyligini oshirishni nuqtai nazaridan deb hisoblash mumkindek. Ammo bizningcha ilmiylikning oshishi fizik tushuncha, qonun va hodisalarni hozirgi zamon g'oyalari asosida aniq va to'g'ri shakllantirishdan iborat. Shuningdek amaliy ko'nikma va malakalarining to'la shakllantirish.
4. Politexnik ta'limni amalga oshirish ham talab darajasida yozritilmagan deb bo'lmaydi.

O'qitishning mazmuni ustida so'z borganda, diqqatni respublikamizda ta'lim-tarbiya sohasida ro'y bergan muhim o'zgarishlarga qaratish lozim. Chunki, ta'lim tizimini tuzilish va mazmun jihatdan isloh qilish maqsadida "Ta'lim to'g'risida" va «Kadrlar tayyorlash milliy dasturi» haqida qonunlar qabul qilindi. Bu qujjatlarda fizika o'qitish vazifalariga ham yangicha yondashildi va fizika ta'limning ajralmas qismi deb alohida ta'kidlandi. Belgilangan vazifalarni amalga oshirish esa ta'lim oluvchilarni yuksak salohiyatli, bilimli, o'z aqli tafakkuri bilan ongli mushohada yuritadigan ozod va qur fikrli insonlar bo'lib etishshi uchun muqim hissa qo'shadi. Shuni esdan chiqarmaslik kerakki, hamdo'stlikdagi davlatlar orasida faqat bizning mamlakatimizda ta'lim-tarbiyaga shunday yondashish amalga oshirilmoqda.

Foydalanilgan adabiyotlar

1. Sadriddinov N., Rahimov A., A.Mamadaliyev, Z.Jamolova.Fizika o'qitish uslubi asoslari. T.: O'zbekiston-2005.
2. O'lmasova M.X. Elektrodinamika asoslari.Tebranishlar va to'lqinlar. 2- kitob. Toshkent. 2004 yil
3. Shodiyev N.Sh. Yangi pedagogik texnologiyalar.(ma'ruzalar matni). Samarqand-2010.

ADABIYOT DARSLARIDA “BOBURNOMA” ASARINI O`QUVCHINING QIZIQISHIGA QARAB O`RGATISH

Navoiy viloyati Qiziltepa tumani
27-umumiy o`rta ta'lim maktabi ona tili
va adabiyot o`qituvchilari
To'rayeva Nargiza, Rabbimova Iroda

Annotatsiya: taqdim etilgan ushbu maqolada adabiyot darslarida “Boburnoma” asarini o`quvchini qiziqishiga qarab o`rgatishning oson usullari yoritib berilgan.

Kalit so'zlar: tilshunoslik, adabiyotshunoslik, tarixiy, nabobot, tabiatga oid asar, qomusiy, etnografik asar

Zahiriddin Muhammad Bobur - o`zbek mumtoz adabiyotining yirik vakili: buyuk shoir, tarixchi, geograf, davlat arbobi, iste`dodli sarkarda, boburiylar sulolasi asoschisi, temuriy shahzoda. Tarix zarvaraqlarini ko`zdan kechirar ekanmiz, bir asrda ko`pi bilan insoniyat tarixida yuksak iz qoldirgan, keyingi avlodlarga o`zining jamiyatdagi mavqei, qoldirgan ilmiy badiiy meros bilan ibrat bo`la oladigan besh - olti nafar shaxs dunyoga keladi. XV - XVI asr o`zbek xalqi, adabiyoti, ma`naviyati tarixida Alisher Navoiy va Zahiriddin Muhammad Boburni bemalol ana shunday shaxslar silsilasiga kiritish mumkin.



Bobur ijodini o`rganish, ayniqsa, O`zbekistonning istiqloqlarga erishganidan keyin yuksak pog`onaga ko`tarildi. Bunga, birinchi Prezidentimiz Islom Karimovning bu alloma shaxsiyati va ijodiga bo`lgan yuksak munosabati alohida ahamiyatga molik. Prezidentimizning: “Zahiriddin Muhammad Bobur nomi bilan

har qancha faxrlansak arziydi. O`zbek xalqining dovrug`ini dunyoga taratgan ulug` ajdodlarimizdan biri o`laroq, ul zot bizning tariximizni qadrlashga kelajakka buyuk ishonch bilan qarashga o`rgatadi. Bobur Mirzo bobomizning siymosini abadiylashtirishga qo`l urgan insonlarga samimiy minnatdorchilik bildiraman” degan so`zlari O`zbekistonda bu alloma ijodinigina emas, u bilan bog`liq tarixiy, badiiy va adabiy manbalarni qidirib topish, tarjima ishlarini jadallashtirish, ilmiy-tadqiqot ishlarining yangicha samarali usullaridan foydalanishga da`vat deb bilish mumkin.

Boburnoma qomusiy asar bo`lganligi uchun o`quvchilar bu asarni o`zlashtirishga qiynaladilar. Ma`lumotlar xotirada qolmaydi, lekin shuni nazarda tutish kerakki, dunyoda iqtidorsiz bolaning o`zi bo`lmaydi. U o`zi sezmaganda qaysidir yo`nalishga qiziqadi: yo san`at, yo tabiat, yo adabiyot...

Bugungi shiddat bilan jadallashib borayotgan taraqqiyot davrida dunyo har daqiqada yangilanmoqda, avlodlar o'zgarimoqda va o'sib kelayotgan avlodning fikrlashi dunyoqarashi turlicha va bu jarayon bugungi ta'lim tizimida o'qituvchining tinimsiz izlanishga, yangidan yangi g'oyalarni qo'llashga, ta'limda innovatsion texnologiyalardan, AKT dan foydalanish zaruratini tobora orttirmoqda.

Ma'lumki, "Adabiyot" darslariga noan'anaviy darslarni olib kirish va uni ta'lim mazmuniga singdirish, dars o'tishning yangi-yangi usullarini topish DTS talablarini bajarishga zamin yaratadi. Inson shaxsini har tomonlama kamol toptirish, o'sib kelayotgan yosh avlodda umuminsoniy va milliy qadriyatlarga hurmat tuyg'usini uyg'otishda, milliy tilga, o'z xalqining an'analariга iftixor hissini kamol toptirishda "Adabiyot" darslarining o'rni beqiyosdir. Shunday ekan, men ham darslarimni tashkil etishda aynan shu maqsadlarni ko'zlagan holda ish olib boraman. Interfaol dars usullari o'qituvchining dars paytidagi loqaydligiga barham berib, unda faollikni uyg'otadi, bolani o'ylashga muhokamali fikr yuritishga, so'zlashga va izlanishga hamda mehnat qilishga o'rgatadi.

Men "Boburnoma" asarini o'rgatishda dastlab Bobur shaxsiga va "Boburnoma" asarining adabiyot va tarixda tutgan o'rni haqidagi ma'lumotlarni yoritish uchun "Konferensiya" usulidan foydalanaman. Bunda darsga Hindiston va Afg'onistondan tashrif buyurgan mehmonlar, adabiyotshunos olimlar timsolida o'qituvchilar orqali mavzu yoritiladi. Boshqa o'qituvchilar ularga o'zlarini qiziqtirgan savollarini berib, tegishli javob oladilar.

"Boburnoma" asarini turli xil yo'nalishlarga bo'lib izohlashda "Menga so'z bering" usulidan foydalanaman. Bu usul orqali o'qituvchilarni mavzu yuzasidan ko'proq ma'lumot topish uchun izlanishga chorlayman. Dars jarayonida o'qituvchilar guruhga bo'lingan bo'lsa-da, har bir o'qituvchi o'z fikriga ega bo'ladi. Eng muhimi, darsda barcha o'qituvchi birdek ishtirok etadi.

Asar matnini izohlashda "Qiroat mashqi" usulidan foydalanaman. Bu jarayonda o'qituvchilar darslikda berilgan asar parchasini ifodali o'qiydilar. Bunda o'qituvchi nutqining ravonligiga, ta'sirchanligiga e'tibor qarataman.

"Boburnoma" asaridan olgan bilimlarini mustahkamlash uchun FSMU texnologiyasidan foydalanaman.

- F- fikringizni bayon eting ;
- S- fikringiz bayoniga sabab ko'rsating ;
- M- ko'rsatgan sababingizni asoslovchi misol keltiring ;
- U-fikringizni umumlashtiring ;

Masalan :

F-"Boburnoma"- adabiyotshunoslik asari

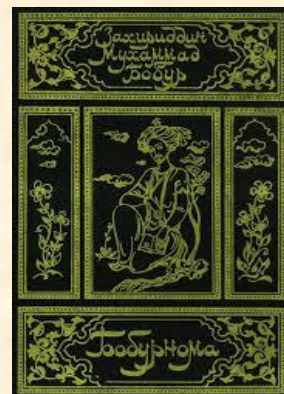

S-“Boburnoma” asarida XIV asrda yashab ijod etgan shoirlar hayoti va ijodi haqida ma`lumotlar beriladi

M-“Alisherbek naziri yo`q kishi erdi. Turkiy til birla she`r aytibdurkim, hech kim oncha ko`b va xo`p yozg`on emas”

U-“Boburnoma” asari nafaqat o`zbek mumtoz adabiyoti, qolaversa jahon adabiyotida o`z o`rniga ega.

Men o`quvchilarni “Boburnoma” asarini oson o`zlashtirishlari uchun ularga asardan o`zlarini qiziqtirgan ma`lumotlarni topib kelishlarini uyga vazifa qilib beraman. O`quvchilar ma`lumotga mos rasmlar, ko`rgazmalar, slaydlar tayyorlaydilar.

Kutilgan natijalar:

Dars jarayonida o`quvchilarni o`z tanlagan yo`nalishlari bo`yicha 4 yoki 5 guruhga ajrataman. Masalan:

“Yosh tilshunos”, “Yosh tabiatshunos”, “Yosh san`atshunos”, “Yosh tarixshunos”, “Yosh adabiyotshunos”.

O`quvchilar dars jarayonida, guruh nomidan kelib chiqib, asar bo`yicha ma`lumot beradilar..

Demak, o`quvchi asarni beixtiyor varaqlaydi, o`qiydi, izlab topgan ma`lumoti xotirasidan chiqmaydi. Asarga nisbatan qiziqishi ortadi, kitobni sevadi, vaqtini samarali o`tkazadi.

Bobur qoldirgan tarixiy, adabiy-badiiy meros. Boburni jahonga shuhrat qozonadigan jihati uning harbiy yurishlaridan ko`ra, qisqa umri davomida biz avlodlarga qoldirgan boy adabiy, ilmiy-tarixiy merosidir. Ayniqsa, uning “

Insoniyatning abadiyatga mansub buyuk farzandlari safida shoh va shoir, mislsiz adib va tarixchi Zahiriddin Muhammad Bobur o`z o`rniga ega. Kishilik tarixida Boburchalik shaxsiy imkon, iqtidor va fazilatlar beqiyos kishilar juda kam uchraydi. Bobur, birinchi navbatda, shoh, boburiylar sulolasining asoschisi. Balki, boburiylar jahon tarixida eng uzoq yillar (332 yil) hukmronlik qilgan sulola bo`lib chiqar...

2. „**Boburnoma**“ni tilshunoslik asari deb ham qarash mumkin. „Vaqoye“ muallifi til ilmining eng qiziqarli sohalari: etimologiya, fonetika xususida o`ta jozibali va teran ilmiy kuzatishlarini bayon qiladi.

„Boburnoma“ yozilmaganida, Qashqadaryo viloyatining markazi Qarshi shahrining nima munosabat bilan bunday nomlanganini bilmagan bo`lardik. Chunki „qarshi“ so`zi ko`plab turkiy dostonlar va tarixiy asarlarda, asosan, *zid, ro`para, saroy, qasr* singari ma`nolarda uchrar edi, xolos.

Bobur shahar nomi sifatida qo'yilgan „Qarshi“ so'zining mo'g'ulcha ekani, bu so'z „qabriston“ ma'nosini ifodalashini izohlab, asoslashga navbat kelganida, shaharning mo'g'ul istilosi qurboni bo'lganligi bilan dalillaydi (matn tabdili): „Yana Qarshi viloyatidirki, Nasaf va Naxshab ham derlar. Qarshi mo'g'ulcha otdir. Go'rxonani mo'g'ul tili bilan „qarshi“ derlar. Aftidan, bu ot Chingizxon istilosidan so'ng bo'lgandir“.

Bobur ziyarak tilshunos sifatida ayrim joylarda ko'ptililik hodisasi uchrashi, bir viloyatda ko'plab har xil xalq va elatlar bir necha tilda so'zlashishlariga ahamiyat beradi. Chunonchi, u „Boburnoma“da yozadi (matn tabdili): „Kobul viloya tida xilma-xil qavmlar bor. Sayhonliklar va tekisliklarda turklar (o'zbeklar), aymoq va sahroyi arablar; shahri va ba'zi kentlarida sart (tojik) lardir. Yana ba'zi kentlari va viloyatlarida pashoyi, paroji, tojik, baraki va afg'onlar istiqo- mat qiladi. G'azni tog'larida hazora va nakdarilar yashaydi. Bularning orasida ayrimlari mo'g'ul tilida gaplashadi...“

3. „Boburnoma“ni adabiyotshunoslik asari deyish ham mumkin. Zotan, adabiyot namoyandalari haqidagi ma'lumotlar, adib va shoirlarning asarlari tahlili, ularga baho berish adabiyotshunoslik ilmi sohasiga mansub.

„Boburnoma“da ellikka yaqin shoirning ismi sharifi aytilib, ularning asarlari tahlil etilgan yoki baho berilgan. Ko'plab shoirlar nomlari aytilmay (ularning asarlari shunchalik mashhurki, mualliflarini eslatib o'tirishni Bobur lozim topmagan), asarlaridan talay parchalar biror voqea munosabati bilan keltirilgan. Bu jihatdan, ayniqsa, Sharqda axloq otasi sifatida shuhrat qozongan Sa'diy Sheroziy va uning „Guliston“ asari alohida qayd etgulik. Bobur bu asardan goh eslatib, goh eslatmay o'nlaricha iqtiboslar keltiradi. Chunonchi, shulardan ikkitasi, ayniqsa, ta'sirchan va esda qolarlidir:

biri — Obburdonda Bobur toshga o'yib yozgan Jamshid haqidagi Sa'diy she'ri (bu tosh hozir Dushanbe shahridagi san'at muzeyida saqlanadi);

ikkinchisi, Husayn Boyqaro vafotidan so'ng uning ikki o'g'li — Badiuzzamon mirzo va Muzaffar mirzoning sheriklik bilan taxtga o'tirishlari voqeasi aytilganda „Guliston“dan quyidagicha hikmat keltiriladi (tabdili): „Shayx Sa'diy so'zi mazmunining xilofi yuz berdi. „Guliston“da keltirganki: „O'n darvesh bir gilamga sig'ib yotarlaru, ikki podshoh bir iqlimga sig'maydi“.

„Boburnoma“da bizga tanish va tanish bo'lmagan juda ko'plab o'sha davrning forsig'o'y va turkigo'y shoir, adib va olimlari haqida ma'lumotlar hamda asarlaridan parchalar, ularning tahlillari berilgan.

4. „Boburnoma“ni san'atshunoslik asari, deyish ham mumkin. Chunki unda san'atning juda ko'p xillari: raqs, kuy, ashula va tasviriy san'atga doir ma'lumotlar berilgan. Kitobxon Bobur zamonining mashhur hofizlari: Ruhdam, Hofiz Hoji,

raqqoslari: Tengriquli, Ramazon, Mir Badr; sozandalari: Qulmuhammad Udiy, Shayxiy Noiy, Shohquli G'ijjakiy, Xoja Abdulloh Marvoriy; bastakorlari: G'ulom Shodiy, Mir Azu, Kamoliddin Binoyi, Pahlavon Muhammad Busa'id; rassomlari: Kamoliddin Behzod, Shohmuzaffar haqida, ularning kuy, qo'shiq, raqs, suvratlari xususida muayyan tasavvurga ega bo'ladi.

San'atkorlar hamma zamonlarda ham bo'lgan. Biroq san'atdagi an'anaviylikdan ixtirokorligi bilan ajralib turgan ijodkorlarninggina nomlari el og'ziga tushib, shuhrat qozongan. Bobur Hirotda ekanida Muzaffar mirzoning bazmi tasvirida Mir Badrning raqqoslik san'atiga qoyil qoladi (matn tabdili): „Muzaffar mirzoning bazmiga ham bir navbat bordim. U bazmda Husayn Ali Jaloyir va Mir Badr Muzaffar mirzo ham bor edi. Bazm ahlining kayfi zo'rayganda Mir Badr raqsga tushdi, yaxshi raqs tushdi. Chamasi, bu nav raqs Mir Badrning o'z ixtirosidir“.

Bobur tasviriy san'atga juda qiziqqan, hatto uning sir-sinoatlarini bilishga harakat qilgan. U Behzodni musavvirlar peshvosi sifatida o'ta qadrlaydi, ayni paytda, uning ijodining ayrim mulohazatalab jihatlari ustida to'xtalishni ham lozim topadi (matn tabdili): „Musavvirlardan Behzod edi. Musavvirlik san'atini juda nozik qildi. Biroq soqolsiz kishilarning chehrasini yaxshi ochmaydi: iyagini uzunroq tortadi. Soqolli kishining yuzini qoyilmaqom qilib chizadi“.

Qo'shiqchi hofizlarning sarasi, ayniqsa, Boburshoh bazmlarining xushxon bulbuli Ruhdam edi. „Ruhdam“ so'zining lug'aviy ma'nosi „nafasi jon bag'ishlaydigan“ demakdir. Bunday ulug' maqtov so'zi birgina Iso alayhissalomga nisbatangina ishlatilgan edi.

Bobur bu hofizni shunchalik qadrlaydiki, uningcha, go'yo Ruhdam qatnashgan bazmlar ruhli, oromijon bo'ladi. Usiz, yo tasodifan u ketib qolsa, bazmda ruh qolmaydi. Ruhdamning qadri shunchalikki, Bobur u haqda quyidagi ruboiyni yozgan: ***Gar Ruhdam etsa erdi ohangi nag'am, Majlisda ne huzn qolur erdi, ne g'am. To borg'ali Ruhdam, bizing majlisdin, Majlis elig'a ne rub qoldi-yu ,ne dam.***

5. „Boburnoma“ni nabototga oid asar ham deyish mumkin. Muallif

„Boburnoma“da Farg'onadan Hindistonga qadar yer, joy, tog', o'lkalarda o'sadigan daraxt, o'simlik, o't-o'lan, gullar haqida qimmatli ma'lumotlar berar ekan, ko'proq bu ma'lumotlar xaritasi Afg'oniston, Pokiston va Hindistonga to'g'ri keladi.

Bobur Hindiston mevalaridan, chunonchi, anba haqida mukammal va muhim ma'lumotlarni bizga manzur etadi (matn tabdili): „Hindistongagina xos mevalardan biri anbadir... Yaxshisi yaxshi bo'ladi, ko'p yeyish mumkin. Lekin yaxshisi kam bo'ladi. Uni aksar xom uzadilar: uyda turib pishadi. Xomi yaxshi osh qatig'i bo'ladi. G'o'rasining murabosi ham yaxshi bo'ladi. Darhaqiqat, Hindistonning yaxshi mevasi shudir. Ba'zi odamlar anbani juda maqtab, qovundan boshqa barcha mevalardan ustun qo'ygan edilar. El maqtaganicha emas. Kordiy shohtoliga o'xshashligi bor. Pashakaal vaqtida pishadi. Ikki xil yeyiladi: birini siqib, po'la qilib,

terisini teshib, soʻrib suvini ichadilar; yana birini kordiy shoptolidek terisini archib yeydilar. Yaproqlari shoptoli bargiga biroz oʻxshaydi. Tanasi koʻrimsiz va xunukdir“. Hindiston mevalaridan keyla haqidagi maʼlumotlar ham oʻta aniq tasvir va talqini bilan kitobxonni hayratga soladi (matn tabdili): „Yana bir mevasi keyladir. Arablar „mavz“ deydi. Daraxti unchalik baland emas, balki daraxt ham deb boʻlmas. Buta bilan daraxt orasidagi bir narsadir. Bargi amonqoraning bargiga oʻxshaydi. Lekin keyla bargining uzunligi ikki qari boʻladi, yassiligi bir qariga yaqinlashadi; oʻrtasidan yurakdek bir shox chiqadi, gʻunchasi ana shu shoxda boʻladi; gunchasining har bargi ochilgach, bargining tubida qator olti-yetti guli boʻladi. Bu qator gullar keyla boʻladi. Ushbu yurakdek shox uzaygani sayin u katta gʻunchaning barglari ochilib, qator keyla gullari koʻrinadi. Keyla daraxti bir martagina hosil berar emish.

6. „Boburnoma“ — hayvonot olami haqidagi qimmatli maʼlumotlar

manbayidir. Bu asardan Hindiston va Afgʻoniston tevarak- atrofida biz nomlarini eshitmagʻan yoki eshitgan-u koʻrmagan oʻnlab yovvoyi, xonaki hayvonlar, qushlar va hatto xilma-xil baliqlar haqida oʻqib hayratga tushamiz. Toʻgʻri, hozirgi televideniye imkoniyatlari mislsiz davrda oʻsha hayvon, qush va baliqlar toʻgʻrisida ancha-muncha maʼlumotlar bor. Ammo „Vaqoye“ („Boburnoma“) yaratilgan davrlardan buyon — deyarli besh yuz yil davomida asardagi hayvonot va qushlar hamda baliqlar haqidagi maʼlumotlar kechagi kungacha Oʻrta Osiyo aholisi uchun moʻjizalar dunyosi boʻlib kelganini tasavvur qilib koʻraylik...

Bizningcha, Boburning bu haqdagi maʼlumotlari bugungi oʻzbek kitobxonni uchun ham oʻz yangiligini saqlab keladi.

Bobur Andijonning Ov hayvonlari va qushlari xususida yozadi (matn tabdili): „Ov qushi ham koʻp boladi. Qirgʻovuli behad semiz boʻladi. Shunday rivoyat qildilarki, bir qirgʻovulning goʻshtini toʻrt kishi yeb tugata olmaydi“. Shunday maʼlumotni Xoʻjandga nisbatan ham bergan: „Xoʻjandning ovlogʻi va qushlogʻi koʻp yaxshidir. Oq kiyik, bugʻu, maral, qirgʻovul va tovushqoni (yovvoyi quyoni) koʻp boʻladi“. Boburnoma“ muallifini Hindistonning boy, xilma-xil va gʻaroyib hayvonot dunyosi qiziqtiradi (matn tabdili): „Hindustonda jonivorlar koʻp: toʻti va shorak, tovus va loʻcha, maymun, nilagov va koʻtahpoy (qisqaoyoq). Balki, bu mazkur boʻlgan jonivorlardan yana oʻzga- oʻzga jins qushlar va jonivorlar boʻlur“;

Foydalanilgan adabiyotlar :

1. Islom Karimov “Yuksak ma`naviyat yengilmas kuch” T.: Ma'naviyat 2008
2. Islom Karimov “Qayta qurishning borishi va asosiy yo`nalishlari “ T.:Ma'naviyat 1990
3. “Bolalar ensklopediyasi” T.:Davlat ilmiy nashriyoti 2014
- 4.”Buyuk yurt allomalari” T.: O`zbekiston 2018
5. Zahiriddin Muhammad Bobur “Boburnoma” T.:Fan 2019
6. Zahiriddin Muhammad Bobur “Sanga ko`nglumni oldurdum” T.:O`zbekiston 2011

TA'LIM JARAYONIDA AXBOROT TEXNOLOGIYALARINING O'RNI

Abdixadirov Nizamatdin Abdirashievich

Qoraqalpog'ston Respublikasi Qonliqo'l tumani 22-sonli umumiy o'rta ta'lim maktabi informatika va axborot texnologiyalari fan o'qituvchisi

***Annotatsiya:** Bugungi kunda ta'lim jarayonini axborot-kommunistik texnologiyalarisiz tasavvur etish qiyin, aynan zamonaviy texnologiyalardan foydalangan holda dars o'tish har bir o'qituvchidan bu borada malakasi bo'lishini talab etadi, o'z navbatida esa dars samaradorligining yanada oshishiga olib keladi. maqolamizda informatika va axborot texnologiyalarining ta'lim jarayonidagi roli xususida bayon etamiz.*

***Kalit so'zlar:** informatika va axborot texnologiyalari, ta'lim tizimi, dars samaradorligi.*

Metodistlar axborot-kommunistik texnologiyalarisiz vositalarining bir nechta tasniflarini aniqlaydilar. Birinchi tasnifga muvofiq, ta'lim tizimida ishlatiladigan barcha axborot-kommunistik texnologiyalarisiz vositalarini ikki turga bo'lish mumkin: apparat (kompyuter, printer, skaner, kamera, videokamera, audio va video yozuvchisi) va dasturiy ta'minot (elektron darsliklar, simulyatorlar, sinov muhiti, ma'lumotlar) saytlar, Internet-qidiruv tizimlari va boshqalar).

AKT (axborot-kommunistik texnologiyalarisiz) sohasidagi hozirgi yutuq kognitiv faoliyatni axborot bilan ta'minlashni tashkil etish masalalarini qayta ko'rib chiqishni talab qilmoqda. Shunday qilib, AKT vositalarining ikkinchi tasnifi foydalanish imkoniyatlarini ko'rib chiqishga imkon beradi axborot texnologiyalari ta'lim faoliyatida:

- 1) kabi brauzerlardan foydalangan holda Internetda adabiyotlarni qidirish Internet Explorer, Mozilla Firefox va boshqalar, turli xil qidiruv tizimlari va Internetda ishlash uchun dasturlar (Yandex.ru, Rambler.ru, Mail.ru va boshqalar) va u bilan ishlash (xulosalash, eslatmalar, izohlar, iqtiboslar, slayd-prezentatsiyalar yaratish onlayn);
- 2) asosiy dasturlar to'plamidan foydalangan holda matnlar bilan ishlash microsoft dasturlari Idora: Microsoft Word grafik dizayndagi matnlarni yaratish va tahrirlashga imkon beradi; Microsoft Power Point sizga materialni yanada rang-barang namoyish etish uchun taqdimot slaydlarini yaratishga imkon beradi; Microsoft Excel Hisob-kitoblarni amalga oshirish, ma'lumotlarni tahlil qilish va tasavvur qilish, jadvallar va veb-sahifalardagi ro'yxatlar bilan ishlashga imkon beradi; Microsoft Office Publisher bukletlar, risolalar va boshqalarni yaratishga va o'zgartirishga imkon beradi;
- 3) tarjima dasturlaridan (PROMTXT) va elektron lug'atlardan foydalangan holda matnlarni avtomatik tarjima qilish uchun (AbbyLingvo7.0);
- 4) ma'lumotlarni saqlash va to'plash uchun (CD, DVD, Flash disklar);
- 5) aloqa uchun (Internet, elektron pochta, Skype, Hangout va boshqalar);

6) grafik va tovushni qayta ishlash va ijro etish uchun (Microsoft pleyerlari) Media pleer, zplayer, CorelDraw, PhotoShop rasmlarini ko'rish dasturlari, diagrammalar, chizmalar va grafikalar yaratish dasturlari (Visio va boshqalar).

Ro'yxatda keltirilgan AKT vositalari chet tili darslarida talabalarning mustaqil ishlarini tashkil etish uchun qulay imkoniyatlar yaratadi. Ular ma'lum bir mavzularni o'rganish uchun ham, olingan bilimlarni o'zini o'zi boshqarish uchun ham kompyuter texnologiyalaridan foydalanishlari mumkin. Bundan tashqari, kompyuter har qanday vazifani kerakli darajada takrorlashga, to'g'ri javobga erishishga va pirovardida qo'llanilayotgan ko'nikmalarni avtomatlashtirishga qodir bo'lgan eng sabrli o'qituvchidir.

Multimedia taqdimotlaridan deyarli barcha o'qituvchilar keng foydalanadilar. Ular o'qituvchi uchun ham, talabalar uchun ham qulaydir. Boshlang'ich sinfga ega bo'lish kompyuter savodxonligi Siz o'quvchilarni qiziqish uyg'otadigan, rag'batlantiradigan va muvaffaqiyatga yo'naltiradigan original o'quv materiallarini yaratishingiz mumkin. Multimedia prezentatsiyalarining ta'lim salohiyatidan chet tili darslarida nutqni o'rganish uchun vizual qo'llab-quvvatlash uchun samarali foydalanish mumkin.

Multimedia taqdimotlarining afzalliklari quyidagilardan iborat:

- turli xil matnli audio va video ravshanligi kombinatsiyasi;
- taqdimot uchun yangi leksik, grammatik va hatto fonetik materiallarni aniqroq semantikashtirishga imkon beradigan, shuningdek nutq faoliyatining barcha turlarini o'rgatishda ko'mak beradigan interaktiv, multimedia doskasi sifatida foydalanish imkoniyati;
- individual slaydlardan tarqatma materiallar sifatida foydalanish qobiliyati (tayanchlar, jadvallar, diagrammalar, grafikalar, diagrammalar);
- butun sinf e'tiborini faollashtirish;
- yangi o'quv materialini idrok etish va yodlash samaradorligini ta'minlash;
- yangi bilimlarni o'zlashtirish va o'rganilayotgan materialni tizimlashtirish ustidan nazorat qilish;
- o'quvchilarning sinf va sinfdan tashqari mustaqil ishlarining kombinatsiyasi; o'qish vaqtini tejash;
- o'qituvchilarning ham, o'quvchilarning ham kompyuter multimedia kompetensiyasini shakllantirish, o'quv ishlarini tashkil etishda ularning ijodiy qobiliyatlarini rivojlantirish.

Chet tilni o'qitish jarayonida Internet texnologiyalarini joriy etishning afzalliklari hozirgi kunda shubhasizdir. Sinxron va asinxron Internet-aloqaning turli shakllarining ijobiy ta'siri haqida ham shubha yo'q (elektron pochta, suhbat, forumlar, veb-konferentsiyalar) talabalarning chet tilidagi kommunikativ kompetensiyasini shakllantirish bo'yicha.

Ta'lim Internet-resurslari kompleks shakllantirish va rivojlantirishga yo'naltirilgan bo'lishi kerak:

- xorijiy tilning kommunikativ kompetensiyasining tarkibiy qismlari (lingvistik, sotsiolingvistik, sotsial-madaniy, strategik, diskursiv, tarbiyaviy va kognitiv) tarkibidagi barcha xilma-xilligi;
- olingan ma'lumotlarni qidirish va tanlash, umumlashtirish, tasniflash, tahlil qilish va sintez qilish bo'yicha kommunikativ va bilim qobiliyatlari;
- Internet-resurslar bilan ishlash natijalarini taqdim etish va muhokama qilish uchun aloqa qobiliyatlari;
- turli mamlakatlar va xalqlarning madaniy va tarixiy merosi bilan tanishish, shuningdek, ona madaniyat, mamlakat, shahar vakili sifatida o'zini o'zi tarbiyalash uchun Internet-resurslardan foydalanish qobiliyati;
- Tarmoq resurslaridan ularning axborot va ta'lim qiziqishlari va ehtiyojlarini qondirish uchun foydalanish qobiliyati.

Didaktik nuqtai nazardan Internet ikkita asosiy komponentni o'z ichiga oladi: telekommunikatsiya shakllari va axborot resurslari.

Internetdagi axborot resurslarida turli xil tillarda turli xil mavzulardagi matn, audio va vizual materiallar mavjud. Ta'lim Internet-resurslari (IR) faqat ta'lim maqsadida yaratilgan.

Ingliz tili adabiyotida beshta Internet-resurs manbalari mavjud:

- 1) ishonch ro'yxati;
- 2) xazina qidirish;
- 3) mavzu namunasi;
- 4) multimedia albomlari;
- 5) veb-so'rov.

AKT kompetensiyasi - turli xil axborot vositalaridan foydalanish va ularni o'qitishda samarali foydalanish.

Ta'lim jarayonida axborot-kommunikatsiya texnologiyalaridan foydalanish ta'limni intensivlashtirish va individualizatsiyalashga yordam beradi, mavzuga qiziqishni kuchaytiradi va sub'ektiv baholashdan qochishga imkon beradi.

AKT vositalari zamonaviy darsni to'liq tashkil qilish uchun juda muhimdir. Ta'kidlash joizki, multimedia o'quv qo'llanmalari darsning tuzilishini aniq shakllantirishga va uni estetik jihatdan loyihalashga yordam beradi.

Foydalanilgan adabiyotlar

1. Saidaxmedov N. Pedagogik amaliyotda yangi texnologiyalarni qo'llash namunalari.-Toshkent : RTM 2000 yil.
2. O`quv jarayonida ilg`or pedagogik va axborot texnologiyalarini qo`llash yo`llari. Uslubiy qo`llanma. Akademik S.S.G`ulomov umumiy rahbarligi ostida. – T.; TDIU 2005

3. “Axborot texnologiyalari sohasida kadrlar tayyorlash tizimini takomillashtirish to`g`risida”. “Qishloq hayoti ” gazetasi 03.06.05 y.
4. Novosardova S.A., Gaynutdinova F.X., Otajonov U.A. Metodika prepodavaniyakursa “Informatika”: Uchebnoe posobi e. – T.: TGEU, 2003.

KIMYOVIY-TEXNOLOGIK TIZIMLAR (KTT)

Xonturayeva Zarnigor Rahmonovna

Sirdaryo viloyati Oqoltin tumani 4-umumiy o'rta ta'lim maktabi

Kimyo fani o'qituvchisi

Samatova Diyora Zubaydullayevna

Sirdaryo viloyati Oqoltin tumani 10-umumiy o'rta ta'lim maktabi

Kimyo fani o'qituvchisi

***Annotatsiya:** Hozirda butun dunyo bo'ylab kimyo sohasida bir qancha innovatsion yo'nalishlar joriy etilmoqdaki, mamlakatda ushbu sohaning rivojiga olib kelmoqda. Maqolamizda kimyoviy-texnologik tizimlarning joriy etilishi hamda uning bosqichlari xususida taqdim etiladi.*

***Kalit so'zlar:** kimyo, kimyoviy-texnologik tizimlar, modellashtirish, fan-texnika.*

Hozirgi zamon kimyo sanoati hom ashyoni istemol maxsulotlari va ishlab chiqarish vositalari uchun qayta ishlashga mo'ljallangan keng miqyosdagi o'zaro aloqador apparatlar majmuasidan iborat. Har qanday kimyoviy ishlab chiqarish uchta asosiy ketma-ket bajariladigan bosqichdan iborat. Ular hom ashyoni tayyorlash, kimyoviy o'zgarish va maqsadli mahsulotni ajratib olishdan iborat. Bu ketma ket bajariladigan jarayonlar yagona murakkab kimyoviytehnologik tizimga (KTT) birlashadi. Bu tizimda alohida apparatlarning optimal parametrlari o'zaro mos kelmaydi. Bundan ayonki, butun bir ishlab chiqarishning, korxonaning optimal ishlashi har bir apparatning optimal sharoitda ishlashining additiv funksiyasi bo'la olmaydi. Shuning uchun tehnologik jarayonning har bir alohida elementini tadqiq qilish bilan birga KTT miqyosidan o'rganish zarur.

Tizim – tashqi muhit bilan tasirlashuvchi va murakkab ichki tuzilishga ega, texnologik jarayonlar va ularning birgalikdagi tasiri va harakati bilan o'zaro bog'liq bo'lgan ko'p miqdorli tarkibiy qisim va elementlar (apparatlar)ga ega obyektidan iborat. Element – mustaqil va nisbiy bo'linmas birlik. Bu qandaydir jarayon (kimyoviy, diffuziyali va boshqalar) sodir bo'ladigan apparatdir. Tizim – ma'lum maqsadga yo'naltirilgan elementlar guruhi. Bu systemsning mustaqil ishlaydigan qismi. Elementlar o'rtasida hamda tizimchalari o'rtasida turli hil aloqalar mavjud – material, energetik, informatik(axborot) va boshqalar. Elementlararo o'zaro aloqa oqim orqali bajariladi va elementdan elementga moddalar, energiya, issiqlik oqimi o'tishini aks ettiradi. Elementlar va aloqalar birligi tizim strukturasi tashkil etadi. Shunday qilib tizim – tashkil etuvchi elementlar va tizimchalarga ajratish mumkin bo'lgan bo'lgan murakkab obyektidir. Barcha tizimlarni nisbiy ravishda katta va kichik tizimga ajratish mumkin. Kichik tizimlar jarayon xususiyatidan kelib chiqqan holda, odatda, apparatlarni tashkil qilish va ularni ishlatishga bog'liq bitta jarayon

bilan cheklanadi. Katta tizim esa kichik tizimlar yig'indisidan iborat bo'lib, ulardan miqdor va sifat tomonidan farqlanadi.

Katta tizimga muvofiq belgilar:

1. Ma'lum bir maqsadlilik va umumiy maqsad —mahsulot chiqarishga mo'ljallangan.
2. Tizimlar o'lchami kattaligi, bajariladigan ish turi ko'pligi, elementlar soni va ular o'rtasidagi aloqalar miqdorining ko'pligi.
3. Tizim ishini xarakterlaydigan parametrlar soni ko'pligi.
4. Tizim xarakteri murakkabligi.
5. Raqobatbardosh tomonlari borligi.
6. KIT elementlari va boshqaruv qurilmalari o'rtasida ogohlantiruvchi va boshqaruvchi axborot oqimlari tashkil qilish zaruriyati.
7. Ishlab chiqarishda jarayonlarni yuqori darajada aytomatlash zaruriyati. Demak, kimyoviy ishlab chiqarish anchagina murakkab tizimdan iborat ekan. Hozirgi zamon kimyo korxonalari o'zaro bog'langan ko'p sonli tizimchalarga bo'linadi. Ular orasida bir necha asosiy bosqichlarga va darajalarga ega ierarxik strukturalar holida o'zaro majburiyatli munosabatlar mavjud.(1-chizma)

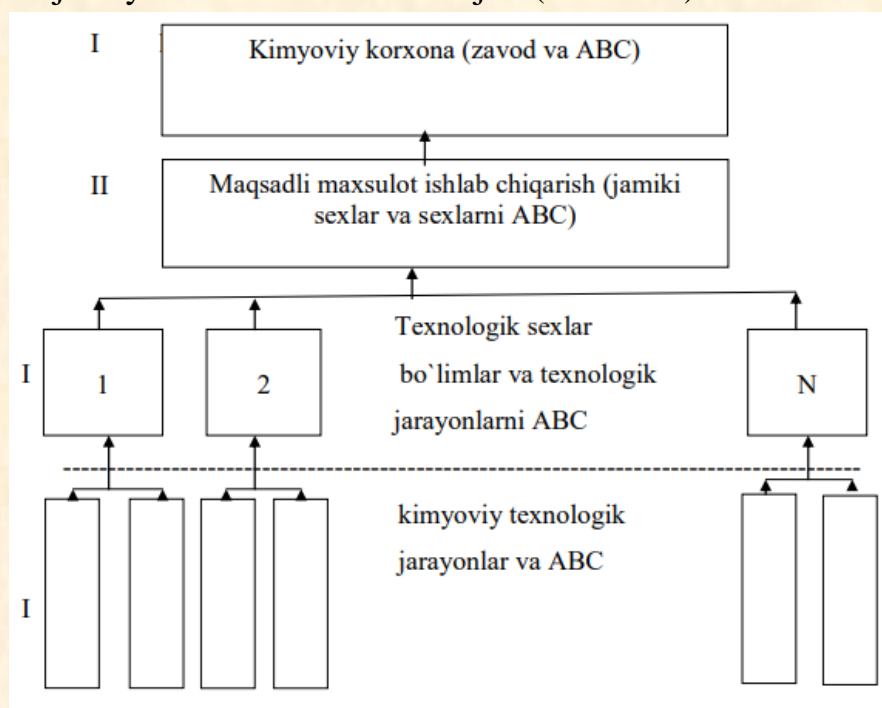

1-chizma. Kimyoviy ishlab chiqarish ierarxiyasi I — IV ierarxik tizimining bosqich (daraja)lari.

Ierarxiyaning quyi bosqichi yuqori bosqichdagi ierarxiyaga mansub bo'lgan barcha tizimchalar funksiyasini bajaradi. Birinchi (1), ierarxik strukturaning quyi bosqichini kimyo-texnologig jarayonlar (kimyoviy, issiqlik, gidrodinamik, diffuzion, mexanik) hamda ularni boshqarishning lokal tizimlari, asosan avtomatik boshqarish sistemalari (ABS) tashkil etadi. Kimyo-texnologik jarayonlar apparatlarda bajariladi. Har xil jarayon kirish va chiqishga ega tizimchadir. Kiruvchi o'zgaruvchilar qo'zg'ovchi va

boshqaruvchiga bo'linadi. Qo'zg'ovchi o'zgaruvchilar barcha tizimga mansub bo'lib, tashqi va ichki qo'zg'ovchilarning miqdoriy xarakteristikasi (xom ashyo tarkibi va sarfi o'zgarishi, apparatda harorat o'zgarishi va boshq.) bo'lib, jarayonlarni maqsadli yo'nalishda o'tkazishga to'sqinlik qiladi.

Tizim faoliyatida kiruvchi o'zgaruvchilar berilgan qiymatlarga (parametrlarga) javob berishi va qo'zg'ovchilar ta'sirida maqsaddan chetlamasligi uchun tizimga boshqaruvchi o'zgaruvchilar bilan ta'sir etiladi. Ular tizim faoliyatini boshqarishning miqdoriy xarakteristikasidir. Jarayonlar ma'lum apparaturani tashkil etishda determinlashgan va determinlashgan - stoxastik sistemani namoyon qiladi. Determinlashgan sistema uchun kiruvchi va barcha chiquvchi o'zgaruvchilar oldindan ma'lum va ular o'rtasida bir mazmunli funksional bog'lanish mavjud.

Determinlashgan - stoxastik sistemada bunday bir mazmunlilik yo'q. Kimyoviy korxonalar ierarxiya quyi bosqichida vazifasi asosan jarayonlar texnologik parametrlarini avtomatik boshqarish tizimini tashkil etish yo'li bilan lokal stabilizatsiyadan (mo'tadillashdan) iborat.

KTT loyihasi quyidagi yechimlarga ega:

1. Tizimning texnologik topologiyasini aniqlash. Tizimning texnologik topologiyasi texnologik sxemada alohida mustaqil apparatlarning o'zaro tutashish tartibi va xarakteri. Apparatlarni tanlash, ular orasida aloqalar xarakterini aniqlash va texnologik tizimda tizim apparatlarini tutashtirishning optimal tartibini tuzish butun tizimning samarali ishini ta'minlaydi.
2. Jarayonga kiruvchi xom ashyo oqimining fizik va kimyoviy parametrlari hisoblangan kiruvchi o'zgaruvchilar qiymatini (ko'rsatkichlarini) hamda tashqi muhitning turli fizik-kimyoviy ta'siri parametrlari (harorat, bosim va boshq.) ko'rsatkichlarini aniqlash.
3. KTT texnologik parametrlari ko'rsatkichlarini (o'tish darajasi, tezlik konstantasi va boshqani) aniqlash.
4. KTT konstruktiv parametrlarini (reaktorlar hajmi, geometrik o'lchamlari va boshqani) aniqlash.
5. KTT apparatlarida (elementlarida) texnologik tartib parametrlarini aniqlash. Ular texnologik jarayon tezligiga, mahsulot chiqishi va sifatiga ta'sir etuvchi omillar (harorat, bosim, katalizator aktivligi, komponentlarini qorishtirish tezligi va boshqalar).
6. Tizimning berilgan tartibda ishlashini ta'minlovchi texnologik oqim parametrlarini (xom ashyo sarfi, konsentratsiya, oqim harorati, bosimi va boshqalar) tanlash. Yana ko'p muhim masalalarni yechishga to'g'ri keladi: konstruksiya materiallarni tanlash, texnologik jarayonlarni va butun ishlab chiqarishni avtomatik boshqarish prinsiplarini ishlab chiqish, analitik tahlil usullarini ishlab chiqish, atrof-muhitni muhofaza qilish, texnika xavfsizligi va sanitariya masalalarini yechish va boshqalar.

Tizim ichi sifati (effektivligi)ni baholash KTT ichi samaradorligi ko'rsatkichlari (kriteriyasi) yordamida bajariladi. Bunday ko'rsatkich sifatida texnologik va iqtisodiy ko'rsatkichlardan foydalaniladi.

Foydalanilgan adabiyotlar

1. Романова Т.А, Краснов П.О, Качин С.В, Аврамов П.В, —Теория и практика компьютерного моделирования нанообъектов|| (УДК 541.1:681.332 (07) Т33), Красноярский государственной технической университет, 2002 г
2. Molekulyar modellashtirish va QSAR taxlili nazariyasi bo'yicha ilmiy maqolalar to'plami: <http://www.netsci.org/Science/Compchem/>
3. G`ulomov S.S, Alimov R.X, Lutfullayev X.S, Shermuhammedov A.T, Nazarova G.G , Alimov Q.A, Begalov B.Y, Hoshimxodjaev Sh.X, Qo`chqarov A.S, Rasulov D. —Axborot tizimlari va texnologiyalar|| T.2000y

NI (II) IONI HOSIL QILGAN KOMPLEKS BIRIKMALARINI FOTOMETRIK USULDA ANIQLASH

**Saidnazarov Toir Termiz Davlat Universiteti magistratura bo`limi
Kimyo (fan yo`nalishlari bo`yicha) yo`nalishi II bosqich magistranti**

Annotatsiya: Ushbu maqolada Ni (II) ioni hosil qilgan kompleks birikmalarini fotometrik usulda aniqlash jarayoni haqida fikr yuritilgan.

Kalit so'zlar: molekula, ruda, nikel, analitik kimyo, fotometrik usul.

Mamlakatimizning iqtisodiy barqarorligini ta'minlovchi sohalardan biri bo'lgan kimyo sanoatida yangi tarmoqlarining vujudga kelishi va mavjudlarining taraqqiy etishi ko'p jihatdan zamonaviy analiz usullari bilan bog'liq. Chunki ishlab chiqarish mahsulotlarining sifatini nazorat qilish, atrofmuhit muhofazasi va kasalliklar diagnostikasi, kosmik va atom energetikasi sohalarida analitik usullar keng qo'llaniladi.

Hozirgi kunda ayniqsa zaharli va kuchli ta'sir etuvchi rangli va og'ir metallarni aniqlashda spektrofotometrik va fotometrik usullardan keng qo'llaniladi.

Tabiiy ilmiy fanlar o'zining rivojlanish jarayonida inson faoliyatiga borgan sari ko'proq ta'sir ko'rsatmoqda.

Shuningdek, biz yashab turgan davrda kimyo fanining va kimyoviy bilimlarning alohida ahamiyatga ega ekanligi hech kimga sir emas. Inson faoliyatining deyarli barcha soharalarini kimyolashtirish ilmiy-texnika taraqqiyoti rivojlanishining obektiv qonunidir. 1750-yilda Fizikaviy kimyo fani atom, molekula, moddalardagi hodisalar, kimyoviy o'zgarishlar va tuzilishlarni fizika usullarida o'rganib, fizika qonun-qoidalari asosida yechib beradigan fan sifatida vujudga keldi.

Ma'lumki, moddiy olamning harakat qonunlarini, jumladan, kimyoviy jarayonlarni, asosan, ikki usul bilan kuzatish-tajriba va fikrlash yo'li bilan o'rganish mumkin. Kuzatish-tajriba usuli asosiy usul bo'lsa ham, uning vositasida turli kimyoviy jarayonlarni, ulardagi umumiylik, farqni va umumlashgan qonuniyatlarni bilib bo'lmaydi. Hamma kimyoviy jarayonlar reaksiyaga kirishuvchi moddalarning tabiatidan qat'iy nazar turli xil fizik hodisalar - issiqlik yutilishi yoki ajralishi, yorug'lik hajmining o'zgarishi, elektr tokining yuzaga kelishi va boshqa hodisalar sodir bo'lishi bilan boradi. O'z navbatida kimyoviy reaksiyalarga fizik omillar - temperatura, bosim, yorug'lik, radioaktiv nurlanish kabi omillar ta'sir qiladi. Masalan, galvanik elementlardagi kimyoviy reaksiya elektr toki paydo bo'lishiga, yonish, yorug'lik yoki issiqlik ajralishiga sabab bo'ladi. Elektrolizdagi turli reaksiyalar elektr tokining ta'siriga misol bo'la oladi. Yorug'lik ko'pgina kimyoviy reaksiyalar hosil qiladi. Masalan, suv va uglerod ikki oksididan yorug'lik

ta'siridagi murakkab aylanishlar natijasida uglevodorodlar sintez qilinadi. Bularning barchasi fizik va kimyoviy hodisalarning o'zaro uzviy bog'liq ekanligini ko'rsatadi. Kimyoviy reaksiyalardagi bu bog'lanishlarni o'rganish fizik kimyoning asosiy vazifasi hisoblanadi. Analitik kimyoning dolzarb muommolari sanoat va texnologiyaning rivojlanishi, atrof- muhit obektlarining zaharlanishiga olib kelmoqda, shuning uchun atrof- muhit obektlarini muntazam analiz qilish, sanoatda juda toza moddalar olishda, ularning tarkibini milliondan bir foizini aniqlashda hisoblanadi.

Bunday masalalarni hal qilish uchun kimyoviy yoki fizikaviy arzon, tez bajariluvchi usul ishlab chiqish kerak. Hozirgacha ham universal, keng diapazonda moddalarning miqdori va tarkibini aniqlovchi usul juda kam, har bir usul o'ziga yarasha kamchiliklarga ega. Hozirgi kunda zaxarli va kuchli ta'sir etuvchi og'ir metallarni aniqlashda fotometrik usullar keng qo'llaniladi. Bu usul o'zining sezgirligi, soddaligi, tahlil uchun kam vaqt sarflanishi bilan katta ahamiyatga ega. Ushbu malakaviy bitiruv ishida Ni (II) ioni bilan kompleks hosil qilish optimal sharoitlari o'rganildi va Ni(II) ni fotometrik aniqlash metodikasi ishlab chiqildi.

Ni ni xromazurol B(I), xinolin (II) va tsetiltrimetilammoniy bromid (III) bilan pH=10,0-11,5 da yashil kompleks hosil qilishiga asoslangan Ni ning mikromiqdorini spektrofotometrik aniqlash metodi ishlab chiqilgan. Kompleksning nur yutilish maksimumi 635 nm da kuzatiladi, MCK $1.35 \cdot 10^5$ ga teng. Darajalangan grafik chiziqchiligi 0.320-5.0 mkg/ml Ni(II) intervalida bajariladi. Komponentlarning kompleksdagi nisbati Ni:I:II:III=1:2:2:4. Xalal beruvchi bir qator ionlar ta'siri va ularni bartaraf etish usullari o'rnatilgan. Ruda tarkibidagi Ni (II) ni aniqlash uchun bu metodika qo'llaniladi. Ni²⁺ ga fotometrik reagent sifatida, natriy izoamil ksantogenanti (IAK) ni qo'llashgan. Ishda pH=6,8-8,0 optimal, MCK $1,2 \cdot 10^4$. Kompleksning maksimal nur yutishi 360 nm da kuzatiladi. Me:R=1:2 kompleks tarkibining nisbati. Eritmadan Ni²⁺ ionlarini topish uchun ekstragent sifatida naftalin qo'llangan. Ber qonuniga bo'ysunishi metall konsentratsiyasining 2.0-37.0 mkg/ml intervalida kuzatiladi. Sendel bo'yicha sezgirlik 0.0047 mkg/sm³ ga teng. Ni²⁺ ni aniqlashda CH₃COO⁻ (1000), S₂O₃²⁻ (30), SO₄²⁻ (20), nitrat (30), Br⁻ (70), SCN⁻ (100), F⁻ (95) va Cl⁻ (95) ionlari halal bermaydi [16].

Svetofotometrik metod 0.05-1.0 mkg/ml nikelni va 0,15-5,0 mkg/ml ruxni alohida aniqlash uchun ishlab chiqilgan. Elementlarning turli nisbatida model eritmalar analizining natijalari keltirilgan Sr<0,2j[18].

Iridiy va ruteniyning kompleks sulfatlari nikel(II) ioni bilan makroskopik komplekslarini oksidlashni katalizlashi kuzatilgan. Bu reaksiyalarning tezligi

temperaturaga, reaksiyon muhitning kislotaligiga, komponentlar konsentratsiyasiga, katalizatorni tayyorlash usuliga bog'liqligi o'rganilgan. Buning asosida eritmalaridagi birikmalarni aniqlash metodikasi ishlab chiqilgan.

Nikel (II) ionini bilan hosil qilgan kompleks

birikmasi (Ni^{2+}) optik zichligining nur filtriga bog'liqligi $n=3$

Adabiyotlar

1. "Analitik

boshqalar.

2. "Основы аналитической химии" Крешков А.П.

3. www.ziyonet.uz

4. www.google.uz

λ_{nm}	315	364	400	440	490	540	590	670	750
A	0,220	0,240	0,271	0,320	0,420	0.480	0,460	0,350	0,235

ro'yxati:

kimyo"

M.Gulamova va

ЕР ОСТИ СУВЛАРИ ВА УЛАРНИНГ ТАРКИБИЙ ТАХЛИЛИ

Термиз Давлат университети магистратура бўлими Кимё йўналиши
магистранти Хамидов Давлатмурод

Термиз Давлат университети магистратура бўлими Кимё йўналиши
магистранти Аманов Нурали

Аннотация: Ушбу ишда ер ости сувлари ва уларнинг таркибий тахлили ўрганилган. Ер ости сувлари захиралари ҳақида мълумотлар берилган.

Калит сўзлар: ичимлик суви, сув кони, грунт, оқар сув.

Мамлакатимизда тасдиқланган ер ости сувлари захираси 16 миллион 800 минг кубо метрни ташкил этади. Шу ўринда қайд этиш жоизки, аҳолини сув таъминоти ер ости ва ер усти сувлари ҳисобига амалга оширилади.

Бунда ер ости сувлари табиий ҳимояланганлиги туфайли аҳолини ичимлик суви билан таъминлашнинг ишончли манбаларидан биридир.

Бугунги кунда аҳолига етказиб берилаётган тоза ичимлик сувининг қарийб 50 фоизи ер ости сувлари захираси ҳиссасига тўғри келади. Ҳозирда юртимизда 97 та ер ости сув кони ҳамда ер ости сувлари шаклланадиган 19 та қўриқланадиган табиий ҳудуд мавжуд. Гарчи захира кўп бўлса-да, у юртимиз ҳудудларида нотекис тарқалган. Айрим ҳудудларда ер ости сув захираси мўл, ер ости конлари ҳам анчагина. Чўл, қуруқлик зоналарда эса сув кам. Шунинг ҳисобига аҳолининг 30 фоиздан ошикроғи сифатли ичимлик суви билан у қадар яхши таъминланмаган.

Юртимизнинг аксарият минтақаларида аҳолини марказлаштирилган ичимлик суви билан таъминлаш бўйича кенг кўламли чора-тадбирлар амалга оширилмоқда. Хусусан, Президентимиз Шавкат Мирзиёевнинг “2017 - 2021 йилларда ер ости сувлари захираларидан оқилона фойдаланишни назорат қилиш ва ҳисобга олишни тартибга солиш чора-тадбирлари тўғрисида”ги қарори узоқ йилларга мўлжалланган сув таъминоти тизимини модернизациялашда муҳим аҳамият касб этади. Бу эса ўз навбатида ҳудудлардаги сув захираларини ўрганиш ҳамда уларнинг бой минерал таркибини аниқлаш билан бир қаторда аҳолини тоза ичимлик суви билан таъминланишини талаб этади. Хусусан воҳамизнинг Жарқўрғон туманида жойлашган Ховдак мавзейи ер ости суви таркиби жиҳатдан истемолга мутлақо яроқсиз ҳисобланади. Этиборлиси шундаки бу сув оғир металллар ва қимматли минералланга бой. Яқин йиллар ичида бу табиий сув ресурси катта қизиқишларга сабаб бўлди. Олимлар томонидан изланишлар олиб борилди. Умуман олганда ер ости сувлари қандай ҳосил бўади. Ер ости сувлари туйиниши тартиби 3 турга бўлинади: 1. Киска муддатли ёзги туйиниш 5 2. Фаслий туйиниш тартиби 3. Йил давомида туйиниш. Биринчи тур абадий музлок ерларда кузатилади. Фаслий туйиниш тартиби эса киш узоқ давом

этадиган континентал иклимга хосдир. Бу турда сув сатхи узгаришида иккита энг баланд кутарилиш кузатилади - бахорда ва кузда. Ер ости сувларининг йил буйи туйиниш киш узок булмайдиган юмшок иклимли худудларга хосдир, чунки бундай худудларда ер музламайди, демак ер ости сувлари тўйиниши тўхтаб колмайди. Шу сабабли ер ости сувларининг сатхи куздан бошлаб кўтарилади ва қишнинг ўрталарида максимумга эришади. Ер ости сувлари ер юзасига канча якин булса, унинг харорат тартибига хаво хароратининг таъсири шу даражада кучли булади, лекин Ер ости сувларининг кимевий таркиби сув ва тоғ жиснлари орасидаги ўзаро муносабат билан белгиланади. Уларнинг минераллашуви эса 100-150 мг/л дан 1 неча г/л гача ўзгаради. Вернадскийнинг кўрсатишича ер ости сувларининг минераллашув даражаси куйидагича булиши мумкин: - тоза сув-ундаги эриган минерал тузлар микдори 1г/л дан кичик - уртача 6 шўр-эриган микдори 1 дан 10 г/л гача - шўр сувлар-эриган минерал тузлар 10 г/л дан куп. Таркибида эриган тузлар микдорига караб, ер ости сувлари асосан уч гурухга булинади: 1. чучук сувлар (1 литрида бир граммгача эриган туз булган сувлар) 2. шур сувлар (1 литрида 1г дан 50г гача эриган туз булган сувлар) 3. ута шур (номакоб) сувлар (1 литрида 50г дан куп эриган туз бор сувлар) Купгина ер ости сувларининг таркибида инсон соглиги учун фойдали булган баъзи тузлар, газлар ва органик бирикмалар хам учрайди. Бундай сувлар шифобахш сувлардир. Масалан, водород сульфидли, карбонат ангидридли, йод- бромли, радонли ва бошка хил сувлар шундай шифобахшдир. Умуман бу мувозанат холда турган жинсларни кўп микдорда окизиб келадиган дареларда яхши кўринади. Масалан: Амударе Сирдаре ва бошка дарелар шулар жумласидандир. Ер ости сувлари тоғ жинслари билан муносабатда кўп тузлар билан боийди. Ер ости сувларда эриган тузлардан ташкари хар хил газлар микроорганизмлар хам бўлади. Тоғ жинсларидаги тузларнинг эриб сувга ўтишида шу сув температурасининг ахамияти жуда каттадир, чунки тузлар юкори температурада яхши ва тез эрийдилар, паст температурада эса секин эрийди. Бундан ташкари сувдаги эриган холдаги туз кампанетларда хам тоғ жинсларидаги тузларнинг эришни тезлаштиради. Масалан: Ер ости сувларининг таркибида карбанат ангидрит гази кўп бўлса, таркибида секин эрувчи тузлар хам тез эрий бошлайди. Оддий сувда жуда секин эрийдиган охактошга карбанат ангидрит кўп таъсир эттирилса у тез эрий бошлайди, яъни сувнинг таркибидаги Са ва HCO эриб, ион холида сувга ўтади. Сувнинг минераллашишига шу худуднинг геологик тузилиши хам таъсир килади. Чунки бу ер ости сувларининг тоғ жинслари катламлари жойлашиши ва уларда сувнинг харакат килишига хам 8 боглик. Ховдак ер ости сувларининг кимевий таркиби куйидагича: минераллашуви 1,0-1,6 г/л, умумий қаттиқлиги 6,7-15,95 мг • экв/л, алюминий 0,85 мг/л, қўрғошин

0,032 мг|л, селен 0,031 мг|л, кадмий 0,0027 мг|л. Оғир металллар миқдори (Cd, Pb, Al, Se) Se миқдори юқори (Se-0,014 мг|л). Айниқса, сув таркибида рух (0,24 мг|л) кўп миқдорда учрайди. Шундай қилиб, грунт ер ости сувларини ифлосланишида кўпинча оқава сувлар билан аралашган ер усти оқар сувлари, саноат, маиший ва бошқа объектларни таъсири юқоридир.

Адабиётлар рўйхати:

1. Xasanov N. 2014. Yer osti suvlari "korizlar" va ulardan foydalanish tarixi
2. www.ziyouz.com
3. www.uz.uzwikipedia.org



**OLTINKO'L TUMAN XALQ TA'LIMI BO'LIMI TASARRUFIDAGI
25-UMUMTA'LIM MAKTABI**

**BOSHLANG'ICH SINIF O'QITUVCHISI
AKBAROVA MAHMUDAXON**

**O'QUVCHILARNI BADIY ASARNI IDROK ETISHGA
TAYYORLASH**

(BOSHLANG'ICH SINIF O'QITUVCHILARI UCHUN METODIK TAVSIYA)

Andijon viloyati Oltinko'l tuman 25-umumta'lim maktabi pedagogik kengash yig'ilishining 27.05.2020 dagi qarori bilan ma'qullangan va foydalanish uchun tavsiya qilingan.

Taqrizchi: R.Ma'murova – Oltinko'l tuman 25-umumta'lim maktabi oliy toifali boshlang'ich sinf o'qituvchisi

O'QUVCHILARNI BADIY ASARNI IDROK ETISHGA TAYYORLASH

Ma'lumki, mutolaaga kirishgan har bir o'quvchi asar mazmunini to'g'ri idrok etishi uchun hayot, borliq haqida ma'lum darajada bilim va tasavvurlarga ega bo'lishi zarur. Agar o'quvchilarda bunday bilimlar yetarli bo'lmasa, asarni o'qishdan oldin bolalar tasavvurini boyitish va unga aniqlik kiritishga qaratilgan ma'lum bir tayyorgarlik ishlari o'tkaziladi.

Asarni idrok etishda muallif o'z fikrinigina emas, balki tasavvurini ham aks ettirishi hisobga olinadi. Bolalar asarni hissiy idrok etishlari uchun avval uni ifodali o'qishi lozim. Bu tinglovchining yozuvchi tasvirlagan manzaralarni aniq tasavvur etishiga yordam beradi, ular ongida asardagi obrazlar haqida yorqin tasavvur hosil bo'ladi. Bu jarayonda asarni o'qishdan oldin o'tkaziladigan tayyorgarlik mashqlari muhim ahamiyatga ega bo'lib, quyidagi vazifani o'z oldiga qo'yadi:

- o'quvchilarning asarda aks ettirilgan voqea-hodisalar haqidagi tasavvurlarini boyitish, matnni ongli idrok qilishga ta'sir etadigan yangi ma'lumotlar berish, badiiy asarda tasvirlangan faktlarni o'quvchilar o'z hayotida kuzatganlari bilan bog'lay olishlariga sharoit yaratish;
- yozuvchining hayoti bilan tanishtirish, uning ijodiga qiziqish uyg'otish;
- o'quvchilarni asarni hissiy idrok etishga tayyorlash;
- asar mazmunini tushunishga xalal beradigan so'zlarning leksik ma'nosini tushuntirish kabilardir.

Asarni o'qishdan oldin tayyorgarlik mashqlarini o'tkazish-o'tkazmaslik asarning mazmuni va o'quvchilarning umumiy saviyasiga qarab, o'qituvchi tomonidan hal qilinadi.

Bu jarayonni tashkil etish shakllari xilma-xildir. «Boshlang'ich sinflarda ona tili o'qitish metodikasi» muallifi K.Qosimova ushbu jarayonning quyidagi shakllarini ko'rsatib o'tadi:

1. Ekskursiya.

2. Film namoyish qilish.

3. O'qituvchi hikoyasi.

Ularning qaysi birini qo'llashasarning g'oyaviy-mazmuni asosiga, o'quvchilar bilimiga, maktabning moddiy bazasi kabilarga bog'liqdir. Maktabda tayyorgarlik ishlarining didaktik shakllaridan ekskursiya, filmlar ko'rsatish, o'qituvchi hikoyasi, suhbat keng qo'llanadi.

Ekskursiya. Tabiat tasviri haqidagi asarlarni o'qishdan oldin ona tabiatga ekskursiya qilish o'quvchilar bilimini chuqurlashtiradi, ularda tabiat hodisalarini kuzatish va aniq tasvirlash ko'nikmalarini shakllantiradi. Ekskursiya orqali tabiatni sevishga, unga ehtiyotkorlik bilan munosabatda bo'lishga zamin yaratiladi. Masalan, 3-sinfda Zafar Diyorning «Bahor yaqin», G'ayratiyning «Boychechak», Yu.Shomansurning «Daraxtlarni oqlaganda» she'rlari bahor faslida tabiat qo'yniga ekskursiya qilingandan so'ng o'qilsa, o'quvchilar she'rda aks ettirilgan tabiat tasvirini yanada yaxshi idrok etadilar va uning go'zalligi, jozibasidan ta'sirlanadilar. Yu.Shomansurning «Daraxtlarni oqlaganda» she'ridagi

Daraxtlar turar qator,

Oq shim kiyib olgandek.

Barglar ham beixtiyor,

Quvnoq chapak chalgandek

misralaridagi o'xshatishlar mazmunini yanada yaxshi tushunadilar.

O'rganiladigan asar mazmuniga qarab muzey, ishlab chiqarish, qurilish hamda shaharning diqqatga sazovor joylariga ham ekskursiyalar uyushtirish mumkin. 3-sinfda «Ulug'lardan o'rganmoq - oqillik» bo'limini o'qishdan oldin Temuriylar tarixi Davlat muzeyiga ekskursiya qilish maqsadga muvofiqdir.

Film namoyish qilish. Kinofilm, diafilm va videotasmalardan «kirish» sifatida foydalanish o'quvchilarning tasavvuri va tushunchalarini oydinlashtiradi, bir tizimga soladi, yangiliklar bilan boyitadi. Masalan, 3-sinfda «Ona — bitta, Vatan — yagona» bo'limida berilgan mavzularni o'rganish jarayonida Vatanimizning mustaqillikka erishgandan keyingi yutuqlari, davlatimiz ramzlari, yurtimizning diqqatga sazovor joylari, fan va sportda qo'lga kiritilgan beqiyos yutuqlar tasvirlangan video roliklar namoyishi o'quvchilarga bo'limda berilgan asarlarni ongli o'qishga, hissiy idrok etishga katta yordam beradi.

Ona Vatanimiz poytaxti Toshkent shahri haqidagi «Toshkentim -onam» matnini o'rganishda, Toshkent ko'chalarida qatnaydigan avtobus, tramvay va trolleybuslardan tashqari, yer osti temir yo'li - metropoliten O'rta Osiyoda faqatgina Toshkentda mavjudligi, Toshkent aeroportidan har kuni dunyoning turli shaharlariga «O'zbekiston havo yo'llari»ning o'nlab samolyotlari parvozi, poytaxtimiz mehmonlari uchun qurilgan «O'zbekiston», «Chorsu», «Interkontinental» kabi muhtasham mehmonxonalar, ko'p qavatli osmono'z binolar, istirohat bog'lari, Temuriylar tarixi

Davlat muzeyi, Mustaqillik maydoni tasvirlangan kinofilmlar namoyishi o'quvchilarda mustaqil Vatanimiz bilan faxrlanish, ona tuproqqa muhabbat va milliy g'urur tuyg'ularini shakllantirishga, mustaqillikning mamlakatimiz taraqqiyotidagi ahamiyatini ochib berishga, O'zbekiston taraqqiyoti haqidagi tasavvurlarini boyitishga xizmat qiladi. Bu kabi tayyorgarlik ishlari o'quvchilarni allomalarimiz kabi mard, jasur, haqsevar, elparvar, vatani uchun qayg'uradigan insonlar qilib tarbiyalashda katta ahamiyat kasb etadi.

O'qituvchi **hikoyasi**. Asar muallifi, yozuvchi haqida ma'lumot berishda eng samarali usullardan biri o'qituvchi hikoyasi hisoblanadi. Bunda o'qituvchi juda qisqa bo'lsa ham, o'quvchilarni yozuvchi, shoirlar bilan tanishtiradi va ular haqda qiziqarli hikoya qilib beradi. Shu bilan birga mualliflarning portretini va ikki-uch kitobini ham ko'rsatadi. O'qituvchining bunday hikoyasi o'quvchilarning badiiy asarga qiziqishlarini yanada orttiradi, kitobga muhabbat uyg'otadi, mustaqil o'qishga o'rgatadi. 1-sinfda ta'limning boshlang'ich bosqichida yozuvchi haqida qisqagina ma'lumot beriladi. Masalan, 3-sinf «O'qish kitobi»dagi Hakim Nazirning «Dadam qurgan dengiz» hikoyasini o'qishdan oldin bolalarga O'zbekiston xalq yozuvchisi H.Nazir 1915 yil Toshkentda mahsido'z kosib oilasida tug'ilgani, 30-yillar kosibchilik qilish bilan birga, Toshkent pedagogika institutining kechki bo'limida o'qigani, adibning ilk to'plami «Qishloqdagi jiyanlarim» 1948 yilda nashr etilgani, shundan keyin «Besh baho» (1955), «Cho'l havosi» (1958), «So'nmas chaqmoqlar» (1961), «Bolajonlarim» (1964) nomli hikoyalar to'plami e'lon qilingani, uning qator asarlari bir necha tillarga o'girilgani haqida, ulardagi asosiy qahramonlar bolalar ekanligi ham aytib o'tiladi va yozuvchining kitoblaridan ko'rsatiladi.

Sinfdan-sinfga ko'chish bilan yozuvchi hayoti va ijodi haqidagi bolalar bilimi yanada chuqurlashtiriladi. Asar muallifi bilan tanishtirishga qo'yilgan talablar ham shu tariqa o'sib boradi. O'qituvchi yozuvchi hayoti bilan to'liqroq tanishtirishga o'tadi, Bunda kichik maktab yoshidagi o'quvchilarning yoshiga mos imkoniyatlarni, ularni yozuvchi bilan qay darajada tanish ekanligi va qaysi asarlarini o'qiganligi hisobga olinadi.

Kuzatishlarimiz o'quvchilarni badiiy asarni idrok etishga tayyorlashda interfaol usullardan, ayniqsa, «Aqliy hujum» metodidan foydalanish yaxshi natijalar berishini ko'rsatdi.

«Aqliy hujum» metodi. «Aqliy hujum» (breynstorming) metodi XX asrning 40-yillarida amerikalik Aleks Osborn tomonidan qo'llanila boshlangan. Mazkur metod muammolarni yechish va guruhdagi shaxslarning g'oyalar ishlab chiqishiga mo'ljallangan spesifik jarayonlar to'plamidir. Dars jarayonida interfaol usullarning qo'llanishi ta'lim sifatini oshirishga, mavzuni o'quvchilar tomonidan tez va osonlik bilan o'zlashtirilishiga asos bo'lmoqda. O'quvchilarni badiiy asarni idrok etishga

tayyorlashda «Aqliy hujum» usulidan foydalanishni ham tavsiya etish mumkin. Bu usulni amalga oshirishda quyidagi qoidalar eslatiladi:

Tanqid qilmang va baholamang (hech bir ishtirokchi boshqalar fikrini muhokama qilmasligi, baho berishi va tanqid qilishi mumkin emas).

Noto'g'ri javoblar bo'lmaydi (miyangizga nima kelsa shuni ayting).

Goyalar sonini ko'p miqdori talab etiladi (g'oyalar qanchalar ko'p bo'lsa, shunchalar yaxshi).

O'zgartiring, yaxshilang (boshqalar g'oyasiga qo'shing, o'zgartiring, yaxshilang).

«Aqliy hujum» metodi ikki bosqichda amalga oshiriladi. Birinchi bosqichda berilgan savolga o'quvchilarni g'oyalar, fikrlar bilan qatnashishga chorlanadi va shu vaqtning o'zida o'quvchilar tomonidan bildirilgan barcha g'oya va fikrlar doskaga yozib boriladi. Ikkinchi bosqichda doskaga yozilgan fikrlar ko'rib chiqiladi va tanqidiy baholanish jarayonida to'g'ri bo'lmagan fikrlarni o'chirib ro'yxat tozalanadi-da, bir necha to'g'ri yechim va fikrlar tanlab olinadi.

3-sinf «O'qish kitobi»da berilgan «Oltin kuz» matni bilan tanishtirishdan avval o'quvchilarga quyidagi savol beriladi:

Kuz fasli nima uchun «oltin kuz» deb ataladi?

O'quvchilar javobi doskaga yoziladi. Natijada o'quvchilarning bu fasl haqidagi tasavvurlari, mavzuga oid so'z boyliklari namoyon bo'ladi. Bu esa ularning asarni idrok etishlariga yaqindan yordam beradi.

O'quvchilar 3-sinf «O'qish kitobi»da berilgan matnni o'qigandan so'ng o'z fikrining qaydarajada to'g'ri ekanligini va nechog'li ifodalay olganliklarini payqaydilar.

Badiiy asar matnini o'qishga tayyorgarlik davrida yoki asar matni ustida ishlashda uyushtiriladigan interfaol usullar (masalan, suhbat, klaster, test, og'zaki bayon, mustaqil yoki amaliy ish, bellashuv, musobaqa, krossvordlar tuzish va yechish, savol-topshiriqlar va boshqalar) ta'limiy xarakterga ega bo'lishi, o'rganilayotgan mavzuni mustahkamlashga, uning yangi qirralarini ochib berishga, mavzuni amaliy o'zlashtirishga qaratilishi va muayyan bir tartibda, izchillikda, tadrijiy rivojlanishda uyushtirilishi lozim.

Xulosa qilib aytganda, badiiy asarni idrok etishga tayyorlash jarayonini shunday tashkil etish kerakki, bunda o'quvchi har qachongidan faol bo'lgan holda mashg'ulotlarda ishtirok etsin. Bu tarzdagi faoliyat dars samaradorligiga yetarlicha ijobiy ta'sir o'tkaza oladi.

YAXSHILIK - INSON ZIYNATI

O'qish 3-sinflar uchun

Mavzu: «Har kim ekanini o'rar»

Maqsad:

- a) Mavzu bilan tanishtirish jarayonida yoritilgan voqealar tafsilotining asosiy jihatlarini bolalar ongiga to'lig'icha yetkazish, ularni barkamol avlod bo'lib voyaga yetishi uchun go'zal urf-odatlarimiz, milliy qadriyatlarimizni murg'ak qalbiga singdirish. Keksalarni hurmat-izzat qilishga, ularning pandu nasihat va o'gitlariga o'z hayotlari davomida amal qilishga o'rgatish.
- b) Nuroniy otaxon va onaxonlarimizning bizning suyanchimiz, yoshlar - kelajagimiz tayanchlari ekanini, insonlarga nisbatan mehri munosabatda bo'lishning afzalliklarini ular ongiga singdirish. Dars davomida do'stona muhit yaratishga erishish.
- d) o'qish ko'nikmalarini rivojlantirish. So'zlashuv odobiga, suhbat asnosida so'zlarni o'z o'rnida qo'llashga o'rgatish.

Dars turi: Yangi bilim beruvchi, she'riy hikoya o'qish.

Dars metodi: Suhbat, interfaol.

Darsning jihozi: Darslik, hikoya qahramonlarining rasmlari, markerlar, oq qog'ozlar.

Darsning borishi: Ertalabki yig'in salomlashish bilan boshlanadi. O'quvchilar o'zbekona mulozamat bilan o'zaro so'rashadilar.

- Esonmisiz, omonmisiz? Bugun bizga mehmonmisiz?
- Esonmisiz, omonmisiz? Bugun sizga mehmonmiz.
- Qani, qani, qo'Mni bering, Xush kelibsiz, uyga kiring.
- Bu sizga, mang (keltirgan sovg'asini uzatadi),

Choy-poy qo'ymang. Gaplashsak bas, Hech urinmang?

Yangi tug'ilgan chaqaloq uchun hozirlangan beshik keltiriladi va chaqaloqni ilk bor beshikka belash marosimi o'tkaziladi. Bu jarayonda milliy qadriyatlarimiz va urf-odatlarimiz borasida suhbat uyushtiriladi. Suhbat asnosida yangi mavzuga uyg'un holda inson odobi, farzandning ota-ona oldidagi burch va mas'uliyatlari borasida ham to'xtab o'tiladi. Suhbat so'nggida o'quvchilar bilan quyidagi savol-javoblar orqali axloq-odob qoidalari, insoniy fazilatlar yana bir bor ular ongiga singdiriladi.

- Bolani yoshligidan qanday tarbiyalash lozim?
- Suyub, ardoqlab, mehr bilan.
- Bola ulg'aygach, qanday xislatlar egasi bo'lishi kerak?
- Har bir ota-ona o'z farzandini odobli, aqlli, mehribon bo'lib voyaga yetishini istaydi. Ana shunday ko'rkam fazilatlar egasi bo'lgan farzand ota - onasining chinakam baxtidir. O'qituvchi suhbatga yakun yasaydi va navbatdagi bosqichga o'tadi.

O'qituvchi: Bolalar, hozir guruhlarga bo'linamiz va mashg'ulotimizni yana davom ettiramiz. Biz guruhlarimizni ham eng go'zal insoniy xislatlar deya sanab o'tganimiz - «Odoblilar», «Aqlilar», «Mehribon bolakaylar» hamda «Bilimdonlar» nomi bilan ataymiz.

Yangi mavzu bayoni:

1. Mavzu o'qituvchi tomonidan o'qib beriladi. Voqealar tafsilotiga esa alohida to'xtaladi. Matndagi ilgari surilgan asosiy g'oya o'quvchilar bilan savol-javob orqali ochiladi va undan to'g'ri xulosa chiqarib, bolalarni mukammal insoniy xislatlar egasi bolishga da'vat etiladi.

2. Kitob bilan ishlash.

Lug'at asosida yangi so'zlar ustida alohida ishlanadi.

3. Kitobdan o'quvchilar tushunishi birmuncha qiyin bolgan so'zlar qayta o'qiladi va mazmuni tushuntiriladi. Masalan: xilvat , mashaqqatkabi.

4. Guruhiy topshiriqlar.

She'riy hikoya sizga yoqdimi?

Asarda kimlar ishtirok etgan?

O'quvchilar javobi tinglanadi va tengdoshlari tomonidan to'ldiriladi. Eng asosiysi, ularning erkin, mustaqil fikriga ahamiyat qaratiladi.

Guruhlar uchun alohida topshiriqlar:

1-guruhga

Matn mazmuniga ko'r reja tuzish topshirig'i beriladi. Reja quyidagicha tuzilishi mumkin:

1. Keksa otaning holati.
2. Uzoq cho'zilgan kengash.
3. O'gli va nevaraning yo'lga chiqishi.
4. Ota pushaymoni.
5. Opining otaga xizmati.

2-guruhga

Asarda nechta qahramon ta'riflangan?

Guruh a'zolari asar qahramonlariga quyidagicha ta'rif beradilar.

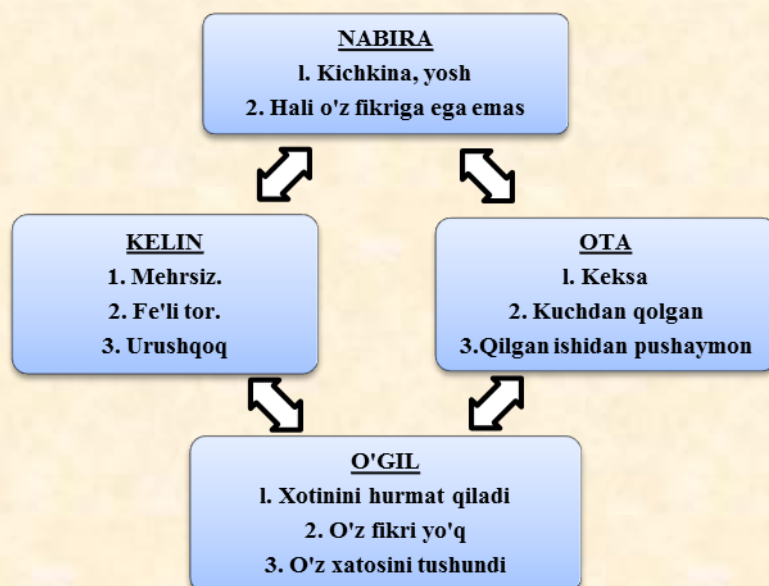

3-guruhga

Sahna ko'rinishi orqali voqea tafsilotini kelin, o'g'il, nabira va otaxon siymolarida yoritib berish.

O'quvchilar mavzuni rollarga bolib ijro etadilar. Ular hikoya qahramonlariga yetarlicha baho beradilar.

4-guruhga berilgan topshiriqlar quyidagi tartibda yozma ravishda bajariladi. Ya'ni, mavzu matni, voqealar jarayonini ustun shaklida kerakli qatorga yozadilar.

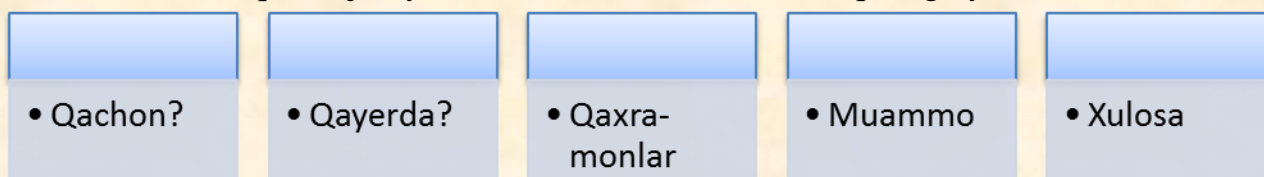

Guruhlar o'z topshiriqlarini bajarib bo'lgach, darsning yakuniy bosqichiga o'tiladi.

O'quvchilar gilamda qayta yig'iladilar. Topshiriqlarni a'lo darajada bajargan, vaqtdan unumli foydalangan guruh a'zolari alohida rag'batlantiriladi.

O'quvchilarning olgan baholari e'lon qilinadi.

Uyga vazifa qilib mavzuni o'qish va yaxshilik to'g'risida hikoya tuzib kelish topshirig'i beriladi.

BOBUR VA KABUTAR

3-sinf O'qish.

Dars maqsadi:

1. Ertak mazmuni bilan tanishtirish, o'quvchilarning ifodali o'qish malakalarini o'stirish.
2. O'quvchilarni tabiatga muhabbat, vatanparvarlik, milliy an'analarga sadoqat ruhida tarbiyalash, ularning og'zaki nutqi va tafakkurini rivojlantirish.

Dars metodi: Tushuntirish, ifodali o'qish. «Klaster» hamda «BBB» usulidan foydalanish.

Dars jihozi: «O'qish» darslik kitobi, mavzuga oid rasmlar, krossvordli plakatlar, «Yil fasllari» diafilmi, videotasma, testiar, tarqatma materiallar.

Dars turi: Noan'anaviy.

Darsning borishi: Dars muhitini o⁴quvchilar she'r aytish bilan boshlaydilar:

Kim yor anga ilm tolibi ilm kerak,

O'rgangali ilm tolibi ilm kerak.

Men tolibi ilm i tolibi ilmi yo'q,

Men bormen ilm tolibi, ilm kerak.

Sinf o'quvchilari o'z xohishlari bilan 4 xil meva: anor, olma, uzum, behilardan birini tanlab, shu meva nomi yozilgan stolga borib o'tiradilar va qo'llaridagi meva nomlariga she'rlar orqali ta'rif keltiradilar. Masalan:

Marjon-marjon yumaloq

Yaproqlari shapaloq,

Qizil, sariq, yashil, oq,

Yeb ko'rmasdan dylab boq.

Sen ayt-chi, qizim Gulsum,

Bumi, dadajon, uzum...

O'qituvchi ularni qo'llaridagi meva turlariga qarab, markazlarga chorlaydi. Har bir markaz o'z shiorini e'lon qiladi:

«O'qish markazi»: - Nimaiki qilsang tilak, bariga o'qish kerak.

«Ona tili markazi»: - Ona tilim - jonu dilim, sensiz nafas olmas elim.

«Matematika markazi»: -Matematika fanlar ichida shoh, uning sirlaridan btflingiz ogoh.

«San'at markazi»: San'atsiz hayot - vahshiylikdir.

Har guruhdan ikki o'quvchiga 2 ta test beriladi, guruhlarga esa topshiriqlar yuklanadi.

1. **«O'qish markazi»:** (Joriy yil, uning nomlanishi, muchal hisobidagi yil nomi, masalan, 2014 yil - Sog'lom bola yili, deb e'lon qilingani, muchal hisobi bo'yicha ot yili ekanligi va hokazolar haqidagi ma'lumotlar aytiladi).

2. «Ona tili markazi» dagilardan fasllar haqida ma'lumotlar keltiriladi.
3. «Matematika markazi» dan dunyo voqealari haqidagi ma'lumotlar tinglanadi.
4. «San'at markazi» esa ob-havo, ya'ni fasl boshidagi havo darajasi, yog'in miqdori haqidagi ma'lumotlarni beradilar.

Testlardan namunalar.

1. Navro'z bayramining sanasini aniqlang.
A) 21 Mart B) 8 Mart D) 9 Mart
 2. «Mehrjon» sayli qachon nishonlanadi?
A) 23 sentyabr V) 25 sentyabr D) 27 sentyabr
- Testni to'g'ri bajargan o'quvchilarga rag'bat kartochkasi beriladi.

O'tilgan mavzuni so'rash:

1. Malik Murodovning qanday asarlarini bilasiz?
2. Biz, o'zbeklarning qanday an'analarimiz bor?
3. Navro'z bilan Mehrjon saylining farqini ayting.

«O'qish markazi» o'tgan mavzuga doir «Boshqotirma»ni yechadi.

O	l	m	a		
	b	e	sh		
b	e	h	i		
a	r	r	a		
	a	j	d	a	r
	b	o	b	o	
O	n	a			

1. Temir moddasiga boy meva.
2. A'lo baho.
3. Sariq rangli usti tukli meva.
4. O'zi bitta, tishi yuzta.
5. Ertakdagi maxluq.
6. Dadamning dadasi.
7. Mo'tabar zot.

«Ona tili markazi»ga bir nechta tayanch so'zlar beriladi va ular shu so'zlar ishtirokida ijodiy ish yozadilar.

Navro'z, Mehrjon, noz-ne'mat, ma'murchilik, to'kin-sochinlik (bu so'zlar varaqachalarda tarqatiladi).

«Matematika markazi»ga Navro'zdan Mehrjon bayramigacha necha fasl, oy, kun o'tishini hisoblash topshiriladi. (Bahor, yoz, kuz faslining bir qismi. Mart, aprel, may, iyun, iyul, avgust, sentyabr oylari. 187 kun o'tadi).

«San'at markazi»ga esa «Kuz saxovati» mavzusida rasm ishlash topshiriladi.

Markazlarning javoblari va ishlari baholanib boriladi. Kam ball yiqqan markazlar uchun yana bir imkoniyat «Aqliy hujum»ni tashkil qilish.

1. Bahorgi teng kunlik?
2. Kuzgi teng kunlik?
3. Lola sayli qaysi faslda bo'ladi?
4. Bir yil necha fasl, necha oydan iborat?

«Yil fasllari» diafilmi qo'yib beriladi va shu yuzasidan qisqa suhbat o'tkaziladi.

Suhbatdan maqsad: o'quvchilarni tabiatga muhabbat ruhida tarbiyalash.

O'tilgan mavzu markazlar tomonidan juda yaxshi bayon qilindi.

- Aziz bolalar! Bu bayramlar uzoq o'tmishdan, ota-bobolarimizdan bizga meros bo'lib kelayotgan qadrlı qadriyatimiz va an'anamizga aylanib ulgurgan go'zal bayramlarimiz namunasidir. Navro'zda yerga urug' tashlagan bobodehqon kuzda undan ulkan xirmon uyub, quvonchini o'zgalar bilan baham ko'rgan, «Mehrjon» saylini o'tkazib, mehr ulashgan. Bu go'zal bayramlarimiz sobiq Ittifoq davrida tanqidga uchragan edi. Shunday bo'lsa-da, xalq bu bayramlarni yashirincha nishonladi. Mustaqilligimiz sharofati bilan Navro'z, Mehrjon kabi bayramlarimiz umumxalq bayrami sifatida o'tkazilmoqda. Tantanalarda Prezidentimiz I. Karimov shaxsan ishtirok etadilar. Buyuk bobolarimiz yozib qoldirgan asarlardan ma'lumki, «Mehrjon» sayllari qadim o'tmishimizga borib taqaladi. Bugun shunday rivoyatlardan biri bilan tanishamiz. Faqat uning nomi mana bu krossvordga yashiringan.

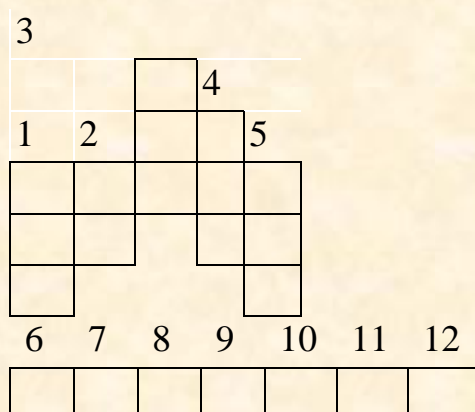

1. Asarning ma'nodoshi
2. _____ palov
3. Teg desam tegmaydi, Tegma desam tegadi.
4. Olov o'chib nima qoladi?
5. Rossiyada asosan qanday millat yashaydi?
6. Dunyodagi eng katta suvda suzuvchi jonivor.
7. Hasharot turi.
8. Mevali daraxtlar ekilgan joy.
9. «... to'qmoq» ertagi.
10. Juft sonning aksi.
11. ... yoshda emas, boshda.
12. Bo'yoqning ma'nodoshi.

O'quvchilar krossvordni yechib bo'lib, yangi mavzuga zamin yaratiladi.

Mavzu: «Bobur va kabutar»

O'qituvchi doskaga osilgan rasm asosida mavzuni so'zlab, matnni ifodali o'qib beradi.

Mavzudagi notanish so'zlar ustida lug'at ishi o'tkaziladi.

«Bobur» videofilmidan parcha namoyish etiladi.

- Mana, endi siz bu mavzuni qanday tushunganingizni tasavvur qilganingiz haqida suhbatlashamiz, demak, yana markazlar bilan ishni davom ettiramiz.

«O'qish markazi»dagilar matnni avval ifodali, so'ngra rollarga bo'lib o'qishadi.

«Ona tili markazi»ga tayanch so'zlar beriladi, shu so'zlar ishtirokida hikoya yozish topshiriladi.

Umarshayx, Bobur, Kabutar

«Matematika markazi» matnda 18 ta gap, 180 ta so'z borligini tahlil qiladilar.

«San'at markazi» hikoyani sahnalashtirib ko'rsatadi.

Barcha markazlarga berilgan topshiriqlar ijrosi munosib baholanadi.

Yangi mavzu savollar asosida mustahkamlanadi:

1. Umarshayx a'yonlaridan nimani so'radi?
2. A'yonlar nima deb javob berishdi?
3. Bobuming ziyrakligini nimada ko'rasiz? Matndan shu o'rinni toping.
4. «Qilichlari qonsirab qolgan» iborasini qanday tushunasiz?
5. Bundan tashqari qanday iboralarni bilasiz?

Endi matn tahliliga o'tamiz.

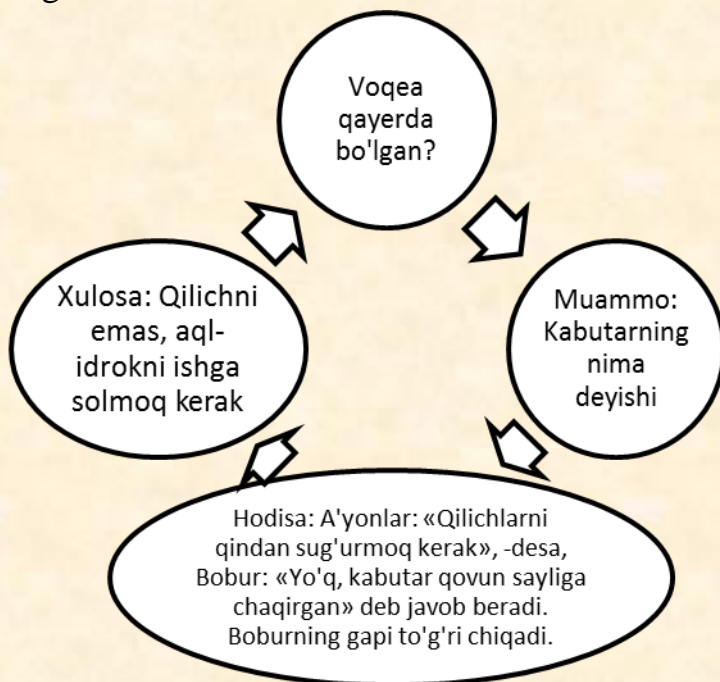

Hodisa: A'yonlar: «Qilichlarni qindan sug'urmoq kerak», -desa, Bobur: «Yo'q, kabutar qovun sayliga chaqirgan» deb javob beradi. Boburning gapi to'g'ri chiqadi.

Har bir markazga «Klaster» usulidan foydalanib, Boburning sifa'tlarini yozish uchun tarqatmalar beriladi:

O'quvchilar gulbarglariga topqir, ziyrak, odobli, aqlli, zehnli, o'tkir, to'g'riso'z, idrokli kabi Bobur sifatlarini yozishlari mumkin.

Eng ko'p so'z yozgan markaz o'quvchilari rag'batlantiriladi.

O'quvchilar diqqati «BBB» usuliga qaratiladi.

Bilardim	Bildim	Bilmoqchiman
Shoh, Shoir , Andijonda tug'ilgan. 12 yoshda taxtga o'tirgan	Aqlli, odobli, ziyrakligi bilan kattalarni hayron opldirganligini	Boburning harbiy yurishlari, Hindistondagi hayoti va ijodi, qilgan ishlari , Boburiylar sulolasi haqida

Bu jadval o'quvchilar bilan birgalikda, ularning fikrlari asosida to'ldiriladi.

Dam olish daqiqasi: She'riyat lahzasi. O'quvchilar Bobur she'rlaridan namunalar aytadilar.

O'qituvchi: - Bizning qadim yurtimizda Boburdek buyuk insonlar juda ko'plab yashab o'tganlar. Siz ulardan kimlarni bilasiz?

O'quvchi: - Al-Xorazmiy, Abu Rayhon Beruniy, Abu Ali ibn Sino, Amir Temur, Mirzo Ulug'bek, Alisher Navoiy...

O'qituvchi: - Aziz bolalar, biz shunday buyuk allomalarimiz bilan haqli ravishda faxrlanamiz. Bizu siz o'tmishi buyuk xalqning farzandlarimiz. Sizu biz ajdodlarimiz bilan har qancha faxrlansak, ularning dunyo ma'rifatiga qo'shgan javohirlari bilan g'ururlansak, shuncha yarashadi va torn ma'noda arziydi.

Dars yakunida guruhlarga berilgan ballar hisoblanib, g'olib guruh e'lon qilinadi va «OFARIN» deb yozilgan kartochka taqdim etiladi.

Darsda faol ishtirok etgan o'quvchilarga «Barakalla» deb yozilgan kartochkalar tarqatiladi.

Uy ishi: Matnni ifodali o'qish va mazmunini so'zlab berish. «Bobur-ziyrak bola» mavzusida ijodiy ish yozib kelish topshiriladi.

THE EFFECT OF INTEGRATIVE AND INSTRUMENTAL MOTIVATION ON SECOND LANGUAGE ACQUISITION.

Mamajonova Manzura Ne'matjon qizi

manzurawebster94@gmail.com

The teacher of Uzbekistan State World Languages University

Annotation. Different factors can influence to the progress of foreign language learning process. These factors may include age, level, aptitude, gender, personality trait and motivation. One of the most significant factors is motivation as acquiring foreign languages requires a strong motivation in order to achieve higher improvement. The role of motivation in SLA was studied by numerous researchers and it will be discussed in this article with variety evidences which prove its effectiveness in the language learning field.

Key words: *Second language acquisition (SLA), motivation, second language (L2), personality trait, language acquisition, instrumental motivation, integrative motivation.*

It is obvious that success in second language acquisition depends on environment of the learning process. Therefore, motivation considered as a significant factor which greatly influences to the second language acquisition. Motivation attracts most researchers as it can be the stimuli which gives learners inspiration to learn language and makes it more effective. According to Rost (2006) motivation can be called as “neglected heart” of teaching process. As teachers sometimes forget that students filter all activities through their motivation and it is up to students how successful will be lesson. Since, without motivation students cannot find interest, desire to learn language and we cannot feel movement or energy during the lesson.

Moreover, this research studies the effectiveness of types of motivation on second language acquisition. Motivation is divided into two types such as integrative and instrumental motivation. They differ in terms of the purpose of learning language. Instrumental motivation is defined as a motivation which appears because of practical reasons such as learning for educational purposes or learning for job opportunities while Integrative motivation arises because of the desire or interest to learn language in order to travel or communicate with native speakers. The purpose of this research is identifying not only the role of motivation on L2 learning process but also consider which type of motivation may lead to success faster and more effectively.

Behind the integrative motivation lies interest and strong will which is considered as an essential factors acquiring language efficiently. As Finegan (1999) mentioned integrative motivation presents successful learning second language with various styles of using language in a particular context or pure pronunciation like native speakers. On contrast to this, Instrumental motivation gains purpose of learning language in order to enter universities, pass examinations or to get job promotion. Thus, this type of motivation maybe less effective as it lasts short time. But it is possible that Integrative motivation can be turned to Instrumental motivation after some time because of changing attitude towards language. According to Gardner (as cited in Jafari 2013) learners with integrative motivation possess strong enthusiasm and positive attitude to learn language. Ellis (1994) states that integrative motivation preferable one as it opens way for social, cultural interactions which makes learning more successful.

It is considered that learning foreign languages is easier and more effective in early ages. Adults may face variety difficulties during acquiring language. However even adults who are strongly motivated may be perfect in second language acquisition with great attempt. According to Chambers (1999) motivation is the stimuli to do something, to make it with pleasure, strong desire and the longitude of intention to continue this activity. Therefore, motivation is considered as a key factor to prosper in language learning. Language learning can be more successful when learners want to communicate with foreigners in their native language or possess great interest to be aware of foreign cultures. This interest leads to successful results on second language learning. Since, social interaction makes it easier to acquire language.

Inspiration has been comprehensively perceived by researchers, scientists, and educators as one of the significant factors that decide the level and achievement of second language learning (SLA). As accentuated by Dornyei (2001), teachers should be skilled on motivating students and it should be central point in order to make learning and teaching process effective. Motivated students are energetic, anxious to buckle down, focus on the assignments given, don't require steady consolation, enthusiastically stand up to difficulties, and could even inspire others, encouraging to work collaboratively.

The first researchers who studied the role of motivation on second language acquisition were Robert Gardner and Wallace Lambert (Ochsenhart 2012). They made survey on this study and published their report in 1972. According to their research learners tend to learn not only grammar, vocabulary or other aspects of linguistics but also learning various symbolic elements of other communities. In this case, identification with other cultures plays great role on acquiring languages. As Gardner and Lambert mentioned integrative type of motivation is more successful

because of its long term process. Since, learning language takes long time and arises several obstacles to the learners. Although learners with integrative approach are highly motivated and more successful on second language acquisition, now instrumental approach is also becoming essential in learning process. According to Holt (2001) students more frequently choose instrumental motivation for learning second language rather than integrative one. The reason of this choice is becoming member of higher society and obtain higher income. English language is the key for so many doors of opportunities where people can find their place.

References

- Chambers, G. (1999). *Motivating Language Learners*. Clevedon: Multilingual Matters. Retrieved from <https://books.google.ru/books?id=fR6JNVUO3gcC&printsec=frontcover&hl=ru#v=onepage&q&f=false>
- Dornyei, Z. (2001). *Teaching and Researching Motivation*. England: Pearson Education Limited.
- Ellis, R. (1994). *The study of second language acquisition*. Oxford, UK: Oxford University Press.
- Finegan, E. (1999). *Language: Its structure and use* (3th ed., p. 568). Harcourt Brace.
- Holt, J. N. (2001). *Motivation as a Contributing Factor in Second Language Acquisition*. The Internet TESL Journal. Retrieved from <http://iteslj.org/Articles/Norris-Motivation.html>
- Jafari, S. S. (2013). *Motivated Learners and Their Success in Learning a Second Language*. Finland: Academy Publisher. doi:10.4304/tpls.3.10.1913-1918
- Rost, M. (2006). *Generating Student Motivation*. Series Editor of WorldView. Retrieved from www.longman.com/worldview

**BO'LAKLI BIR JINSLI BO'LMAGAN G'OVAK QATLAMLARDA
SUYUQLIKLAR HARAKATI JARAYONINI MATEMATIK
MODELLASHTIRISH MUAMMOLARI VA ASOSIY MASALALARI**

Muhammad al-Xorazmiy nomidagi Tashkent Axborot Texnologiyalari

Universiteti Urganch filiali

Axborot xavfsizligi va ta'lim texnologiyalari kafedrası

Turdiyev T.T., Karimova I.M. asisstent

temurbek1990@gmail.com , karimovaiqbola@tuit@gmail.com

Annotatsiya: Quduqdagi suyuqlik oqim sarfini hisoblash formulalari, gorizonta va vertikal yo'nalish bo'yicha har bir zonadagi tekis radial harakatda bosimning taqsimlanishi qonuniyatlari.

Kalit so'zlar: Suyuqlik, G'ovakli qatlam, Filtratsiya, Tekis-radial, Kordinatsiya. G'ovak muhitda suyuqliklar birgalikdagi statsionar bo'lmagan harakati jarayoni matematik modeli bir jinsli va bir jinsli bo'lmagan chegaraviy shartlar bilan berilgan xususiy hosilali differensial tenglamalar chegaraviy masalasi ko'rinishida yoziladi. Bunday masalaning analitik yechimini topish oddiy hol uchun ham ancha murakkab masalalardan hisoblanadi. Shu sabab bunday masalalarni EHMda matematik modellashtirishning sonli usullarini qo'llagan holda yechish maqsadga muvofiq. Bu kabi chegaraviy masalalarni sonli modellashtirishda yangi yuqori samarali hisoblash usullari, algoritmlari va dasturlarini ishlab chiqishni talab etadi.

Hozirgi kunda g'ovak muhitda suyuqlik va gazlarning filtratsiya jarayonini ifodalovchi ko'plab matematik modellar mavjud. Bu modellarni ishlab chiqishda bir qancha chet el olimlari, jumladan Rossiya olimlari Charniy I.A., Tixinov A., Samarskiy A., Verigin N.N., Nikalayevskiy V.N., Yanenko N.N., Marchuk G.I. va boshqa olimlar, O'zbekistonlik olimlardan Kabulov V.K., Abutaliyev F.B., Fayzullayev B., Muxiddinov N., Sadullayev R. va boshqa olimlar katta hissalarini qo'shgan. Filtratsiya chegaraviy masalalarini sonli modellashtirishda Tixinov A., Samarskiy A., Yanenko N.N., Abutaliyev F.B. va boshqalar yetarlicha isbotlangan nazariyalarini yaratib ketgan.

Filtratsiya nazariyasi ayrim sinflariga ta'luqli masalalarni yechishda differensial – ayirmali sxemalarni qo'llash maqsadga muvofiqdir. Jumladan, bo'lakli bir jinsli bo'lmagan g'ovak muhitda suyuqlik va gazlarning filtratsiya masalalarini yechishda, bir fazadan ikkinchi bir fazaga o'tish hisoblash jarayonlarida va murakkab sohali filtratsiya sohasini ifodalovchi chegaraviy masalarni yechishda qo'llash yaxshi natijalarni beradi.

PEHMda samarali ishlatiladigan zamonaviy sonli modellashtirish usullari ilmiy tadqiqotlar olib borishning yangi operativ vositalaridan bo'lib hisoblanadi. Elektron hisoblash mashinalari va kompyuter texnologiyalarining rivojlanishi bilan g'ovak muhitlarda suyuqliklarning filtrlanish masalalarini yechish uchun katta effekt

beruvchi chekli-ayirmali sxemasiga asoslangan sonli usullar va differensial ayirmali sxemaga asoslangan sonli modellar qo'llanilmoqda. Chekli ayirmali sxemaga asoslangan eng ko'p ishlatiladigan sonli usullardan biri oddiy progonka usulidir. Bu usul o'zining samaradorligi va kam mashina vaqtini olishi bilan boshqa usullardan ajralib turadi.

Oxirgi yillarda xususiy hosilali differensial tenglama va tizimlarini yechish uchun ko'plab yangi sonli va yaqinlashuvchi analitik usullari qo'llanilib, ular rivojlantirilmoqda. Ayrim sinfdagi filtratsiya nazariyasi masalalari uchun differensial ayirmali sxemalarni qo'llash maqsadga muvofiqdir. Uning chekli ayirmalar usulidan farqli tomoni shundaki, differensial masalaga kiruvchi hosilalarning ayrimlari chekli ayirmalar operatori bilan approksimatsiya qilinmaydi. Hosil qilingan differensial-ayirmali masalaning taqribiy yechimini qurishning bir necha usullari mavjud. Differensial-ayirmali chegaraviy masalalarni yechishda ayniqsa differensial progonka usulini qo'llash yaxshi natijalarni beradi.

Zamonaviy sonli modellashtirish usullari elektron hisoblash mashinalarida samarador va yengil qo'llanilish imkonini yaratadi. Tabiiy sharoitlarda o'z tarkibida neft yoki gazga ega maxsuldor qatlamlar kamdan kam holatlarda bir jinsli bo'ladi. G'ovakli muhit asosiy ko'rsatkichlar qiymatlari bo'yicha qatlamning har xil qismlarida har hil bo'lsa, u bir jinsli emas deyiladi.

Umuman olganda bo'lakli bir jinsli bo'lmagan g'ovakli qatlamda suyuqliklar harakatlanishi quyidagi yer osti qatlami parametrlariga nisbatan bo'ladi:

- $k(x,y)$ – qatlam o'tkazuvchanlik koeffitsiyenti;
- $m(x,y)$ – qatlam g'ovaklik koeffitsiyenti;
- $h(x,y)$ – qatlam quvvati (qalinlik) koeffitsiyenti.

Bir xil qatlamdagi tog' jinslarining o'zgarishlarida uning asosiy qismlarini o'tkazuvchanlik bo'yicha o'rtacha bir xil deb hisoblasa bo'ladi.

Agar qatlamda bir hil jinsli zonalar (bo'laklar) katta o'lchami bo'yicha ajratilsa, mazkur bir xil bo'lmagan qatlamning parametrlari filtratsion oqimning xususiyatiga sezilarli ta'sir ko'rsatishi mumkin. Shu sabab, barcha makro bir xilmaslikni qo'yidagi turlarga ajratish mumkin:

- Qatlamli bir jinslimaslik, unda qatlam qalinligi bo'yicha bir necha qavatlarga bo'linadi va bu qavatlarda boshqa qo'shni qavatlarga nisbatan o'tkazuvchanlik koeffitsiyenti o'rtacha bir xil bo'ladi;
- Bo'lakli (zonali) bir jinsmaslik, unda qatlam maydon bo'yicha bir nechta har xil o'tkazuvchanlikdagi (maydon bo'yicha bir xilmaslik) zonalar (qismlardan) iborat bo'ladi. Bir xil zonadagi o'tkazuvchanlik deyarli teng, ammo qo'shni zonalaridan farq qiladi.

- Har bir qavatda bir maromdagi suyuqliklar harakatida ular o'rtasidagi oqim o'tishlar mavjud bo'lmasa bosimning chiziqli taqsimlanishi ro'y beradi. Chunki hamma qavat uchun R_k va R_g chegaraviy bosim qiymati bir hil va ulardagi bosimning taqsimlanishi o'tkazuvchanlikga bog'liq emas. Ko'rinib turibdiki bunda bir tekislikda berilgan x koordinatasi bir hil qiymatlarda, qatlamning har bir qavatida bosim bir hil bo'lishi kerak:

$$P = P_k - \frac{P_k - P_r}{L} x$$

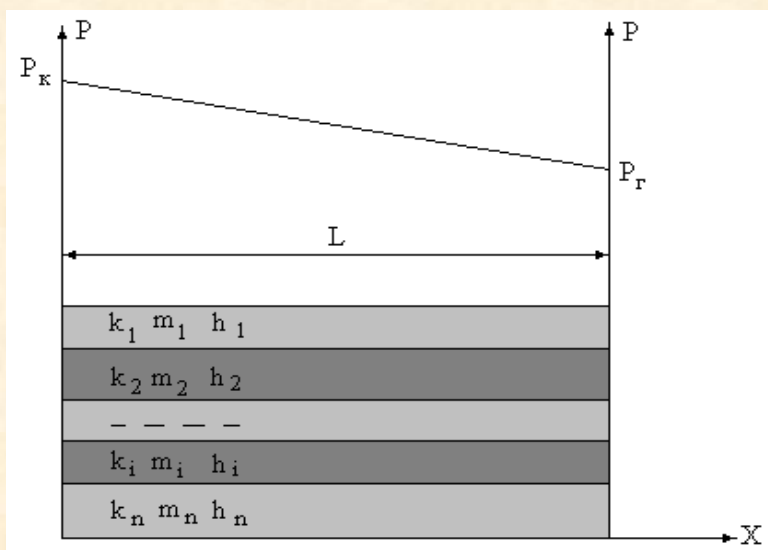

1.1-rasm. Bir xil bo'lmagan ko'p qavatli qatlamlarda suyuqliklar harakatining vertikal kesimi va bosim taqsimlanishining chizig'i ($R_k - R_g$)

Bu holda suyuqlikning umumiy sarfini (oqimning chegarasida) qatlamning har bir qavatida sarflarning yig'indisi sifatida hisoblasa bo'ladi (1.1-rasm):

$$Q = \sum_{i=1}^n q_i = \sum_{i=1}^n k_i h_i \cdot \frac{a(P_k - P_r)}{\mu L}$$

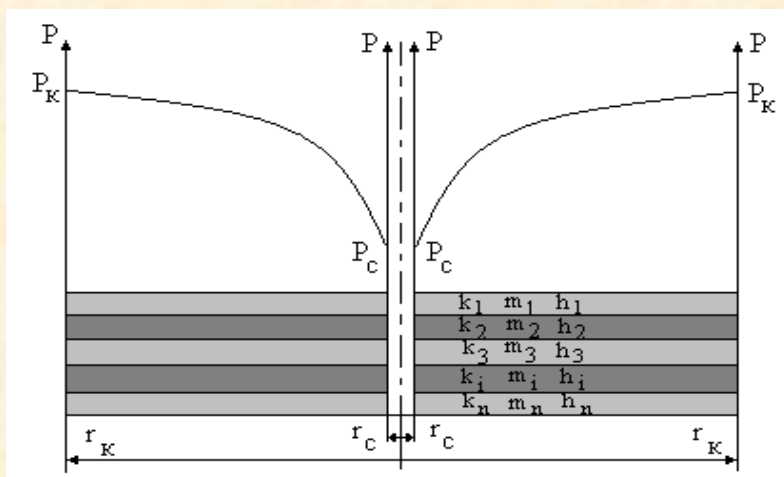

1.2-rasm. Bir xil bo'lmagan ko'p qavatli qatlamlarda suyuqliklar harakatining tekis radial oqim uchun vertikal kesim va bosim taqsimlanishining chizig'i ($R_k - R_g$)
 Bu holda, suyuqliklarning tekis-radial harakatida bosimning taqsimlanishi logarifmik bog'liqlik ko'rinishiga ega (1.2-rasm) va hamma qatlam qavatlari uchun umumiy (bir hil) hisoblanadi:

$$P = P_k - \frac{P_k - P_c}{\ln r_k / r_c} \cdot \ln r_k / r$$

Quduqda oqim debiti quyidagi formulada hisoblanadi:

$$Q = \sum_{i=1}^n q_i = \sum_{i=1}^n k_i h_i \cdot \frac{2\pi}{\mu} \cdot \frac{(P_k - P_c)}{\ln r_k / r_c}$$

Zonali (bo'lakli) bir jinsli bo'lmagan qatlamda suyuqliklar harakati

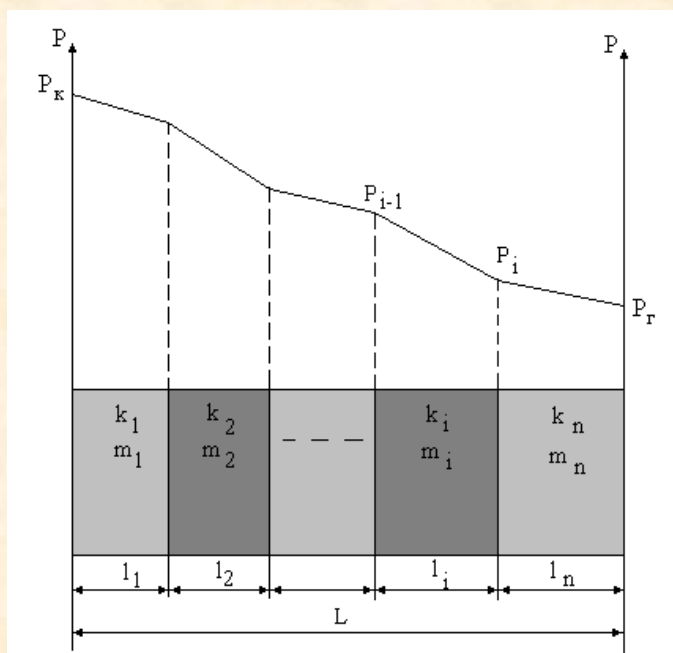

1.3-rasm. Zonali bir jinsli bo'lmagan qatlamda bir maromdagi suyuqlik uchun vertikal kesim va bosimning taqsimlanish chizig'i

Zonali bir jinsli bo'lmagan qatlamda suyuqlikning bir maromdagi harakatida har bir zonada bosimning taqsimlanishi chiziqli bo'lib, bosim o'zgarishi quyidagi ifoda bilan aniqlanadi

$$P_i(x) = P_{i-1} - \frac{P_{i-1} - P_i}{l_i} \cdot x$$

Bu yerda, $0 \leq x \leq l_i$, ya'ni x koordinatasi faqat qo'rib chiqilayotgan zonada olinadi. Har bir zonaning ichida bosimning taqsimlanish grafigi to'g'ri chiziqni xosil qiladi, umuman qatlam bo'yicha – to'g'ri chiziqli bo'laklardan iborat, siniq chiziqni xosil qiladi (3-rasm).

Oqimda suyuqlikning sarfi quyidagi formula bilan aniqlanadi:

$$Q = \frac{ah}{\mu} \cdot \frac{P_{\kappa} - P_{\Gamma}}{\sum_{i=1}^n \frac{l_i}{k_i}}$$

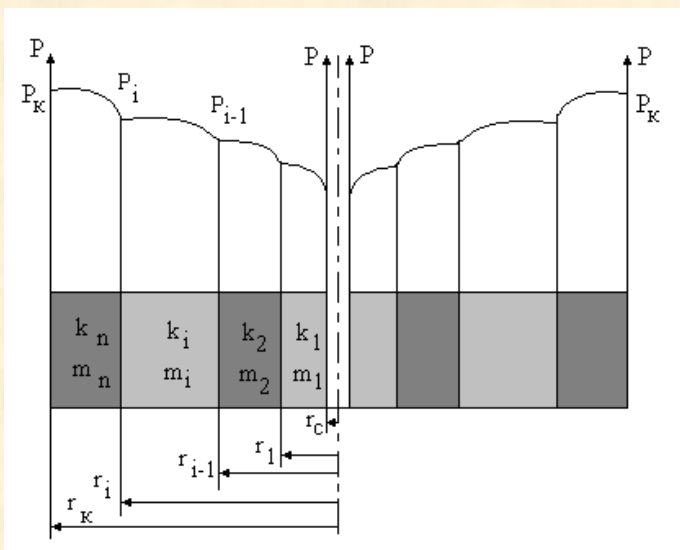

1.4-rasm. Zonali bir jinsli bo‘lmagan qatlamdagi tekis radial oqim uchun vertikal kesim va bosimning taqsimlanish chizig‘i

Bunda har bir zonadagi tekis radial harakatda bosimning taqsimlanishi logarifmik qonunga bo‘ysunadi (4-rasm):

$$P_i(r) = P_i - \frac{P_i - P_{i-1}}{\ln r_i / r_{i-1}} \cdot \ln r_i / r$$

Quduqdagi suyuqlik oqim sarfi quyidagi formula bilan aniqlanadi:

$$Q = \frac{2\pi h}{\mu} \cdot \frac{P_{\kappa} - P_c}{\sum_{i=1}^n \frac{1}{k_i} \cdot \ln r_i / r_{i-1}}$$

Umuman olganda, bo‘lakli bir jinsli bo‘lmagan g‘ovak qatlamlarda suyuqlik yoki gazlarning harakati ancha murakkab jarayon bo‘lgani ular matematik modellarida vertikal yoki gorizantal yo‘nalish bo‘yicha o‘tkazuvchanlik va g‘ovaklik koeffitsiyentlari qiymatlari har bir zonada bir biridan katta farqlanadi. Shu sabab bunday filtratsiya masalalarini yechish ancha murakkab bo‘lib, samarali sonli usullarni qo‘llagan holda yechish maqsadga muvofiqdir

Xulosa

Bir jinsli bo‘lmagan g‘ovak qatlamlar zonalarida kuchli o‘zgaruvchan koeffitsient bo‘lganda suyuqliklar harakati jarayoni, matematik modellari

muammolari va asosiy masalalari. Quduqdagi suyuqlik oqim sarfini hisoblash formulalari, gorizontal va vertikal yo'nalish bo'yicha har bir zonadagi tekis radial harakatda bosimning taqsimlanishi qonuniyatlari berilgan.

Zonalarda suyuqliklarning filtratsiya jarayoniga $k(x,y)$ – qatlam o'tkazuvchanlik koeffitsiyenti; $m(x,y)$ – qatlam g'ovaklik koeffitsiyenti; $h(x,y)$ – qatlam quvvati (qalinlik) koeffitsiyentining ta'siri katta ahamiyatga ekanligi takidlab o'tilgan.

Foydalangan adabiyotlar

1. Vasilyeva A. B., Medvedev G. N., Tixonov N. A., Urazgildina T. A. Differensialniye i integralniye uravneniya, variatsionnoye ischisleniye v primerax i zadachax. — 2-ye izd., ispr. — M.: FIZMATLIT, 2005. — 432 s. — (Kurs visshey matematiki i matematicheskoy fiziki. Vip. 10) - ISBN 5-9221-0628-7.
2. Vilenkin N. Y. i dr. Differensialniye uravneniya: Ucheb. posobiye dlya studentov-zaochnikov IV kursa fiz.-mat, fak. / N. Y. Vilenkin, M. A. Dobroxotova, A. N. Safonov.— M.: Prosvesheniye, 1984. — 176 s. — Mosk. gos. zaoch. ped. in-t.
3. Vlasova YE.A., Zarubin B.C., Kuvirkin G.N. Priblijenniye metodi matematicheskoy fiziki: Ucheb. dlya vuzov / Pod red. B.C. Zarubina, A.P. Krishenko. - M.: Izd-vo MGTU im. N.E. Baumana, 2001. -700 s. (Ser. Matematika v texnicheskom universitete; Vip. XIII).
4. Greg Rikkardi. Sistemi baz dannix. Teoriya i praktika ispolzovaniya v Internet i srede Java Izdatelstvo: Vilyams God: 2001 ISBN: 5-8459-0208-8, 0-201-61247-X DJVU: 8 Mb
5. Demidovich B. P., Modenov V. P. Differensialniye uravneniya: Uchebnoye posobiye. 3-ye izd., ster. — SPb.: Izdatelstvo «Lan», 2008. — 288 s: il. — (Uchebniki dlya vuzov. Spetsialnaya literatura). ISBN 978-5-8114-0677-7

6. Demidovich B.P., Maron I.A. Osnovi vichislitelnoy matematiki. "Nauka", M. 1966.

BIZ BUNI ALBATTA YENGAMIZ.

Andijon tumanidagi
22 – maktab boshlang'ich ta'lim
fani : o'qituvchisi O'smanova.O' ning
“BIZ BUNI ALBATTA YENGAMIZ” mavzusida
yozgan maqolasi

Annotasiya : Maqolada pandemiya davrida yurtimizda tibbiyot va ta'lim sohasida olib borilayotgan ishlar haqida fikr-mulohazalar yozilgan. Prezidentimiz Sh. Mirziyoyevning bu borada olib borayotgan fidokarona ishlari, jonbozligi haqida yoritilgan.

Kalit so'zlari : COVID- 19 COVID -19 – bu 2019 –yil 17-noyabr oyida Xitoyda aniqlangan virus. Bu kasallikka qarshi vaksinalar endi ishlab chiqarilmoqda. Pandemiya –butun dunyo aholisini egallagan.

Sh. Mirziyoyev : “ Bugungi yo'qotilgan vaqt va imkoniyatlarni ertaga tiklab bo'lmaydi “

Inson mukammal yaratilmaganidek, hayot ham bir tekisda ketavermaydi. Hammamizga ma'lumki, hozirgi kunda COVID – 19 butun dunyoda dolzarb muammolardan biri bo'lib kelmoqda. Karonavirus tufayli barcha davlatlarda karantin e'lon qilindi. Negaki, bu holat karonavirusni oldini olishda katta yordam beradi. Bu epidemiyani tarqalib ketmasligi uchun hamma davlatlarda ehtiyot chora-tadbirlar ko'rilmoqda. Shu jumladan bizning yurtimizda ham bu kasallikka qarshi bir qancha tadbirlar olib borilmoqda.

Shu o'rinda shifokorlarning qilayotgan mehnatlari tahsinga sazovordir. Bugungi kunda ular imkon qadar uxlamay bu dardga davo izlamogdalar .Ular o'z hayotlarini xavf ostiga qo'yib, beminnat xizmat qilmoqdalar. Aziz shifokorlar va hamshiralar, siz bugungi kunda Luqmoni Hakimsiz, Ibn Sinosiz! Sizga har qancha tasanno aytsak ham, ta'zim qilsak ham arziydi.

Prezidentimiz Shavkat Mirziyoyev tashabbusi bilan masofaviy ta'lim ishlari amalga oshirildi. Farzandlarimizning ta'lim-tarbiyasi, bilim samaradorligi nazoratga olindi. TV dasturlarida sinflar kesimida namunali darslar olib borildi. Ayni damda an'anaviy o'qish yo'ga qo'yildi. Bolalar-bizning davomchilarimiz. Bizning – kelajagimizdir. Shunday ekan, ularning taqdirini o'ylash har birimizning burchimizdir. Bu o'rinda ota-onalarning uyda farzandlarini nazoratga olishlari, masofada turib, maktabda jon kuydirib ta'lim-tarbiya berayotgan o'qituvchilar bilan hamjihatlikda ish olib borishlari maqsadga muvofiq deb o'ylayman. Bu bilan birga jonkuyar o'qituvchilar prezident tomonidan tashkil etilgan “5 ta tashabbus” yo'nalishlari bo'yicha ham qizg'in ishlar olib bormoqda. O'quvchilarni o'z qiziqishlari bo'yicha yo'naltirilmoqda.

Fidoiy o'qituvchilarning bu sohada olib borayotgan mehnatlarini qadrlab, ularning oldida biz doim ta'zimdami.

Shavkat Mirziyoyev : "Bugungi yoqotilgan vaqt va imkoniyatlarni ertaga tiklab bo'lmaydi" Prezident o'zining xalqqa qilgan murojaatnomasida bu epidemiya bilan bog'liq jarayonlarning izidan quvib emas, balki uning oldini olish uchun bor kuch va imkoniyatlarimizni ishga solish kerakligini alohida ta'kidladi.

Shubhasiz, hayot davom etmoqda. Bugungi kunimiz ertaga qaytib kelmaydi. Xalqimizning sog'ligini o'ylash, ularning hayotini saqlab qolish har birimizning zimmamizda turgan mas'uliyatli vazifalardan biri desak, mubolag'a bo'lmaydi. Ko'pni ko'gan, turli og'ir sinovlarni boshidan kechirgan matonatli o'zbek xalqim bu kasallikka ham bardosh berib, yengib o'tadi. Shifokorlarning ko'rsatmalariga amal qilsak, karantin qoidalarini buzishga harakat qilmasak, sabrli va bardoshli bo'lsak bu kasallikni yengish hech gap emas.

Ayni damda tinimsiz faoliyat ko'rsatayotgan, oziq-ovqat mahsulotlarini xaiqqa yetkazib berayotgan, muhtoj oilalarga yordam qo'lini chozayotgan, xayriya ishlarini amalga oshirayotgan hamyurtlarimiz ham yo'q emas. Shunday insonlar safi ko'payaversin. Bunday insonlarning ishini tangri o'zi yorlaqasin.

Aziz yurtdoshlar, kelinglar barchamiz bu kasallikka qarshi birgalikda kurashaylik! Hushyorlik va ogohlikni yanada kuchaytiraylik. Karanavirusni -biz albatta yengib o'tamiz. Bugungi kunda bizga berilayotgan imkoniyatlardan to'g'ri foydalanaylik. Belgilangan qoidalariga amal qilaylik. Muhtaram Prezidentimiz ta'kidlaganidek, uyda qolaylik:

Prezident biz uchun jon kuydirganda,
Yuragi xalqim deb urib turganda.
Har tarafdin chora izlab yurganda,
Yurtdoshlar, iltimos siz uyda qoling.
Bu kunlar o'tkinchi albatta biling,
Belgilangan tartibga, siz amal qiling.
Aytilgan gaplarni to'g'ri tushuning'
Yurtdoshlar, iltimos siz uyda qoling
Bu dardga also vahima qilmang,
Har xil so'z aytib, gunohga botmang.
Ollahning amriga siz shak keltirmang,
Yurtdoshlar, iltimos siz uyda qoling
Bu kunlar albatta o'tib ketadi,
Hayot bir maromda davom etadi.
Yurtimiz yanada gullab yashnaydi,
Yurtdoshlar, iltimos siz uyda qoling.

Andijon viloyati Andijon tumani
22- umumiy o'rta ta'lim maktabi
boshlang'ich ta'lim fani o'qituvchisi
O'g'ilxon Osmanova Turdaliyevna

КЕРОСИН ФРАКЦИЯСИНИ СИФАТИНИ АНИҚЛАШ.

¹М.Ю.Исмоилов, ²Ж.Р.Назирова, ¹Д.Ўктамova
Фарғона Давлат Университети,

Ўзбекистон Республикаси Давлат геология ва минерал ресурслар кўмитаси
Геология фанлари университети Геокимё, минералогия ва петрология
йўналиши магистранти

Аннотация: Мазкур мақолада Ўзбекистоннинг асосий ёқилги энергия манбаларидан бири хисобланган керосин фракциясининг сифат ва миқдор таркиби, унинг ахамиятга молик томонлари хақида керакли маълумотлар берилган.

Калит сўзлар: Нефт, керосин, керосин фракцияси, анализ, ароматик углеводородлар, олтингугуртли ноорганик ва органик меркаптанлар, олтингугурт - (IV) оксиди.

Хозирги пайтда Ўзбекистонда асосий нефт чиқараётган конлар Фарғона водийси, Андижон гурухи туманлари, жанубий Олмашук Полвонтош, Асаканефть ва Фарғона гурухи, Чимён тумани Избосган, молий сув конларидан, Зарафшондан, Коровул бозор, Қарши нефть конларида, Кўкдумалоқ нефть конларидан нефт қазиб олинмоқда. Олинган нефтлар Фарғонада, Бухорода ва Олтиариқда жойлашган нефтни қайта ишлаш заводларида қайта ишланмоқда. Табиий конлардан чиқадиган нефтларнинг таркиби жойланиш шароитига қараб турлича таркибга эгадир. Шунинг учун улардан олинаётган керосинни таркибидаги қўшимчалар миқдори ҳам конлардан қазиб чиқарилаётган нефтлар таркибига боғлиқ бўлади.

Биз лаборатория шароитида турли жойлардан қазиб чиқариладиган нефтлардан олинган керосин фракциясини таркибини анализ қилдик ва қуйидаги хулосаларга келдик [1 ва 2-жадваллар].

Бу конлардан қазиб олинаётган нефтлар таркибида ароматик углеводородларнинг масса улуши (% ларда) қуйидагича эканлиги аниқланди. Газли г/кда энг куп бўлиб, 32,2% ни, Шуртан г/кда 29,5%, Шуртан нефтида 28,5%, Серны завод нефтида 27,80%, Поп нефтида 27,06%, Поп г/кда 26%, Узмалойл нефтида 25,6%, Караулбазар нефтида 24,85%, Хаджобод г/кда 23,8%, Қашқадарё нефтида 23,6%, Газли нефтида 20,5%, Асака нефтида 19,4%, Шагир нефтида 11,6% ни ташкил этади.

Ушбу нефт конларидан қазиб олинган нефтларни қайта ишлаб олинган керосин фракциясини анализ қилиб унинг таркибида меркаптанларнинг масса улуши % ларда қуйидагича эканлиги аниқланди.

Серны завод нефтидан олинган керосинда 0,014%, Поп нефтидан олинган керосинда 0,013%, Шагир нефтидан олинган керосинда 0,012%, Поп нефтидан олинган керосинда 0,012%, Поп г/кда 0,011%, Хаджобод г/кда 0,005%, Газли нефтидан олинган керосинда 0,0045%,

1-жадвал.

Керосин фракциясини сифатини аниқлаш.

№	Номланиши	Асак а нефть	Шаги р нефть	Серны й завод нефть	Караул Базар, нефть	Шуртан нефть	Қашкадар ё	Газли нефть
1	АРН-2 да аниқланган керосин махсулотларини чиқиши, 120-230 °С.							
2	Меркаптанларнинг масса улуши, %	0,0035	0,012	0,014	0,0035	0,0025	0,0025	0,0045
3	Ароматик углеводородлар масса улуши, %	19,4	11,6	27,8	24,85	28,5	23,6	20,5
Рангли нефт махсулотларининг потенциал миқдори, %								
5	-бензин фракцияси	18,06	24,11	14,57	26,41	16,12	6,98	38,07
6	-Керосин фракцияси	10	10	10	10	10	10	10
7	-дизель ёнилғиси	24,52	22,16	27,91	32,39	22,48	28,42	45,03
8	-сумма	52,58	56,27	52,48	68,8	48,6	45,4	93,1

2-жадвал.

Керосин фракциясини сифатини аниқлаш.

№	Номланиши	Ўзмалойл нефть	Газли, г/к	Серны й, г/к	Шуртан, г/к	Хаджабот, г/к	Поп, г/к	Поп, нефть
1	АРН-2 да аниқланган керосин махсулотларини чиқиши, 120-230 °С.							
2	Меркаптанларнинг масса улуши, %	0,003	0,0037	-	0,0045	0,005	0,011	0,013
3	Ароматик углеводородлар масса улуши, %	25,6	32,2	-	29,5	23,8	26	27,06

Рангли нефт махсулотларининг потенциал миқдори, %								
5	-бензин фракцияси	9,42	66,29	96,2	74,33	62,19	75,5	21,5
6	-Керосин фракцияси	5	10	-	10	10	10	10
7	-дизель ёнилғиси	25,76	21,9	-	10,27	24,71	11	25,73
8	-сумма	40,18	98,19	96,2	94,6	96,9	96,5	57,23

Шуртан г/кда 0,0045%, Газли г/кда 0,0037%, Караулбазар нефтидан олинган керосинда 0,0035%, Асака нефтидан олинган керосинда 0,0035%, Узмалойл нефтидан олинган керосинда 0,003%, Шуртан нефтидан олинган керосинда 0,0025%, Қашқадарё нефтидан олинган керосинда 0,0025% .

Керосин фракциясини таркибида олтингугуртли ноорганик ва органик (меркаптанлар) бирикмаларнинг кўп бўлиши унинг сифатига салбий таъсир қилади. Чунки ички ёнув двигателларида бу моддаларни ёниши натижасида олтингугурт - (IV) оксиди ҳосил бўлади ва атроф мухитни, атмосферани ифлослантиради.

Kerosin fraksiyasi – bu fraksiyada $C_{10}H_{22}$ dan $C_{18}H_{38}$ (ayrim manbalarda C_9 – C_{14}) gacha bo'lgan uglevodorodlar bo'ladi. Qaynash temperaturasi 180 – 300 °C gacha bo'ladi. Kerosin tozalangandan keyin traktorlar, reaktiv samalyotlar va raketalar uchun yoqilg'i sifatida ishlatiladi. Kerosin fraksiyasidan uy – ro'zg'orda ham yoqilg'i sifatida ham foydalaniladi.

Фойдаланилган адабиётлар

1. Исмоилов М.Ю., Хамидов Б.Н., Иванов В.И., Иванов Г.Н. Қурум ҳосил бўлишига қарши графитли паста олиш. // Ўзбекистон кимё журнали. 2001. №6. 77-78 б.
2. Саидахмедов Ш.М., Исмоилов М.Ю., Хамидов Б.Н., Иванов В.И., Иванов Г.Н. И-460 ПВ маркадаги мойига присадка плексол қўшиб, унинг қовушоқлигини ошириш.//Ўзбекистон нефть ва газ журнали. 2002. №2. 26-27 б.
3. Хамидов Б.Н., Исмоилов М.Ю., Тараян К.Л., Саидахмедов Ш.М. Графитли сурков мойи олиш технологиясини ишлаб чиқиш. // Ўзбекистон нефть ва газ журнали. 2002. №3. 24-25 б.

4. Хамидов Б.Н., Саидахмедов Ш.М., Хайдаров И.М., Исмоилов М.Ю. Перспективы получения и применения смазочных материалов из нефтехимического сырья. //Актуальные проблемы переработки нефти и перспективы производства смазочных материалов в Узбекистане: Материалы Респ. Нуч. тех. конф. 6-8 октября 1999. -Ташкент, 2000. с 65-66.
5. Кулиев А., Али-заде З.А. Антиокислительные присадки на основе продуктов взаимодействия бис-фенола с формальдегидом и вторичными аминами. Азарб. хим. ж. -1965. №5. с. 23.
6. Дюсебеков Б.Д., Алибеков Р.С., Жуманиязов М.Ж., Юлдашов Н.Х., Госсиполовая смола-ценнейшее сыре для получения продуктов народно хозяйственного значения. // Ўзбекистон кимё таълими, фани ва технологияси: Ил. ам. конф. тез. 28-29 ноябр 2002. -Тошкент-2002. с.

SEDANANING FOYDALI XUSUSIYATLARINI BILIB OLING.

Abduhamidov Qudrat Obidjonovich

Toshkent viloyat Bekobod shahar

5-umumiy o'rta ta'lim maktabi

Biologiya fani o'qituvchisi

Annotatsiya: Sedaning foydali xususiyatlarini ma'lum qilish orqali, xalqimizning sedanaga bo'lgan qiziqishini yanada orttirish.

Kalitso'zlar: sedana, sativa, turkum, tur, ayiqtovondoshlar, ranunculaceae, zigomorf, ko'p yillik.

Assalomu alaykum aziz mushtariy. Sedana dorivorlik xususiyati jihatidan yuqori ahamiyatga ega o'simlik hisoblanadi. Bu o'simlik ayiqtovondoshlar oilasiga mansub bo'lib, bu oila haqida qisqacha to'xtalib o'taman.

Ayiqtovondoshlar oilasi – Ranunculaceae. Bu oilaga 66 ta turkum, 2000 ga yaqin tur kiradi. O'zbekistonda 20 turkumga mansub 107 turi o'sadi. Oilaga mansub o'simliklar hayot shakliga ko'ra asosan ko'p yillik o't, ayrimlari buta hamda bir yillik o'tlaradan iborat. Oila vakillari asosan Shimoliy yarim sharning sovuq va mo'tadil iqlimli joylarda keng tarqalgan, ayrimlari tropik mintaqalarda ham uchraydi. Ularning ko'pchiligi sernam o'tloqzor, botqoqlik va o'rmon o'simlik jamolarining muhim tarkibiy qismini tashkil qiladi. Ayiqtovondoshlarning guli shingil va boshhoqsimon gul to'plamlaridan iborat, ikki jinsli ayrim hollarda bir jinsli gul a'zolari spiral joylashgan aktinomorf, ayrim hollarda zigomorf. Gul o'rni yaxshi rivojlangan. Gulining rangi nihoyatda turli-tuman. Ular orasida oq, sariq, havorang, och qizil, gunafsha va boshqa ranglilarini uchratish mumkin. Qo'sh gulqo'rg'onli ayrim hollarda gulqo'rg'oni oddiy. Changchisi ko'p sonli, gul o'rniga ost qismi bilan tutashgan. Urug'chisi 1-5 ta, ayrim hollarda ko'p sonli, tugunchasi ustki. Ayiqtovondoshlarning gul formulasi bir xil emas. Masalan ayiqtovonning gul formulasi $Ca_5 Co_5 A_8 G_8$ boshqa turlarning gul formulasi bundan farq qiladi. Mevasi to'p urug', to'pbarg yoki ko'sakcha va faqat ayrim hollarda shirali meva shaklida. Urug'i endosperimli, ayiqtovondoshlarni deyarli hammasi alkaloid, glikozidga boy bo'lganligi tufayli doivor o'simliklar sifatida ishlatiladi. Bu oilaga kiruvchi o'simliklarning barglari oddiy, yonbargsiz poyada ketma-ket, qarama-qarshi joylashgan. Gullari ikki jinsli (isfarak va sanchiq o'tlaradan tashqari). Bu oila o'simlik turlari tarkibida alkaloidlar, saponinlar, glikozidlar bo'lib, dorivor zaharli o'tlar hisoblanadi. Gullari shamol yoki hashorotlar yordamida changlanadi. Urug'i yog'li, endosperimli, mevalari yong'oqcha, ko'sakcha, ba'zan rezavor- meva bo'lishi bu oilaning evolyutsion nuqtayi nazardan ancha taraqqiy etganligini ko'rsatadi. Bu oilaning quydagi turkumi haqida to'xtalmoqchiman.

Sedana- Sativa. Sedana ayiqtovondoshlar oilasiga mansub, bo'yi 20-50 sm ga yetadigan bir yillik o'simliklardir. Mamlakatimiz cho'llaridagi

qiyaliklarda, tashlandiq yerlarda, bog'larda va ekinzorlarda o'sadi. Ba'zan maxsus o'stiriladi.

Kimyoviy tarkibi va foydali xususiyatlari. Sedana yog'ini tarkibiy qismida noyob va tengi yo'q, yarim to'yinmagan yog' kislotalari (omega-3, miristinli, palmitinli, stearinli, oleinli, linolenli va araxidonli kislotalar) mavjud. Beta-karotinli, kaltsiy, magniy, temir, mis, selen, ruh, fosfor hamda mikro va makro elementlar, vitaminlar ayniqsa B1, B2, B3, A, E vitaminlari, foliy kislotasi, aminokislotalar, flavanoidlar, fitosterollar, taninlar, efir moylari ko'p miqdorda, shu bilan birga organlar va ular tizimlarining normal funksiyasini saqlab qolib, ularni qo'llab quvvatlovchi saponinlar va fermentlar yetarli darajada uchraydi. Ayniqsa umumiy va mahalliy immunitet va hujayralarning yangilanishi, shu bilan birga yallig'lanish, allergiya, ich qotishi va shamollash kabi prekursorlarni bostiradi. Ular shuningdek elastiklik va qon tomirlarni, xolesterin almashinuvini, hujayralarni antioksidant himoya qilishni shakllantirib, to'qimalarning nafas olishini va uyali metabolizmning ishqoriy qayta tiklanish jarayonlarini faollashtirishda ham ishtirok etadi. **(1-rasm)**

Tibbiyotda quyidagi ikki turning urug'i ishlatiladi:

Damashq sedanasining urug'i tarkibida efir moyi, alkaloidlar, E vitamin, ko'p miqdorda yog', lipaza fermenti va boshqa moddalar bor. Xalq tabobatida siydik va yel xaydovchi, xayzni tartibga soluvchi vosita sifatida hamda shishlarni davolashda qo'llaniladi. Urug'idan fermentli dori preparati-nigedaza olingan. Bu preparat pankreatindan 4 marta kuchli bo'lib, ovqat hazm bo'lishi buzilganda, me'da shirasida kislota yetishmaganda, me'da osti bezi ishi surunkali yetishmasligida va boshqa kasalliklarda qo'llaniladi.

Ekma sedananing urug'i tarkibida efir moyi, steroid birikmalar, triterpen saponinlar, alkaloidlar, kumarin va furakumarinlar, lipaza fermenti, ko'p miqdorda yog' va boshqa moddalar bor. Xalq tabobatida siydik haydovchi, xayzni tartibga soluvchi, emizikli ayollar sutini ko'paytiruvchi, gijjaga qarshi ta'sir qiluvchi va organizmga quvvat beruvchi vosita sifatida qo'llaniladi. Urug'ining dori preparati –moyi, surtmasi va boshqalar pes va boshqa teri kasalliklarini davolashda yaxshi natijalar berishi kuzatilgan.

(2-rasm)

Qo'llanilishi:

Inson organizmi uchun kerakli bo'lgan biologik aktiv moddalar manbai sifatida, avvalo quyidagi sohalarda qo'llaniladi:

- oshqozon ichak trakti (ishtaha, safro sekretsiyasi) ning normal funksiyasini ta'minlash, shuningdek ichakda va ichak devorlarida parazitlar, qurtlarni rivojlanishiga to'sqinlik qiladigan muhit yaratiladi va muntazam qabziyat tufayli zararli moddalardan tozalanishga yordam beradi;

- immunitet va organizmning gipotermiya, yallig'lanish, allergiyaga qarshi chidamlilikni mustahkamlaydi;
- kapillyar devorlarni mustahkamlash, ularning egiluvchanligi va kuchliligini ta'milash;
- genitaliya sistemasining normal funksiyasini ta'minlash;
- tetiklashtiruvchi xususiyatga ega, muntazam qo'llanilishi miya faoliyatini yaxshilaydi, asab tizimini tinchlanatiradi.



1-rasm.



2-rasm.

ADABIYOTLAR

1. www.ziyonet.uz.

2. www.google.com.

3. Ayupov R. X. *“Dorivor o'simlar va ulardan foydalanish”*

MATEMATIKA FANINI O'QITISHDA ZAMONAVIY AXBOROT TEXNOLOGIYALARIDAN FOYDALANISH

**Mualliflar: Qoraqalpog'iston Respublikasi
To'rtkol tumani №35 umumta'lim maktabi
Matematika fani o'qituvchisi
Kasimov Naurizbek Kuvanishovich
Qoraqalpog'iston Respublikasi
To'rtkol tumani №33 umumta'lim maktabi
Matematika fani o'qituvchisi
Allayarova Sevara Xadjibayevna**

Annotatsiya: Ushbu maqolada matematika fanida axborot texnologiyalarining ahamiyati haqida ilmiy fikrlar bayon etiladi. Ilmiy fikrlar faktlarga asoslanib xulosalanadi.

Kalit so'zlar: matematika, fan, texnik vositalar mantiq, tur, jins, kompyuter, axborot.

Matematikaning chegarasiz mamlakat degan iborasini bir necha bor eshitganman. Uning taqiqlanganligiga qaramay, matematikaga oid iboraning juda yaxshi sabablari bor. Inson hayotida matematika alohida o'rin tutadi. Mutaxassislarining ta'kidlashlaricha, matematikani yaxshi o'zlashtirgan o'quvchining tahliliy va mantiqiy fikrlash darajasi yuqori bo'ladi. U nafaqat misol va masalalar yechishda, balki hayotdagi turli vaziyatlarda ham tezkorlik bilan qaror qabul qilish, muhokama va muzokara olib borish, ishlarni bosqichma-bosqich bajarish qobiliyatlarini o'zida shakllantiradi. Shuningdek, matematiklarga xos fikrlash uni kelajakda amalga oshirmoqchi bo'lgan ishlar, tevarak-atrofdagi sodir bo'layotgan voqea-hodisalar rivojini bashorat qilish darajasiga olib chiqadi. Matematika fani insonning intellektini, diqqatini rivojlantirishda, ko'zlangan maqsadga erishish uchun qat'iyat va irodani tarbiyalashda, algoritmik tarzdagi tartibintizomlilikni ta'minlashda va tafakkurini kengaytirishda katta o'rin tutadi. Matematika olamni bilishning asosi bo'lib, tevarak-atrofdagi voqea va hodisalarning o'ziga xos qonuniyatlarini ochib berish, ishlab chiqarish, fan-texnika va texnologiyaning rivojlanishida muhim ahamiyatga ega. Shuning uchun matematikmadaniyat — umuminsoniy madaniyatning tarkibiy qismi hisoblanadi. Matematika fanini nazariylashtirgan holda o'qitishga yondashishdan voz kechib, o'quvchining kundalik hayotida matematik bilimlarni tatbiq eta olish salohiyatini shakllantirish va rivojlantirishga erishish, o'quvchilarning mustaqil fikrlash ko'nikmalarini namoyon qilish va faollashtirishga e'tiborni kuchaytirish – davr talabi. Matematik ta'limga kompetensiyaviy yondashuv o'quvchilarda kasbiy, shaxsiy va kundalik hayotda uchraydigan holatlarda samarali harakat qilishga imkon beradigan amaliy ko'nikmalarni shakllantirish va

rivojlantirishni hamda matematik ta'limning amaliy, tatbiqiy yo'nalishlarini kuchaytirishni nazarda tutadi. Mamlakatimizning dunyo hamjamiyatiga integratsiyalashuvi, fan-texnika va texnologiyalarning rivojlanishi yosh avlodning o'zgaruvchan dunyo mehnat bozorida raqobatbardosh bo'lishi, fanlarni mukammal egallashini taqozo etadi. Bu esa ta'lim tizimiga, jumladan, matematikani o'rgatishga ilg'or milliy va xalqaro tajribalar asosida standartlarni joriy etish orqali ta'minlanadi. Matematikaning hayotimizda tutgan beqiyos o'rni inobatga olingan holda mazkur fan birinchi sinfdanoq maktab darsliklariga kiritilgan bo'lib, yurtimizda barcha aniq fanlar qatori matematika ta'limini zamon talablari asosida takomillashtirib borish, uni o'qitishda eng so'nggi pedagogik va innovatsion usullar, multimedia vositalari hamda axborot-kommunikatsiya texnologiyalarini joriy etishga katta e'tibor qaratilmoqda. Ayniqsa, o'quv fanini akademik bilim berishdan ko'ra ko'proq hayot bilan bog'lash, amaliy misol va masalalarni yechish, o'quvchilarni mustaqil izlanish, o'qibo'rganishga jalb etishning ahamiyati beqiyos. Dars jarayonida o'quvchi o'zini majburan partaga mixlab qo'yilgandek his etmasligi, aksincha, mashg'ulotlarda katta ishtiyoq, kuchli xohish bilan qatnashishiga erilishi lozim. Matematik bilimlar nafaqat baho olish uchun savol-javoblar yoki imtihonlarda, balki uyda, ish jarayonida, sport va san'at bilan shug'ullanishda, savdo-sotiq, oldiberdi – hayotning har bir lahzasida o'quvchiga naf berishini u chuqur anglab yetishi muhim. Buning uchun esa mazkur fan o'qituvchisi o'tayotgan mavzularini bevosita hayot bilan bog'lab, biror misol yoki masala, topshiriqlarni turmushdagi oddiy vaziyatlar yordamida yechishga o'rgatishi zarur. Matematika fanlarini o'qitishga yangi texnik vositalar, shu jumladan, kompyuter va boshqa axborot texnologiyalarining jadal kirib kelayotgan hozirgi davrida fanlararo uzviylikni ta'minlash maqsadida informatika fani yutuqlaridan foydalanish dolzarb masalalardan biridir. Pedagogik, kompyuter va axborot texnologiyalar ta'lim jarayonini tashkil etish, tayyorlash, ilmiy-metodik materiallar bilan ta'minlash, ta'lim jarayonini amalga oshirish, ta'lim natijalarining sifatini baholashdan iborat bo'lgan yaxlit tizimda o'z ifodasini topadi. Kompyuter texnikalarini ta'lim muassasalariga tatbiq etish, o'qitish jarayonini optimallashtirishga keng yo'l ochib beradi. Keyingi o'n yillikda matematika fanini o'qitishda kompyuterlardan foydalanish bir necha asosiy yo'nalishlarda olib borildi. Bularga kompyuter yordamida bilimni baholash, turli tipdagi o'rgatuvchi dasturlarni ishlab chiqish va rivojlantirish, bilishga oid matematikaviy o'yinlarni ishlab chiqish va boshqalar kiradi.[1] Matematika o'qitishda kompyuterlarni qulayligini yana bir yo'nalishi ayrim o'quv holatlarini modellashtirishdir. Modellashtirilgan dasturlardan foydalanishning maqsadi, o'qitishning boshqa usullari qo'llanganda tasavvur qilish, ko'z oldiga keltirilishi qiyin bo'lgan materiallarni tushunarlibo'lishini ta'minlashdan iborat. Modellashtirish yordamida o'quvchilarga ma'lumotlarni grafik rejimda kompyuter multimediasida ko'rinishida taqdim qilish mumkin. Shu boisdan ular

matematikani chuqur o'rganish va o'quv jarayonida sezilarli darajada mustaqillik namoyon etishga moyil bo'ladilar. Ko'p holatlarda vujudga keladigan matematik muammoni tez va berilgan aniqlikda hal etish uchun professional matematikdan o'z kasbi bilan bir vaqtda ma'lum bir algoritmik til va dasturlashni bilishi talab qilinadi.[2] Shu maqsadda XX asrning 90-yillarida matematiklar uchun ancha qulayliklarga ega bo'lgan matematik sistemalar yaratilgan. Bu maxsus sistemalar yordamida turli sonli va analitik matematik hisoblarni, oddiy arifmetik hisoblashlardan boshlab, to xususiy hosilali differensial tenglamalarni yechishdan tashqari grafiklarni yasashni ham amalga oshirish mumkin. Matematika fanlarini o'qitishda zamonaviy axborot texnologiyalaridan foydalanish metodikasi. Matematika fanlarini o'qitishga yangi texnik vositalar, shu jumladan, kompyuter va boshqa axborot texnologiyalarining jadal kirib kelayotgan hozirgi davrida fanlararo uzviylikni ta'minlash maqsadida informatika fani yutuqlaridan foydalanish dolzarb masalalardan biridir.[3] Kompyuter texnikalarini ta'lim muassasalariga tatbiq etish, o'qitish jarayonini optimallashtirishga keng yo'l ochib beradi. Keyingi o'n yillikda matematika fanini o'qitishda kompyuterlardan foydalanish bir necha asosiy yo'nalishlarda olib borildi. Bularga kompyuter yordamida bilimni baholash, turli tipdagi o'rgatuvchi dasturlarni ishlab chiqish va rivojlantirish, bilishga oid matematikaviy o'yinlarni ishlab chiqish va boshqalar kiradi. Matematika o'qitishda kompyuterlarni qulayligini yana bir yo'nalishi ayrim o'quv holatlarini modellashtirishdir. Modellashtirilgan dasturlardan foydalanishning maqsadi, o'qitishning boshqa usullari qo'llanganda tasavvur qilish, ko'z oldiga keltirilishi qiyin bo'lgan materiallarni tushunarli bo'lishini ta'minlashdan iborat. Modellashtirish yordamida o'quvchilarga ma'lumotlarni grafik rejimda kompyuter multimediasi ko'rinishida taqdim qilish mumkin. Shu boisdan ular matematikanichuqur o'rganish va o'quv jarayonida sezilarli darajada mustaqillik namoyon etishga moyil bo'ladilar. Ko'p holatlarda vujudga keladigan matematik muammoni tez va berilgan aniqlikda hal etish uchun professional matematikdan o'z kasbi bilan bir vaqtda ma'lum bir algoritmik til va dasturlashni bilishi talab qilinadi. Shu maqsadda XX asrning 90-yillarida matematiklar uchun ancha qulayliklarga ega bo'lgan matematik sistemalar yaratilgan. Bu maxsus sistemalar yordamida turli sonli va analitik matematik hisoblarni, oddiy arifmetik hisoblashlardan boshlab, to xususiy hosilali differensial tenglamalarni yechishdan tashqari grafiklarni yasashni ham amalga oshirish mumkin. Axborotlarni ifodalash va uzatishga bo'lgan ehtiyoj so'z, yozuv, tasviriy san'atda, kitob chop etish, pochta aloqasi, telegraf, telefon, radio, oynai jahon va ishlab chiqarishning boshqa jabhalarini boshqarishning barchasi kompyuter texnologiyalari yordamida osongina hal qilinmoqda. Buning siri shundaki, axborotning katta qismi, shu paytgacha asosan, qog'ozlarda, magnit tasmalarida, ya'ni EHM dan tashqarida saqlanmasdan, matn, chizmalar, sur'atlar, tovushlarning barchasini axborot shaklida

EHM larda saqlash, qayta ishlash va uzatish usullarini ishlab chiqilganligidadir. Kompyuter texnologiyasida matnlar, tasvirlar, ovozlar, shakllar va shunga o'xshash boshqa ishlarni amalga oshirish imkoniyatlari maxsus dasturlash yordamida juda yengil va tezkorlik bilan hal etilmoqda. Shuning uchun matematika, fizika, ximiya, biologiya va boshqa fanlarni o'qitishda kompyuter texnologiyasidan foydalanish ijobiy natijalarni olib kelmoqda.

Foydalanilgan adabiyotlar

1. Azlarov T., Monsurov X . Matematik analiz. -T.: «O'qituvchi». 1986.
2. Alixonov S. «Matematika o'qitish metodikasi». T., «O'qituvchi» 1992.
3. Alixonov S. "Matematika o'qitish metodikasi" Qayta ishlangan II nashri. T., «O'qituvchi» 1997 va boshqalar elementar matematikadan masalalar.

MUAMMOLI TA'LIM METODI ASOSIDA BOSHLANG'ICH SINFLAR O'QUVCHILARINING FIKRLASH QOBLIYATINI RIVOJLANTIRISH

Adilova Nargiza Nazirovna

Shayxontohur tumani

34-A tarmoq maktab o'qituvchisi

Annotsatsiya. Maqolada boshlang'ich sinf o'quvchilarining fikrlash qobiliyatini innovatsion yondoshuvga asoslanib, muammoli ta'lim metodi orqali rivojlantirishning amaliy jihatlari batafsil yoritilgan.

Kalit so'zlar: muammoli ta'lim, innovatsion yondoshuv, psixologik to'siq, muzyorar, aqliy hujum, rolli o'yinlar, ijodiy faoliyat, muammoli vaziyatlar, roven doirachalari, T sxema.

Muammoli ta'lim texnologiyasining asosiy maqsadi bilim oluvchilarning mustaqilligi va faolligini oshirish, tafakkurini rivojlantirish, o'zlashtirilgan bilimlarning amaliyotga tatbiq etilishini kuchaytirishdan iborat. Pedagogik va psixologik adabiyotlarda muammoli ta'limning ilmiy-nazariy asoslari haqida gap borganda, uni ta'lim metodi, prinsipi yoki alohida tizim deb hisoblash holatlari uchraydi.

Muammoli ta'limni qanday nomlashdan qat'iy nazar, uning asosiy xususiyati – bilim oluvchining aqliy faolligini oshirish, mustaqil ijodiy izlanish, o'zi uchun yangi bilim, ko'nikma va malakalarni kashf etishdan iborat.

Zamonaviy pedagogik texnologiyalar asosida ta'lim jarayoni tashkil etilgandan bilim egallashning bir qancha bir-biriga bog'liq bo'lgan bosqichlari mavjud bo'lib, tayyor bilimlarni o'quvchilar ongiga yetkazish, xotiralash, xotirada saqlash, qayta xotiralash, so'zlab berish, yozma ifodalash kabi holatlar bilish, tushunish darajasini ifodalaydi. Bu darajalarda bilim oluvchidan ijodiy yondashuv talab etilmaydi. O'zlashtirishning keyingi darajalarida olgan bilimlarini amalga tatbiq etishi, ma'lum natijalarni qo'lga kiritishi, to'ldirishi, boyitishi, o'zgartirishi, o'zining mustaqil nuqtayi nazariga ega bo'lishi talab etiladi. Bu o'zlashtirish darajalari uchun muammoli yondashuv zarur²⁷. O'quv jarayonini muammoli tarzda tashkil etish auditoriyaga o'ziga xos psixologik jihatdan yondashuvni talab etadi. Buning uchun o'qituvchi va tahsil oluvchilar o'rtasida hech qanday psixologik to'siq bo'lmasligi, iliq psixologik muhit yaratilishi lozim. So'ngra bugungi mashg'ulotni samarali o'tkazish qoidasi qabul qilinadi. Ushbu jarayon auditoriyadagi barcha tahsil oluvchilar bilan birgalikda amalga oshiriladi. O'qituvchi bugungi mashg'ulotning samaradorligini ta'minlash uchun o'quvchilar qanday qoidalarga amal qilishi lozimligini auditoriyadan so'raydi. Mashg'ulotning samaradorligini ta'minlash uchun quyidagi qoidalarga amal qilinishi tavsiya etiladi: gapni bo'lmaslik; bir-birini eshita bilish; bir-birini tinglay olish

²⁷ Yo'ldoshev J.G., Hasanov S. Pedagogik texnologiyalar. – T.: "Iqtisod-moliya" nashriyoti, 2009-y. – 492 b. 41-42 betlar. 48-49 betlar

ko'nikmasi; navbat bilan gapirish ko'nikmasi: qo'l ko'tarish qoidasiga amal qilish; sabr-toqatli bo'lish, o'zaro hurmat.

Darsni muammoli tarzda tashkil etish uchun birinchi galda o'quvchibahsmunozara yuritishga, fikrlarini erkin bayon etishga, tanqidiy munosabat bildirishga tayyor bo'lishi lozim. Buning uchun qo'yiladigan muammolarga bog'liq bo'lgan tushunchalar yuzaga chiqariladi. So'ngra muammoga aniqlik kiritilib, ma'lum xulosalar chiqariladi. Bu jarayon fikr-mulohazalarda ifodalanadi. Muammoni hal etish bosqichida o'quvchilarning faol ishtirokini ta'minlash maqsadida bu jarayonni shartli ravishda quyidagi uch bosqichga ajratish mumkin:

- aniqlash bosqichi;
- anglash bosqichi;
- fikrlash bosqichi.

Birinchi, aniqlash bosqichida o'quvchilarda mavjud bo'lgan tushunchalar aniqlab olinadi va ularning diqqati muammoga jalb qilinadi. Aniqlash bosqichini tashkil etish uchun quyidagi savollardan unumli foydalanish mumkin:

Bu haqda qanday ma'lumotlarga egasiz?

Bu xususda nimani bilishni xohlaysiz?

Nima uchun bu muhim?...

Ikkinchi, anglash bosqichida asosiy maqsad o'qish jarayonining dinamikasini ta'minlash, yangi o'quv ma'lumotlarini o'zlashtirishdan iborat. Bunda qo'yilgan muammoni mohiyatini anglab yetish va hal etish nazarda tutiladi. Ushbu bosqichda ta'limning turli faol usullaridan foydalanish yaxshi samara beradi. Jumladan, mikrogruphlarni tuzish, munozara tashkil etish va quyidagi tartibda savollar qo'yish mumkin:

Siz uchun yangi ma'lumotlar bormi?

Ushbu masala yuzasidan sizning fikringiz qanday?

Sizda qaysi jihat eng katta taassurot qoldirdi?

Buning ahamiyati nimada deb o'ylaysiz?

Qanday natija beradi deb o'ylaysiz?

Uchinchi, fikrlash bosqichida muammoning yechimi chiqarilib, fikr-mulohazalar bildiriladi. O'quvchilarni fikrlashga jalb etish uchun ularga quyidagi savollar bilan murojaat qilish samarali sanaladi:

Bu haqda qanday o'ylaysiz?

Qanday yangi fikrlar keldi?

Fikringizni asoslay olasizmi?

Ushbu savollarga javob berish mobaynida o'quvchilar yangi tushunchalarni bayon etishga harakat qilishlari zarur. Hosil bo'layotgan fikrlarning moslashuvchan, rangbarang bo'lishiga e'tibor qaratish lozim.

Ta'lim jarayoniga o'ziga xos psixologik jihatdan yondashuv o'quvchilarni mustaqil fikrlashga, o'z fikrini erkin bayon etishga undaydi. Shu bilan birga, qo'yiladigan muammoni ijodiy hal etish uchun sharoit yaratadi. Bunda quyidagi faol usullardan foydalanish mumkin.

Mikroguruhlarda ishlash. O'quvchilar besh-oltitadan kichik guruhlariga ajratilib, muammoni erkin munozara-muhokama qiladilar. Masalan: shu guruhda analiz qiladilar va har bir a'zo yoki o'zlari belgilagan biror o'quvchi fikrlarini bayon etadi. Bu guruhlar tasodifiy tashkil etilishi mumkin. Masalan, "oq, qizil, qora, yashil, sariq" ranglar beriladi. "Oq"lar birinchi mikroguruh, "Qizil"lar ikkinchi mikroguruh va h.k. yoki ikkinchi usul: dastlab eng a'lochi 6 ta o'quvchi aniqlab olinadi, so'ng nisbatan pastroq o'zlashtiruvchi 5-6 o'quvchi so'ng, past o'zlashtiruvchi o'quvchilar teng guruhlariga ajratiladi. Bu guruhlar doimiy faoliyat ko'rsatadilar.

"Muzyorar" va taqdimot – mashg'ulot mavzusidan kelib chiqib erkin munozara tashkil etish.

"Aqliy hujum" – iloji boricha qisqa, lo'nda va ko'proq fikrlar to'plash, vaqt chegaralangan bo'lib, tezkorlik talab qilinadi. Replika tarzida bildirilgan fikrlar ham qabul qilinadi, inobatga olinadi.

"Rolli o'yinlar" – drama, ma'lum holatlarni imitatsiya qilish, ssenariylar tuzish. Har bir ishtirokchi biror rolni erkin shu personajning fikrlarini aniq anglash va uning nomidan so'zlashi shart. Shu o'yin orqali o'quvchilar ma'lum ibrat va xulosalar olishi lozim.

"Ijodiy faoliyat" – rasm chizish, ijodiy insho yozish, rollar o'ynash va h.k.

"Muammoli vaziyatlar" – ma'lum holatlar, vaziyatlar hosil qilinib, mikroguruhlarda va individual tarzda muhokama qilish. "Roven doirachalari" – bunda o'quvchilarga ikkita fikr, yo'nalish, ma'lumot berilib, ularning o'ziga xos va umumiy jihatlari ajratiladi.

"Muammoli vaziyatlar" – ma'lum holatlar, vaziyatlar hosil qilinib, mikroguruhlarda va individual tarzda muhokama qilish.

"Roven doirachalari" – bunda o'quvchilarga ikkita fikr, yo'nalish, ma'lumot berilib, ularning o'ziga xos va umumiy jihatlari ajratiladi.

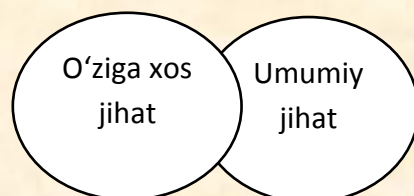

– "T sxema" – bunda bir jihat berilib, uning ijobiy, salbiy, maqbul, nomaqbul tomonlari ajratiladi. Masalan, test asosidagi sinovlarning ijobiy tomoni va kamchiliklari nimada?

+

-

Mashg'ulotlarni bu usulda tashkil etishda o'qituvchi nimalarga erishadi, degan savol tug'iladi. Bunda birinchidan, o'qituvchi:

- o'quvchi o'quv-bilish faoliyatini faollashtirish;
- faol munozarani vujudga keltirish;
- o'quv faoliyatining ijobiy motivini hosil qiladi;
- o'quvchilarga turlicha fikrlarni tinglash imkonini beradi;
- tanqidiy fikrlash ko'nikmasini hosil qiladi;
- o'z-o'zini namoyish etish imkonini beradi;
- turli ijtimoiy munozaralarga kirish malakasini hosil qiladi.

Mustaqil fikrning hosil bo'lishi uchun birinchi navbatda ma'lum shart-sharoitlar yaratilishi maqsadga muvofiq, vaholanki mustaqil fikrni hosil qilishning aniq formulasi yo'q.

Chunonchi:

- ✓ mustaqil fikrlash ko'nikmasini hosil qilish uchun vaqt va imkoniyat berish zarur.
- ✓ O'quvchilarni mulohaza qilish uchun sharoit yaratadi;
- ✓ o'quvchi-talabalarni o'quv jarayonidagi faolligini ta'minlash;
- ✓ har bir shaxsning o'z fikr-mulohazasi mavjudligiga o'quvchilarni ishonirish;
- ✓ ijodiy mustaqil fikrni qadrlashga o'rgatish.

Bunda o'quvchilar, albatta:

- ✓ o'z-o'ziga va o'qituvchiga ishonishi;
- ✓ faol o'quv-bilish faoliyatida ishtirok etishi;
- ✓ turli fikr-mulohazalarni diqqat va hurmat bilan eshitishi;
- ✓ yangi fikr-mulohazani bildirishga va o'zlashtirishga ruhan tayyor turishlari zarur.

Bugungi kunda pedagog va psixologlarning fikr va qarashlaridan biri ham o'quvchida mustaqillik, tashabbuskorlikni rivojlantirish zaruriyati ishiga qaratilgan. O'quvchi shaxsidagi mustaqillik asoslaridan biri bilish mustaqilligini tashkil etadi. Bilish mustaqilligi o'z kuchi bilan maqsadga yo'naltirilgan bilish izlanish faoliyatiga kirisha olishdir. O'quvchilarning mustaqil bilim olish faoliyati oddiy qayta tiklash bilan bir qatorda o'zgartirish, ijodiy yondashish xarakterini tashkil etadi. Ijodiy faoliyat deganda shunday faoliyat tushuniladiki, unda mustaqil ravishda o'quvchining shaxsiy tajribasi, layoqati, qobiliyatini aks ettirgan original yangiliklar namoyon bo'ladi. Mustaqil faoliyatdagi ijodiy (produktiv) va qayta tiklovchi, ishlab chiqaruvchi (reproduktiv)ning xarakterliligi bir-biri bilan uzviy bog'liq. Qayta tiklovchi mustaqil

faoliyat mustaqillikni rivojlanishidagi dastlabki bosqich hisoblanadi. Qayta yaratuvchi faoliyat doirasida ijod elementlari o'z o'rnini o'quv jarayonida topgan bo'ladi.

Adabiyotlar ro'yxati

1. Yo'ldoshev J.G'., Hasanov S. Pedagogik texnologiyalar. – T.: “Iqtisod-moliya” nashriyoti, 2009-y.
2. Azizxo'jayeva N.N. Pedagogik texnologiya va pedagogik mahorat. – T.: TDPU. 2003-yil.
3. Aliyev A. O'quvchilarning ijodkorlik qobiliyati. –Toshkent: O'qituvchi, 1991.
4. Azizxo'jayeva N.N. Pedagogik texnologiya va pedagogik mahorat (O'quv qo'llanma). – T.: O'zbekiston yozuvchilar uyushmasi Adabiyot jamg'armasi nashriyoti, 2006-y

**MUHAMMAD SHAYBONIYXONNING MOVAROUNNAHRDA
HOKIMIYAT TEPASIGA KELISHI VA UNING SHAXSIY SIFATLARI .**

Axmedov Anvar Muratovich
Surxondaryo viloyati Qumqo'rg'on XTB ga qarashli
1-sonli umum ta'lim maktabi tarix fani o'qituvchisi
Norboyeva Zulfiya Hamidovna
Buxoro viloyati Qorovulbozor tumani XTB ga qarashli
1-sonli umum ta'lim maktabi tarix fani o'qituvchisi

***Annotatsiya:** XV asrning oxilari va XVI asr boshlarida Movarounnahrda Temuriylar davlatining inqirozli davri boshlanishi bilan Dashti Qipchoqda ko'chmanchi o'zbeklar hukmdori bo'lmish Muhammad Shayboniyxonning siyosiy hayotga kirib kelishi va buning natijasida XVI asr boshlarida Movarounnahrda Muhammad Shayboniyxonning istilosi natijasida Shayboniylar davlati qurilishiga zamin yaratdi. Muhammad Shayboniyxonning hokimiyat tepasiga kelishi Movarounnahrda ijtimoiy iqtisodiy hayotning barqarorlashini ta'minladi. Movarounnahr davlatchilik tarixida Muhammad Shayboniyxonning davlat arbobi sifatida olib borgan tadbirlari uning davlatchilik tariximizda o'ziga xos shaxsiy azilimli sifatlarini namoyon qilgan shaxs sifatida namoyon etadi. Mazkur maqolada Shayboniylar davlati asoschisi bo'lgan Muhammad Shayboniyxon faoliyati bilan bog'liq ma'lumotlar xronologik tartibda yoritib beriladi.*

***Kalit so'zlar:** O'zbekiston tarixi, Muhammad Shayboniyxon, Shayboniylar davri, istilochilik yurishlari, siyosiy-ma'muriy boshqaruv tizim.*

Davlatchilik tariximizda o'zbek millati tarixida zalvorli o'rin egallagan Shayboniylar sulolasi asoschisi bo'lmish Muhammad Shayboniyxon kabi buyuk tarixiy shaxs hayotiga va uning sarkardalik, harbiy taktik strategiyasiga baho berish, uning qilgan tadbirlarini tasvirlash uchun ko'plab ishonchli manbalarga murojaat etishga to'g'ri keldi. O'zbek davlatchilik tarixida Shayboniylar davri ham muhim davr sifatida O'zbekiston tarixida o'chmas iz qoldirgan. O'zbekiston tarixida 1500-1601-yillarda mavjud bo'lgan Shayboniylar davlati asoschisi bo'lgan Muhammad Shayboniyxon ibn Budoq sulton ibn Abulxayrxon tug'ilganda unga turkiylar odatiga ko'ra ikki ism - Muhammad (arabcha) va Shayboniyxon (turkiycha) ismlari qo'yilgan. Abulxayrxon unga Shohbaxt deb laqab qo'ygan. Shayboniyxon g'oyat katta jismoniy kuchga, harbiy tashkilotchilik qobiliyatiga ega edi. «Boburnoma» asarida esa u «Shayboqxon», ya'ni «kuch-qudrat egasi» deb ataladi. Shayboniy yollanma qo'shin boshlig'idan xon darajasiga ko'tarilgan tarixiy shaxsdir. U nafaqat sarkarda balki, Shohbaxt, Shoyboq, Sheboni, Shohibek, Shayboniy taxalluslari bilan g'azal, ruboiylar bitgan shoir hamdir. Shayboniyxonning adabiy me'rosidan bizgacha

bir nechta o'zbekcha g'azal, ruboiy va «Bahr-ul xudo» (1508-yil 14-may Bastom, Domg'omda yozib tugallangan) nomli dostoni va 1507-1508- yillarda yozilgan o'g'li valiaxd Temur sultonga atalgan pand-nasihatlardan iborat kitobi mavjud (uning yagona nusxasi hozir Turkiyada saqlanadi). U yoshligida otasi Budoq sulton va onasi Qo'zibegimdan yetim qolgach, otasining sodiq xizmatkori Qorachabek oilasida tarbiyalanadi. Keyinchalik Shayboniyga Turkiston va O'tror hukmdori Muhammad Mazid tarxon homiylik qiladi. Shayboniy yoshligida Buxoro madrasasida ta'lim oladi. Shayboniy Dashti Qipchoqqa qaytib borib lashkar to'plashga muvaffaq bo'lgan. U buyuk davlatni tiklash yo'lida xatti-harakatni dastlab o'z qo'shini bilan temuriylarga yollanma qo'shin lashkarboshisi sifatida xizmat qilishdan boshlagan. Dastlab Shayboniy parchalangan Amir Temur davlatining shimoliy chegarasida noyiblik qilayotgan homiysi Mazid tarxondan uni o'z xizmatiga olishni so'raydi. Avvaliga bu taklifga rozi bo'lgan Mazid tarxon tezda Shayboniy o'z hokimiyatiga xavf solishi mumkinligini anglab yetadi. Natijada, u Shayboniy Buxoro hokimi Darvish Muhammad tarxon ixtiyoriga jo'natib yuborish orqali undan qutuladi. Chunki, Darvish Muhammad bunday yordamga muhtoj edi. Uning xizmatidan boshqa hukmdorlar ham foydalanganlar. Shayboniy o'z qo'shini bilan Mo'g'iliston, Movarounnahr hamda Xorazm hukmdorlariga xizmat qilib, ularning qo'shnilariga va ichki raqiblariga qarshi kurashdi. Bu kurashlarda Shayboniy o'zining mohir lashkarboshilik qobiliyatini namoyon qiladi. Uning bunday turmush tarzini yozma manbalarning mualliflari "qozoqlik" ya'ni "o'z xalqi va qavmidan ajralib ketgan odamlar, taxt uchun kurashda yengilsa-da, ammo o'z huquqidan voz kechmagan va o'z tarafdorlariga boshchilik qilib, muxoliflari bilan qulay fursat poylab kurashadigan sulola vakili" deb atashgan edi. Turli hukmdorlarga xizmat qilish Shayboniyga Temuriylar davlatidagi vaziyatni yaxshi bilib olishiga imkon berdi. Movarounnahr hukmdorlari va zodagonlari uning xizmatidan eng ko'p manfaat ko'rishi natijasida Shayboniy Movarounnahr zodagonlari orasida mashhur bo'lib ketgan edi. Shayboniy ko'chmanchi o'zbeklar davlatini qayta tiklash yo'lida kurash olib borgan, biroq „o'zbek qozoq“ qabilalari tomonidan kuchli qarshilikka duch kelgan. Bu qabilalar Shayboniyxonni qo'llab quvvatlagan qabilalarni asta-sekin janubga tomon siqib chiqarganlar. Shayboniy bobosi Abulxayrxon vafotidan parokanda bo'lib ketgan qabilalarni birlashtirdi va beayov qonli urushlar natijasida 1480 - yilda ko'chmanchi o'zbeklar davlatini qayta tiklashga muvaffaq bo'ldi. 1487-1488- yillarda Sayram, O'tror va Turkiston shaharlarini hamda qo'rg'onlarni egallab, Movarounnahr yaqinida mustahkam o'rinishib oldi. Bu qo'rg'onlar kelgusida unga Movarounnahrni istilo qilish uchun tayanch vazifasini o'tagan. Shayboniyxon ko'chmanchilarning jangovar an'analari bilan O'rta Osiyo shaharlarining madaniy yutuqlarini birlashtira olishi uning istilochilik yurishlari muvaffaqiyatli chiqishiga yordam berdi. Shayboniyxon 1497-yilda Movarounnahr o'zining dastlabki yurishini uyushtirgan.

U katta kuch bilan Samarqandga yurish qildi, lekin shaharni ololmasdan, Qarshi va Shahrisabzga hujum qilib katta o'lja bilan qaytib ketgan. Shayboniyxon 1499-yildan Movarounnahrni zabt qilishni boshladi. 1499-yilda u jangsiz Buxoroni va 1500-yilda temuriylar davlatining poytaxti bo'lmish Samarqandni egallaydi va Sultonali mirzoni qatl ettiradi. 1501-yilda esa Boburni Ko'hak daryosi bo'yidagi jangda yengib, Samarqandda uzil-kesil o'rnashib oladi. U endi katta qo'shin to'plab butun Movarounnahr hududlarini egallash uchun tayyorgarlik ko'ra boshlaydi. Shayboniyxon 1503-yilda Sirdaryoning yuqori tomoniga yurish qilib, Mahmudxon, Ahmadxon va Bobur boshchiligidagi mo'gullar, ularning ittifoqchilari bo'lgan qalmoqlarning birlashgan kuchlariga duch keldi. Arxiyon shahri yonida bo'lgan shiddatli jangda ularni tor-mor keltirib, Toshkent va Shohruxiya shaharlarini ishg'ol qildi. Bu shaharlar hokimligiga amakilari Ko'chkunchi sulton bilan Suyunchxo'jani tayinladi. 1504-yil bahorida Farg'onani ishg'ol qildi. Samarqand shahri – Shayboniyxon davlatining poytaxti etib belgilandi. Shundan so'ng Shayboniyxon ishg'ol qilgan hamma viloyatlarga qarindosh urug'laridan yoki o'zbek qabilalarining yuqori tabaqa vakillaridan hokimlar tayinlaydi. Shayboniyxon Movarounnahrda o'z ahvolini yaxshilab olganidan keyin 1504-yilda Xusravshoh hukmronlik qilib turgan Qunduz shahrini bo'ysuntirdi, so'ngra Xuroson va Xorazm sultoni Husayn Boyqaro davlatini zabt etishga hozirlik ko'rdi. 1504-yilda Shayboniyxon Buxorodan Xorazmga yurish boshladi. O'n oy davom etgan qattiq va shiddatli qamaldan keyin 1505-yilning avgust oyida Urganch egallandi. O'sha yili kuzda Shayboniyxon qo'shinlari Xuroson tuprog'iga bostirib kirib Maymana va Faryobga yetib bordi. 1506-yilda esa Balxni, 1507-yil may oyining boshlarida Shayboniyxon Hirotni ishg'ol qiladi. Shundan so'ng Hirot o'zining iqtisodiy, siyosiy va madaniy markaz sifatidagi nufuzini yo'qotdi. Xurosonning bo'ysuntirilishi bilan amalda Muhammad Shayboniyxon butun mintaqani yagona bir markaz – Samarqand qo'l ostida birlashtira oldi. 1508-yil bahorida Shayboniyxon Jon ostonalarida temuriylarning so'nggi qo'shinini tor-mor keltirib, ularning O'rta Osiyodagi barcha ildizlariga barham beradi. Shu tariqa, u XV asrning ikkinchi yarmidan boshlab temuriylar amalga oshira olmagan vazifani bajara oldi. Shayboniy 1501-yilda yuz bergan «Sarapul jangi» bilan Movarounnahr taxtini olgan bo'lsa, «Marvichak urushi» bilan butun Xurosonni o'z tasarrufiga kiritdi. 1508-1509-yillarda o'zbek qo'shinlari qozoqlar ustiga hujum qilib, har gal qo'llari baland kelgan. Shunday qilib, Shayboniyxonning temuriylarga qarshi 1500-1509-yillarda olib borgan shiddatli urushlar oqibatida Movarounnahr, Xorazm va Xurosonni o'z ichiga olgan «Shayboniylar davlati» vujudga keldi. 1510-yilda Shayboniyxon Safaviylar davlatining hukmdori Ismoil Safaviydan Marv yaqinidagi Murg'ob daryosi qirg'og'ida, Tahrirobodda mag'lubiyatga uchraydi, eron safaviylari Shayboniyxonni qo'lga olishadi. Shoh Ismoil buyrug'iga ko'ra, 1510-yil 12-dekabrda uning kallasi

olinib, po'sti shilinadi, po'sti ichi somon bilan to'ldirilib, Safaviylarning G'arbdagi dushmanlari bo'lmish Usmonli turklar hukmdori Sulton Boyazid II huzuriga jo'natiladi. Shayboniyxonning bosh chanog'i esa shoh Ismoil uni oltin bilan qoplab, bazm-u jamshidlarda unga may quyib, qadah o'rnida foydalangan. Uning boshsiz tanasi Samarqanddagi Baland Sufaga dafn qilingan. Shayboniyxonning hayot tarixida e'tiborga molik uch muhim nuqta bor. U avvalo, O'rta Osiyoliklarning ichki kuchlariga tayanib yurishlar qilgan va oqibatda chegarasi Amudaryo doirasidan juda uzoqqa cho'zilgan bir mamlakatni barpo etgan buyuk sahibqironlarning oxirgisi edi. Bundan keyingi jangovar yo'l boshchilar, mahorat va hirslari qanchalik katta bo'lsada, bu boradagi baxt omadga erisholmadilar.

Ikkinchidan, bundan keyin O'rta va G'arbiy Osiyoda qabilalar urushi qat'iy tugadi. O'zbeklar Turon yaylovidan janubiy g'arbga tushgan qavmlarning eng so'ngi qabilasi bo'ldilar.

Uchinchidan, ilk Amu va Sir daryolarining narigi tarafidagi musulmonlar bilan G'arbiy Osiyodagi din qardoshlari o'rtasida juda yaqin bo'lmasada, doimiy bir aloqa bor edi. Temuriylarning inqirozi va halokatlari bilan bu aloqa tamom bo'ldi. Xususan, Safaviylarning shialikni quvvatlashlari sababli aloqa uzilishi yanada chuqurlashdi. Shayboniyning ko'chmanchi qavmlari bilan bu o'lkaning shimol tarafiga yurishi, bunda tamomila ma'lum diniy-ijtimoiy o'zgarish qilgan (shialik tarqalishi) vaqtlarga to'g'ri kelgani uchun Movarounnahr yanada tezroq mustaqil bo'lib oldi: juda qadim zamonlardagi kabi Movarounnahrning suv hududi Turon bilan Eron orasida asosiy bir chegara holini oldi.

Shayboniyxon ruhoniylariga katta hurmat, hatto bolalarcha itoat qilib, barcha urush safarlarida o'zi bilan barobar kichkina go'zal kutubxonasini olib yurar, Temur kabi bu ham Damashq va Halab ulamosi bilan diniy munozaralarga qatnashgan. Qur'onning ba'zi bir oyatlari haqida Hirotning peshqadam tafsirchilari bo'lgan Qozi Ixtiyor va Muhammad Yusufga e'tiroz bildirgan edi. Shayboniyxonning islom dini borasida yaxshi bilimga ega ekanligini hatto Bobur ham tan oladi. Shuning uchun bo'lsa kerak Shayboniyxon o'zini chin musulmonlar, ya'ni sunna mazhabidagi musulmonlarning boshlig'i va ularning ximoyachisi deb hisoblardi. Shuning uchun ham Shayboniydar davrida yashagan olimlar xususan, shoir va tarixchilar uni "Xalifa ur-Rahmon" va "Imom az- Zamon" ya'ni "davr imomi" va "tangrining yerdagi xalifasi" deb ulug'laganlar. Bu nom Shayboniyxonga Hirot olingan yili (1506) berilgan.

Shayboniyxon maorif va madaniyat haqida o'z davrining ruhidan to'la xabardor va hatto maorif jihatidan oldinga Temur shahzodalarning aksaridan past emas edi. Zamonasidagi tengdosh shoirlarning aksariyatidan ortiq darajada qalam sohibi bo'lgan. Chunki uning she'rlari buyuk bir iqtidor va go'zal tabiatga molik ekanini, u ham turkiy ham forsiy ham arabiy tillardan asosli suratda voqif ekanini

ko'rsatmoqda. Sulton Husayn Boyqaroning vafotidan keyin bir siqim donga muxtoj qolgan ko'pgina ulamolar Shayboniydan panoh topdilar. U ulamolarni xizmatga olib, munosib vazifalar berdi. Buxoro, Samarqand, Toshkentda masjidlar, madrasalar solishga amr etdi. Hatto harbiy yurishlarda ham o'z atrofida bir necha ulamo bo'lgan va bular unga hurmat hamda sadoqat ko'zi bilan qarashgan. rinchidan u davlat boshqaruvida suyurg'ol tizimini joriy etdi, ya'ni zabt etilgan hududlarni bo'lgan sultonlarga topshiradi. Xususan, Balx – Sultonshohga, Hisor – Mahdi va Hamza sultonlarga, Andijon – Mahmud sultonga, Qunduz – Ahmad sultonga, Hirot – Jonvafobiyga, Marv – Qo'biz naymanga, Toshkent – Suyunxoja, Xorazm – Kepakbiy qushchiga, Samarqand va Kesh Muhammad Temurga, Buxoro va Qorako'l – Mahmud sultonga, Turkiston esa Ko'chkunchixonga taqdim etilgan.

Samarqand poytaxt sifatida xon taxtiga o'tqaziladigan joy hisoblangan. U yerda xon sharafiga xutba o'qitilgan va pul zarb etilgan. Ikkinchidan, u mamlakatda yer-suvni qaytadan taqsim qildi. Ko'chmanchi qabila zodagonlariyengilgan mahalliy mulkdorlar mol-mulkini musodara qilish, sotish, egasiz qolgan yerlarni o'zlariniki qilib olish yo'li bilan mulklarini ko'paytirib oldilar.

Uchinchidan, mamlakat ichida ijtimoiy hayotni tartibga solishga imkon beruvchi islohot ham o'tkazdi. Keyingi 10 yil ichida soliqlar og'irligidan va mulkdorlar jabr-zulmidan yer-suvlarini tashlab ketgan xo'jaliklar yerlarini ishga tushirish masalasi ko'rib chiqdi.

To'rtinchidan, Shayboniyxon 1507-yilda pul islohotini o'tkazdi. Bunga ko'ra mamlakatning hamma katta shaharlarida vazni bir xil – 5,2 gramm bo'lgan yangi kumush tangalar hamda mis chaqa pullar zarb qilinib muomalaga chiqarildi. Bu islohot iqtisodiyotni tartibga solish va savdo-sotiqni jonlantirish maqsadida o'tkazilgan edi. Ayni paytda bu islohot markaziy hokimiyatning siyosiy va iqtisodiy mavqeini kuchaytirishga, mahalliy hokimlar mavqeini esa kuchsizlantirishga, dehqonlarning soliq to'lash imkoniyatini oshirishga, davlat va xon mulkini ko'paytirishga imkon berdi.

Beshinchidan, Shayboniyxon ta'lim sohasida ham islohotlar o'tkazdi. Bu islohotning o'tkazilishiga amaldorlar guruhini vujudga keltirish va ularni jamiyatning asosiy tayanchiga aylantirish zarurati sabab bo'ldi. Xonlarga va sultonlarga barcha sohalar bo'yicha ilmi, diplomat qobiliyatiga ega bo'lgan amaldorlar zarur edi. Islohotga ko'ra, ko'p bosqichli o'qitish tizimi joriy etildi. Ta'limning qiyu bosqichi maktab hisoblandi va bolaga 6 yoshidan ta'lim beriladigan bo'ldi. Maktabda ikki yil o'qigach o'quvchilar madrasaga o'tkazilardi. Madrasada 3 bosqichli ta'lim joriy etilgan bo'lib, uning har bir bosqichida 8 yildan o'qilardi. Shunday qilib, o'qish 26 yil davom etardi. Shayboniyxon tomonidan amalga oshirilgan bu kabi va boshqa tadbirlar o'z mohiyatiga ko'ra markaziy hokimiyatni mustahkamlashga, shayboniy xonlari va beklari hukmronligi kuchayishiga xizmat qilishi zarur edi.

Foydalanilgan adabiyotlar:

1. Rustambek Shamsutdinov, Shodi Karimov. Vatan tarixi 2-qism. T. 2016.
2. O'zbekiston hukmdorlari. Farhod Sultonov, Farrux Bozorboyev, D. A. Alimova – T.: 2007.
3. www.ziyouz.com

**BOSHLANG'ICH SINIF O'QUVCHILARINI MATEMATIK MASALALAR
YECHISH JARAYONIDA FIKRLASH QOBILIYATLARINI
RIVOJLANTIRISH.**



Murotova Gulmira Botirqulovna
Buxoro viloyati Qorako'l tumani XTB ga qarashli
26-umumiy o'rta ta'lim maktabi
Boshlang'ich sinf o'qituvchisi.

Annotatsiya: Ushbu maqolada boshlang'ich sinf matematika darslarida masalalar yechish orqali o'quvchilarning fikrlash qobiliyatlarini rivojlantirish hamda ularni kelgusida olingan bilimlarni ongli hayotiy faoliyatda muvaffaqiyatli qo'llashlari uchun zarur ko'nikma va malakalarni shakllantirish kabilar yoritilgan.

Kalit so'zlar : sistema, Milliy dastur, tafakkur, qobiliyat, intellektual, algebraik.

Bugungi kunda mamlakatimizda bo'layotgan ulkan bunyodkorlik ishlari, ta'lim tarbiya sohasidagi qabul qilingan qonun va qarorlar "Milliy dastur"imizda belgilab berilgan buyuk maqsadlar har bir o'qituvchini yanada ko'proq mehnat qilishga, izlanishga chorlamoqda.

Hozirgi paytda maktablarda boshlang'ich sinflarda matematika o'qitishning asosiy vazifalaridan biri o'quvchilarni har tomonlama yetuk insonlar qilib tarbiyalash hisoblanadi. Bunda ularda matematika bo'yicha bilimlar berish bilan birga ularga o'rganilayotgan bilimlarni asosli va puxta bo'lishini ta'minlash, ularni qo'llay olish ko'nikma va malakalarini shakllantirish muhim ahamiyatga ega. Ayniqsa matematika darslarida fikrlash qobiliyatlarini rivojlantirish hamda ularni kelgusida olingan bilimlarni ongli hayotiy faoliyatda muvaffaqiyatli qo'llashlari uchun zarur ko'nikma va malakalarni shakllantirish boshlang'ich matematik ta'limning asosiy vazifalariga aylanishi lozim.

Boshlang'ich ta'limda matematika o'qitishning asosiy maqsadlaridan biri ham o'quvchilar intellektual tafakkurini shakllantirish asosida o'quvchilar qobiliyat va qiziqishlarini rivojlantirish hisoblanadi.

Masalalar yechmasdan matematikani o'zlashtirishni tasavvur ham etib bo'lmaydi. Matematikada masalalar yechishning nazariyasini amaliyotga tadbqiq qilishning muhim yo'lidir. Masalalar amaliy ishlar sistemasi asosida tuziladi. Bu degan so'z har bir yangi tushunchani tarkib toptirish har doim bu tushuncha ahamiyatini tushuntirishga yordam beradigan uning qo'llanishini talab qiladigan u yoki bu masalani yechish bilan amalga oshadi.

Boshlang'ich sinf o'quvchilarini hayotiy masalalar yechish jarayonida fikrlash qobiliyatlarini rivojlantirish uchun keng imkoniyatlar mavjud. Bu shu bilan asoslanadiki, birinchidan, boshlang'ich sinflar matematika darslarida ko'pgina tushunchalarni hayoti tajribaga asoslanib o'qitishga asoslanadi, ikkinchidan, tushunchalar, qoidalar va ularni kuzatishlar, mashq va misollar asosida ko'rgazmali chiqarilishi usullari, amallar va ularning xossalarini bayon etishda ularning qo'llanilishi, uchinchidan, matnli va syujetli mashq va misollar va ularni echishda o'quvchilarda fikrlash ko'nikmalarini shakllantirish bilan birga algebraik va geometrik tushunchalar, boshqa amallar bilan o'zaro aloqadorligidan foydalanish talab etiladi. SHuning uchun o'quvchilarini hayotiy masalalar echish jarayonida fikrlash qobiliyat-larini rivojlantirish samarali usullarini ishlab chiqish va ularni zamonaviy pedagogik texnologiyalar asosida qo'llash usullarini o'rganish dolzarb vazifa hisoblanadi. Boshlang'ich sinf o'quvchilarini matematika darslarida fikrlash qobiliyatlarini rivojlantirishda turli masalalarning o'rni katta. Quyida ana shunday masalalarning ayrim turlariga to'xtalib o'tamiz.

Sahnalashtirilgan masalalar. Sahnalashtirilgan masalalarga katta e'tibor beriladi. Bu masalalarda bolalarning kuzatgan, ko'pincha o'zlari bevosita bajargan harakatlari aks ettiriladi. Bu erda savolga javob berish emas, balki bu berilgan sonlar ko'rgazmali asosida ko'rinib turishi mumkindir. Birinchi sinf bolalari ko'pincha masalani yechishni bilmaydilar, chunki ular u yoki bu harakatni ifodalovchi (sarf qildi, bo'lishib oldi, sovg'a qildi va hakoza) so'zlarning ma'nosini tushunmaydilar. SHunning uchun maktabda, tayyorlov guruhida u yoki bu harakatni ifoda etuvchi so'zlarni mazmunini ochib berishga alohida e'tibor berish kerak. SHu maqsadda masala asosiga qanday amaliy harakatlarni kiritish zarurligini hisobga olish kerak. Bunda qarama- qarshi harakatni: keldi-ketdi, yaqin kelishdi-uzoqlashdilar, oldi-berishdi, ko'tarishdi-tushirishdi, olib kelishdi- olib ketishdi, uchib ketishdi nazarda tutuvchi yig'indi va qoldiqni topishga oid masalalarni taqqoslash maqsadga muvofiqdir.

Ko'rgazmali masalalar. Dastlab bolalarga mavzu mazmuni to'g'risida

gapiriladi, hamda berilgan sonlar tasvirlangan rasmlar ko'rsatiladi. Rasm bo'yicha birinchi masalani o'qituvchining o'zi tuzadi. U bolalarni rasmlarni ko'rib chiqishiga, berilgan sonlarni hamda miqdoriy munosabatlarning o'zgarishiga olib kelgan hayotiy harakatlarni ajratib olishga o'rgatadi. Masalan, rasmda 7 ta shar ushlagan bola tasvirlangan, u 2 ta sharni qizchaga bermoqda. Rasmni kuzatayotib o'qituvchi: Bu erda nima tasvirlangan? Bola nima ushlab turibdi? Unda nechta shar bor? U nima qilmoqda? Biz nimani bilamiz? Masalani shartini tuzing. Nima haqida so'rash mumkin? deb so'raydi. O'qituvchi berilgan sonlarni o'zgartirib, bolalarni ayni bir mavzuda har xil mazmundagi yig'indi va qoldiqni topishga oid masalalarni o'ylab topishga, hikoya qilishga o'rgatishda foydalanadigan xohlagan mazmundagi rasm asosida masala tuzishga undaydi.

Matematik masalalar sodda va murakkab masalalarga ajratiladi. Bitta amal bilan yechilishi mumkin bo'lgan masalalarga *sodda masalalar deyiladi*. Bir nechta sodda masalalardan tuzilgan va shu sababli ikki yoki undan ortiq amallar yordamida echiladigan masalalarga *murakkab masalalar deyiladi*.

Masalan: daraxt shoxida 8 ta qush bor edi. Ulardan 2 tasi uchib ketdi? Bu masalaga 2 ta teskari masala tuzish mumkin.

1) Daraxt shoxida bir nechta qush bor edi. 2 ta qush uchib ketgandan so'ng daraxt shoxida 6 ta qush qoldi. Daraxt shoxida nechta qush qoldi?

2) Daraxt shoxida 8 ta qush qo'nib turgan edi, bir nechta qush uchib ketgandan so'ng 2 ta qush qoldi. Nechta qush uchib ketdi?

Sodda masala orasidan bevosita ifodalangan masala ajratilgan.

1-masala. Bir qutida 9 ta olma bor, bu olmalar ikkinchi qutidan 5 ta ortiq. Ikkinchi qutida nechta olma bor.

Echish: $9-5=4$ ta (olma)

Javob: ikkinchi qutida 4 ta olma bor.

2-masala. Vali 6 ta quyon rasmini chizdi. Valini chizgan rasmlari Zokirni chizgan rasmlaridan 2 ta ortiq. Zokir nechta quyon rasmini chizdi?

Echish: $6-2=4$ ta.

Javob: Zokir 4 ta quyon rasmini chizdi.

Sodda masalalardan yig'indi va qoldiqni topishga doir masalalar.

3-masala. Ahmad 3 ta qo'g'irchoq va ikkita koptok rasmini chizdi. Ahmad nechta o'yinchoq rasmini chizdi?

Yechish: $3+2=5$ ta.

Javob: Ahmad 5 ta o'yinchoq rasmini chizdi.

4-masala. Zokir olma daraxtidan 7 ta olmani oldi va 3 tasini edi. Zokirda nechta olma qoldi?

Yechish: $7-3=4$ ta (olma).

Javob: Zokirda 4 ta olma qoldi.

Sodda masalalarni shartlari bolalar uchun tushunarli bo'lishi kerak. Va qoldiqli topishga doir masalalar shunday masalalar to'plamiga kiradi. Sodda masalalar yechish yordamida matematika boshlang'ich kursining asosiy tushunchalaridan biri arifmetik amallar haqidagi tushuncha va boshqa bir qator tushunchalar shakllanadi. Sodda masalani yecha olishni o'zlashtirganlaridan so'ng murakkab masalalarni yechishni o'rganadilar. Chunki murakkab masalalar bir nechta sodda masalalardan tuzilgan bo'ladi.

Masala. Likopchada 2 ta yashil, 3 ta qizil olmalar bor edi. Ulardan 2 ta qizil olma yeyilgandan so'ng. Likopchada nechta olma qoldi?

$$3+2=5 \text{ (ta)}$$

Yechish: $5-2=3$ ta olma.

Javob: Likopchada 3 ta olma qoldi.

Hayotiy masalalar echish jarayonida fikrlash qobiliyatlarini o'stirish

1. Rasmga qarab masala tuzing va uni eching.

Bir xaltadan 10 kg kartoshka bor edi. Undan 2 kg va 4 kg kartoshka ishlatildi. Necha kg kartoshka qoldi.

Yechish: 1. $10-2=8$ kg $8-4=4$ kg

2. $10-(2+4)=10-6=4$ kg

Javob: 4 kg kartoshka qoldi.

2. Uchinchi qopda nechta kg bodring bor?

Uch qopda 90 kg bodring bor, 1-qopda 40 kg 2-qopda esa 30 kg, uchinchi qopda nechta kg bodring bo'lgan?

Echish: 1. $40+30=70$ kg $90-70=20$ kg. 2. $90-(40+30)=90-70=20$ kg

Javob: Uchinchi qopda 20 kg bodring bo'lgan.

Yuqorida keltirilgan usullarda masalalar yechish boshlang'ich sinf matematika darslarida o'quvchilarning fikrlash qobiliyatlarini o'stiradi, tafakkur, xotira, ijodiy tafakkur etish va kuzatuvchanlikni shakllantiradi, kelajakda o'sib kelayotgan yosh avlodning hayotga qat'iy qarashlar asosida tarbiya topishida muhim rol o'ynaydi.

FOYDALANILGAN ADABIYOTLAR RO'YXATI

1. Barkamol avlod – O'zbekiston taraqqiyotining poydevori.- T.: «SHarq» nashriyot-matbaa konserni, 1997.
2. Axmedov M. , Abduraxmonova N., Jumaev M.E. Birinchi sinf matematika darsligi. Toshkent. SHarq. 2005 yil., 160 bet
3. Axmedov M. va boshqalar. To=rtinchi sinf matematika darsligi. Toshkent. O'qituvchi. 2005 yil
4. Axmedov M. , Abduraxmonova N., Jumaev M.E. Birinchi sinf matematika darsligi metodik qo`llanma.) Toshkent. İSHarqr. 2005 yil.,
5. Bikbaeva N.U, R.I. Sidelnikova, G.A. Adambekova. Boshlang=ich sinflarda matematika o'qitish metodikasi. (O'rta maktab boshlang'ich sinf o'qituvchilari uchun metodik qo'llanma.) Toshkent. O'qituvchi. 1996 yil.

BIZDAN OZOD VA OBOD VATAN QOLSIN!

Yigitaliyeva Mahfuza Muhammadjonovna
Farg`ona viloyati Bag`dod tumani
15-umumiy o`rta ta`lim maktabining
boshlang`ich sinf o`qituvchisi

Annotasiya: O`zbekiston tarixida birinchi Prezidentimiz Islom Abdug`aniyevich Karimovning roli.

Kalit so`zlar: *Vatan, Vatanparvar, e`tibor, to`kin-sochin hayot*

“Bizdan ozod va obod Vatan qolsin!”- Bu so`zlar davlatimizning birinchi Prezidenti, mustaqilligimiz asoschisi I.A.Karimovning jonkuyarlik bilan aytgan so`zlaridir. Haqiqatdan ham bu inson bizga ozod va obod Vatanni hadya etib, bu dunyoni tark etdilar.

I.A.Karimov xalqimiz qalbidan juda chuqur joy olgan. Shuning uchun bo`lsa kerak xalqimiz Islom boboni mehr bilan yodga oladilar.

Bu vatan ne-ne buyuk zotalrni tarbiyalab, voyaga yetkazdi. Bu buyuk inson umrining oxirigacha o`zbek xalqi uchun, farzandlari kelajagi, Vatan ravnaqi uchun o`zidan kechib yashadilar. Uning buyuk mehnatlarini ko`rmoqchi bo`lsangiz atrofingizga boqing! To`kin –sochin bozorlar, sport majmualari, musiqa maktablari, tarixiy obidalar, salobatli binolar, go`zal shahar va qishloqlar, turli – tuman ko`zni quvontiradigan avtomobillar... Bularni sanab adog`iga yetib bo`lmaydi.

I.A.Karimov xalqimiz ongiga ma`naviyat tushunchasini olib kirdi. Ajdodlarimiz ruhlarini shod etib, ulardan qolgan bebaho me`rosni xalqqa taqdim etdilar. Oq va qorani ajratishga o`rgatdilar.

Dunyo hamjamiyatida o`zining bilimdonligi, oldindan ko`ra olish qobiliyati, siyosat bobida donoligi va tinchlikparvar g`oyalari bilan hurmat, e`tibor qozondilar.

Yoshligimdan Vatan haqida she`rlar yod oldim, qo`shiqlar kuyladim. Lekin Vatan so`zini O`zbekiston Respublikasi mustaqil bo`lgandan boshlab O`zbekiston so`zini yuragimga hayajon bilan aytadigan bo`ldim. Aniq esimda Yulduz Usmonovanning mustaqilligimiz bayramida aytgan “O`zbekiston” qo`shog`ini eshitganimda, yuragimda tassavur etib bo`lmas tuyg`uni his qilganman, qo`shiq tugagandan so`ng ham yig`idan o`zimni to`xtata olmaganman.

O`quvchilarimni ham O`zbekiston bilan faxrlanishga, uni nomini va bayrog`ini yuksaklarga ko`tarishga, Vatanga munosib Vatanparvar farzand bo`lib yetishishlariga astoydil harakat qilmoqdaman. Shu o`rinda

o`quvchilarimning ota-onalarini muhtaram birinchi Prezidentimiz haqidagi fikrlaridan misollar keltirib o`tishni joiz deb topdim.

Raximova Saodatxon: Xalqimiz o`z istiqloliga erishuvidagi dastlabki o`g`ir kunlarni birinchi prezidentimiz Islom Abdug`aniyevich Karimovning mardonavorligi va donoligi bilan yengib o`tdi. Hozir siz va biz yashab turgan osoyishta kunlarga ko`p sinovlarni yengib o`tib erishildi. Bugun O`zbekiston Respublikasining rivojlanishining o`ziga xos yo`li, ulkan bunyodkorlik ishlari, tinch-osoyishta hayoti, barqaror siyosati va do`stona munosabatlar bilan erishgan yutuqlari ko`pchilikning havasini, hatto hasadini keltiradigan darajaga yetdi. Birinchi Prezidentimiz Islom Abdug`aniyevich Karimov O`zbekiston yoshlariga keng imkoniyatlar yaratib berdi. Yoshlarimiz bemalol chet davlatlarida ta`lim olib kelishmoqda.

Bohobova Dilshoda : Birinchi Prezidentimiz qator asarlarida davlatimizning kelgusi taraqqiyotiga xos umumiy g`oyalar ilgari surilgan. Uning “O`zbekiston XXI asr bo`sag`asida: xavfsizlikka tahdid, barqarorlik shartlari va taraqqiyot kafolatlari”, “Yuksak ma`naviyat-yengilmas kuch”, “Ona yurtimiz baxtu iqboli va buyuk kelajagi yo lida xizmat qilish-eng oliy saodatdir” kabi o`nlab asarlari xalqimizning bebaho me`rosiga aylandi.

Yoshlar uchun imkoniyatlar berdingiz,
Vatanni sev, ardoqlagin dedingiz.
Mehringizni, umringizni berdingiz,
Jannat bo`lsin makoningiz otajon.

Xomidjonova Sadoqatxon: Mustaqil O`zbekistonning mustahkam poydevorini qurishda Islom Abdug`aniyevich Karimovning hissasi beqiyos. 1-iyun “Bolalar kuni” deb e`lon qilindi. 1-sinf o`g`il-qizlarimizga birinchi prezidentimizning tashabbuslari bilan barcha turdagi o`quv qurollari va kam ta`minlangan oila farzandlariga issiq kiyim - boshlarni berilishi ham tahsinga loyiq. Mamlakatimizdagi qanchadan –qancha maktablar va maktabgacha ta`lim muassasalari qayta ta`mirlandi, yangilari zamonaviy qilib qurildi va kerakli texnika vositalari bilan ta`minlandi. Hozirda qishloq maktabida o`qiydigan o`quvchilar ham havas qiladigan shart-sharoitlar yaratilgan maktablarda ta`lim olmoqdalar.

Birinchi prezidentimiz Islom Abdug`aniyevich Karimov o`zbek xalqiga o`zidan ozod va obod Vatan qoldirdi. Uning xotirasi o`zbek xalqining qalbida mangu yashaydi.

Xalq ko`zida yosh tomadi qator-qator,

Siz ketdingiz yuraklarda ketdi mador.
Izingizdan sheryurak zo`r o`g`lon borar,
Jannatlarda duo qiling Islom bobo.

Unutmaymiz yurakdagi axdingizni,
Sof ko`ngilda ulug`laymiz madhingizni,
Ortingizdan yig`lab qolgan xalqingizni,
Jannatlarda duo qiling Islom bobo.

Hozirda yurtboshimizning boshlagan yo`llarini munosib tarzda Prezidentimiz Shavkat Miromonovich Mirziyoev davom ettirmoqdalar. Hech kim davlat e`tiboridan chetda qoldirilmayotganligi bunga katta misoldir. Cheka-chekka qishloqlarga ham katta e`tibor qaratilmoqda. Zamonaviy uylar qurilmoqda, xalqning yashash sharoiti yaxshilanmoqda. Boshqa davlat vakillarining O`zbekistonga qiziqishi juda yuqori. Buni yurtimizga kelayotgan sayyohlar misolida ham ko`rish mumkin.

O`qituvchilarning hurmati va nufuzini oshirish maqsadida oylik maoshlarini oshirilishi, qo`shimcha majburiy mehnatlardan ozod etilishi ham amalga oshirilayotgan ishlarga yaqqol misol bo`la oladi. Bizga Prezidentimiz katta ishonch bildirdi.

O`zbekistonning rivojlanishi va ravnaqiga hissa qo`shish har birimizning fuqorolik burchimizdir.

O'ZBEK TILINING RIVOJI VA UNING GRAMMATIK JIHATDAN BOSHQA TILLARDAN USTUNLIGI

Buxoro shahar 13-maktab ona tili va adabiyot fani o'qituvchisi Norqulova Gulrux.

Annotatsiya

Mazkur maqola o'zbek tiling boy grammatikasi va uning boshqa tillardagi so'zlar bilan farqi, jozibadorligi haqida. Shuningdek o'zbek tiliga Davlat tili maqomining berilishi o'zbek tiling rivojiga muhim hissa qo'ganligi haqida

Kalit so'z

Til, kommunikativ, hujjat, o'qimoq, tafakkur, so'z, savod, taraqqiy, rivoj, e'tibor, shaxs, jamiyat, imkoniyat, fikr.

Davlat tiliga e'tibor-milliy o'zlikni anglash va uni namoyon qilish asosidir. Bugungi kunda yosh avlodga har tomonlama ta'lim va tarbiya berish uzluksiz ta'lim oldidagi eng dolzarb ijtimoiy buyurtmadir. Bunga erishish ta'lim beruvchiga ham, ta'lim oluvchiga ham, ta'lim vositasiga ham yangi-yangi talablarni qo'ymoqda. Jamiyat ona tili fani ta'limi oldiga o'quvchi shaxsida fikrlash, o'zgalar fikrini anglash va fikr mahsulini og'zaki va yozma shaklda bayon qila olish, ya'ni mustaqil va ijodiy tafakkurni hamda kommunikativ savodxonlikni rivojlantirish vazifalarini qo'yadi.

Til insonlar uchun eng asosiy aloqa quroli bo'lib xizmat qiladi. Jamiyat taraqqiy etgan sari badiiy, ilmiy, texnik, yangiliklar tilda o'z aksini namoyon qila boshlagan.

• Til insonlarning bir-birlarini tushunishlariga, yashash uchun qulayliklarni izlab topishlariga, tabiat kuchlari bilan kurashishlariga yordam beradi. Zero, Alisher Navoiy aytganidek:

Insonni so'z ayladi judo hayvondin,

Bilim, guhari sharifroq ondin.

Tilning rivojlanishi jamiyat taraqqiyoti bilan bevosita bog'liq bo'lib, ijtimoiy hayotda ro'y berayotgan har qanday o'zgarishlar tilde o'z aksini topadi. Tilimizning ildizi juda chuqur va mustahkam bo'lib, biz o'z ona tilimizdagi

tasanno, tahsin, yelvizak, nafosat, munis, muhr, labbay, ajabo, alvon kabi bir qavcha yuzlab, minglab so'zlarimizni ajnabiy tillardagi so'zlar bilan alishtirmasligimiz lozim.

Axir, tilimizni jilvakor so'zlarini saqlab qolish o'rniga o'zga tillarning umrini uzoq, o'z ona tilimizdagi so'zlarni tarix sahifalariga joylamasligimiz kerak.

Birinchi prezidentimiz Islom Karimov tashabbusi bilan hali mustaqillikka erishmasimizdanoq istiqlol sari muhim qadam qo'yildi. 1989-yil, 21-oktabr kuni

“O‘zbekiston Respublikasining Davlat tili haqida”gi Qonun qabul qilindi. Ushbu hujjat ona tilimizning qadrini mustahkamlash, faxr-iftixorimiz, g‘ururimiz timsoli bo‘lgan o‘zbek tilining mavqeini yuksaltirishda muhim huquqiy asos bo‘lib xizmat qilmoqda. Bu borada keng ko‘lamli ishlar amalga oshirilmoqda.

O‘zbek tiliga davlat maqomining berilishi uning mavqeini oshirib, qo‘llanish doirasi va rivojiga ta‘sir ko‘rsatadi, davlat tilining ahamiyatini targ‘ib qilish, ish va hujjatlarni davlat tilida yuritishga alohida e‘tibor qaratib kelinmoqda.

O‘zbekiston Respublikasining davlat tili o‘zbek tikidir. Binobarin, tilga hurmat-elga hurmat, tilga e‘tibor-elga e‘tibordir. Chunki til xalqimiz tarixi, boyligi, hayotimiz ko‘zgusidir.

O‘zbekiston Respublikasi Prezidenti Shavkat Mirziyoyevning “O‘zbekiston Respublikasining “Davlat tili haqidagi” qonuni qabul qilinganligining 30 yilligini keng nishonlash to‘g‘risida”gi PQ-4479-son qarorning qabul qilinishi, “O‘zbek tilining davlat tili sifatidagi nufuzi va mavqeyini tubdan oshirish chora-tadbirlari to‘g‘risida”gi prezident farmonining e‘lon qilinishi fikrimizning dalilidir. Bu esa o‘zbek tilida so‘zlashuvchilar qatorida tilshunoslar qalbida ham faxr-iftixor tuyg‘usini uyg‘otishi bilan birga ular zimmasiga ulkan mas‘uliyat ham yuklaydi. Endi faqat 21-oktabr kuni emas, balki har kuni ona tiliga bo‘lgan sadoqatimizni, hurmatimizni ko‘rsatish fursati keldi.

Til-millat ko‘zgusi, ma‘naviyat sarchashmasidir. Shu bois ona tilimizni hurmat qilish uning boy imkoniyatlarini o‘rganish, barchamizning asosiy burchimiz bo‘lishi lozim. O‘zbek tili qay darajada so‘zga boy til?

Masalan, “o‘qimoq” fe‘lining uch tilda tuslanishini olaylik.

Ingliz tilida: read, reading, read

Rus

tilida: читать, читаю, читаешь, читает, читаем, читаете, читают, читай, читате, читал, читала, читали, читая, читающий, читающая, читающее, читащие, читавший, читавшая, читавшее, читавшие, читаемый, читаемая, читаемое, читаемые, читанный, читанная, читанное, читанные, читаемый, читаемого, читаемой, читаемых, читаемому, читаемым, читаемыми, читаемом

O‘zbek

tilida: o‘qimoq, o‘qimak, o‘qish, o‘qib, o‘qi, o‘qidim, o‘qiding, o‘qidi, o‘qidik, o‘qidingiz, o‘qishdi, o‘qildi, o‘qibsan, o‘qibman, o‘qibdi, o‘qibmiz, o‘qibsiz, o‘qibsizlar, o‘qishibdi, o‘qilibdi, o‘qittirdim, o‘qittirding, o‘qittirdi, o‘qittirdik, o‘qittirdingiz, o‘qittirishdi, o‘qittirildi, o‘qigandim, o‘qiganding, o‘qigandi, o‘qigandik, o‘qigandingiz, o‘qishgandi, o‘qiganman, o‘qigansan, o‘qigan, o‘qiganmiz, o‘qigansiz, o‘qigansizlar, o‘qishgan, o‘qilgan, o‘qitilgan, o‘qigani, o‘qigali, o‘qiyapman, o‘qiyapsan, o‘qiyapdi, o‘qiyapmiz, o‘qiyapsiz, o‘qishyapdi, o‘qittiryapman, o‘qittiryapsan, o‘qittiryapdi, o‘qittiryapmiz, o‘qittiryapsiz, o‘qittiriy

apdi, o'qilyapdi, o'qitilyapdi, o'qittirilyapdi, o'qimoqdaman, o'qimoqdasan, o'qimoqda, o'qimoqdamiz, o'qimoqdasiz, o'qimoqdalar, o'qishmoqdalar, o'qiyotgan, o'qitilyotgan, o'qirman, o'qirsan, o'qir, o'qirmiz, o'qirsiz, o'qishar, o'qiarkan, o'qitarsan, o'qitar, o'qitarmiz, o'qitarsiz, o'qitishar, o'qilar, o'qiyman, o'qiysan, o'qiydi, o'qiymiz, o'qiysiz, o'qimoqchiman, o'qimoqchisan, o'qimochi, o'qimoqchimiz, o'qimoqchisiz, o'qishmoqchi, o'qiydigan, o'qiladigan, o'qitiladigan, o'qishadigan, o'qiy, o'qisin, o'qishsin, o'qing, o'qiylik, o'qilsin, o'qitilsin, o'qittirilsin, o'qisam, o'qisang, o'qisa, o'qisak, o'qisangiz, o'qisalar, o'qishsa, o'qilsa, o'qitishsa, o'qitilsa, o'qitsam, o'qitsang, o'qitsa, o'qitsak, o'qitsangiz, o'qitsalar, o'qitilsam, o'qitilsang, o'qitilsa, o'qitilsak, o'qitilishsa.

Bu misollardan ko'rinib turibdi, o'zbek tili grammatikasi qay darajada so'zga boy. Har bir inson o'z Vatanini ona tili orqali taniydi, uning vositalarida angelaydi. Aynan shu bois ona kabi mo'tabar, vatan kabi betakror tilimizni asrab-avaylash, yanada ravnaq toptirish, barchamiz uchun ham farz, ham qarz bo'lmog'I lozim. Bugungi kunda o'zbek tilini o'qitish o'qituvchilardan katta e'tiborni talab qiladi.

Tadqiqotlarga ko'ra, ingliz yozuvchisi V. Shekspir ijodida yigirma ming so'z ishlatgan bo'lsa, bobomiz Alisher Navoiy o'z asarlarida yigirma olti mingdan ortiq so'z va iboralarni qo'llagan.

Til-ma'naviyatning ifodalovchisi va saqlovchisi, boyituvchisi va uzaytiruvchisi. Abdulla Qahhor til haqida shunday deydi: "O'zbek tili g'oyat boy, nihoyatda chiroyli, har qanday fikr va tuyg'uni ifoda qilishga qodir ekanini amalda ko'rsatgilar". Tilimizning keyingi rivojlanishiga o'z hissamizni qo'shsak, o'zimizni farzandlik burchimizni ado etgan bo'lamiz.

Foydalanilgan adabiyotlar:

1. "O'zbek tilining imlo lug'ati". Toshkent-2018
2. "Adabiyat gulshani". Toshkent-2013
3. Alisher Navoiy "Hikmatlar" Toshkent "O'zbekiston" nashriyoti 2011-yil
4. Mirziyoyev. Sh.M. O'zbekiston Respublikasi Prezidentining "O'zbekiston Respublikasi Prezidentining" O'zbekiston Respublikasining "Davlat tili haqidagi" Qonun qabul qilinganligining o'ttiz yilligini keng nishonlash to'g'risida" gi PQ-4479-son qarori
5. "Til va adabiyot ta'limi" jurnali 2019-yil, 3-son
6. "Umumiy o'rta ta'limning davlat ta'lim standartlarini tasdiqlash to'g'risida" gi Vazirlar Mahkamasining 390-qarori. 16.08.1999-yil

JASLARDA MILLIY RUWXIY JETIKLIKTI TÁMIYNLEWDEGI HAZIRGI KUNDEGI A'HMIYETI.

Qaraqalpaqstan Respublikasi Moynaq rayoni 1 sanli mektep “Milliy g'arezsizlik ideyasi tiykarlari ha'm huquq” pa'ni mug'allimi Turganbaeva Nurgul Quwanishovna

Hár bir sotsiallıq-mádeniy turmısında ázeliy dástúr, úrp-ádet, máresim, bayramlar ayırıqsha orın tutadı. Olar adamlardıń turmıs táriziniń ózine tán hádiyesi sıpatında kózge taslanadı.

«Dástúr», «ádet», «máresim» tikkeley «bayram» túsinigi menen baylanıslı. Barlıq bayramlardıń ótkiziliwinde belgili bir ádetlerge, normalarǵa, dástúrlerge ámel qılınadı. Sol sebepli biz eń dáslep mine usı túsiniklerge túsinik berip ótpekshimiz. Dástúr – tariyxıy rawajlanıw processinde tábiyiy hám sotsiallıq mútájlikler tiykarında payda bolatuǵın, adamlardıń mánawiy turmısına tásir kórsetetuǵın mádeniy hádiyse esaplanadı. Dástúr ózine tán jámiyetlik hádiyse sıpatında, adamlar sanasına sińgen (ulıwma yaki belgili topar tárepinen), qabıl qılınǵan tártip hám qaǵıydalar kompleksi esaplanadı.

Dástúr jámiyetlik turmıs, miynet mádeniyatınıń barlıq tarawlarına tán hádiyse sıpatında júdá keń sheńberdi óz ishine aladı. «Dástúr», «máresim», «bayram» atamalrı ózgermes túsinikler emes. Zamannıń rawajlanıwı hám turmıstaǵı ózgerisler tásirinde túsinikler mazmunı keńeyip baradı.

Jámiyetlik turmıstaǵı ózgerisler tásirinde talapqa juwap bermey qalǵan dástúr hám bayramlar áste-aqırın umıtıla baslaydı. Mánisi jaǵınan xalıqshıl, jámiyetlik salmaqqa iye bolǵan dástúrler rawajlanadı. Máselen, Nawrız, Qawın seyili, Lala seyili hám basqa bayramlar zamanagóy talaplarǵa juwap bergeni ushın ásirler dawamında jasap kelmekte. Xalıq turmısınıń ózgeriwi oǵan say dástúrlerdi payda etedi. Xalqımız turmısında da jaqın jıllar ishinde aldın bar bolmaǵan kóplep jámiyetlik hám shaxsiy-shañaraqlıq dástúr, máresim hám bayramlar payda boldı.

Keyingi waqıtlarda ilimiy ádebiyatlarda, dáwirlik baspa sózlerde «dástúriy bayramlar», «jańa dástúrler» sózleri isletile basladı. «Dástúriy bayramlar» degende belgili bir waqıtta turaqlı ótkizilip turılatuǵın ázeliy mádeniy-ǵalabalıq tádbirler – Gul bayramı, Lala seyili, Qawın seyili, Qırman túyi (házirgi paxta bayramı) názerde tutıladı. Sebebi olar áyyem zamanlardan beri bar bolǵan xalıq bayramları esaplanadı²⁸. Máselen, oqıw ornın pitirgen jas qániygelerdiń islep shıǵarıwǵa barıp jumıs baslawı ádetke aylanıp qalǵan. Bul áhmiyetli waqıya múnásibeti menen dástúriy tádbirlerdi shólkemlestiriw múmkin. Bul ádettiń quram bólegi – jaslardı saltanatlı tárizde miynet jámaátine qabıl qılıw óz-ózinen máresimge aylanadı.²⁹

²⁸ Сол жерде, 86-б.

²⁹Норов Г. Миллат, ҳаёт, келажак. Т.: Янги аср авлоди. 2014й., 91-б.

Óárezsizlikke erisilip, milliy qádiriyatlar tiklene baslanǵannan soń «Múshel jası» tek ǵana shańaraq aǵzaları, doslar menen emes, al mekteplerde de shólkemlestiretuǵın boldı. Keyingi jıllarda múshel jası Respublikamızdıń kóp mekteplerinde ata-analar qatnasında Nawrız qarsańında saltanatlı túrde ótkizilmekte. Bul sıyaqlı jańa tádbirler kóp ǵana mekteplerdiń dástúriy bayramlarına aylanıp barmaqta.

Milliy toylarımızdıń milliy mádeniyatımızdı rawajlandırıwdaǵı roli ayrıqsha. Bul da xalqımızdıń ǵáziynesi sanaladı. Toy – turmıstıń úlken shadlıǵı, shańaraq baxıt-saadatı hám párawan turmıs belgisi, insan ómiriniń gúltajı, turmısınıń eń baxıtlı, eń quwanışlı demleri. Dúnyadaǵı barlıq xalıqlarda toy ótkeriw úrip-ádeti bar. «Toy» ózine tán úlgi alıw saltanatı. Toy máresiminde awızbirshilik, tatıwlıq, inaqlıq, izzet-ikram, mehir-aqibet, miyman doslıq pazıyletler óz sáwleleniw tabadı. Adamzattı qádirlew, húrmetlew hám ullılawda toylar áne sonday teńsiz qımbatqa iye. Ózbek xalqımızda eskiden «Besik toyı», «Súnnet toyı», «Neke toyı» hám «Payǵambar jası toyı» sıyaqlı bolǵanlıǵı belgili. Házirgi waqıtta ásirese neke toylarınıń jańasha, zamangóy túrleri qarar tawmaqta. Keyingi waqıtları ózbek xalqı turmısında jańalıq sıpatında kirip kelgen gúmis, altın hám almaz toylar, yubiley toyların ótkeriw hám ǵalabalasıp barmaqta.

Neke toyları. Neke toyı hár bir adamnıń ómirinde jańa bet ashatuǵın áhmiyetli burılıs jasaytuǵın eń áhmiyetli waqıyanıń saltanatlı nıshanlanıwı bolıp esaplanadı. Ol hár bir jigit hám qızdıń ómirindegi eń umıtilmas waqıya esaplanadı. Neke toyı shańaraq máresimleri ishinde eń irisi bolıp, onı shólkemlestiriw hám ótkiziw processı uzaq múdetti óz ishine aladı. Neke toyı menen baylanıslı ádetler, ırımlar da júdá kóp. Toydan keyingi ádetleri: «bet ashar», «kelin sálem», «sep taslaw», «may quyıw», «kelin shille», («shilleni bóliw»), «kelin kórdi», «qız shıǵardı», «kúyew bala sálem», «quda shaqırıq» sıyaqlılardan ibarat bolıp, eń jaqın adamlar qatnasında ótedi. Neke toy-eki jastıń jańa turmıs qurıwı menen baylanıslı tádbir bolıwı menen bir qatarda ózine tán áhmiyetli jámiyetlik máresim bolıp esaplanadı. Neke toyı – shańaraq qurǵan jigit hám qız aldına jámiyettiń jańa, kishi yacheykasın dúziwi, áwladtı dawam ettiriw, jámiyetke xızmet qılıw sıyaqlı jámiyetlik wazıypalardı da júkleydi. Házirgi waqıtta shańaraq máresimler, sol tiykardan, túrli toy tádbirleri tásirshenligin jánede asırıw ushın: jasaytuǵın jerlerde xalıq máresimi keńesin dúziw, dástúriy xalıq ádetleriniń eń jaqsı táreplerin úgit-násiyatlaw; kem dáramatlı shańaraqlardıń toyların jergilikli basshılar járdeminde shólkemlestiriw; shańaraq máresimleri quramınan kóp qárejet talap qılatuǵın tádbirlerdi; neke toyı máresimlerin ıqshamlastırıp, barlıq tádbirlerdi bir kúnde ótkiziw; máresimlerdi ıqsham, payızlı hám joqarı mádeniy-kórkem dárejede shólkemlestiriw; jaqın

ağayinler (másele, ağalı-inililerdiń) bir-biri menen quda-qudağay bolıwdıń jaman aqıbetin túsindiriw; diniy ádetler arasında piyshenbilik, ekshenbilik, úsh, jeti, jigirma, qırıq sıyaqlı shariyatta bolmağan úrdislerdi iqshamlastırıp, olardı shańaraq kóleminde ótkiziw lazım.

Toydıń tiykarǵı bóliminde orınlanatuǵın ádetler reńbe-reń. Oǵan: «nanbayshı tústi», «sorpa astı», «toy xat», «qız bázmi», «qız jıyını», «qız pulı» («sút haqı»), «júk alıp keliw» («júk pulı»), «xatmi Quran», «jol tosıw», «ot aylandırıw», «12 adım», «kempir ólid», «tósek saldı», «ayna kórseter», «shıra kórseter», «tún japtı», «bala salıw», «shash silatar», «shıra-shiradan aylansın», «ayna-aynadan aylansın», «oń ayaq bastı», «shep ayaq bastı» sıyaqlılar kiredi. Olar kópshilik qatnasında shadlıq, molshılıq, tamasha-jarıs hám oýınlarǵa baylıǵı menen ajralıp turadı. Bul tádbirler óz-ara uyǵınlasıp, toydıń ózegin hám kulminatsiyasın (joqarı basqıshın) quraydı³⁰. Shańaraq máresimlerdiń mádeniy, mánáwiy, ádep-ikramlılıq, tárbiyalıq táreplerine ayrıqsha itibar beriw zárúr.

Shańaraq máresimleri etnopedagogika hám xalıq danıshpanlıǵı menen uyǵınlasıp ketken. Olar ásirler dawamında jas áwlad mánáwiyatın qalıplestiriwde áhmiyetli faktor bolǵan.

Shańaraq máresimlerin ótkiziw processinde júzege shıǵatuǵın insanpárwarlıq, mehribanlıq, miymandoslıq, adamgershilik, inaqlıq sıyaqlı pazıyletler jaslar tárbiyasına unamı tásirin kórsetedi. Bul tádbirler dawamında áwladtan-áwladqa ótip kiyatırǵan xalıq ádetleri, folklor janları (qız-jigitler aytısı, kese alısıw, laper, yaryarlar, máresim qosıqları), oýınlar, jarıslardan paydalanıw – jaslardıń mánáwiy kamal tawıp ósiwinde úlken áhmiyetke iye.

2019 jil 14-sentyabrde «Toy máresimlerin tártipke salıw haqqında»ǵı Prezident qararı qabıl qılınıp, oǵan kóre xalqımızdıń toylardı ótkeriw mádeniyatın jetilistiriw, milliy kelbetimizge jarasıqlı túske alıp keliw máselelerin talqılaw hám turmısqa endiriwimiz tiyis. Óytkeni toylardı artıqdash ısırapkershilikler menen ótkeriw milliy hám diniy talaplarǵa qayshı keledi. Ekinshi jaǵınan bul shańaraqqa da materiallıq awırlıq hám sonıń aqıbetinde bir qansha kewilsizliklerge sebep bolıp atırǵanlıǵın turmıslıq mısallarda kóriwimizge boladı.

Xalqımızdıń ásirler dawamında qalıplesken joqarı ruwxıy pazıyletleri, dástúrleri, úrp-ádetleri, rawajlanıwǵa, jurttınıshlıǵı, watan rawajı hám xalıq párawanlıǵına xızmet kiliw menen birge, dúnya jámiyetshiligine qosılıwǵa, rawajlanǵan mámleketler menen birge islesiw, ekonomikalıq baylanıslar ornatiwǵa xızmet qıladı.

Mámleketimizdiń mádeniyat tarawlarında da ámelge asırılıp atırǵan túpkilikli reformalar, olardıń nátiyjelerinde erisilip atırǵan jetiskenlikler, milliy mádeniyatımızdıǵı qayta tikleniwler, milliy mádeniyatımızdı zaman talaplarına

³⁰ Сол жерде, 124-б.

sáykeslestiriw sıyaqlı ibratlı isler ósip kiyatırǵan, xalqımızdın úmiti, elimizdın tayanışı bolǵan jaslırımızdın milliy mentalitetin, milliy sanasın, milliy mádeniyatın, milliy psixikasın jetilistiriwde búgin ushın da, keleshek ushın day ayrıqsha áhmiyetke iye bolmaqta.

O'QITUVCHI VA O'QUVCHILAR O'RTASIDAGI FAOLLIKNI OSHIRISHDA INTERFAOL O'YINLARNING TUTGAN O'RNI

Davlatova Nilufar Ismoyilovna
Bekchanova Go'zal Erkinboyevna

Xorazm viloyati Urganch tumani 15-sonli umumta'lim maktabi ona tili va
adabiyot fani o'qituvchilari

***Annotatsiya:** Ta'lim jarayonida samaradorlikni yanada oshirishning asosiy shartlaridan biri bu o'qituvchining pedagogik mahorati bilan to'g'ri metodlarni qo'llay olishdir. Mazkur maqolada o'qituvchi va o'quvchilar o'rtasidagi faollikni oshirishda interfaol o'yinlarning ahamiyati haqida bayon etamiz.*

***Kalit so'zlar:** ona tili, interfaol metodlar, dars samaradorligi.*

Interfaol metod – ta'lim jarayonida o'qituvchi va o'quvchilar o'rtasidagi faollikni oshirish orqali ularning o'zaro harakati ta'sir ostida bilimlarni o'zlashtirishni kafolatlash, shaxsiy sifatlarni rivojlanishiga xizmat qiladi. Ushbu usullarni qo'llash dars sifati va samaradorligini oshirishga yordam beradi. Uning asosiy mezonlari– norasmiy bahs– munozaralar o'tkazish, o'quv materialini erkin bayon etish, mustaqil o'qish, o'rganish, seminarlar o'tkazish, o'quvchilarni tashabbus ko'rsatishlariga imkoniyatlar yaratilishi, kichik guruh, katta guruh, sinf jamoasi bo'lib ishlash uchun topshiriq, vazifalar berish, yozma ishlar bajarish va boshqalarda iborat.

Interfaollik, bu – o'zaro ikki kishi faolligi, ya'ni, bundan o'quv- biluv jarayoni o'zaro suhbat tariqasida dialog shaklida (kompyuter aloqasi) yoki o'qituvchi – o'quvchilarning o'zaro muloqotlari asosida kechadi. Interfaollik – o'zaro faollik, harakat, ta'sirchanlik, o'quvchi – o'qituvchi, o'quvchi – o'quvchi (sub'ekti –sub'ekti) suhbatlarida sodir bo'ladi. Interfaol metodlarning bosh maqsadi - o'quv jarayoni uchun eng qulay muhit va vaziyat yaratish orqali o'quvchining faol, erkin, ijodiy fikr yuritish, uni ehtiyoj, qiziqishlari, ichki imkoniyatlarni ishga solishga muhit yaratish. Bunday darslar shunday kechadiki, bu jarayonda bironta ham o'quvchi chetda qolmay, eshitgan, o'qigan, ko'rgan bilgan fikr mulohazalarini ochiq oydin bildirish imkoniyatlariga ega bo'ladilar. O'zaro fikr almashish jarayoni hosil bo'ladi. Bolalarda bilim olishga havas, qiziqish ortadi, o'zaro do'stona munosabatlar shakllanadi .

Interfaol ta'lim o'z xususiyatiga ko'ra didaktik o'yinlar orqali evristik (fikrlash, izlash, topish) suhbat – dars jarayonini loyihalash orqali muammoli vaziyatni hosil qilish va yechish orqali kreativ – ijodkorlik asosida axborot kommunikatsion texnologiyalar yordamida amalga oshirish metodlarini o'z ichiga oladi .

Axborot kommunikatsion texnologiyalar asosida ta'lim o'z navbatida kompyuter dasturlari yordamida o'qitish, masofadan o'qitish, internet tarmoqlari asosida o'qitish, media – ta'lim metodlaridan iborat.

Boshlang'ich ta'limda o'quvchilarning yosh hususiyatlari, savodxonlik darajalari, shaxsiy tabiyatlariga ko'ra didaktik o'yinlar orqali evristik suhbatlar loyihalashtirish asosidagi metodlar keng qo'llanilmoqda. Agar o'qitish jarayonida har bir o'quvchi o'zining o'zlashtirish imkoniyati darajasida topshiriqlar olib ishlaganida u yuqori sifat va samaradorlikni ta'minlagan bo'lar edi. Bunday holatni faqat tabaqalashtirgan ta'lim orqaligina amalga oshirish mumkin. Endi ta'lim jarayonlarini didaktik o'yinlar orqali amallarga oshirish haqida fikr yuritamiz:

Interfaol o'yinli metodlar o'quvchi faoliyatini faollashtirish va jadallashtirishga asoslangan. Ular o'quvchi shaxsidagi ijodiy imkoniyatlarini ro'yobga chiqarish va rivojlantirishning amaliy yechimlarini aniqlash va amalga oshirishda katta ahamiyatga ega.

Interfaol o'yinlarning asosiy turlari: intellekual (aqlli) va harakatli hamda aralash o'yinlardan iborat. Bular o'quvchilarda aqliy, jismoniy, axloqiy, ma'naviy, ma'rifiy, psixologik, estetik, badiiy, tadbirkorlik, bunyodkorlik, mehnat, kasbiy ko'nikmalarni rivojlanishiga yordam beradi .

Bu metod o'quvchini ichki imkoniyatlarini ishga tushishiga, o'ylashga, erkin fikr yuritishga, muloqotga, ijodkorlikga yetaklaydi. Ayniqsa, unda atrof –muhit, hayotni bilishga qiziqish ortadi, uchragan qiyinchilik, to'siqlarni qanday yengish va tanqidiy fikrlash ko'nikmalarini shakllantiradi .

Ta'lim – tarbiya jarayonida asosan o'quvchilarda ta'lim olish motivlarini, ularni turi yo'lanishlardagi qobiliyat va qiziqishlarini oshiradigan, biror kasbga moyilliklarini ko'rsatadigan, interfaollikka asoslangan didaktik o'yinlardan foydalanish maqsadga muvofiqdir.

Interfaol o'yinlar nazariy, amaliy, jismoniy, rolli, ishchanlik va boshqa yo'nalishdagi turlarga ajratiladi. Ular o'quvchilarda talil qilish, hisoblash, o'lchash, yasash, sinash, kuzatish, solishtirish, xulosa chiqarish, mutaqil qaror qaabul qilish, guruh yoki mustaqil jamoa tarkibida ishlash, nutq o'stirish, til o'rgatish yangi bilimlar olish faoliyatlarini rivojlantiradi.

Umumiy o'yinlar nazariyasiga ko'ra, mavjud barcha o'yin turlarini tasniflashga ularni funksional, mavzuli, konstruktiv, didaktik , sport va harbiy o'yinlarga ajratiladi.

Interfaol o'yin turlarini tanlashda quyidagi mezonlarga rioya qilish yaxshi natijalar beradi.

-ishtirokchilarni tarkibi bo'yicha, ya'ni o'g'il bolalar, qiz bolalar yoki aralash guruhlar uchun o'yinlar :

-ishtirokchilarning soni bo'yicha –yakka, juftlikda, kichik guruh, katta guruh, sinf jamoasi, sinflararo va ommaviy tarzda o'yinlar :

- o'yin jarayoni bo'yicha fikrlash, o'ylash, topag'onlik, harakatlar asoslangan, musobaqa va boshqalarga yo'naltirilgan;

-vaqt me'yori bo'yicha –dars, mashg'ulot vaqtining reja bo'yicha ajratilgan qismi, o'yin maqsadiga erishguncha, g'oliblar aniqlanguncha davom etadigan o'yinlar. Bularning bari o'quvchilarga fanlararo bog'liqlikni o'rgatish orqali ularda olam tuzilishini ilmiy asoslarini to'liq idrok etish va ilmiy dunyoqarashlarini shakllantirish, ijodiy tafakkurlarini rivojlantirishga xizmat qiladi.

Darslarni nechog'lik qiziqarli, foydali va samarali tashkil etish o'qituvchilarning ijodkorligi, tashabbuskorligiga bog'liq.

Ona tili fani juda qiziqarli fan. Dars davomida bolalarni jalb etish, qiziqishini oshirish esa, o'qituvchidan juda katta mahorat talab qiladi. O'qituvchi har bir darsni to'g'ri tashkil eta olsa, dars davomida didaktik usullardan to'g'ri, mohirona foydalana olsagina, o'z maqsadiga erishadi.

Ona tili darsida interfaol o'yinlaridan foydalanish o'quvchilarning bilim samaradorligini oshirishda yordam beradi. Buning uchun har bir o'yin o'quvchi yoshiga, dars mavzusiga mos ravishda tuzilishi hamda to'g'ri tashkil etilishi lozim. Xulosa o'rnida shuni aytish mumkinki, ona tili darslarida interfaol metodlarning qo'llanilishi nafaqat dars samaradorligiga, balki o'quvchilarning bilimlarining mustahkamlanib, ona tili faniga bo'lgan qiziqishining kuchayishiga olib keladi.

Foydalanilgan adabiyotlar

1. Umumiy o'rta ta'limning davlat ta'lim standarti / O'zbekiston Respublikasi qonun hujjatlari to'plami. 2017-yil.
2. Uzviylashtirilgan Davlat ta'lim standarti va o'quv dasturi Ona tili Adabiyot O'zbek tili (5 – 9 sinflar). – Toshkent, 2010.
3. Roziqov O.v.b. Ona tili didaktikasi. – T: Yangi asr avlodi nashriyoti, 2005.

ONA TILI FANINI FANLARARO INTEGRATSIYALAB O'QITISHNING ILMIY ASOSLARI

Manekeyeva Guldon Arstambekovna

Toshkent viloyati Quyi Chirchiq tumani 20-sonli umumta'lim maktabi

Ona tili va adabiyot fani o'qituvchisi

Annotatsiya: Maktab ta'lim tizimida integratsion yondashuv juda muhim ahamiyat kasb etadi. Mazkur maqolada ona tili fanini fanlararo integratsiyalab o'qitishning ilmiy asoslari borasida ma'lumotlar taqdim etadi.

Kalit so'zlar: ona tili, integratsion yondashuv, integratsion ta'lim, ilmiy asoslar.

Maktabda o'qitiladigan har qanday fandan beriladigan bilim, tarkib toptiriladigan ko'nikma va malakalarning shakllantirilishida turdosh o'quv fanlarning o'zaro uyg'unlikdagi imkoniyatlaridan yetarlicha fodalanishning ahamiyatini chuqur anglab yetmog'imiz har bir pedagog va tarbiyachi o'zining kundalik pedagogik faoliyatini o'z fani doirasida fanlararo aloqani amalga oshirishga yo'naltirish zarur va muhim masalalar tarkibiga kiradi. Ulug' didaktik Yan Amos Komenskiy ta'kidlashicha: "Bir-biri bilan bog'liq bo'lgan hamma narsa, huddi shunday holda o'rganilishi kerak". Fanlararo bog'liqlik g'oyasiga keyinchalik juda ko'p pedagoglar yondoshib, uni rivojlanishi va umumlashtirilishiga hissa qo'shdilar. D.Lokk g'oyasiga ko'ra: "Ta'lim mazmuning aniqlanishida bir fan boshqa fanlar elementlari va faktlari bilan to'ldirilishi kerak".

Integratsiya jarayoni o'rganishda I.Boguslovskiyning "Go'dakdan-olamga, olamdan-go'dakka" maqolasining ahamiyati katta. Unda aytilishicha: Bolalarning atrof-muhitni his qilish, unga o'rganish va maktab ta'limida bu muhitni turli fanlarga sun'iy ravishda bo'linishi turli xil qarama qarshiliklarga sabab bo'ladi. Bunday qarashlar XIX asrning o'rtalaridayoq olimlarimiz tomonidan e'tirof etilgan edi. G'arbiy Yevropaning bir qator mamlakatlarida (ayniqsa Germaniyada) umumlashtirilgan dasturlar tuzila boshlandi. Bu dastur mualliflari o'rganilayotgan hodisalarni mo'ayyan bir o'zak atrofiga jipslashtirishga harakat qiladilar. Ko'pincha bu o'zak atrof muhitni o'rganishdan iborat bo'lib, mehnat jarayoni va madaniyatini ham o'ziga biriktirgan edi. XIX asr va XX asr boshlarida integratsiya g'oyasi ilg'or g'oyalar qatori qadrlanadi. Nomdor ta'lim islohotchisi J.Dyun farzandni quyosh qatori qo'yib, uni pedagogika markazi deb, o'quv dasturlarini takomillashtirishning yangi prinsiplarini ilgari surdi.

Keyinchalik markazlashtirilgan fanlar o'ziga bolaning ongini kengaytiruvchi mavzular paydo bo'ldi. Bola ulg'aygan sari uning dunyoqarashi kengayib, ongida oila maktab tuman shahar mamlakat insoniyat koinot kabi tushunchalar paydo bo'la boshlaydi va ilm darajasi ham o'sib boradi.

XX asr boshlarida pedagogika yo'nalishida bir nechta qiziqarli ishlar bilimlarni integratsiyalash yo'lida olib borildi. Bu yo'nalishda ayniqsa boshlang'ich ta'lim sohasida ilg'or siljishlar ro'y berdi.

Lekin integratsiya muammosi o'zining yuqori pedagogik darajasiga 1920- yillarda yetdi. Davlat olimlar kengashi fanlarni asosan uchta bloka ajratdilar. Bu bloklar bilimlar mazmunini yo'naltirishda katta ahamiyatga ega edi. Ular:

1. Jamiyatshunoslik.
2. Mehnatshunoslik.
3. Tabiatshunoslik.

Bunday holatda o'quv darslari integratsiyaga kirishib, o'zlarining xususiyatlarini yo'qotishadi yoki o'rta zvenoda qolib ketardi. Lekin o'zining mazmuni va jihatlari bilan umumlashgan mavzu: shahar kolxoz fabrika tushunchalarini o'zlashtirishda qatnashadi. Bunday integratsiya yo'nalishi hamma fanlar uchun bir xil bo'lmadi. 1927- yilgacha tarix, geografiya va adabiyot fanlari jamiyatshunoslik faniga qo'shib yuborilgan edi. Lekin 1930-yillar boshlarida bunday novoshirlik, pedagogik izlanishlarga chek qo'yildi.

Maktab tizimi an'anaviy alohida fanlar ta'limi sistemasiga qaytdi. Albatta, ba'zi ba'zida oldingi kurslar va fanlararo bog'liqliklarga qaytishga chaqiriqlar bo'lib turdi. Adabiyot darsida o'qituvchi L.Tolstoyning "Urush va tinchlik" asarini o'qitish jarayonida 1912-yilgi Ulug' Vatan Urushini L.Tolstoy o'ylab topmagan desa, shuning o'zi kifoya qilardi. Tarix o'qituvchisi esa ushbu voqealarga qiziqqanlarga asarni o'qib chiqishni maslahat beradi. Fanlararo integratsiyaning yuqori cho'qqisi deb jamiyatshunoslik darsidagi "Materiya" mavzusini tarix, fizika va Kimyo fanlari o'qituvchilari bilan o'tkazish hisoblanadi.

Xuddi shunday konyuktor-ideologiya integratsiyasi sanoat ishlab chiqarish korxonalarida, qishloq xo'jaligida nazariy bilimni ishlab chiqarishdagi mehnat va texnologik jarayonlarni amalga oshirishda qo'llanadi.

80-yillarning yarmidan maorif tizimida integratsiya masalasiga yondoshuvlar yana rivojlandi. Bunda asosan 4 ta yo'nalishga e'tibor qaratildi. Ularni birlashtirishda mazmun jihatdan integratsiya manbalarini alohida fanlar tashkil etadi. Integrativ manbada hamma fanlar rivojlanayotgan ijod mahsuli sifatida hal qilinishi, texnologik integratsiya asosga umumta'lim jarayoni kompyuterlashtirish yo'nalishiga o'tish, dars jarayonida hamma o'qituvchilar uchun aktiv bo'lgan usulda o'qitish usullarini va sintetik xarakterga (Dunyo badiiy madaniyatiga) ega bo'lgan darslar hamda sun'iy ravishda barpo etilgan metopredmetlar (belgi, son, simvol) bo'lishi nazarda tutilgan. Maktab ta'limi bolalarni fan asoslari bilan qurollantirishga qaratilgan. Barcha o'quv predmetlari yagona maqsadga – barkamol insonni etkazib chiqarishga da'vat etilgan. Bu ta'limning umumiy maqsadi hisoblanadi. Ta'lim jarayonining umumiy maqsadi nazariy bilimlar, malakalar o'quvchining aqliy taraqqiyoti, tafakkuri, dunyoqarashi

kabi uzvlardan tashkil topadi. Ta'lim jarayonining umumiy maqsadini tashkil etgan uzvlar o'zaro uzviy bog'langan. Nazariy bilimlarni o'rganmasdan, malakalar hosil qilmasdan o'quvchilarni aqliy jihatdan taraqqiy ettirish mumkin emas. O'quvchilarni aqliy jihatdan taraqqiy ettirmasdan, ularning tafakkurini o'stirmasdan, bolalarda dunyoqarashni shakllantirib bo'lmaydi. Tafakkur - jarayon, xotira uning mahsulidir. Shunday bo'lgach, o'quv jarayonida o'rganiladigan bilim o'quvchining o'z tafakkuridan qancha ko'p o'tsa, o'rganilayotgan mavzu ustida bolalarning faol aqliy faoliyati qancha ko'proq tashkil etilsa, o'rganilgan bilim xotirada shuncha ko'p va uzoq muddat saqlanadi.

Shunday qilib o'quv materiallarini integratsiyalashga bo'lgan intilish butun Dunyo va bizning maorif tizimimizda asosiy e'tiborda turgan muammolardan biridir. Hozirgi vaqtda ham integratsiya muammosiga alohida e'tibor qaratilmoqda. Hozirgi vaqtda maktablarda integratsiya deganda biz yangi aktiv pedagogik izlanishlarni, pedagogik jamoada ijodiy o'sishni, o'quvchilarga foydali, o'quvchilar ongiga singdirishning qulay usullarini qo'llash mahoratini tushunamiz.

Foydalanilgan adabiyotlar

1. M.Ahmedova. O'zbek tilini o'qitishda kompyuterdan foydalanish. «Til va adabiyot ta'limi» jurnali, 2006 yil, 2-son.
2. M.Toshturdiyeva. 5-sinf o'quvchilariga tasviriy ifodalash vositalarini o'rgatish tajribasidan. «Til va adabiyot ta'limi» jurnali, 2006 yil, 3-son.
3. O.Do'stmurodova. Ona tili ta'limining yangi texnologiyasida ta'lim maqsadi. «Til va adabiyot ta'limi» jurnali, 2006 yil, 1-son.
4. Ona tilidan takomillashtirilgan DTS va o'quv dasturi. «Til va adabiyot ta'limi» jurnali, 2006 yil, 5-son.

CHALLENGES OF HETEROGENEOUS CLASSES AND THE WAYS OF MANAGING

Karimova Zulayho G'ayratbek qizi,
the student of Andijan state university, Uzbekistan

ANNOTATION

This paper presents some issues of instructing multi-level students who vary from each other with their personal skills, interests and previous knowledge and give practical solutions and strategies in order to teach them effectively

KEY WORDS: heterogeneous classes, non-effective learning, teaching materials, students participation, effective strategies, individualisation, motivation

INTRODUCTION

Among the many problems facing teachers today is the heterogeneity of the classroom. This is a type of learning that involves working together with students who have different characters, skills, interests, and learning needs. A mixed ability class comprise not only a number of abilities, but also a number of learning types and preferences, different strengths and weaknesses, and develops at different speeds. Many teachers view disparate classes as a delicate situation. Because differentiated teaching is a method of learning that takes into account the different pace of learning, skills, knowledge and attitudes of different students, and the question arises of providing equal opportunities to these groups of students. Teachers become an important factor in the achievement of each student in the classroom. It is urgent that teachers should be aware of the problems that arise as a result of mixed abilities in their classes and make decisions about methods that they can use during the lesson. Differences that cause issues in such classes are language learning ability, language proficiency, cultural background, learning style, attitude to language, native language, intelligence, knowledge of the world, learning experience, knowledge of other languages, age, gender, personality, confidence, motivation, interests and/or level of education. However, these variations can occur to varying degrees in different classes. Thus, if the teacher wants to ensure that all students show their maximum potential, he must identify these problems and address them accordingly.

Some common problems in heterogeneous classes:

Inefficient learning: It is widely- known that each student has their own way of learning and they learn and progress at different rates. Thus, while some students find the learning task very easy to solve, others may find it difficult to understand. Moreover, while it is quite difficult for a teacher to know about each student and keep track of what everyone is doing in the classroom, even in small classes, it is important

for teachers to keep track of each student and reach their needs in various ways to achieve effective learning.

Inappropriate materials: The teacher may have difficulty finding suitable teaching materials and resources that match the needs, learning styles, individual language proficiency, and interests of all students. In addition, it is vital to deal with the problem of how students react to the textbook: some students may find the textbook boring and very difficult.

Lack of weak student participation: Some students find it difficult to speak the language they are learning for many reasons: from interest to confidence, from age to knowledge. Other students, however, would like to express everything they think or feel using a new language. Extroverted students tend to occupy the teacher's attention, while shy students are depressed. As a result, some students may make many turns, while others do not speak for the whole lesson.

Disparity of interests: Some students may find the lessons boring, as the topic has nothing to do with their own lives or their interests. In addition, some of the students may not be interested in the lesson unless they have the opportunity to express their own ideas, because the teacher talks too much during the lesson or other students make a lot of turns. Teachers need to be aware of the different interests of students in order to organize activities accordingly.

Undisciplined atmosphere: Students who complete tasks quickly become impatient when they have to wait for others to do the same or answer a teacher's question, as a result they may behave badly while waiting for others to finish. Weaker students, on the other hand, are unable to complete assignments as quickly as strong ones, and may lose their confidence and or exhibit undisciplined behavior for a variety of related reasons.

Hence, mixed abilities can lead to class management problems.

Below are some effective strategies and some possible solutions to overcome problems in a class with mixed abilities:

- to effectively teach all students, teachers can individualize activities so that students learn at their own pace, and sometimes choose their own tasks; teachers can encourage mandatory plus optional instructions in which students must complete the minimum part of the task, and they do the rest if they want, have time, or want to do; teachers can also encourage open prompts in which students do not have predefined correct answers, there are a number of acceptable answers.;
- to find suitable material, teachers must adapt and supplement textbooks to add variability, incorporate elements of choice and individualization, and gain more engagement • ;
- to increase participation, teachers should engage students in tasks by increasing collaboration and individual work using open prompts.;

- to monitor the progress of all students, teachers should work with personalization and individualization or monitor pairs and groups by listening to them and giving feedback later, as well as plan and use different activities that correspond to different "intelligences", think positively about students - try to find the strengths and preferred learning style of each.

- to deal with discipline problems, teachers can vary assignments and materials, making the lesson more interesting, as discipline problems can be associated with boredom and lack of challenge.;

Some other strategies may also be useful, such as having a contingency plan for early finishers and providing extra time (providing counseling) or extra homework for students with lower abilities. The former can help in two ways: it helps early graduates stay engaged, they no longer feel less challenged or disinherited, and it also helps maintain discipline in the classroom. . The latter can help students with lower abilities, as it allows them (those students who need more help) to gain additional concentration, and additional tasks will give them the opportunity to practice even more, which will ultimately increase their level of competence.

Many experts suggest that during class, if students are given some kind of group activity, it allows students to learn from their peers. In a mixed class, students' abilities are very different. Thus, interaction between students will play a vital role in the process of learning their language. But teachers must form groups competently to ensure optimal learning. Students can be divided into groups in different ways. Groups can be formed from students with higher and lower abilities, or simply from students with higher and lower abilities. In the first group, weaker students will receive the necessary help and support from their peers, and in the second group, teachers will have to pay additional attention to groups containing only students with lower abilities. It is expected that groups consisting only of students with higher abilities will need a little help from the teacher. This makes it easier for teachers to manage classroom activities and at the same time gives students the opportunity to learn important things from their peers.

To create a good environment, the teacher needs to form a good relationship between himself and the students. Examples of how to do this are to learn the names of students as quickly as possible, as well as learn about their lives, what they like/dislike, interests and difficulties. This should be started as early as possible in the new course, for example by writing a letter to students and asking them to write a response about themselves. This makes students feel like individuals and promotes good relationships (Hess, 2001).

According to Tomlinson (1999), three elements play a very important role in the language classroom to ensure effective learning for all, namely: environment, curriculum, and learning. In the classroom, students should feel welcome and valued

for who they are. For optimal learning, they should view the classroom as a "safe place" where they can share their opinions and thoughts without fear or hesitation. The teacher should develop a high-quality curriculum, and instructions should be given based on the willingness, interest, and learning profile of individual students to develop the students' preferred approach to learning.

It would be helpful if this simple schedule was used every lesson:

1. Start with a warm-up session that involves the entire group.
2. Divide some of these classes into one type of grouping (i.e. pairs) and work with part of the class on a lesson, grammar point, or task.
3. Divide the class into different types of groups (experiment with different types of groupings to find the ones that work best) and ask other students to use the materials for self-access.
4. Bring the class together for a whole group session or game.
5. Isolate students in the classroom who are interested in peer learning.

Obviously, each of these ideas will not be given to every student in the class. However, I think they can help in some way to meet the different needs, interests and abilities of students. In addition, if we take into account the role of the teacher and the student in acquiring language skills, then problems can be effectively solved. The role and work of the teacher is not only to teach subjects, but also to recreate and shape young minds. It is well known that each student learns and progresses at a different rate. In this way, effective strategies can be formulated to enable teachers to shape students from mixed ability classes so that they can withstand a competitive, complex, and global scenario.

Thus, in order to achieve the best results in mixed-level classes, the teacher's role is primarily to identify and identify effective strategies and implement an active, interesting and interactive learning process for students with different levels of ability. Teachers should have a healthy and close relationship with their students, and it is always desirable to maintain a balance between emotional and intellectual relationships with them. Teachers must teach, shape, motivate, and recreate minds capable of facing challenges and overcoming challenges in the modern scenario.

REFERENCES

1. Ainslie, Susan. (1994). Mixed Ability Teaching: Meeting Learners' needs. Network 3: Teaching Language to Adults. London: Centre for Information on Language Teaching and Research.
2. Bowman, Brenda. (1992). Teaching English as a Foreign Language to Large Multilevel Classes. Washington, DC: Center for Applied Linguistics.
3. Hess, Natalie. (2001). Teaching Large Multilevel Classes. Cambridge: Cambridge University Press.

4. Tomlinson, Carol Ann. (1999). The differentiated classroom: responding to the needs of all learners. Alexandria, Virginia: Association for Supervision and curriculum Development.
5. Shank, Cathy C, and Terrill Lynda R. (1995). Teaching Multilevel Adult ESL Classes. Eric Digests. Washington DC: Adjunct ERIC Clearinghouse for ESL Literacy Education.
6. Ur, P. (1996). A Course in Language Teaching: Practice and theory. Cambridge, UK: Cambridge University Press.
7. Alam, Q.Z. (1995). English Language Teaching in. New Delhi: Atlantic Publishers and Distributors.
8. Cambridge University Press. (2017). Cambridge online dictionary, Cambridge Dictionary online. Retrieved at January 18, 2017, from the website: <http://dictionary.cambridge.org/dictionary/english/mixed-ability>.

PISA XALQARO BAHOLASH DASTURI O`QUVCHILARGA NIMA BERADI?

Ibragimova Barnoxon,

Oltinko`l tumani 25-maktab Boshlang`ich sinf o`qituvchisi

Annotatsiya: Ushbu maqola o`quvchilarni PISA xalqaro baholash dasturiga tayyorlash, uning maqsad va vazifalari hamda bu dasturining O`zbekiston Respublikasi ta`lim tizimini rivojlantirishga qaratilgan afzalliklari haqida ma`lumotlar beradi.

Kalit so`zlar: PISA, xalqaro baholash dasturi, ilmiy yondashuvlar, o`qish savodxonligi, matematik savodxonlik, tabiiy fanlar savodxonligi, PIAAC dasturi, Yangi Finlandiya, lider.

Mamlakatimizda ta`limni isloh qilish ustuvor vazifalardan biriga aylangan bugungi kunda 2021-yilda o`tkaziladigan pisa baholash dasturida 85 ta davlat qatori O`zbekiston ham ilk marotaba qatnashadi. Bu, o`z navbatida o`quvchilarning tadqiqotga munosib tayyorgarlik ko`rishini talab etadi. Bunda o`quvchilarimiz qimmatli tahlil va xulosalarni olishi hamda xalqaro miqyosda o`zini munosib namoyon etishi mumkin. 1990-yillarning ohirida ta`lim siyosatini ishlab chiqarish uchun tadqiqotlarda aniq ilmiy yondashuvni qo`llash g`pyasi iqtisodiy hamkorlik va taraqqiyot tashkiloti tomonidan o`uvchilarning ta`limdagi yutuqlarini baholash bo`yicha xalqaro dastur-PISA tadqiqoti yaratilishiga olib keldi.

Pisa tadqiqotida baholashning asosi bu-matematika, o`qish tabiiy fanlar va qator innovatsion sohalar bo`yicha jahon miqyosida muvofqlashtirilgan topshiriqlar to`plamidir. Bunday baholash har uch yilda ishtirokchi mamlakatning 15 yoshli o`quvchilari o`rtasida tasodifiy tanlov asosida o`tkaziladi.

PISA fanlariga oid bilimlarni shuningdek o`quvchilarni shu bilimlarini hatto notanish kontekstida ham ijodiy qo`llash qobiliyatini baholaydi. Shuningdek bu dastur 16 yoshdan 65 yoshgacha bo`lgan insonlar o`rtasida o`qish savodxonligi, matematik savodxonlik hamda axborot kommunikatsiya texnologiyasi (AKT) sohasidagi bilimlarni o`lchaydigan **PIAAC** dasturi bilan chamcharchas bog`liqdir.

PISA tadqiqotlari har bir mamlakatga o`zining kuchli va zaif tomonlarini dunyo ta`lim tizimi bilan qiyoslash imkonini beradi. Shuningdek, xorijiy investitsiyalarni jalb etadi, ya`ni investorlar mamlakatda bilimli, malakali kadrlar bormi, degan savolga bu tadqiqot natijalari orqali javob beradi.

2021-yilda PISA tadqiqotida matematik savodxonlik darajasini tekshirish ustuvorlik kasb etadi.

Malu`mot uchun PISA tadqiqotiga tayyorgarlik uchun matematik savodxonlik yo`nalishi bo`yicha smartfondan foydalanish, daraja hossalarning go`zalligi, harid qilish qarori, navigatsiya kabi topshiriqlarni bajarib, shug`ullanish kerak bo`ladi.

Bu borada jahon tajribasi qanday?

PISA taxlillari: Estoniya eng yuqori reyting erishgan mamlakatlardan biri. Estoniya PISA 2015 tadqiqotida matematika, o`qish va tabiiy fanlar savodxonligi bo`yicha eng yuqori reytingga ega bo`lgan 10 ta mamlakatning biri edi. Bu muvoffaqiyat uchun kichkina boltiq bo`yi davlati “Yangi Finlandiya” deya atala boshlandi.

Chunonchi, 2015-yilda Estoniya matematika va tabiiy fanlar bo`yicha Finlandiyadan o`zib ketdi. Finlandiyalik ekspertlar 1990-yillardagi ta`lim islohotlari masalari bo`yicha estoniyalik hamkasblariga maslahatlar berdi, darxaqiqat bu mamlakatlar muvofiqiyatida qandaydir umumiylik bor: har ikki mamlakatda, ongli ravishda qilingan niyat bo`ladimi yoki madaniy hususiyatmi, ta`limdagi kenglik katta qadriyat sifatida tan olinadi. Bu yaxshi ta`minlangan yoki kam ta`minlangan oilalardan chiqqan bolalarning natijalardagi minimal tafovutlar bilan tasdqilanadi.

PISA 2015 natijalari yuzasidan alohida e`tiborga molik bu maksimal darajaga erishgan o`quvchilar soni emas, 3 muhim yo`nalishning har birida past ko`rsatkichlarga ega o`quvchilar sonining kamligi. Majburiy ta`lim 7 yoshdan boshlanadi, 3-4 yoshli bolalarning katta qismi davlat bog`chalariga boradi, 1 tarbiyachiga to`g`ri keladigan tarbiyalanuvchilar soning nisbati iqtisodiy hamkorlik va taraqqiyot tashkiloti reytingi bo`yicha o`rtachaning yarmini tashkil etadi. Yosh shkalasining 2-uchida-o`rta maktabni muvofaqqiyatli tugatgan ko`p sonli o`quvchilar turadi (sanoati rivojlangan mamlakatlar ichida eng yuqori ko`rsatkichlardan biri), buni ijtimoiy kelib chiqishidan qat`iy nazar har bir o`quvchiga ko`rsatilayogan yuqori darajadagi ishonch tasqidlaydi. Mustaqillikga erishganidan so`ng Estoniya markazlashmagan ta`lim dasturi va byudjet bo`yicha qaror qabul qilish huquqi, o`qituvchilarni ishga olish va bo`shatish imkonini berdi.

Maktab yoshidagi bolalar sonining qisqarishi Eston ta`lim tizimi yetarli darajada contingent yashaydigan joylarda maktablar bo`lishini, shu bilan birga maktab uchun zarur bo`lgan contingent sonini nazorat qilishi shartligini talab qiladi.

Estoniyaning yuqori natijalarga erishganligi sababini tushunish uchun past natijali o`quvchilar foizni o`rganib chiqish lozim. PISA baholayotgan uch yo`nalishning har biridagi yuqori natijalar haqida gap borar ekan, Estoniya ko`rsatgan natijalar yaxshi lekin ularni zo`r deb bo`lmaydi. Reytingda birinchi o`rinni egallagan Singapurda 39,1 % o`quvchilar maksimal natijalarni ko`rsatdi, Estoniyada esa bu ko`rsatkich atiga 20,4 % tashkil etadi.

Biroq Estoniya past natijaga ega o`quvchilar sonining juda kamligi bilan liderlik qilmoqda. Estoniya 15 yoshli o`quvchilarni atiga 4,7 % 3 yo`nalish bo`yicha tayanch darajadan past ko`rsatkichni namoyish qiladi. Bu reyting lierlari- Finladiya, Gonkong, Singapur va Janubiy Koreya orasidagi eng yaxshi natija shuningdek bu Germaniya va AQSHdagiga qaraganda ikki marta kam.

Foydalanilgan adabiyotlar:

1. Ta'lim sifatini baholashning PISA xalqaro tadqiqot dasturini amalga oshirish bo'yicha o'quv metodik qo'llanma. Toshkent-2020
2. O'quvchilarni xalqaro tadqiqotlarga tayyorlashga mo'ljallangan AXBOROTNOMA №1. "O'qituvchi" nashriyot-matbaa ijodiy uyi, Toshkent - 2020

Internet ma'lumotlar:

1. WWW.ZIYONET.UZ – ZIYONET TA'LIM PORTALI
2. WWW.UZEDU.UZ – XALQ TA'LIM SAYTI

BOLALARNI MAKTABGA RUHIY JIHATDAN TAYYORLASH

Nasiba Normetova

Xorazm viloyati Shovot tumani 4-MTT psixologi

Annotatsiya: *Kichik maktab yoshi davriga 6-10 yoshli boshlang'ich sinflarning o'quvchilari kiradi. Bola maktab ta'limiga bog'chada tarbiyalanayotganida tayyorlanadi. Bunda u maktabda o'quvchilarga qo'yiladigan har xil talablar bilan tanishadi, fan asoslarini o'rganish uchun biologik va psixologik jihatdan tayyor bo'ladi. Mazkur maqolada bolalarni maktabga psixik tayyorlash borasidagi ba'zi jihatlarni bayon etmoqchimisiz.*

Kalit so'zlar: *psixologiya, maktabgacha ta'lim, bolalar psixologiyasi, maktabga tayyorgarlik.*

Ta'limga psixologik tayyorlik deganda, bolaning obhektiv va subhektiv jihatdan maktab talabiga munosibligi nazarda tutiladi. U maktab ta'limiga avval psixologik jihatdan tayyorlanadi, binobarin, uning psixikasi bilim olishga yetarli darajada rivojlanadi, shu yoshdagi bola idrokining o'tkirligi, ravshanligi, sofligi, aniqligi, o'zining qiziquvchanligi, dilkashligi, xayrixohligi, ishonuvchanligi, xayolining yorqinligi, xotirasining kuchliligi, tafakkurining yaqqolligi bilan boshqa yoshdagi bolalardan ajralib turadi.

Maktab ta'limiga tayyorlanayotgan bolada diqqat nisbatan uzoq muddatli va shartli barqaror bo'ladi. Bola diqqatining xususiyatlari rolli va syujetli o'yinlarda, rasm chizish va qurish-yasash mashg'ulotlarida, loy hamda plastilindan o'yinchoqlar tayyorlashda, o'zgarar nutqini idrok qilish va tushunishda, matematik amallarni yechishda, hikoya tinglash va tuzishda ko'rinadi. Bola o'z diqqatini muayyan obhektga yo'naltirish, to'plash, taqsimlash bo'yicha ma'lum darajada ko'nikmaga ega bo'lib, o'z diqqatini boshqarish va kerakli paytda to'plashga intiladi. Uning xotirasi qiziqarli, ajoyib-g'aroyib, kishini taajjubga soladigan ma'lumot va hodisalarni puxta esda olib qolish, esda saqlash, esga tushirish imkoniyatiga ega bo'ladi. Shu davrgacha bevosita kattalar rahbarligida u yoki bu axborotlarni o'zlashtirib kelgan bo'lsa, o'z xohish-irodasi bilan zarur ma'lumotlar to'plashga, o'z oldiga aniq maqsad va vazifa qo'yishga harakat qiladi. Bolaning ana shu faolligi xotirasining muayyan darajada rivojlanganini bildiradi. U shehr, hikoya va ertaklarni esda qoldirish uchun ko'p takrorlashi, yod olishning eng qulay yo'l va usullaridan foydalanishi ta'lim jarayonida unga juda qo'l keladi, birinchi sinf o'quvchisi ko'pincha yaqqol obrazli xotiraga suyanib bilish faoliyatini tashkil etsa ham, bu ish xotiraning boshqa turlarini inkor qilmaydi, aksincha, ta'lim so'z-mantiq xotirasini taqozo etadi. So'z-mantiq xotirasining mavjudligi mahnosini tushunib esda olib qolish jarayonining samaradorligi ortishiga keng imkoniyat yaratadi.

Tajribadan ma'lumki, bola mahnosiz so'zlardan ko'ra ma'nodor tushunchalarni birmuncha tez va mustahkam eslab qolish xususiyatiga ega. Uning nutqi maktab

ta'limiga tayyorgarlik bosqichida kattalar bilan muloqotga kirishish, kishilarning fikrini uqib olish va to'g'ri idrok qilish darajasida, nutqining tuzilishi esa, grammatika qoidalariga mos, mantiqan izchil, ifodali, miqdor va ko'lam jihatdan fikr almashishga yetarli bo'ladi. U eshitgan va ko'rganlari to'g'risidagi ma'lumotlarni tushuna oladi. O'zidagi axborotlarni muayyan tartibda bayon qila biladi, aqliy faoliyat operatsiyalaridan o'rinli foydalanadi(ularni taqqoslaydi, oydinlashtiradi, guruhlariga ajratadi, umumlashtiradi, hukm va xulosa chiqarishga harakat qiladi). Yirik psixologlarning tadqiqotlari oqilona tashkil qilingan ta'lim jarayoni mazkur yoshdagi bolalarnint tafakkurini jadal rivojlantiradi.

Masalan, ular lingvistika, fizika, matematkaga doir ilmiy tushunchalarni o'zlashtiradilar, soddaroq masalalar tuzadilar, yengilroq mashqlarni bajara oladilar, ijodiy va mahsuldor fikr yuritishga intiladilar. Olti yoshli bolaning psixik tayyorligi to'g'risida gapirilganida, ko'pincha muayyan reja asosida, tartibli, ko'p qirrali maqsadga yo'naltirilgan, o'zaro mantiqiy bog'liq, izchil boshlang'ich ta'limga zamin vazifasini o'tovchi psixik o'sish darajasini nazarda tutamiz. Shuningdek, ta'lim uchun psixik o'sish darajasidan tashqari, bola turmushi va faoliyatining tafovutlari, sharoitlari, o'ziga xosligi, uning sihat-salomatligi, usuliy jihatdan tayyorgarligi, oddiy ko'nikmalarni o'zlashtirgani kabi omillarni hisobga olish maqsadga muvofiqdir.

Yuqorida aytilganlarning hammasi bolaning maktab ta'limiga psixologik jihatdan tayyorligining ob'ektiv tomonlarini ifodalaydi. Bola maktab ta'limiga psixologik tayyorlanishining sub'ektiv tomoni ham mavjuddir. Uning maktabda o'qish xohishi, intilishi, katta yoshdagi odamlar bilan muloqotga kirishish istagi mazkur tayyorgarlik bilan uzviy bog'liqdir. Bolada shu davrga kelib, o'qish, bilim olish haqida to'g'ri tasavvur shakllanadi. U maktab jamoasi ahzolarining mas'uliyatli vazifalarini anglaydi va ularga itoat qilishga, ularning ko'rsatmalarini bajarishga moyil bo'ladi. Lekin bolalar hammasi bir xil emasligi sababli ular o'rtasida muhim farqlar vujudga keladi. Bahzi bola maktabga butun vujudi bilan talpinadi, o'qishga qancha vaqt qolganligini uzluksiz sanaydi, o'quv ashyolarini oldinroq tayyorlab qo'yishga harakat qiladi. Boshqa bir bola esa maktabdan qat'iy voz kechishgacha borib yetadi. O'qishga salbiy munosabat ko'pincha kattalarning qo'rqitishlari oqibatida vujudga keladi. Shuningdek, aka va opalarining maktabdagi qiyin kechinma va vaziyatlar to'g'risidagi gaplari, uyda bolalarni ko'proq dars tayyorlashga majbur qilish ham o'qishga salbiy munosabat uyg'otadi.

O'qishga salbiy munosabatdagi bolalar ta'lim muhitiga kirishishga qiynaladilar, qator ruhiy to'siqlarga duch keladilar. Maktabda ta'lim-tarbiya ishlarini tashkil qilishda kichik maktab yoshidagi bolalarning anatomik-fiziologik xususiyatlari, jismoniy kamolot darajasini hisobga olish muvaffaqiyat garovidir. Boshlang'ich sinf o'quvchisi biologik-jihatdan nisbatan uyg'un o'sadi, uning bo'yi va og'irligi, o'pkasining hajmi mutanosib rivojlanadi. Biroq, bolaning suyaklari(ko'krak qafasi,

tos, qo'l suyaklari), umurtqa pog'onasida hali tog'aysimon to'qimalar uchraydi, bu esa uning suyak tizimi takomillashib bo'lmaganini ko'rsatadi. Yurak muskullari tez o'sadi, qon tomirlarining diametri sal kattaroq bo'ladi, miyaning og'irligi boshlang'ich sinflarda 1250-1400 grammni tashkil etadi. Miya po'stining analitik-sintetik faoliyati takomillashadi, qo'zg'alish bilan tormozlanish o'rtasidagi munosabat o'zgaradi, lekin qo'zg'alish nisbatan ustunlikka ega bo'ladi. Shuning uchun bolaning to'g'ri o'sishiga g'amxo'rlik qilish, toliqishining oldini olish, o'qish va ham olish rejimiga qat'iy rioya etish zarur.

Maktab ta'limi o'quvchining turmush tarzini, ijtimoiy mavqeini, sinf jamoasi va oila muhitidagi ahvolini o'zgartiradi, uning asosiy vazifasi o'qishdan, bilim olish, ko'nikma va malakalarni egallash, tabiat va jamiyat to'g'risidagi qonuniyatlarni o'zlashtirishdan iborat bo'lib qoladi. Ta'lim muayyan darajada uyushqoqliq intilish, irodaviy zo'r berish, faollik va maqsadga muvofiq faoliyatni talab kiladi. Ixtiyorsiz xatti-harakat o'rnini anglashilgan, rejali, aqliy mehnat egallay boshlaydi. O'quvchi doimo tengdoshlari bilan birga muayyan sinf jamoasida bo'ladi. Demak, uning oldida hamma vaqt sinf jamoasining manfaatini himoya qilish, shaxsiy istaklarini umumjamo'a yig'ilishiga bo'ysundirish, o'zaro yordam, o'zaro talabchanlik, ijtimoiy javobgarlik va burch hislarini egallash vazifasi turadi. Ta'lim jarayonida esa o'quvchi oldiga qo'yiladigan talablar tobora ko'payib va murakkablashib boraveradi. Yuqoridagi holatlarni inobatga olgan holda maktabgacha bo'lgan davrda bolalarni maktabga ruhiy jihatdan tayyorlash maqsadga muvofiq deb o'ylaymiz.

Foydalanilgan adabiyotlar

1. Davletshin M.G. va boshqalar. Yosh davrlari va pedagogik texnologiya. T., 2004
2. Levantuev P.I., Asqarxo_jaev A., Chudnovskiy V.E., Vohidov M.V. Bolalar psixologiyasi ocherklari. T., —O_qituvchi, 1964
3. Z Nishonova. Bolalar psixologiyasi va uni o'qitish metodikasi T. 2006

BOSHLANG'ICH TA'LIM TIZIMIDA FANLARARO INTEGRATSIYANING AHAMIYATI

Qayumova Shahnozaxon Muqumovna

Andijon viloyati Qo'rg'ontepa tumani

5-umumta'lim maktabi boshlang'ich sinf o'qituvchisi

Tel. nomer: +99899022 30 88

Annotatsiya: bugungi kunda fanlarni o'qitishda jahon tajribalaridan foydalanish davr talabi hisoblanadi. Shu o'rinda xalqaro tadqiqotlarga tayyorgarlik, fanlar integratsiyasi asosida fanlarni o'qitishni yo'lga qo'yish muhim hisoblanadi. Ushbu maqola boshlang'ich ta'lim tizimida fanlararo integratsiyaning ahamiyatiga bag'ishlangan.

Kalit so'zlar: integratsiya, maqsad, muammo, o'quv reja, ko'p fanlar integratsiyasi, chegaradosh fanlar.

Annotation: Today, the use of world experience in teaching science is a requirement of the time. In this regard, it is important to prepare for international research, to establish science teaching based on the integration of disciplines. This article focuses on the importance of interdisciplinary integration in the primary education system.

Keywords: integration, goal, problem, curriculum, multidisciplinary integration, cross-border sciences.

Integratsiya - fanlararo bilimlarni (integrativ bilimlarni) chuqurlashtirish va oshirish, ularni shakllantirish bilan shug'ullanadi. U har xil turlar, usullar, uslublar, fanlararo integratsiya obyektlari asosida tuzilgan. Endigina maktabga qadam qo'ygan boshlang'ich sinf o'quvchilariga fanlarni o'zaro bog'lab va farqli jihatdan asoslab o'rgatish bir muncha qiziq va o'quvchilarni diqqatini, e'tiborini tortadigan jarayon bo'lib xizmat qiladi.

Integratsiyaning sinflarga bo'linishini turli asoslarda qilish mumkin.

Masalan:

- a) maqsad va muammolar asosida
- b) maktab tabiiy-ilmiy tizimidagi vazifalari asosida
- c) qo'shiluvchi fan tarmoqlari asosida
- d) integratsiya usullari va yo'llari asosida
- e) o'quv rejasidagi o'rni asosida
- f) darsni o'rganishda sarflangan vaqt asosida:
- g) o'quvchilar uchun qiyinli darajasi asosida va h.k.

Shuni e'tiborga olamizki, bu kabi asoslarni o'ziga dasturilamal qilib olgan o'qituvchilar odatda o'z oldilariga bir necha maqsad va muammolarni yechish masalasini qo'yadilar, shu sabali dars jarayonlari ko'p maqsadli, turli vazifali bo'ladi.

Ko'p miqdordagi dasturlar va ularni tadbiq etishga urinishlarini ko'rib chiqib, biz umumta'lim maktablarida darslar qurilishining asosiy yo'nalishlarini ajratishimiz va ularni mohiyatiga qarab sinflarga bo'lishimiz mumkin. Integrativ ta'limning sinflarga bo'linishi (klassifikatsiya) quyidagicha:

1. Ko'p fanlar integratsiyasi.

Ularni ya'ni universal yoki bir necha asosiy tizim darslarini almashtiruvchi umumiy deb ham atash mumkin. Masalan, o'qish, tabiat, rasm darslarining bitta umumiy darsga birlashtirish.

Odatda, bunday darslarning mualliflari tabiiy fanlar materiallarini birlashtirib, ularni bir ma'lum tizimga keltirishida va o'z darslarini integrativ yoki kompleks (umumiy) deb ataydilar. Ko'rinib turibdiki boshlang'ich ta'lim tizimidagi tabiiy fanlar materiallarini berishda to'g'ri ketma-ketlikga faqat darslar tuzilishini saqlab qolibgina erishish mumkin. Ba'zi e'tiborli olimlar ta'kidlaydilar, bu an'anaviy maktablarda ham tabiiy fanlarni ketma-ket o'rganish yo'li bilan ham hal qilinmoqda. Bir qator olimlar boshlang'ich ta'limga ham darslarga ajratib o'qitish ananalari tarqalgan deb hisoblaydilar.

Tabiiy fanlarni o'qitishni tizim bo'yicha davom ettirishni bekor qilish va soddalashtirish uchun ko'pgina mualliflar gumanitar sinflar uchun umumlashtirilgan darslar taklif qiladilar. Bularga umumiy tushunchalar beruvchi, bolalarda tabiiy fanlarni o'rganishga qiziqish uyg'otish vazifasini bajaruvchi, tabiat haqida qiziqarli ko'rinishda hikoya qiluvchi boshlang'ich tabiiy fanlar darslari (masalan, boshlang'ich sinflardagi "tabiatshunoslik") kiradi.

2. Chegradosh fanlar asosida tuzilgan darslar.

Keng integratsiya jarayoni oldingi ilmiy yo'nalishlarni bog'lovchi yangi tabiiy fanlar va ilmiy yo'nalishlar hosil bo'lishiga olib keladi.

Boshlang'ich sinflarda ekologik ta'limni kuzatib, o'qish, tabiatshunoslik, mehnat (tabiiy materiallar bilan ishlash), rasm fanlarida ekologik mavzular kiritilgani ko'riladi. Bir-biriga yaqin chegradosh fanlarning qatoriga molekulyar biologiya, biofizika, gيوفيزика, biokimyo, astrofizika, astrokimyo kiradi. Bu fanlar asosida maktab integrativ tabiiy fanlari tuziladi.

3. Asosiy fanlar asosida tuzilgan darslar.

Zamonaviy bilimlarning har bir bo'limini qamrab oluvchi asosiy fanlar asosida tuziladi. Ular qatoriga pedagogika, pedagogik texnologiya, pedagogik psixologiya, inson yoshi psixologiyasi, fan rivojlanishi jarayoni o'rganuvchi pedagogik psixologiya, fanning insonning boshqa hayot jarayonlariga bog'liqligini o'rganuvchi: kibernetika-boshqarish, aloqa va informatsiyani qayta ishlash: informasiyaning tuzilishi va xususiyatlarini uning shaxs shakllanishidagi o'rnini o'rganuvchi informatika inson hayotining turli jarayonlarida ilmiy yo'nalish bo'lgan sistemalarning aloqalarini o'rganuvchi sinergetikaning qo'llanishi. Bu

sinfdagi integrativ darslarni mazmuni shu fanlar ma'nosi va strukturasi asosida tuziladi.

4. Umumiy ilmiy tushunchlar, qonuniyatlar, nazariyalar asosidagi darslar. Bu asosda integrativ darslar yaratish haqidagi fikrlar yaxshi natijalar berdi. Mualliflar orasida yuqori darajadagi umumiylikni bildiruvchi tushunchalar: “materiya”, “harakat”, “modda”, “maydon”, “energiya” va boshqalar ko'p ishlatildi. Qonunlar orasida sermahsuli tabiatni saqlash qonuni, odamlarining ish faoliti tufayli rivojlanishi, tabiatga tuyg'u bilan qarash bo'ldi.

Yuqoridagi barcha mavzularning integrativ mazmunga ega va tadbiiq etishga katta imkoniyatlari bor, afsuski, bunday darslar maktab ish faoliyatida qo'llanuvchi materialning va o'qitish uslubining murakkabligi tufayli hali keng tarqalgani yo'q.

Qolaversa, bugungi kunda integrativ darslarni turli lokal (mahalliy) va global (umumjahon) muammolar asosida tadbiiq etishga urinishlar ko'p uchraydi. Bunda tabiiy ilmiy fanlarning muammolar asosida birlashtirilishi qo'llaniladi. Bu sinfdagi integrativ darslar (asosan ekologiya bilan bog'liq darslar) maktablar ish faoliyatida keng tarqalgan.

Muammolar bo'yicha tuzilgan integrativ darslar rivojlanishiga global ta'limning rivojlanishi ham turtki bo'ldi.

Bu yo'nalishning tarafdorlari zamonaviy shaxsning rivojlanishiga bugungi kunda mamlakatlarning va millatlarning ekonomika, fan, siyosat, ma'naviyatining uzviy bog'liqligidan kelib chiquvchi globallik omili kuchli ta'sir ko'rsatadi degan tasdiqlashni asos qilib olganlar.

Tabiiy fanlarni o'zlashtirishni tekshirishlar natijalari shuni ko'rsatadiki, o'zbek o'quvchilari chet ellik o'quvchilarga nisbatan ko'p ma'lumot o'zlashtirsalar ham, uni tadbiiq qilishda sezilarli darajada orqada qoladilar.

Ko'pchilik bunga sabab asosiy ko'nikmalarning moslashtirilmaganida deb biladi. Sabab nimada? Balki ularning biri ko'p yillar davomida an'anaviy maktabda integrativ darslarga e'tibor berilmaganidadir?

Xulosa qilib aytganda, fanlararo integratsiya qanchalik tez umumta'lim maktablarining darslariga kirib borsa, o'quvchilarning ham nazariya bilan amaliyotni birlashtirishi shunchalik tez bo'ladi.

Foydalanilgan adabiyotlar:

1. R Mavlonova., N. Raxmonqulova..Boshlang'ich ta'limning integratsiyalashgan pedagogikasi. T.: “O'qituvchi” 2006-yil
2. I. Tursunov., U. Nishonaliyev “Pedagogika darsi”.T.:“O'qituvchi”-1997-yil

TEACHING ENGLISH TO YOUNG LEARNER WITH SONGS

Rahimjanova Shohsanam-student of English philology faculty at Namangan State University

Mahmudov Habibullo-Student of English phology faculty at Namangan State University

Annotation

This article focuses on how to use songs in English classes to make the teaching productive. Besides, this holds beneficial information and instruction on choosing appropriate songs according to learners's level and age.

Key words: authentic material, young learners, music, songs, speaking, listening, writing
Throughout the world globalization causes a great impact on the use of English in a lot of fields such as education, business, medicine, IT and others. Thus makes the non-english people learn English. Again there is another way to learn English is that it is considered and used by most of people as a communication language.

For these reason I mentioned above even young learners like kids and primary school pupils in non-English speaking countries are learning English with interest. This stimulates English teachers to find new methods and ways to teach them. "Since children like to play and have fun, learning and teaching process should be suited with the nature of children themselves. One of the forms of fun activities for children is through music and songs are the common from music that children know" (Andi Asrifan, 2015) With regarding to their development, some theories are needed by teachers while sorting and opting out such kind of methods. One of them suitable to children's character is using songs in classes.

„Songs helps children to internalize some words and sentences in the new language. Songs also provide link to their everyday lives and be fun. Songs can be used at any level of ages at any stage in a lesson. In the beginning of a lesson songs can be used to mark the change from one topic to another. Songs can be a break from another, more concentrate activity in the middle of a lesson and used to round a lesson of the end" (Ani Setyaningsih, 2007)

By teaching English with songs, several skills of learners can be developed.

These are:

1. Listening

When songs are introduced, the first skill that the children acquire is listening. This section will focus on activities which will practice the skills of listening. The activities include detailed listening comprehension, listening for summarizing or writing, listening to isolated vocabulary listening for word order (Griffie, 1992)

On listening to songs, children learn some words in it. At least, they know how to pronounce them in a correct way. They also gain new fruitful vocabulary with their usage as a chunk. We can examplesize this with the help of the song „Good bye". In

this song pupils do some actions similarly the same with the words of the song. For example: spin around, jump, stop, run and etc. In this way they can learn some phrases and new words.

„If we well planned, applied and evaluated, songs became useful tools for language teaching and learning. Also, if the right songs are chosen, learning can become a fun and memorable experience. In order to accomplish this, a division between the song types and their purposes needs to be made” (Nihada, 2016)

When we are going to use songs in lessons, first of all, we should follow some steps:

- Do the learners really like songs and singing?
- Are the songs chosen really suitable to their levels, interest and age?
- Do I have a chance to use this method in the class?

“Some teachers might not be aware of possibilities of using songs in the classroom. They may feel that such activities are not appropriate for classes which often cause discipline problems. To add more, lecturers may think that using music may create chaos or students may be reluctant to sing (Stanislawczyk, Yavener, 1978) Teachers should gain some information and learn the condition of the class that they teach before using songs in the lesson. If they do not care all above they might dissimulate their learners’ learning process. In the class there might be some shy pupils who can not join the class easily or the process running there. In that case, they may not sing or just prefer to stay silent. Teachers should know how to overcome this kind of problems.

Next step is related to students’ interest, level and age.

“Fundamentally, popular songs touch the lives of learners, and are connected with their various interests and everyday experiences. Almost all popular songs are related to the same topic of friendship, love, dream, sorrow, and the rest which are the common feelings of people. Since most young people nowadays are interested in a wide range of cultural forms outside classes, songs may be a really motivating and unique teaching tool. Experiencing with films, television, computer games and popular music seems to be highly motivating. Accordingly, more time and concentration to popular music in English foreign language classroom would surely increase learners’ motivating as classroom tasks would reflect on their knowledge, their music and the vocabulary they already know from the songs (Baoan, 2008) Thus, when teachers are going to use the songs in the classes, it will be better if they opt for modern and easy for listeners to understand.

Another factor which teachers should follow is that positive atmosphere. The factor making a song valuable for English lesson is that it may create really favourable conditions for learning. Murphey is of the opinion that “the use of music and songs can stimulate very positive associations to the study of a language, which otherwise may only be seen as a laborious task, entailing exams, frustration, and corrections. People

usually identify songs with fun, which is why learning through songs is associated with an enjoyable atmosphere.

“Moreover, music may be used to relax students since for many learning a new language is a new experience. Our mother tongue—our basis of communication is in some classes forbidden to use learners may feel lost or helpless (Griffe, Dale, 1992)

Another advantage side of using songs in English classes is that they include linguistic information, for instance vocabulary items, pronunciation or grammar. Thus, students acquire qualitative words in huge quantities.

“Applied songs as media for teaching vocabulary can lead the student the building their enjoyable, interesting and motivation and confidence while in teaching learning process. Furthermore, the students might be easy increase their vocabulary by using English songs as the media” (Yunita Gasma, Hery Yufrizal, 2008)

To sum up, the song is one of the best learning resources in English teaching, learning that can suit to young learners' characteristics. Some may say that it is not one of the best as they think there is not any the best recourse to learn English, but for me this method can be far better than other resources for young learners as most of them like to listen to and sing a song.

REFERENCES

- Andi Asrifan, 2015. Using Songs Teaching English Language For the Young Learners
Ani Setyaningsih, 2007. Teaching English To Young Learners Through Songs. Journal of English and Education
Wang Baoan, 2008. Application Of Popular English Songs Classroom Teaching. China
Griffe, Dale T, 1992. Songs In Action. UK: Prentice Hall
Nihada Delibegovic, 2016. The Effect Of Using Songs On Young Learners And Their Motivation For Learning English. University Of Tuzla
Stanislawezyk I, Yavener S, 1978. Creativity In The Language Clasroom. Rowley: Newbury House Publisher
Yunita Gasma, 2008. Teaching Vocabulary Through Songs At The First Grade Of Senior high School. University of Lampung

СОВЕРШЕНСТВОВАНИЕ МЕТОДИКИ ПРЕПОДАВАНИЯ РУССКОГО ЯЗЫКА В СВЯЗИ С ИЗМЕНЕНИЕМ СТАТУСА ПРЕДМЕТА

Хаитбаева Барно Матмуродовна

Учительница русского языка общеобразовательной школы № 14

Ургенчского района Хорезмской области

Аннотация: *Целесообразно использовать и совершенствовать различные методы и приемы преподавания русского языка, потому что это необходимо для поддержания интереса учащихся к изучению русского языка. В статье это объясняется.*

Ключевые слова: *русский язык, обучение иностранному языку, методика, методика обучения, совершенствование.*

В связи с решением важных социально-экономических и культурнопросветительских задач в Республике Узбекистан особое значение придается тактической цели, а именно социальной функции языка – быть средством общения. Вследствие этого в процессе обучения русскому языку учащиеся должны достигнуть базового уровня практического владения русским языком, достаточного для будущей трудовой и общественной деятельности. Следовательно, главная цель обучения русскому языку узбекских школьников – практическая (коммуникативная), т.е. формирование у них в ходе учебного процесса умений воспринимать и передавать по-русски необходимую информацию. Наиболее актуальными с точки зрения функции русского языка при межнациональном отношении являются следующие основные сферы общения: бытово-бытовая, учебная, общественно-политическая, социально-культурная. Из сказанного ясно, что основное внимание следует обращать на активное формирование у учащихся навыков русской устной речи, позволяющих свободно общаться на втором языке, устанавливать определенные формы языкового общения между людьми разных национальностей расширять и укреплять межличностные и межнациональные контакты на различных уровнях языкового общения. За время учебы учащиеся должны научиться наряду с родным языком свободно применять русский язык в устной и письменной форме, в монологической и диалогической речи, излагать и отстаивать свою точку зрения в дискуссиях, извлекать нужную информацию из текстов различного характера на русском языке и т.д.

Практическая (коммуникативная) цель обучения русскому языку реализуется в процессе решения частных задач, в соответствии с которыми учащиеся должны овладеть определенным активным, пассивным словарным запасом и фразеологическим минимумом, приобрести орфоэпические, грамматические, словообразовательные, стилистические, орфографические и в первую очередь коммуникативно-речевые умения и навыки. Практическая цель обучения

включают в себя воспитание и развитие потребности в самообразовании, выработку умений и навыков самостоятельной работы с книгой на русском языке, умение пользоваться справочной литературой, словарями, вдумчиво читать, систематизировать материал, делать выводы, т.е. уроки русского языка должны способствовать формированию навыков рациональной организации самостоятельной работы, культуры умственного труда. Современный этап развития методики преподавания русского языка как иностранного характеризуется интенсивной разработкой проблем, связанных с обучением коммуникативной деятельности. Однако, поскольку коммуникативная деятельность на любом иностранном языке предполагает оперирование языковыми знаками, становится очевидным, что оптимизация процесса обучения, повышение его качества зависит от эффективности как приемов развития речевых умений и навыков, так и способов рационального обучения языковым средствам.

Обычно под оптимизацией обучения понимают научно-обоснованный выбор и реализацию лучшего для данных условий варианта обучения с точки зрения успешности решения его задачи и реальной затратой времени обучаемых и обучающего.

Нужно признать, что проблемы оптимизации процесса обучения иностранным языкам и русскому языку как иностранному в последние годы в методической литературе уделяется большое внимание. Однако это вовсе не означает, что в данной области решены все вопросы и реализованы все прогрессивные идеи. Напротив, стремительный рост методической науки выдвигает всё новые и новые теоретические проблемы и практические задачи, касающиеся оптимизации обучения, требует уточнения общепризнанных положений. Ещё совсем недавно внимание исследователей и методистов-практиков в основном было направлено на улучшение качества учебного процесса путем рационализации каких либо отдельных его звеньев, которым отводилась решающая роль. При этом совсем не учитывались такие важные факторы, как мотивация, способности обучаемого, его коммуникативно-познавательные интересы и потребности. Не учитывались даже индивидуальные специфики в овладении иностранным языком. Неудивительно, что координального усовершенствования в обучении русскому языку как иностранному при этом так и не произошло. Более того, чрезмерная, а порой и вовсе неоправданная актуализация тех или иных компонентов учебного процесса привела к тому, что овладение коммуникативной деятельностью и освоение языковой системы стало идти по разным каналам, которые иногда перекрещивались, но чаще существовали независимо друг от друга; языковое содержание обучения, с одной стороны, стало отставать от тех требований, которые предъявлялись

узбекским учащимся в реальном речевом общении; а с другой – стала включать в себя избыточные элементы и т.д.. Но прошло время, и практика убедительно доказала, что в учебном процессе нет, да и не может быть незначительных, несущественных компонентов. А поэтому и оптимизировать необходимо не отдельные, а все звенья учебного процесса, что в конечном итоге должно привести к созданию адекватной психофизиологической структуры обучения с учетом разнообразных социальных, социолингвистических, психологических и других факторов.

Распределение функций в учебном процессе при коммуникативном индивидуализированном обучении. В центре коммуникативно-индивидуализированной системы обучения находится обучаемый. Он является субъектом учебного процесса. Обучающий в рамках такого обучения выступает в нескольких ролях: организатора учебного процесса; помощника-консультанта; собеседника обучаемого; стороннего наблюдателя; идеального носителя языка. Исполнителя контролирующих, а также управленческих функций. Обучающие и обучаемый совместно решают, какими должны быть цели и программа обучения, качественное содержание учебного материала, его количественное содержание; дозировка учебного материала на каждом занятии; время, отводимое на изучение той или иной учебной темы; продолжительность обучения и т.д.

Определение темы обучения. При традиционных методах обучения обычно упускается из виду тот факт, что в реальном учебном процессе преподаватель и учащийся видят практические цели под разным углом зрения и с неодинаковой степенью полноты; Чтобы избежать подобной рассогласованности учебных целей в рамках коммуникативно-индивидуализированной системы обучения преподаватель должен соотнести их с коммуникативно-познавательными интересами и потребностями учащихся, с их потенциальными способностями, реальными возможностями, особенностями обучения и т.д. Кроме того, необходим учет характера взаимодействия целей обучения с остальными компонентами избранной коммуникативно-обучающей системы.

Дифференцированный учет индивидуальных особенностей овладения русским языком. Если при традиционных формах обучения стратегия преподавателя целиком формирует стратегию обучаемого, то при коммуникативном обучении наблюдается переориентация стратегий обучения и усвоения. Оптимальных результатов в процессе обучения можно достичь лишь в том случае, если будет разработана целостная, законченная теория усвоения иностранного языка.

Литература

1. М.Р.Салихова, Р.Т.Талипова. Методическое руководство к учебникам «Русский язык» для начальных классов школ с узбекским языком обучения. Ташкент, Укитувчи, 2001 год.
2. Журнал «Преподавания русского языка и литературы». Ташкент - 2000 г., 2-4 2001 г.
3. Госстандарт общего среднего образования. № 5. Учебная программа общего среднего образования. Русский язык для 2-9 классов школ с узбекским языком обучения. Объяснительная записка. Стр. 249.

ИСПОЛЬЗОВАНИЕ МУЛЬТИМЕДИЙНЫХ СРЕДСТВ НА УРОКАХ ЛИТЕРАТУРЫ

Jumanova Shoxista Ozadovna
Xorazm viloyati Shovot tumani

16-umumta'lim maktabining rus tili fani o'qituvchisi

Telefon: +998 (99) 967 54 73

Аннотация. Статья посвящена проблеме эффективности применения мультимедийных технологий на уроках литературы. На основе научных работ исследователей рассматриваются особенности внедрения информационных и коммуникационных технологий (ИКТ) в образовательный процесс, раскрывается понятие «мультимедийные технологии». Описан опыт создания электронного учебного пособия по литературе, посвященного творчеству А. Н. Толстого.

Ключевые слова: мультимедийные технологии, ИКТ, электронный учебник. ИКТ позволяют реализовать **принципы дифференцированного и индивидуального подходов** в обучении.

Что такое мультимедийные технологии?

Мультимедиа - это совокупность компьютерных технологий, одновременно использующих несколько информационных сред: графику, текст, видео, фотографию, анимацию, звуковые эффекты, высококачественное звуковое сопровождение.

Что мы называем медиауроком? Одно из первых названий уроков, на которых применяется компьютерная техника и программные средства, уроки с компьютерной поддержкой. При этом и компьютер, и программы должны быть органично взаимосвязаны с составляющими процесса обучения: целями, содержанием, методами обучения, деятельностью учителя и учащегося.

Работа учащихся в классе может быть организована:

- фронтально - просмотр видео фрагментов,
- индивидуально - выполнение практических работ,
- малыми группами - выполнение общего учебного проекта.

Компьютерные средства обучения помогают учащимся самостоятельно работать с учебными материалами и решать, как их изучать, как применять интерактивные возможности программ, как организовать совместную работу в группе. Индивидуальная образовательная программа может включать различные информационные средства и использоваться в виде

самостоятельного освоения предмета, выполнения индивидуального задания в классе, работы с модульной частью электронного пособия.

2. В процессе применения ИКТ происходит развитие **личностных качеств обучаемого**: наглядно-образного, теоретического, творческого видов мышления, коммуникативных способностей, умений принимать оптимальное решение или предлагать варианты решений в сложной ситуации, умений осуществлять обработку информации.

3. ИКТ усиливают **мотивацию** учения. По словам Г. К. Селевко, «новизна работы

с компьютером, разнообразие и красочность информации

(текст+звук+видео+цвет) соз-

дают интерес к учебному материалу. Такие средства позволяют устранить одну из важ-

ных причин отрицательного отношения к учебе – **неуспех**, обусловленный непониманием

сути проблемы, значительными пробелами в знаниях и т. д. На компьютере ученик полу-

чает возможность довести решение любой учебной задачи до конца, опираясь на необхо-

димую помощь»

4. ИКТ обладают свойством **интерактивности**: учащиеся имеют возможность активно участвовать в процессе обучения (изучать результаты, отвечать на запросы программы о своих конкретных предпочтениях, регулировать темп подачи материала и число повторений).

5. Компьютер может использоваться **на всех этапах процесса обучения**: при объяснении (введении) нового материала, закреплении, повторении, контроле.

Важнейшей проблемой педагогики и вообще процесса развития и обучения является проблема разностороннего развития личности. Современная же действительность выдвигает на первый план ценности более материального порядка, чем духовного. И уроки литературы в особенности призваны пробудить в обучающихся потребность в пище духовной. Уроки литературы должны способствовать формированию устойчивого интереса к русской классике, которая позволяет усвоить человеку необходимые извечные ценностные ориентиры. Сегодня мы имеем возможность использовать на уроках информационно-коммуникационные технологии. Уроки литературы должны быть яркими, эмоциональными, с привлечением большого иллюстрированного материала, с использованием аудио- и видеосопровождения. Ничто так не оживляет образовательный процесс, как

кинона уроках. У любого просмотра фильма должна быть цель — «работать» на наш предмет. Но как это сделать? Как не допустить серьезную ошибку? Как не заменить одно искусство другим, превращая урок киносеанс, а обсуждение и анализ экранизации и книги в формальный довесок к фильму? Необходима такая система работы с кино на уроке, которая позволяла бы делать экранизацию отправной точкой разговора именно о литературе и возвращать ученика к книге.

ИСПОЛЬЗОВАНИЕ МУЛЬТИМЕДИЙНЫХ СРЕДСТВ ОБУЧЕНИЯ НА УРОКАХ РУССКОГО ЯЗЫКА И ЛИТЕРАТУРЫ

Использование фильма на уроках литературы решает целый комплекс задач:

- формирования медиакультуры обучающихся (свободного владения компьютерной техникой), способствующей успешной социализации личности;
- развития логического мышления, воображения (творческий потенциал обучающихся здесь может раскрыться максимально);
- развития устной и письменной речи.

Методисты выделяют ряд условий, обеспечивающих эффективность этого взаимодействия:

- 1) необходимо предварительное знакомство обучающихся со средствами кинематографической выразительности (кадр, план, ракурс и т. д.);
- 2) процесс взаимодействия читательской и зрительской деятельности должен проходить в несколько этапов:
 - подготовка обучающихся к восприятию кинофильма;
 - обмен впечатлениями о кинофильме после его просмотра;
 - создание проблемной ситуации, мотивирующей обращение обучающихся к литературному источнику;
 - сопоставительный анализ кинофильма и художественного текста на уровне либо эпизода, либо целого;
- 3) в процессе изучения произведения литературы читательская деятельность, мотивированная зрительской, должна в конечном итоге преобладать над зрительской деятельностью. Как следует использовать художественные фильмы на уроках литературы? В работу можно включать как целый фильм, так и ключевые эпизоды.

Перед тем как показать эпизод фильма на уроке, необходимо самому преподавателю посмотреть его и подготовить материал для работы обучающихся. Видеозапись не должна быть изолированным моментом урока. Ее содержание работает на методическую цель. В зависимости от цели на уроках можно использовать просмотр как целого фильма, так и эпизодов. Перед просмотром необходимо объяснить обучающимся, с какой целью будет показан

фрагмент, что они должны уяснить себе в процессе просмотра. Перед просмотром следует сделать вступление об истории создания фильма и предыдущих экранизациях, о режиссере, снявшем фильм, и других кинематографических работах этого режиссера, композиторе, написавшем музыку к нему, озвучить имена актеров. Точное перенесение книги на экран невозможно, единственное орудие убеждения, имеющееся у создателей фильма, — четкая художественная позиция и грамотно выполненные творческие задачи. Только в этом случае телеэкранизация будет интересна сразу всем категориям зрителей: от подготовленных (полностью или частично) до абсолютно неподготовленных, тех, кто, увидев фильм, впервые столкнулся с данным материалом.

Варианты работы с текстом экранизации:

1. Проблемный вопрос (учебная задача) перед просмотром кинофрагмента.

—Что связывает и разделяет Евгения Базарова и Павла Петровича Кирсанова в романе И. С. Тургенева «Отцы и дети»?

—Докажите, что Бородинское сражение в романе Л. Н. Толстого «Война и мир» является кульминационным эпизодом в изображении войны в романе

2. Составление плана.

—Составление плана после просмотра эпизода «Москва и москвичи» по роману М. Булгакова «Мастер и Маргарита».

—Составление цитатного плана жизни Мастера

3. Пересказ содержания по вопросам. Роман И. Гончарова «Обломов»:

—Назовите полное имя главного героя романа.

—Где родился и воспитывался Обломов?

—На какие доходы он живет? Что мы знаем о его материальном положении?

Как оно меняется на протяжении романа?

—Кто такой Алексеев?

—Как называется книга, которую много лет читает Обломов?

—О чем сон Обломова?

—Появлением какого героя заканчивается первая часть?

—Кто такой Тарантьев, и какова его роль в сюжете романа?

—Что известно о родителях Андрея Штольца?

—Чем занимается в жизни Штолец?

—Как происходит знакомство Обломова с Ольгой Ильинской?

—Кто первым произносит слово «обломовщина»?

—Когда читатель впервые встречается с Агафьей Матвеевной Пшеницыной?

—Что мы знаем о ее семействе?

4. Составление опорного конспекта.

Составьте опорный конспект по роману

Л. Н. Толстого «Война и мир»

ЛИТЕРАТУРА

1. Андресен, Б. Б. Мультимедиа в образовании : спец. учеб. курс / Б. Б. Андресен, К. ван ден Бринк. –

2-е изд., испр. и доп. – М. : Дрофа, 2007. – 125 с.

2. Педагогические технологии : учебное пособие для пед. спец. / М. В.

Буланова-Топоркова, А. В. Ду-

хавнева, В. С. Кукушин, Г. В. Сучков ; под общ. ред. В. С. Кукушина. – 3-е изд. испр. и доп. – М. : Ростов н/Д. :

Март, 2006. – 333 с.

3. Селевко, Г. К. Педагогические технологии на основе информационно-коммуникативных средств /

Г. К. Селевко. – М. : НИИ школьных технологий, 2005. – 208 с.

4. Атабекова Е.П. Использование мультимедийных технологий на уроках русской литературы в 7 классе. Русский язык, литература, культура в школе и вузе, №5 (23) – 2008

http://vio.fio.ru/vio_14/cd_site/Articles/art_1_7.htm

5. Возможности мультимедийных технологий при компьютерной реализации, цветовая схема.

<http://ito.edu.ru/1998/2/KOROBKOV.html>

6. Обучение современным мультимедийным технологиям представления информации на компьютере.

http://www.cavt.ru/proects/02/con_0209.shtml

THE ROLE OF PRAGMATIC AWARENESS IN SECOND LANGUAGE ACQUISITION

Turgunboeva Dilnoza Akmal qizi

Teacher of UzSWLU

Contact numbers: +998909593795

E-mail: dilnoza_t97@mail.ru

Annotation

While interacting with people who are not native speakers of our language, we may notice that their pragmatic behavior does not always follow expected patterns. This may be true even if they are relatively advanced-level learners. There could be a number of reasons for this matter. There are cases in which nonnative-like pragmatic use can be misinterpreted and lead to unwanted consequences that could be avoided, which is why it is important to focus on teaching pragmatics in the classroom.

Language teachers can support learners when they attempt to produce pragmatically appropriate language and interpret meaning as intended by others in the L2 community.

Key words: pragmatic awareness, overgeneralization, pragmatic divergence, negative transfer, coherence, cohesion, resistance, instrumental materials

Advanced levels of grammatical competence do not guarantee equally levels of pragmatic competence. However, a number of studies that have investigated the relationship between grammatical and pragmatic competence demonstrate learners who have higher grammatical skill to be generally better making inferences, comprehending and producing pragmatic meaning. As Bardovi-Harlig (1999) notes sometimes students do not know what they should say on certain occasions. Because they have not sufficient pragmatic awareness.

There are five common reasons of learners' divergence from pragmatic norms: negative transfer of pragmatic norms, limited grammatical ability in the L2, overgeneralization of perceived L2 pragmatic norms, effect of instruction or instrumental materials and resistance to using perceived L2 pragmatic norms.

Learners may not receive constructive feedback about their pragmatic language use. In addition, they are not always required or expected to use the language in a native-like manner. Indeed, pragmatic ability is one of the most complex and challenging aspects of communicative competence. From my point of view, out of five categories of learners' divergence limited grammatical ability in the L2 and negative transfer of pragmatic norms mostly affect to my learners' ability to become proficient with pragmatic strategies in English. For example, EFL or ESL learners could not be aware that modal verbs have different forms of strength and they are not used interchangeably. When students have to produce letters of apology, complaint or requests, they can't express their opinion in intended way. The main obstacle for this

issue is their limited grammar structures. The most underlying factor of learners' language and pragmatic proficiency is connection of meaning and use. So, the learners have difficulty with asking indirect and intimate questions in conversations. When learners do not know pragmatic norms in the target language or when they assume that their own pragmatic norms apply in the given situation in the target culture, they may consciously or unconsciously depend on the norms that apply for that situation when using their first, dominant, or some other language. Students would also need strategies for communicating appropriately even if they have only limited L2 grammar ability and strategies dealing with their own resistance to learning the perceived L2 norms. Bardovi-Harlig and Dornyei's (1998) research concluded that in the sentence "If tomorrow is available for you, I would come" demonstrated that the past tense verb "could" was applied with tomorrow which made the sentence future tense. Therefore, the learner had not yet comprehended the pragmatic characteristics of the modal verb, even though, he had the theme modal verbs. Bardove-Harlig and Hartford (1993) consider that pragmatic structure of tense modals, mood is not exposed until the core meanings have been acquired. In addition to modal verbs and necessary vocabulary, a lack of knowledge of syntax also prevents developing pragmatic ability. Thus, I try to engage my students doing the tasks which require both coherence and cohesion.

Another source of pragmatic divergence which I notice in my learners is negative transfer of pragmatic norms. Negative transfer usually happens when English language learner is unaware of pragmatic norms of the target language, and applies his or her pragmatic knowledge in their native language to express their actions and discourse in the L2. Even learners do not notice it, this transfer can influence communication adversely if the pragmatic norms in the native language are very distinctive from the pragmatic norms in the L2. In most situations, when I address to my learners with certain questions, they try to translate directly their responses from L1 to English. Then while giving feedback I mention their inappropriate approach for giving response and justify my opinion with authentic readings or audios' which include native speakers' speech. Cultural sensitivity and awareness on both sides of the communication are especially useful in linguistically different school contexts. Even though, sometimes when learners' pragmatic norms are similar and appropriate for the L2 and pragmatic transfer may produce effective results, as an English instructor we have to deal with cultural matters and avert negative transfer of pragmatic norms.

Frequent speech acts such as apologizing may promote a good focus when introducing learner divergence to students for the first time. Later on, when students are more familiar with pragmatic procedure, learners themselves may be given the opportunity to choose a speech act or learner divergence of their interest and then

observe it in naturalistic settings or rehearsed conditions. The learners-as-researchers approach in developing pragmatic competence has been introduced by Tarone and Yule (1989) as a useful tool to suggest learners sufficient clues to use the new language in situations that are contextually appropriate. These factors are not mutually exclusive and can occur sometimes in combination. The causes of pragmatic divergence are not always clear, and the teacher may need to observe learners further or ask them why they said what they said. In another case of pragmatic choice, even knowing pragmatic norms in the L2 community, learners may intentionally resist such perceived norms to assert their identity.

References

- Bardovi-Harlig, K., & Mahan-Taylor, R. (2003). Introduction to teaching pragmatics. *English Teaching Forum*, 41 (3), 37-39. Retrieved from https://americanenglish.state.gov/files/ae/resource_files/03-41-3-h.pdf;
- Bardovi-Harlig, K., & Hartford, B.S. (2005). *Interlanguage pragmatics: Exploring institutional talk*. London;
- Blum-Kulka, S. (1991) *Interlanguage pragmatics: the case of requests*. *Foreign/second language pedagogy research*.
- Garcia, O., Johnson, S. I., & Seltzer, K. (2017). *The Translanguaging classroom: Leveraging student bilingualism for learning*. Philadelphia, PA: Caslon.

BOSHLANG'ICH TA'LIM O'QUVCHILARIGA MATEMATIKA FANINI O'QITISHDA INTERFAOL METODLARDAN FOYDALANISH.

Tursunova Feruza Tulyaganovna

Toshkent viloyati Toshkent tumani XTBga qarashli 5-sonli umumiy o'rta ta'lim maktabi boshlang'ich sinf o'qituvchisi.

Annotatsiya: Boshlang'ich sinflarda matematik bilimlarning shunday puxta poydevorini qo'yish kerakki, bu poydevor ustiga bundan keying matematik bilimni uzluksiz davom ettirish mumkin bo'lsin. Buning uchun biz interfaol metodlardan ham foydalanishimiz kerak. Maqolada shu haqida so'z boradi.

Kalitso'zla: Xususiy metodika, interfaol metod, "Klaster" metodi, ta'lim strategiyasi, "Zinama-zina" metodi, "6x6x6" metodi.

Matematika o'qitish metodikasi eng avvalo kichik yoshdagi o'quvchilarni umumiy tizimda o'qitish va tarbiyalash vazifasini qo'yadi.

Umumiy metodika boshlang'ich sinf matematikasining mazmunini va tizimlilikini aks ettiradi, har bo'limni o'qitishning o'ziga xos xususiy metodlari o'rgatadi.

Xususiy metodika matematika o'qitishning asoslangan metodlarini va o'qitish formalarini, shuningdek o'quv faoliyatini tashkil qilish yo'llarini ko'rsatadi.

Ma'lumki, o'qitish tarbiyalash bilan o'zaro mustahkam bog'liqdir. Ushbu metodika o'qitishni tarbiyalash bilan qo'shib olib borish yo'llarini o'rgatadi.

Interfaol metod ta'lim jarayonida o'quvchilar hamda o'qituvchi o'rtasida dagi faollikni oshirish orqali o'quvchilarning bilimlarni o'zlashtirishini faollashtirish, shaxsiy sifatlarini rivojlantirishga xizmat qiladi. Interfaol

metodlarni qo'llash dars samaradorligini oshirishga yordam beradi. Interfaol ta'limning asosiy mezonlari: norasmiy bahs – munozaralar o'tkazish, o'quv materialini erkin bayon etish va ifodalash imkoniyati, o'quvchilar tashabbus ko'rsatishlariga imkoniyatlar yaratilishi, kichik guruh, sinf jamoasi bo'lib ishlash uchun topshiriqlar berish va boshqa metodlardan iborat bo'lib, ular ta'lim-tarbiyaviy ishlar samaradorligini oshirishda o'ziga xos ahamiyatga ega.

Hozirgi kunda eng ommaviy interfaol ta'lim metodlari quyidagilar sanaladi:

1. Interfaol metodlar: "Keys-stadi", "Blist-so'rov", "Modellashtirish", "Ijodiyish", va b.

2. Interfaol ta'lim strategiyalari. "Aqliy hujum", "Bumerang", "Galereya", "Zig-zag", "Zinama-zina", "Muzyorar", "Rotastiya", "Yumolaqlanganqor" va k. Interfaol ta'lim metodlari tarkibidan interfaol ta'lim strategiyalarini ajratishda guruh ishini tashkil qilishga yondashuv ma'lum ma'noda strategik yondashuvga qiyoslanishiga asoslaniladi. Aslida bu strategiyalar ham ko'proq jihatdan interfaol ta'lim metodlariga tegishli bo'lib, ularning orasida boshqa farqlar yo'q.

3. Interfaol grafik organayzerlar: "Baliqskeleti", "BBB", "Konsteptualjadval", "Venn diagrammasi", "T-jadvali", "Insert", "Klaster", "Nimauchun?", "Qanday?" va b.

Interfaol grafik organayzerlarni ajratishda bunday mashg'ulotlarda asosiy fikrlar turli grafik shakllarda yozma ko'rinishda ifodalanishiga asoslaniladi.

”Klaster” metodi: Fikrlarning tarmoqlanishi – bu metod o'quvchilarni biron-bir mavzuni chuqur o'rganishlariga yordam berib, o'quvchilarni mavzuga taalluqli tushuncha yoki aniq fikrni erkin va ochiq ravishda ketma-ketlik bilan uzviy bog'langan holda tarmoqlashga o'rgatadi. Bu metod biror mavzuni chuqur o'rganishdan avval o'quvchilarning fikrlash faoliyatini jadallashtirish hamda kengaytirish uchun xizmat qilishi mumkin. Shuningdek, o'tilgan mavzuni mustahkamlash, yaxshi o'zlashtirish, umumlashtirish hamda o'quvchilarni shu mavzu bo'yicha tasavvurlarini chizma shaklida ifodalashga undaydi.

“Zinama – zina” metodi: Bunda o'quvchilar zinaning past qismidan yuqoriga qarab harakatlanadilar o'quvchilar javob beradigan savollar ham o'quvchi yuqoriga ko'tarilgan sari qiyinlashib boradi. O'quvchilar o'z fikrlarini erkin bayon etishni, o'zlari uchun o'zlari baho berishni, bilimlarni qaydarajada yaxshi o'zlashtirganliklarini o'zlari bilib olishlari mumkin, shu bilan birgalikda bolalar omma oldidagi hayajonni yengishni o'rganadilar. Hamda o'tilgan mavzularni qiziqarli tarzda takrorlab boradilar.

“6x6x6” metodi.

“6x6x6” metodi yordamida bir vaqtning o'zida 36 nafar o'quvchini muayyan faoliyatga jalb etish orqali ma'lum topshiriq yoki masalani hal etish, shuningdek, guruhlarning har bir a'zosi imkoniyatlarini aniqlash, ularning qarashlarini bilib olish mumkin. Bu metod asosida tashkil etilayotgan mashg'ulotda har birida 6 nafardan ishtirokchi bo'lgan 6ta guruh o'qituvchi tomonidan o'rta tashlangan, muammoni muhokama qiladi. Belgilangan vaqt nihoyasiga yetgach o'qituvchi 6ta guruhni qayta tuzadi. Qaytadan shakllangan guruhlarning har birida avvalgi 6 ta guruhda bittadan vakil bo'ladi. Yangidan shakllangan guruh a'zolari o'z jamoadoshlariga guruhi tomonidan muammo yechimi sifatida taqdim etilgan xulosani bayon etib beradilar va mazkur yechimlarni birgalikda muhokama qiladilar.

“6x6x6” metodining afzallik jihatlari quyidagilar:

- guruhlarning har bir a'zosini faol bo'lishiga undaydi;
 - ular tomonidan shaxsiy qarashlarning ifoda etishini ta'minlaydi;
 - guruhning boshqa a'zolarining fikrlarini, tinglay olish ko'nikmalarini hosil qiladi;
- Eng muhimi, mashg'ulot ishtirokchilarining har bir qisqa vaqt (20 daqiqa) mobaynida ham munozara qatnashchisi, ham tinglovchi, ham ma'ruzachi sifatida faoliyat olib boradi.

“6x6x6” metodidanta'limjarayonidafoydalanisho'qituvchidanfaollik, pedagogikmahorat, shuningdek, guruhlarni maqsadga muvofiq shakllantira olish layoqatiga ega bo'lishni talab etadi. Guruhlarning to'g'ri shakllantirmasligi topshiriq

yoki vazifalarining to'g'ri hal etilmasligiga sabab bo'lishi mumkin. Bu metod yordamida mashg'ulotlar quyidagi tartibda tashkil etiladi:

1. O'qituvchi mashg'ulot boshlanishdan oldin 6 ta stol atrofiga 6 tadan stol qo'yib chiqiladi.
2. O'quvchilar o'qituvchi tomonidan 6 ta guruhga bo'linadi. O'quvchilarni guruhlarga bo'lishga har o'rindiqni nomlab, nomlangan varaqchalarni olganlar o'rinlariga joylashtiriladi
3. O'quvchilar joylashib olganlaridan so'ng o'qituvchi mashg'ulot mavzusini e'lon qiladi va guruhlarga muayyan topshiriqlarni beradi. Ma'lum vaqt belgilanib, munozara jarayoni tashkil etiladi.
4. Munozara uchun belgilangan vaqt nihoyasiga yetgach, o'qituvchi guruhlarni qaytadan shakllantiradi. Qaytadan shakllangan guruhlarning har birida avvalgi 6 ta guruhdan 1 tadan vakil bo'ladi. Yangidan shakllangan guruh a'zolari o'z jamoadoshlariga guruhi tomonidan muammo yechimi sifatida taqdim etilgan xulosani bayon etib beradilar va mazkur yechimlarni birgalikda muhokama qiladilar.

Foydalanilgan adabiyotlar ro'yxati:

1. "Milliyg'oya: targ'ibot texnologiyalari va atamalar lug'ati "
2. O.U.Avlayev, S.N.Jo'rayeva, S.P.Mirzayeva "Ta'lim metodlari" o'quv-uslubiy qo'llanma, "Navruz" nashriyoti, Toshkent-2017
3. Ochilov M. Yangi pedagogic texnologiyalar. -Qarshi. Nasaf. 2000
4. Jakayeva K. O'quvchi mustaqil fikrlasin. "Ma'rifat" gazetasi, 26-sentabr 2012-yil. 73-son
5. "O'zbekistonda ilmiy-amaliy tadqiqotlar" mavzusidagi respublika 18-ko'p tarmoqli ilmiy masofaviy onlayn konfirensiya 10-qism.
6. ziyonet.uz internet sayti
7. faylar.org internet sayti
8. tadqiqot.uz internet sayti.

BOSHLANG'ICH TA'LIMNI TASHKIL ETISHDA PEDAGOGIK MAHORAT

Utaganova Feruza Anorboyevna,
Sirdaryo viloyati, Yangiyer shahar
boshlang'ich sinf o'qituvchisi
Tel: +998 99 477-97-29

Annotatsiya: Maqolada yangi innovatsion yangiliklar, o'quvchilarga innovatsion dars berishning samarasi, o'qish darsidagi innovatsiyalar haqida ilmiy qarashlar bayon etiladi.

Kalit so'zlar: pedagogik yangiliklar, texnologiyalar, innovatsion faoliyat, sotsial-ijtimoiy birlik, innovatsion maqsad, innovatsion muhit.

Pedagogik texnologiyalar ta'lim jarayonining unumdorligini oshiradi, o'quvchilarni mustaqil fikrlash jarayonini shakllantiradi, o'quvchilarda bilimga ishtiyoq va qiziqishni oshiradi, bilimlarni mustahkam o'zlashtirish, ulardan amaliyotda erkin foydalanish ko'nikma va malakalarini shakllantiradi.

An'anaviy o'qitish tizimi, aytish mumkinki, yozma va o'g'zaki so'zlarga tayanib ish ko'rishi tufayli "axborotli o'qitish" sifatida tafsiflanadi, chunki o'qituvchi faoliyati birgina o'quv jarayonining tashkilotchisi sifatida emas, balki nufuzli bilimlar manbaiga aylanib borayotganligini ta'kidlagan holda baxolanmoqda.

Birinchiidan, pedagogik texnologiya ta'lim (tarbiya) jarayoni uchun loyihalalanadi. Binobarin har bir jamiyat shaxsni shakllantirish maqsadini aniqlab beradi va shunga mos holda ma'lum pedagogik tizim mavjud bo'ladi. Bu tizimga uzluksiz ravishda ijtimoiy buyurtma o'z ta'sirini o'tkazadi va ta'lim-tarbiya mazmunini umumiy holda belgilab beradi. «Maqsad» esa pedagogik tizimning qolgan elementlarini o'z navbatida yangilash zarurligini keltirib chiqaradi.[1]

Ikkinchiidan, ilmiy texnik taraqqiyotning rivojlanayotgan bosqichida axborotlarning keskin ko'payib, fan va texnikaning rivojlanishi bilan inson faoliyati chegarasi nihoyatda kengayib borayotganligi va o'qitish imkoniyatlari katta bo'lgan yangi texnologiyalarning ta'lim sohasiga kirib kelayotganligi, o'qitish jarayonida foydalanish uchun vaqtning chegaralanganligi, shuningdek yoshlarni hayotga mukammal tayyorlash talablari ta'lim tizimiga yangi texnologiyalarni joriy etishni taqozo etmoqda. Yangi metodikalarni talab etadigan va ta'lim jarayonining ajralmas qismiga aylanib borayotgan va unga o'zining ma'lum xususiyatlarini joriy etadigan yangi texnikaviy, axborotli, audiovizuall vositalar mavjudki ular yangi pedagogik texnologiyalarni real voqelikka aylantirdi.[2]

Uchinchiidan, sanoat va boshqa texnologiyalarning auditoriyaga uzluksiz kirib kelishi va jonli o'quv ob'ektlariga aylanishi o'qituvchining an'anaviy metodika doirasidan chiqib ketishiga va tabiiy ravishda, texnologik yondashuvlarni qo'llashga ehtiyojni tug'dirmoqda.

Bugunning har bir pedagogi har tomonlama rivojlangan, yetuk, barkamol avlodni tarbiyalab, davlatimizga munosib mutaxassis yetkazishni o'z oldiga asosiy maqsad qilib qo'yadi. Shunday ekan, u pedagogik texnologiyalar asosida darsni tashkil etish va ta'lim sifati, samaradorligini oshirishda o'z hissasini qo'shish zimmasidagi asosiy vazifalardan biri ekanligini unutmasligi lozim.[3]

"**Texnologiya**" tushunchasi texnikaviy taraqqiyot bilan bog'liq holda fanga 1872-yilda kirib keldi va yunoncha ikki so'zdan texnos-san`at, hunar va logos-fan, ta'limot so'zlaridan tashkil topib, "hunar fani" ma'nosini anglatadi. Biroq bu ifoda texnologik jarayonni to'liq tavsiflab berolmaydi, texnologik jarayon har doim zaruriy vositalar va sharoitlardan foydalangan holda amallarni (operatsiyalarni) muayyan ketma-ketlikda bajarishni ko'zda tutadi. Yanada aniqroq aytadigan bo'lsak, texnologik jarayon, bu – mehnat qurollari bilan mehnat ob'ektlari (xom ashyo) ga bosqichma- bosqich ta'sir etish natijasida mahsulot yaratish borasidagi ishchi (ishchi-mashina) ning faoliyatidir. «Pedagogik texnologiya» so'z birikmasi asosida «texnologiya», «texnologik jarayon» tushunchalari yotadi. Ushbu tushunchalar orqali sanoatda tayyor mahsulotni olish uchun bajariladigan ishlarning ketma-ketligi haqidagi texnik hujjat, ta'limda esa fan bo'yicha uslubiy tadbirlar majmuasi tushuniladi. Pedagogik texnologiyani tushunishning asosiy yo'li aniq belgilangan maqsadlarga qaratish, ta'lim oluvchi bilan muntazam o'zaro aloqani o'rnatish, pedagogik texnologiyaning falsafiy asosi hisoblangan ta'lim oluvchining xatti-harakati orqali o'qitishdir. O'zaro aloqa pedagogik texnologiya asosini tashkil qilib, o'quv jarayonini to'liq qamrab olishi kerak.

Texnologiya deganda sub'ekt tomonidan kiritilgan ta'sir natijasida sub'ektda sifat o'zgarishiga olib keluvchi jaraen tushuniladi. Texnologiya g'ar doim zaruriyat vositalar va sharoitlardan foydalanib, ob'ektga yo'naltirilgan maqsadni amallarni muayyan ketma-ketlikda bajarishni ko'zda tutadi.

Texnologiya – zamonaviy ilmiy-amaliy tafakkur mahsuli degan xulosaga kelish mumkin. U faoliyatni tubdan takomillashtirishga, uning natijaviyligini, tezkorligini, texnikaviy qurollanganligini oshirishga oid amaliy tadqiqotlar yo'nalishini aks ettiradi.

FOYDALANILGAN ADABIYOTLAR

1. Jumayev M. va boshqalar. **Matematika o'qitish metodikasi.** — T.: «Ilm-Ziyo», 2003.
2. **Stoylava L. P., Pishkalo A. M.** Boshlang'ich matematika asoslari. — T.: «O'qituvchi», 1991.
3. Ahmedov M., Abdurahmonova N., Jumayev M. **1-sinf matematika darsligi.** — T.: «Turon-Iqbol», 2009.

BIR JINSLI BO'LMAGAN QAVATLI QATLAMLARDA SUYUQLIKLAR HARAKATI.

Muhammad al-Xorazmiy nomidagi Tashkent Axborot Texnologiyalari
Universiteti Urganch filiali
Turdiyev T.T., Karimova I.M.

Anatatsiya: Bir jinsli zonalarda suyuqlik qatlamlarining suyuqlik uchun vertikal kesim va bosimning taqsimlanishi.

Kalit sozlar: Suyuqliklar, suyuqliklar harakati, tekis-radial, chegaraviy bosim, g'avak qatlamlar, logarifmik.

Har bir qavatda bir maromdagi suyuqliklar harakatida ular o'rtasidagi oqim o'tishlar mavjud bo'lmasa bosimning chiziqli taqsimlanishi ro'y beradi. Chunki hamma qavat uchun R_k va R_g chegaraviy bosim qiymati bir hil va ulardagi bosimning taqsimlanishi o'tkazuvchanlikga bog'liq emas. Ko'rinib turibdiki bunda bir tekislikda berilgan x koordinatasi bir hil qiymatlarda, qatlamning har bir qavatida bosim bir hil bo'lishi kerak:

$$P = P_k - \frac{P_k - P_r}{L} x$$

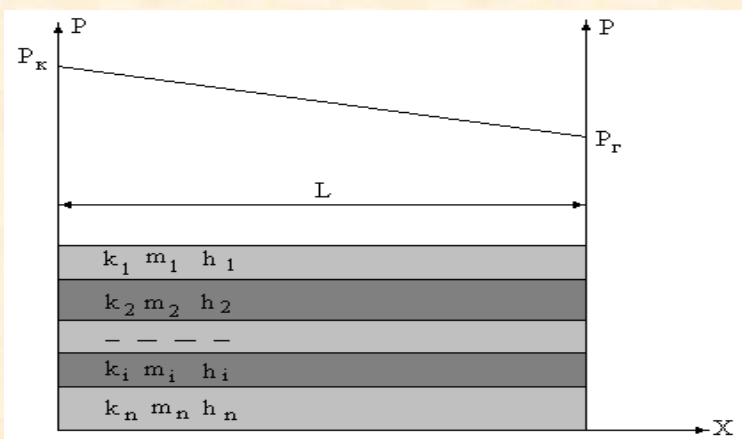

1.1-rasm. Bir xil bo'lmagan ko'p qavatli qatlamlarda suyuqliklar harakatining vertikal kesimi va bosim taqsimlanishining chizig'i ($R_k - R_g$)

Bu holda suyuqlikning umumiy sarfini (oqimning chegarasida) qatlamning har bir qavatida sarflarning yig'indisi sifatida hisoblasa bo'ladi (1.1-rasm):

$$Q = \sum_{i=1}^n q_i = \sum_{i=1}^n k_i h_i \cdot \frac{a(P_k - P_r)}{\mu L}$$

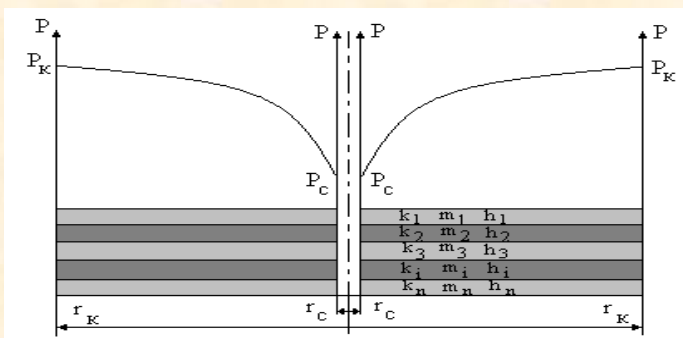

1.2-rasm. Bir xil bo'lmagan ko'p qavatli qatlamlarda suyuqliklar harakatining tekis radial oqim uchun vertikal kesim va bosim taqsimlanishining chizig'i ($P_k - P_g$)

Bu holda, suyuqliklarning tekis-radial harakatida bosimning taqsimlanishi logarifmik bog'liqlik ko'rinishiga ega (1.2-rasm) va hamma qatlam qavatlari uchun umumiy (bir hil) hisoblanadi:

$$P = P_k - \frac{P_k - P_c}{\ln r_k / r_c} \cdot \ln r_k / r$$

Quduqda oqim debiti quyidagi formulada hisoblanadi:

$$Q = \sum_{i=1}^n q_i = \sum_{i=1}^n k_i h_i \cdot \frac{2\pi}{\mu} \cdot \frac{(P_k - P_c)}{\ln r_k / r_c}$$

Zonali (bo'lakli) bir jinsli bo'lmagan qatlamda suyuqliklar harakati

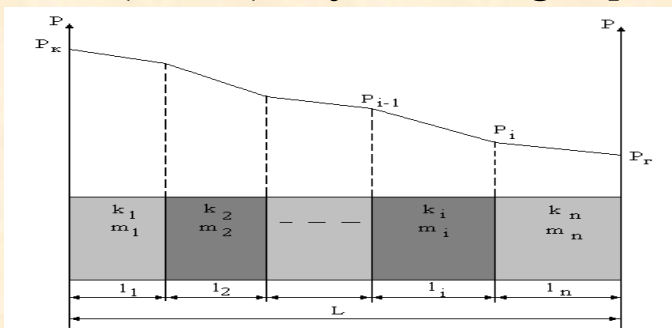

1.3-rasm. Zonali bir jinsli bo'lmagan qatlamda bir maromdagi suyuqlik uchun vertikal kesim va bosimning taqsimlanish chizig'i

Zonali bir jinsli bo'lmagan qatlamda suyuqlikning bir maromdagi harakatida har bir zonada bosimning taqsimlanishi chiziqli bo'lib, bosim o'zgarishi quyidagi ifoda bilan aniqlanadi

$$P_i(x) = P_{i-1} - \frac{P_{i-1} - P_i}{l_i} \cdot x$$

Bu yerda, $0 \leq x \leq l_i$, ya'ni x koordinatasi faqat qo'rib chiqilayotgan zonada olinadi. Har bir zonaning ichida bosimning taqsimlanish grafigi to'g'ri chiziqni xosil qiladi, umuman qatlam bo'yicha – to'g'ri chiziqli bo'laklardan iborat, siniq chiziqni xosil qiladi (3-rasm).

Oqimda suyuqlikning sarfi quyidagi formula bilan aniqlanadi:

$$Q = \frac{ah}{\mu} \cdot \frac{P_k - P_r}{\sum_{i=1}^n \frac{l_i}{k_i}}$$

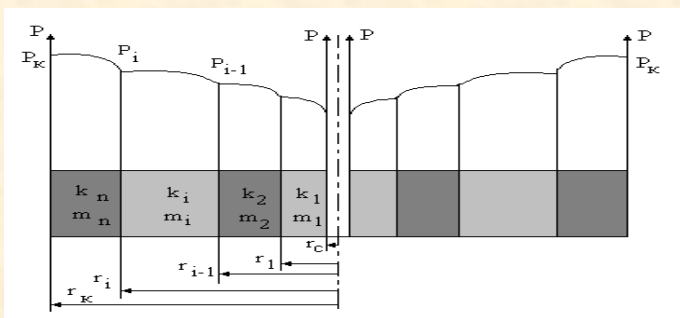

1.4-rasm. Zonali bir jinsli bo‘lmagan qatlamdagi tekis radial oqim uchun vertikal kesim va bosimning taqsimlanish chizig‘i

Bunda har bir zonadagi tekis radial harakatda bosimning taqsimlanishi logarifmik qonunga bo‘ysunadi (4-rasm):

$$P_i(r) = P_i - \frac{P_i - P_{i-1}}{\ln r_i / r_{i-1}} \cdot \ln r_i / r$$

Quduqdagi suyuqlik oqim sarfi quyidagi formula bilan aniqlanadi:

$$Q = \frac{2\pi h}{\mu} \cdot \frac{P_\kappa - P_c}{\sum_{i=1}^n \frac{1}{k_i} \cdot \ln r_i / r_{i-1}}$$

Umuman olganda, bo‘lakli bir jinsli bo‘lmagan g‘ovak qatlamlarda suyuqlik yoki gazlarning harakati ancha murakkab jarayon bo‘lgani ular matematik modellarida vertikal yoki gorizontaal yo‘nalish bo‘yicha o‘tkazuvchanlik va g‘ovaklik koeffitsiyentlari qiymatlari har bir zonada bir biridan katta farqlanadi. Shu sabab bunday filtratsiya masalalarini yechish ancha murakkab bo‘lib, samarali sonli usullarni qo‘llagan holda yechish maqsadga muvofiqdir

FOYDALANILGAN ADABIYOTLAR

7. Abutaliyev F.B. va boshqalar. Dinamiki podzemnix vod analiticheskimi i chislennimi metodami. Izd Fan, Tashkent-1975.
8. Abutaliyev F.B. va boshqalar. Effektivniye priblijenno-analiticheskoye metodi dlya resheniya zadach teorii filtratsii. Izd Fan, Tashkent-1978.
9. Agafonov S.A., German A.D., Muratova T.V. Differensialniye uravneni Y. - MGTU im. N.E. Baumana, 2004. -348 s. - (Matematika v texnicheskom universitete)
10. Aziz X., Settari E. Matematicheskoye modelirovaniye plastovix sistem Moskva-Ijevsk: Institut kompyuternix issledovaniy, 2004. – 416s.
11. Amelin, I.D., Kostyuk, N.G. Prognoz razrabotki neftyanix zalezey na pozdney stadii. – M.: Nedra, 1994. – 308 s.

12. Antonenko D. A., Murdigin R. V., Xatmullina YE. I., Amiryan S. L., // Otsenka primeneniya oborudovaniya dlya kontrolya pritoka v gorizontalnix skvajinax, Neftyanoye Xozyaystvo, 11'2007

ҲОЗИРГИ КУНДА ЁШЛАРНИ ОИЛАГА ТАЙЁРЛАШ ПЕДАГОГИКА ЁРДАМИДА ЕЧАДИГАН МАСАЛАЛАРИ

АЛИШБОЕВА МАДИНА РАХМАТУЛЛАЕВНА

Жиззах вилояти, Ғаллаорол тумани 24-сонли умумтаълим мактаби
бошланғич таълим ўқитувчиси

Аннотация: Ушбу мақолада гўзал ва бетакрор одатларимизни қайта тиклашимиз кераклиги, улар давр тақозоси билан ҳомийлик шаклида яна турмушимизга қайтиб келаётганлиги, лекин ҳозиргидек мажбурий тарзда эмас, балки ихтиёрий тарзда амалга оширилса, ўзининг ҳақиқий қимматини сақлаб қолган бўлар эди ва ёшларда орият, қадр-қиммат, ҳамият, гурур туйғуларининг йўқолиб кетишига йўл қўймаслигимиз зарурлиги хусусида қисқача фикр юритилган.

Калит сўзлар: байрам, маросим, садоқат, ҳурмат, таълим, тарбия, маънавият, мафкура, мерос, маданият, халқ анъаналари, тарих, дoston.

Ҳозирги кунда ёшларни оилавий ҳаётга тайёрлашда педагогика жуда катта маънавий манбага, тажрибага эга-ки, булар бугунги кунда ҳам ўз долзарблигини, ўз қийматини йўқотгани йўқ.

Ёшларни халқ педагогикаси анъаналари руҳида тарбиялаш бугунги кунда энг етакчи муаммолардан бири бўлиб турибди. Айниқса, асрлар давомида яшаб келаётган урф-одатларимиз удумларимиз, қадриятларимиз, жумладан, чойхона суҳбатлари, учрашувлар, мавсумий байрамлар, лола сайиллари, «бойчечак» айтиш, қовун сайиллари, бола туғилиши билан боғлиқ ақиқа маросимлари, қизлар мажлиси, «юз очди», «келин саломлари», сумалак, эчки ўйини, улоқ ўйини каби маросимларнинг ҳаммаси ҳам ёшларни ўзбекона оилавий ҳаётга тайёрлашда муҳим аҳамият касб этади. Халқимиз томонидан амал қилинаётган миллий одатларимизга кўра катталарга биринчи бўлиб салом бериш, катталар суҳбатига аралашмаслик, уйга меҳмонлардан сўнг кириш, эшикни биринчи бўлиб очиб, ушлаб туриш, давраларда катталардан юқорига ўтмаслик каби одоб қоидаларига риоя қилиш талаб этилади [1].

Шу билан бир қаторда ёшларни оилавий ҳаётга тайёрлашда халқ байрамлари, айниқса, Рамазон ва қурбон ҳайитлари, Наврўз байрами катта тарбияловчи характерга эга. Масалан, юқоридаги мавзуларда таъкидлаб ўтилганидек, Наврўзда жуда ранг-баранг халқ ўйинлари, мусобоқалар, касалларнинг кўнглини сўраш, қариндош-уруғларни йўқлаш, уришганларнинг ярашиши - ҳаммаси ёшларда меҳр-мурувватли бўлиш, ўзгаларга оқибат кўрсатиш,

аҳиллик, кечиримли бўлиш, иноқлик каби хислатлар ҳам таркиб топтириладики, бу хислатлар оилавий ҳаётда ниҳоятда асқотади. Маҳалланинг тарбияловчилик таъсири ёшларни оилавий ҳаётга тайёрлашда ниҳоятда кучлидир.

Тўйлар, келин салом, юз очдиларда бажариладиган удумлар, айтиладиган панд-насихатлар, маслаҳатлар жуда катта тарбиявий аҳамиятга эгадир.

Энг асосийси - ота-она шахсий ибрат намунасидир. Ота-онанинг ўзаро мунособати, бир-бирига ҳурмати, бир-бирига ёрдами, бир-бирини аяши - ана шунинг ўзи тарбиядир. Бу борада ҳам халқимиз гўзал тажрибаларга эга. Масалан, Бобур Мирзонинг онаси қутлуғ Нигорхоним, опаси Хонзодабегим, хотини Моҳимбегим билан мулоқоти мақтовга лойиқдир. Амир Темурнинг Бибиҳонимга мунособати ҳам ўрганса, ҳавас қилса арзийдиган мунособатдир. Бибиҳоним Амир Темурнинг чет эллик элчиларни қабул қилиш маросимида ҳам қатнашган. Ёки Бобур онаси қутлуғ Нигорхонимга “Ҳазрат онам”, опасига “бегим” деб ҳурмат билан мурожаат қилган. Ўз навбатида онаси ва опаси ҳам Бобурга “Ҳазрат ўғлим”, “Ҳазрат укам” деб мурожаат қилишган.

Ота-онанинг ёши катталарга, кичикларга, қариндош - уруққа, кўни-кўшнига мунособати ҳам фарзандлар учун сабоқдир. Фақат мунособати эмас, қилган ишлари ҳам болалар учун ўрнақдир [2].

Маънавий меросимизга назар ташлайдиган бўлсак, Абу Райҳон Беруний ўзининг “Ҳиндистон” асарида ўз қизларига шундай насихат қиладилар, яъни қизларини оилавий ҳаётга руҳан тайёрлайдилар: “Эй қизим, сен ўрганган уйингдан кетиб, нотаниш хонадонга кетмоқдасан, сен бўлажак куёвингнинг ҳамма хусусиятларини билмайсан. Сен ер бўлсанг, у осмон бўлади. Демак, сен у билан шундай йўл тут, унинг олдида ер каби камтар бўлсанг, у осмон каби олижаноб бўлади. Осмон шифоли ёмғири билан ерни кўкартиргани каби у ҳам ўз меҳри билан сени ҳушнуд этади. Эринг сендан фақат юмшоқ ва ширин сўзлар эшитсин, ярамайдиган ёки эски либосда, сочларинг тартибга солинмаган ҳолда унинг олдида ўтирма... Яхшиси сен у билан ҳушмуомалада ва ширин сўзли бўлгин... бу ишинг ҳар қандай сеҳр-жодудан яхшидур. Сувдан тез-тез фойдалангин. Ўзинга хушбўй нарсалардан оро бер. Покизалик ҳамиша йўлдошинг бўлсин” [3].

Берунийнинг қизига берган бу панду насихатлари ўнинчи асрга тегишли бўлишига қарамай, улар ҳозирги кунда ҳам оила қуриш олдида турган ҳар бир қиз учун бахтли турмуш қуришнинг калити бўлиб хизмат қилиши мумкин. Шунини алоҳида таъкидлаш лозимки, инсон оилавий ҳаётга алоҳида, ишлаб чиқариш фаолиятига алоҳида, жамият ҳаётига алоҳида тайёрланмайди. Шахс қисмларга бўлиб тайёрланмайди ва тарбиянинг бирор соҳасида оқсаши бошқа соҳаларнинг натижаларига ҳам салбий таъсир кўрсатади. Инсон ҳаётининг ҳар

бир соҳаси ҳамда ҳар бир фаолият тури унга ёш авлодни турмушга тайёрлашни ҳисобга олишни талаб қилади.

Халқ педагогикаси бир томондан ҳар томонлам ривожланган шахсни, яъни ахлоқий ва меҳнат тарбияси асосида тарбиялашни, иккинчи томондан ёш инсонни оилавий ҳаёт учун зарур бўлган билим ва малака билан қуроллантиришни назарда тутди. Болалар турмуш жараёнида катта авлоддан ўзга жинсдаги инсонга мунособат ҳақида, никоҳ ҳақида, оила ҳақида тақлидан анча билимларни ўрганиб олади, ахлоқ меъзонларини ўзлаштиради. Уларда ўртоқлик, дўстлик, ор-номус, қадр-қиммат туйғуси эрта ривожлана бошлайди. Бу эса уларнинг олий инсоний туйғу - муҳаббат ҳақида, никоҳ - оила мунособатлари ҳақида тасаввурларининг тўғри шаклланишига ёрдам беради [4].

Хозирда педагогикада ёшларни оилавий ҳаётга тайёрлашнинг омиллари қуйидагилар:

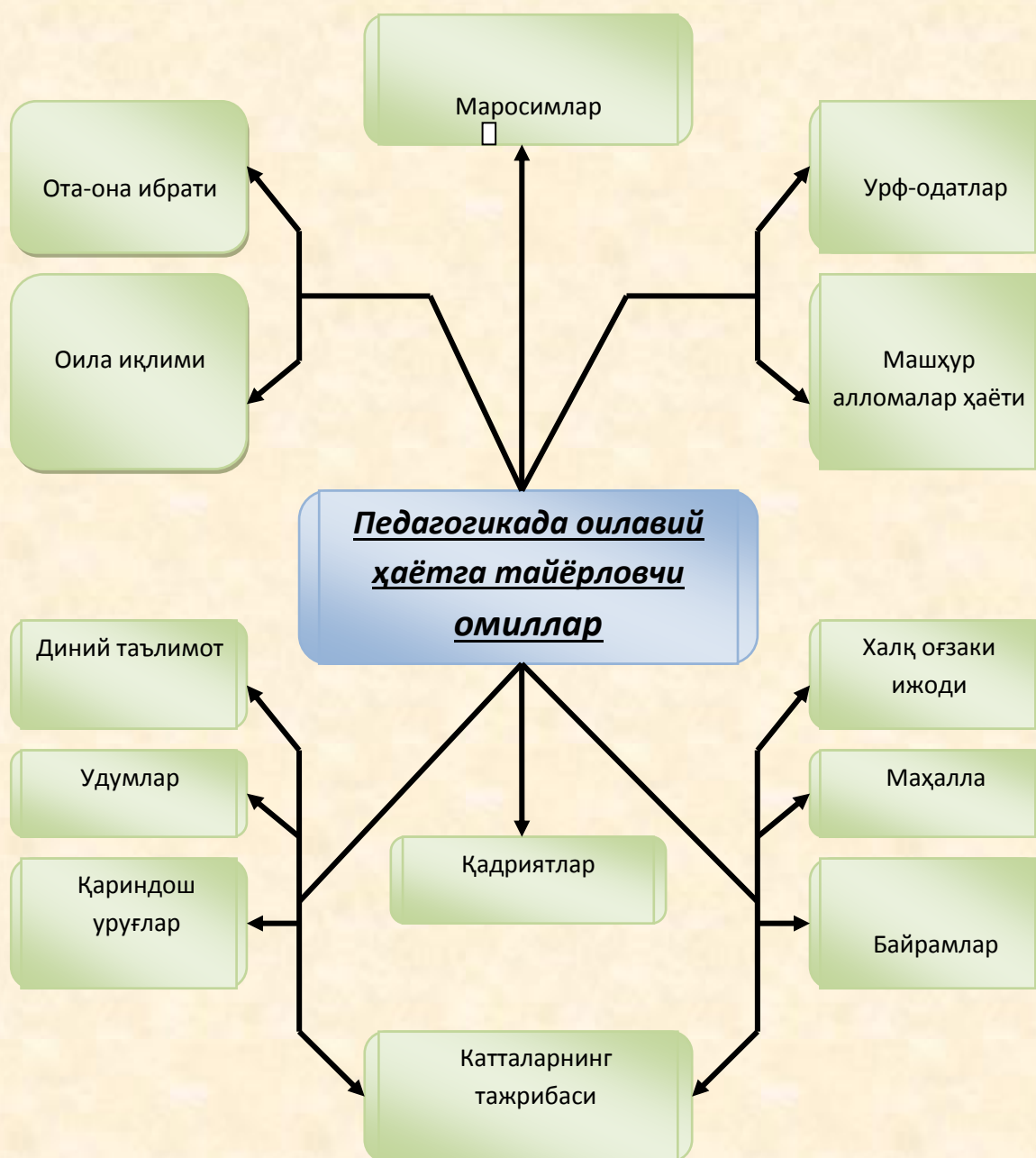

ФОЙДАЛАНИЛГАН АДАБИЁТЛАР РЎЙХАТИ

1. Гаппаров Б.Н., Жуланов И.О. “Ёшларни оилага тайёрлаш”. “Замонавий тадқиқотлар, инновациялар, техника ва технологияларнинг долзарб муаммолари ва ривожланиш тенденциялари” мавзусидаги Республика миқёсидаги илмий-техник анжуман. Жиззах. 10-11.04.2020, 1-том. 343-344 бетлар.
2. А.Я.Хатамов IX “Халқ педагогикасида ёшларни оилага тайёрлаш” Международная научно-практическая конференция «Global science and innovations 2020: Central Asia», г.Нур-Султан (астана), Казахстан. 22.06.2020 г. Стр.14-17.
3. И.Ғайбуллаев ва бошқалар. “Педагогика”. Маърузалар матни. Тошкент. 2000. 344-бет.
4. Г.А.Ҳайдарова, К.У.Пардаева, Б.Н.Гаппаров “Халқ педагогикаси”. Ўқув қўлланма. Тошкент. “Тафаккур” нашриёти. 2009 йил.151-153 бетлар.

ПОЛИМЕР КОМПОЗИЦИЯЛАР ТАЙЁРЛАШ ТЕХНОЛОГИЯСИ

Термиз Давлат университети магистратура бўлими Кимё йўналиши
магистранти Шопулатова Мухайё

Аннотация: Ушбу мақолада полимер композициялар тайёрлаш ҳамда уларни тайёрлаш технологиялари хақида маълумот берилган

Калит сўзлар: полимер, зичлик, таркиб, намлик, гранулометриқ.

Полимер композициялар таёрлаш учун уларнинг таркибига кирувчи компонентларнинг технологик хоссаларини аниқлаш керак. Буни айрим пайтларда хом ашёни киритишдаги текшириш курсатгичлари деб аталади.

Компонентларнинг анализига куйидагилар киради: зичлик, сочилувчанлик, гранулометриқ таркиб, намлик, табиий кийшайиш бурчаги, сочилиш зичлиги, зичлантирилган материалнинг зичлиги.

Аралаштириш лозим булган компонентларни холатига караб куйидаги усуллар кулланилади :

1. Сочилувчан моддаларни аралаштириш ;
2. Сочилувчан ёки суюқ моддаларни аралаштириш ;
3. Суюқликларни аралаштириш ;
4. Полимерларни окувчан холатда аралаштириш.

- Сочилувчан холатдаги моддаларни аралаштириш купрок полимерларга пигментлар беришда кулланилади. Бу процесс купрок валц ёки экстродорларда амалга оширилади. курук холатда аралаштириш махсус мешалка-барабанларда амалга оширилади бу тулдирувчи полимер порошок холатида булганда ва иккиламчи хом ашёни ишлатишда кулланилади.

- Сочилувчан ва суюқ компонентларини аралаштириш купрок пластификаторни, эритувчиларни, ранг берувчи моддаларни аралаштиришда кулланилади. Тайёрланган композиция паста холатида булади. Бу жараён, аралаштирилаётган масса усқунанинг деворига ёпишиб колмаслиги учун махсус аралаштиргичларда амалга оширилади.

- Полимерларни окувчан холатда аралаштириш усулида бир текисда аралаштириш содир булади, чунки аралаштириш полимерларнинг окувчанлик хароратидан сал юкорирок хароратларда олиб борилади. Бу жараён вальцларда амалга оширилади. Гомогензацияга эришиш учун массани бир неча марта вальцлар оралигидан утказиш керак. Вальцлар оралигини узгартириш мумкин. Бу ерда вальцларнинг бир-бирига нисбатан тезлигига хам эътибор бериш керак.

1. Полимер композициясини гранула холатига айланттириш: Гранулалаш полимерни сочилувчпн донатор махсулотга айланттиришдир. Грануллаш

сочилган холдаги зичликнинг кийматини ошириб беради : материал гранулалари деярли бир хил улчамга эга (3-5 мм). Сочилган холдаги хажмий огирликнинг ортиши грануладан буюм олувчи агрегатнинг ишлаб чиқариш унумдорлигини оширади.

2. Таблетка олиш: Термореактив композицион материаллар кукпинча сочилувчан ҳолатда булади. Улардан бу ҳолатда фойдаланиш анча нокулайликка олиб келади. Шунинг учун улар олдиндан зичлаб таблетка холига келтирилади. Бу жарен фторопластлар учун ҳам кулланилади.

Таблеткалаш махсус гидравлик процессларда бажарилади. Хона хароратида пресс-кукунлари маълум улчам ва шаклдаги, кавотдан озод булган жипслашган массага айланади. Толасимон пресс материаллардан шнекли агрегат орқали маълум шаклга эга булган таблетка олиш мумкин. [3]

3. Полимер материалларни олдиндан қиздириб олиш: Термореактив материаллардан пресслаш усули билан буюм олиш ҳамда вакуум ва пневмошакллаш; лист ва плёнкалар ориентацияси, пайвандлаш юқори хароратда амалга оширилади. Янги полимер композицион материалларни яратишдаш асосий мақсад физик-механик хусусиятлар комплексини яхшилашдир. Мустахкамликнинг энг юқори киймати идеал ёки идеалга яқин структурали системалар учун характерлидир. Чунончи, С – С боғларнинг узилишга курсатадиган қаршиликларнинг йигин-диси сифатида олинган, полимернинг чузилишдаги мустахкам-лигининг ҳисобланган киймати 19000 МПа га тенг. Бу аслида С – С боғлардан тузилган идеал кристалнинг мустахкамлигидир. Идеал структуралар мустахкамлигини амалда юзага чиқариш имконига эга булмаганликлари сабабли, олимлар қадимдан реал мавжуд материалларнинг хусусиятларини яхшилаш йулидан борганлар. Илдизи чуқур тарихга сингиб кетган композитлар яратиш тажрибаси шу тарзда тупланган. Полимерлар асосидаги маълум композитларнинг дастлабкиси – бу вавилонликлар томонидан битум смоласини камиш билан армирлар ясалган қурилиш материалларидир (эрамиздан олдинги 4000-2000 йиллар).

Полимер конструкцион материаллар ҳозирги вақтда купрок композитлардан ясалмоқда. Металл қотишмаларидан фарқли уларок полимер аралашмалари доим гетерофазалидир. Шу сабабли полимерлар аралашмалари, тулдирилган полимерлар, купикпластлар композитларнинг типик вақилларидир.

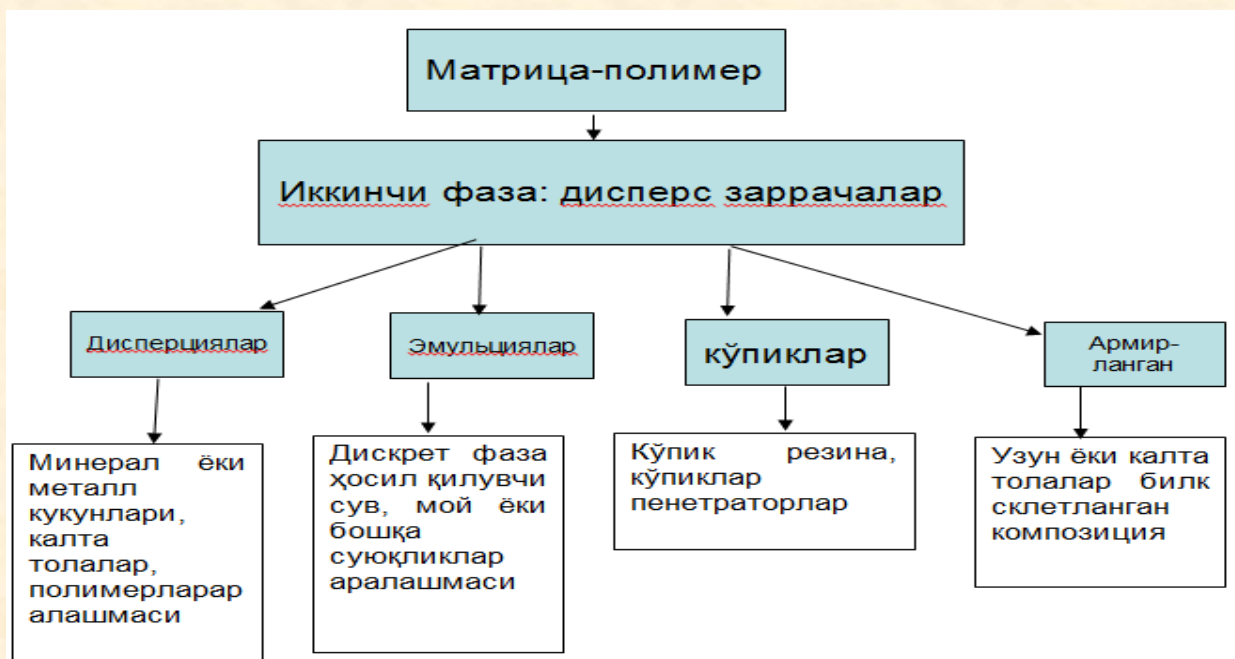

1-расм. Полимер композицион материалларнинг турлари

1-расмда полимер композицион материалларнинг схематик синфланиши келтирилган. Ушбу Полимер композицион материалларнинг ҳаммасида матрица полимер булганлиги сабабли уларнинг хусусиятларнинг фарқи иккинчи фазанинг кимёвий табиати, унинг заррачаларининг шакли калта ва узлуксиз армирловчи толаларнинг улчами ва мумкин булган ориентациялари билан белгиланади. Шубҳасиз, бу Полимер композицион материалларнинг хусусиятлари даставвал полимер матрицага боғлиқ.

Адабиётлар рўйхати:

1. М.А.Асқаров И.И.Исмоилов "Полимерлар кимёси ва физикаси"
2. Максумова А.С. Исмоилов И.И. "Полимерные соли: синтез, свойства, применение."
3. www.kitob.uz
4. www.ziyouz.com

ҚУЁШ ЭНЕРГИЯСИДАН ФОЙДАЛАНИБ ГЕЛИОКУРИТГИЧ ҚУРИЛМАСИНИНГ ТЕХНОЛОГИК ИМКОНИАТЛАРИ

Самарканд ветеринария медицинаси институти.
катта ўқитувчи, Ахмедов Саидолим Умирович
e-mail: axmedovsaidolim72@mail.com

катта ўқитувчи, Мирзаходжаев Шерзодхужа Шохрухович

АННОТАЦИЯ

Қишлоқ хўжалиги маҳсулотларини қуритишда энергиятежамкор ва экологик тоза технология яъни қуёш энергиясидан фойдаланиш.

Мавзунинг долзарблиги: Мамлакатимиз қишлоқ хўжалигида доривор ўсимликлар, узум, ўрик, олма, қовун, кўкат, тут,) қайта ишлашда ресурс ва энергия тежамкор гелиоқуритгич ускунасида қишлоқ хўжалик маҳсулотларини қуритиш технологиясини амалга оширилмоқда.

Ҳозирги вақтда доривор ўсимликлар ва узум, ўрик, олма, қовун, кўкат, тутларни қуритиб улардаги витаминлари парчаланмасдан туриб қуритиш технологиясини ишлаб чиқиш ва тадбиқ этишга тўхталиб ўтмоқчиман. Гелиоқуритгич ёз ойларида мева, узум, қовун ва сабзавотни қуритишга мўлжалланган қурилмадир. Куз, қиш ва баҳорда гелиоқуритгичдан парник сифатида кўкатлар етиштиришда, ҳамда эрта баҳорда сабзавот экинлари ва пахта кўчатларини етиштиришда фойдаланиш мумкин. Шунингдек, қурилмадан баҳор ойларида пишиб етиладиган серҳосил, витаминларга бой тут дарахти мевасини ва ипак пилласини қуритишда ҳам фойдаланса бўлади. Қурилма қуритиш камерасидан иборат бўлиб, унинг атрофидаги майдон уч томондан: жануб, шарқ ва ғарбдан шаффоф полиэтилен плёнка билан ўралади, маълум бир бурчак остида қуритиш камераси билан туташади. Плёнка орқали ўтган қуёш энергияси ҳисобидан ва қора рангдаги қуритиш камерасининг тўғридан-тўғри қуёш радиациясини қабул қилиши натижасида қуритиш таъминланади.

Ишланманинг янгилиги шундан иборатки, плёнка остида қизиган ҳаво қуёш радиацияси натижасида камерада ҳосил бўлган инфрақизил нурлар таъсирида қўшимча қизиби, юқорига йўналади ва камерадаги маҳсулотни тезкор қуришига шароит яратади. Қуритгич камерасини узайтириш ва плёнка юзасини ошириш қурилманинг иш унумдорлигини янада оширади. Қурилма содда ва кам харажатлиги ҳамда сифатли маҳсулот бериши билан бошқа қурилмалардан устундир.

Мева ва сабзавотларни икки марта тезлаштирилаган қуритиш технологияси ва қурилмаси; кўкат ва кўчат етиштириш қурилмаси қишлоқ хўжалиги махсулотларини қуритишда фойдаланиладиган гелиоконвектив қуритиш қурилмасининг технологик имкониятлари гелиоконвектив қурилманинг такомиллаштиришда фойдаланилади. Қуёш энергиясини электр ва иссиқлик энергиясига айлантириш имкониятлари Ўзбекистоннинг чекка ҳудудлари учун катта амалий аҳамиятга эга. Бугунги кунда қуёш энергиясидан фойдаланиш бошқа муқобил ва қайта тикланувчи энергия манбаларидан фойдаланиш каби тез ривожланётган тармоқдир. Ўзбекистон Республикаси Президентининг 2019 йил 22 августдаги «Иқтисодиёт тармоқлари ва ижтимоий соҳанинг энергия самарадорлигини ошириш, энергия тежовчи технологияларни жорий этиш ва қайта тикланувчи энергия манбаларини ривожлантиришнинг тезкор чоратadbirlari тўғрисида»ги ПҚ-4422-сонли қарори қабул қилинган. Мазкур қарорда қайта тикланувчи энергия манбаларидан фойдаланувчилар учун қўшимча имтиёзлар берилиши кўрсатиб ўтилган.

Фойдаланилган адабиётлар

1. Ачилов Б.М., Назаров М.Р. Результаты исследования сушки фруктов с помощью гелио-сушильной установки карусельного типа. Гелиотехника, 1988. -№3.-с.67-69.
2. Юнусов Б.Ю. Юнусова Т.К. Гелиоконвективная сушка сельхозпродуктов
3. Жалилов А.Қ., Юнусов Б.Ю. Гелиоқуритгичдаги газ ва ҳаво аралашмаси сарфини аниқлаш. 3 бет. «Фан ва техника тараққиётида ёшларнинг ўрни». Республика илмий-амалий анжумани. Т.: ТошДТУ. 14-19 апрель 2012-йил.

**SINF RAHBARLIK FAOLIYATI ;
DO'STONA VA SAMIMIY MUHITNI BARPO ETISH HAQIDA**

**Andijon viloyati Oltinko'l tumani
25-umumta'lim maktabi o'qituvchisi Mamatqulova Gulchehraxon
malikovnaning "sinf rahbarlik faoliyatida sinf o'quvchilarni do'stona va
samimiy munosabatni shakllantirish" mavzusidagi ijodiy ishi.**

Bolani maktabga ilk qadamidayoq uni jamoada shakllantirib jamiyatda o'z o'rnini topishga xarakterlar boshlanadi. Shu sababli unga avvalo samimiy sart-sharoit yaratish zarur. Murg'ak bola qalbiga iliq munosabatni avvalo uztoz yaratishi lozim. Sinfda barcha o'quvcini birday ko'rib, hammasiga bir xil nazar tashlanganda jamoada, sinfda yahshi, samimiy muhit paydo bo'ladi.

Bir sinfga har xil muhitda yashab, ulg'aygan bolalar keladi. Ularni ichida qay biri erkinroq o'sgan, yana qay biri tortinchoqroq bo'ladi. Barchasini birday qilib tarbiyalash, birday muomala qilish uchun ustozdan sabr, matonat talab etiladi. Mashaqqatli, lekin sharaflilik kasbni tanlagan har bir o'qituvchi, bu ishlarni sabr matonat bilan yengadi. Har birini tilini topadi. Bunda o'qituvchi quydagilarga amal qilishi lozim deb o'ylayman.

Avvalo har birini oilaviy sharoitini o'rganadi, muhitni aniqlaydi. Bolaga ota –onasi qay tarzda muomalada bo'ladi. Oilasini mahalladagi o'rni qay darajada. Bulardan bolani hali xabari bo'lmasligi mumkin. Agar ota –ona mahallada barcha havas qiladigan bo'lsa u bola maktabda ham hech qanday qiyinchilikga duch kelmaydi. O'rtoqlari ham unga yaxshi munosabatda bo'ladi. Fanlarni ham yaxshi o'zlashtirishda hamma unga ko'makdosh bo'ladi. Ana endi tangani ikkinchi tomoni ham bor. O'quvchi fanlarni yaxshi o'zlashtirmaydi, o'rtoqlari uni tinglamaydi, u bilan samimiy, do'stona munosabatda emaslar. Bu vaqtda o'qituvchi o'z bilimi, pedagogik mahorati bilan jamoada –sinfda vaziyatni yaxshilaydi. Ularni har biri bilan individual suhbatlashadi. O'quvchilar orasida turli xarakterli bolalar ham bor. Tarbiyasi og'irlikga moil o'quvchi doim o'rtoqlarini mazah qiladi. Jahlini chiqarib vaziyatni murakkablashtiradi. Bunday tarbiyasi og'irlikga moil o'quvchini ham bu vaziyatdan chiqarish oson emas. Bunday sharoitda uning ham qalbiga qo'l solib, barchasini o'z yaqiniday, do'stiday, dugonasiday, o'rtoq' i kabi suhbatlashadi. Sinf rahbarining bunday munosabati o'quvchida iliq tuyg'uni yuzaga keltiradi.

O'quvchi endi unga bo'lgan samimiy, do'stona munosabat tufayli endi jonajon maktabiga, sinfdoshlari tomon oshiqadi. O'quvchilarni o'rtasidagi munosabatlar yaxshilanishiga turli tadbirlar, tanlovlar, xasharlarda birgalikda tayyorgarlik jarayonlari, birgalikda, hamjihatlikda olib borilgan ishlar jarayonida o'quvchilar

o'rtasida do'stona ,samimiy muhit shakllanishiga zamin yaratiladi. Ayniqsa mehnat tarbiyasida ,musobaqa tarzida tashkil etilganda o'quvchilar bir –birlari bilan ahil – inoqlikda guruhlarda ishlash uchun ko'nikma hosil qiladilar.Maktabda o'quvchini hech qachon bo'sh qolishiga yo'l qo'ymaslik kerak,Agar o'quvchini o'z holiga tashlab qo'yilsa ,biz kutgan natijaga erisha olmaymiz. Shu sababli o'quvchimizni hech qachon nazoratsiz qoldirmaylik.Berilgan topshiriqlaringizni doimo nazorat qilish ,faollarni o'z vaqtida rag'batlantirish lozim

Bunday samimiylik ,do'tona munosabatni shakllantirgan pedagog o'quvchini darslarda ham faollik bilan ishtirokini ko'rishi mumkin. O'quvchilarni fanlarni o'zlashtirishda bunday muhim sifatlar ularga ijobiy tarafga yonaltirishga yordam beradi. Sinf o'quvchilarini barchasi do'stona va samimiy bo'lgan muhitda fanlarni yaxshi o'zlashtirib , xulqlarari namunali ekan , o'qituvchi o'z oldiga qo'ygan maqsadiga erishadi.

ДЕВИАНТ ХУЛҚ-АТВОРГА ЭГА ЎСМИРЛАР БИЛАН ИШЛАШ

Баирбекова Зарина Байдуллаевна- Мирзо Улуғбек номидаги Ўзбекистон
Миллий университети 2-курс магистранти

Аннотация: Ushbu maqolada o'smirlik davrida deviant xulqning shakllanishiga ta'sir etuvchi omillar keng yoritilgan. Salbiy xulq-atvorning keltirib chiqaruvchi mexanizmlarga urg'u berilgan.

Аннотация: В этой статье рассматриваются факторы, которые влияют на девиантное поведение в подростковом возрасте. Акцент делается на механизмы, которые приводят к негативному поведению.

Annotation: This article discusses the factors that influence deviant behavior in adolescence. Emphasis is placed on the mechanisms that lead to negative behavior.

Калит сўзлар: девиант, ўсмир, хулқ-атвор, тарбия, нуқсон.

Ключевые слова: девиантный, подростковый, поведенческий, воспитательный, ущербный.

Keywords: deviant, adolescent, behavioral, upbringing, defective.

Девиант хулқли ўсмирлар билан ишлашда, ҳар бир ўсмир билан мулоқот жараёнида унинг шахсидаги энг яхши томонларини топа билиш, нимага қобилиятли эканини аниқлаш боланинг ўзига бўлган ишончини тиклаш ва уни қўллаб-қувватлаш, хатти-ҳаракатларини ижобий томонга йўналтириш, уларга психологик ёрдам кўрсатиш масалалари ўрин олган.

Бугунги кунда ўсмирлар тарбиясида кўплаб қийинчиликлар юзага келмоқда. Тарбиядаги бундай қийинчиликлар “девиация” деб аталади. Ижтимоий-психологик адабиётларда девиациялар ичкиликбозлик, гиёҳвандлик, жиноятчилик, таксикомания, тажовузкорлик, ахлоққа зид ва суицидал хатти-ҳаракатлар шаклида қаралади.

“Муаммоли ўсмирлар” шахсий тавсифлари ва хулқ-атвор хусусиятлари қанчалик хилма-хил бўлмасин, айрим умумий жиҳатлари билан ажралиб туради. Бундай жиҳатларга маънавий эҳтиёжларнинг мавжуд эмаслиги, қизиқишлар, жумладан билишга қизиқишнинг торлиги ва беқарорлиги киради. Одатда, болаларнинг рефлексия даражаси паст, улар ўта ишонувчан, жиззаки, ахлоқий тасавурлари етарлича ривожланмаган бўлади. Уларга ҳиссий қўполлик, тенгдошлари ва катталарга нисбатан ғазаб хос бўлади. Бундай ўсмирларда ўзини қабул қилмаслик, ички низоларда ифодаланган ўзини-ўзи деструктив баҳолаш кузатилади, натижада шахсий хавотирлиликнинг юқорилиги, ҳиссий бузилишлар, умумий ишончсизлик, бегоналашиш ва ёлғизлик ҳисси, қийин вазиятлардан чиқиш йўлини топа олмаслик, ҳимоя

механизмларининг хулқий бузилишларини бошқарувчи бошқа механизмлардан устунлигини аниқлайди.

Хулқ оғишиган ўсмирлар шахсида олиб бориладиган коррекцион ишлар нафақат назарий, балки амалий жихатдан ҳам аҳамиятга эгадир. Бирок, илмий манбалар ва амалиётда хулқ оғишига эга бўлган ўсмирлар шахсининг ўзига хос индивидуал психологик хусусиятлари, улар шахсидаги ижтимойлашувнинг издан чиқиши, шахс “мен” идаги ўзгаришлар ва бошқалар тўғрисида айтарли маълумотлар учрамайди. Бу ўз навбатида ижтимоий муаммоси мавжуд бўлган ўсмир шахсида психокоррекцион ишларни олиб бориш ишларининг самарадорлигига салбий таъсир кўрсатади.

Ижтимоий психологик муаммолари мавжуд бўлган ўсмирлар билан профилактик ишларни олиб боришда уларнинг ёш ва индивидуал психологик хусусиятларини ҳисобга олиш зарурлигини унутмаслик керак. Шунинг учун ҳам ҳар бир ўсмир ва ўспиринга ўзига хос усуллар орқали ёндашиш хулқ оғишининг олдини олишда муҳим ҳисобланади. Бу орқали ўсмирларда муайян ва мустаҳкам эътиқоднинг шаклланишига, кишиларга нисбатан бўлган ишонч ҳиссининг ортишига эришиш мумкин.

Хулқнинг ижтимоий қабул қилинмаган формаларини пайдо бўлиши, ижтимоий мослашмаганлик ҳолатидир. Бу формалар қанчалик ҳар хил бўлмасин, улар деярли ҳар доим бошқа болалар билан ёмон муносабат, уруш, жанжал, агрессивлик, намоийшкорона итоатсизлик ёки ёлғончилик билан характерланади.

Ижтимоий психологик муаммолари мавжуд бўлган болалар, ижтимоий мослашмаган, педагогик жихатдан қаровсиз, хулқи оғишган ёки жиноий ахлоқли болалар деб аталади. Бундай болалар ва ўсмирлар ўзига хос “хатар гуруҳи”ни ташкил этадилар ҳамда ўқитувчилар ва ота-оналарининг тарбиявий таъсирига ёмон муносабатда бўладилар, кўпинча уларга қаршилик кўрсатадилар. Бу гуруҳдаги болалар билан муносабатда қонунга қулоқ солувчи ва криминал ахлоқ ўртасидаги фарқни ҳисобга олиш лозим.

Ижтимоий мослашмаганлик бузилишининг табиати, характери ва даражасига кўра қуйидагиларга ажратиш мумкин:

1. Асосида марказий асаб тизимининг функционал органик зарарланиши бўлган психик ривожланишнинг оғишиши ва асаб психик касалликларида юзага келган патоген мослашмаганлик.
2. Ўсмирнинг индивидуал психологик ва жинсий ёш билан боғлиқ психоижтимоий мослашмаганлиги (кризис кўринишлар, характер акцентуацияси, хиссий ихтиёрий хусусиятлар, билишга оид ва асословчи муҳит). Бу хусусиятлар индивидуал педагогик ёндашувни ва алоҳида ҳолларда оила, мактаб ва мактабдан ташқари ташкилотлар шароитида амалга

оширилиши мумкин бўлган махсус психологик, педагогик коррекцион дастурларни талаб қилувчи унинг маълум бир ностандарт қийин тарбияланувчиликни таъминлайди.

3. Ахлоқ ва ҳуқуқ меъёрларининг бузилишида ахлоқнинг асоциал шакли ва ички бошқарув тизими, референт ва қадриятли ориентация, ижтимоий установакаларнинг ўзгаришида ифодаланувчи ижтимоий мослашмаганлик. Моҳияти бўйича ижтимоий мослашмаганлик ўзида ижтимоий ривожланиш жараёнининг бузилишини акс эттиради, ўзгаришларнинг даражаси ва чуқурлигига қараб, уни 2 босқичга ажратиш мумкин:

1. Мактабга ижтимоий мослашмаганлик ёки педагогик қаровсизлик ўсмирнинг мактаб дастуридаги қатор предметлар бўйича сурункали ортда қолиш, педагогик таъсирга қаршилик кўрсатиш, ўқитувчиларга қўполлик қилиш, ўқишга салбий муносабатда бўлиш, ахлоқнинг сўқиниш, чекиш, безорилик ҳаракатлари, дарс қолдириш, ўқитувчи, синфдошлари билан низоли муносабат каби шакллари билан характерланади. Бунда ўқишда ортда қолишига қарамай педагогик қаровсиз ўқувчиларнинг ахамиятли қисми жисмоний меҳнатга бўлган мухаббати билан ажралиб туради, аниқ касбий мақсадга эга, ишчи касби, иқтисодий мустақилликни эгаллашга интилади;

2. Нафақат ўқув фанлари бўйича сурункали қолоқлик ва педагогик таъсирга қаршилик кўрсатиш, балки касбий йўналганлик, фойдали жамоатчилик малака ва кўникмаларининг йўқлиги, билишга доир қизиқишлар муҳитининг торлиги билан боғлиқ ижтимоий қаровсизлик.

Девиант хулқ бу умумий қабул қилинган нормалардан оғишган муаммолар системаси (психик соғлиги, ҳуқуқлари, санъат, адабиёт) дир.

Девиант хулқ 2 та категорияга ажратилади.

Биринчидан, бу хулқ психик соғлиқ нормаларидан оғишган очик ёки ёпиқ психопатологияни кўзда тутди.

Иккинчидан, бу қандайдир ижтимоий ва санъат, айниқса қонун нормаларини бузувчи антисоциал хулқ. Бундай ҳаракатлар деярли ахамиятсиз бўлганда уларни қонунбузарлик деб аталади, агарда жиддий бўлиб, қонуний тартибда жазоланса жиноят ҳисобланади.

Жинсий ривожланиш ҳам хулққа таъсир этади. Вақтдан олдин жинсий ривожланиш, баъзи ҳолларда эмоционал эзилиш ортиқлиги бўлса, бошқаларда хулқдаги бузилиш (агрессивлик, жахлдорлик, талабчанлик) қизиқишларнинг бузилиши, айниқса жинсий майлларнинг бузилиши билан характерланади. Жинсий ривожланишни кечикишида импульсивлик, ишончсизлик, имиллаш ва кўникишдаги қийинчилик пайдо бўлади.

Девиант хулқни пайдо бўлиши психологик хусусиятларга ҳам боғлиқ бўлиши мумкин. Кичик ўсмирлар шахсини ривожланиш даража ва типларида

номутаносибликлар намоён бўлади. Катталиқ ҳиссининг уйғониши эмоционалликни беқарорлиги, кайфиятни ўзгариши билан характерланади. Кайфиятнинг энг тез ўзгариш даври ўғил болаларда 11-13, қизларда 13-15 ёшни ташкил қилади. Айни шу ёшда қайсарлик авж олади. Каттароқ ёшдаги ўсмирларни мустақил бўлиш хавотирлантиради, улар ҳаётда ўз ўрнини қидирадилар. Қобилият қизиқишлар дифференцияси кечади, дунёқараши кенгаяди. Бироқ бу ёшда интилувчанлик ва талабчанлик, импульсивлик ва беқарорлик билан ҳамкор бўлади.

Мактабдан ташқари муҳитнинг таъсиридаги нуқсонлар, оиладаги педагогик-психологик билимларнинг етишмаслиги, оилавий низолар, ота-онанинг ичкиликка ва шахвоний ҳаётга берилиши, балоғатга етмаган тенгқурларининг таъсири, маданий- маърифий, ишлаб чиқариш жамоалари ҳамда жамоатчилик куршовидаги камчиликлар ҳам тарбияси қийин ўсмирлар кўпайишига сабаб бўлиши мумкин. Ўсмирларни типологик хусусиятларига биноан бир нечта оғишган хулқ гуруҳларига ажратишимиз мумкин.

Тарбияси қийин ўсмирлар кўпинча ўзларини гуноҳкор эканликларини тан олмайдилар, мактабдаги айрим камчиликлами танқид қиладилар. Лекин ютуқларни эътироф қилишни хохламайдилар. Шахсий фикрларини бошқа кишиларга маъқуллаштиришни ва ўз талабларини ўзгалар сўзсиз бажаришини жуда ёқтирадилар. Бундай болалар бетгачопар, ўжар табиатли, раҳм- шавқатсиз, «зўравон» бўладилар. Мустақил фикрига эга бўлмаган тенгдошларини ўз атрофига тўплайдилар ва биргаликда тартиб бузишга ундайдилар.

Иккинчи гуруҳга мансуб тарбияси қийин ўсмирлар яхши ва ёмонни тушунадилар, бироқ мустақил эътиқодга, барқарор хис- туйғуга эга эмаслиги туфайли «орқа қанотда» туриб қоидани бузадилар. Уламинг ҳатти-ҳаракатлари тасодифий воқеликка, таъсир кучига ва вазият хусусиятига боғлиқ. Улар ташвиқотга тез бериладилар, барча нарсаларга ишонадилар, қайси йўлга кириб қолганини англаб этадилар, бироқ, жамоалари фикрига қарши боришга ботина олмай кўнгилсиз ишларга қўл урадилар. Кўпинча тартиббузарлар қилмишларига тавба қилиб, синф жамоаси аъзоларини ишонтирадилар, лекин маълум фурсат ўтгандан кейин берган ваъдаларини бутунлай унутадилар. Учинчи гуруҳга мансуб тарбияси қийин ўсмирлар шахсиятпарастлик туфайли қонунбузарлик, тартиббузарлик йўлига кириб қоладилар. Улар шахсий талаблари ва эҳтиёжларини қондириш учун ҳар қандай ножўя ҳатти-ҳаракатдан қочмайдилар, ҳар доим одамларга яхшилик қилишни орзу қиладилар, бироқ шахсий манфаатларини ижтимоий манфаатдан юқори қўядилар. Ўзларининг хоҳишларини таъқиқланган усуллар ёрдами билан амалга оширадилар, сўнг қилмишларига афсус -надомат чекадилар, руҳан эзиладилар. Лекин мазкур кечинмаларни тез унутадилар. Уларнинг шахсий эҳтиёжлари ҳар қандай юксак

ҳислардан, хошишлардан устун туради. Ахлоққа хилоф ҳатти-ҳаракатлар ачиниш ҳисси тарзида намоён бўлади, холос.

Тарбияси қийин ўсмирлами ҳатта-ҳаракатларини ижобий йўналишга буриб юбориш учун уларда масъулият, ғурур, жавобгарлик, ишонч каби юксак ҳислами таркиб топтириш лозим.

Бунинг учун уларга ёши, кучи қобилияти ва қизиқишларини ҳисобга олиб топшириқлар бериш керак. Уларга кичик жамоани, спорт секциясини бошқариш вазифасини ишониб топшириш натижасида салбий феъл-атворларини камайтириш мумкин. Уларни фаолиятга жалб қилиш орқали ўқишга салбий муносабатлари аста-секин йўқотиб борилади. Ўсмирлик даврида пайдо бўладиган девиант хулқ турларидан энг кўп учрайдигани бу аддиктив хулқ атвордир. Ўсмирларда аддиктив хулқ-атворни вужудга келтирувчи сабаблар - қизиқиш, ҳавас, тақлид, ўртоқларини даврасидаги ўз ўрнини эгаллаш ва бошқалар бўлиши мумкин.

Фойдаланилган адабиёт:

1. “Девиант психологияси” М.Хақимова Т-2014й.
2. Давлетшин М.Г. Ёш психологияси ва педагогик психология. Т.2002 й.
3. 2. Камилова Н.Г'. “Муаммоли ўсмир” Ташхис,тадқиқот методлари. Т. 2006 й.

CONCEPT LOVE AS SUFFERING AND SICKNESS AND IT'S REPRESENTATION IN THE ENGLISH LANGUAGE.

Ким Юлия Сергеевна. УзГУМЯ (преподаватель кафедры практических дисциплин)

Annotation: Concept love has been of great interest to linguists of different branches. The concept has many interpretations due to its complex notion. One of the components of love is characterized by suffering and sickness. It is widely reflected and realized in English idioms, fixed metaphors, proverbs, and sayings. The concept Love as suffering and sickness has also been expressed in quotes and citations of famous people in English speaking countries.

Key words: concept, love, suffering, sickness, feeling, emotions, hurt.

Concept has been studied by a number of linguists. Each of them suggest their own definition of concept. According to Karasik, the concept consists of three components - conceptual, figurative and value-based. According to the figurative remark of Lyapin, "in the depth concept a notion can be seen. A concept, in contrast to a notion, is not only thought, but also experienced

The concept, in Stepanov opinion, includes such components as "1) the main, actual sign; 2) additional or several additional, passive signs that are no longer relevant, but historical; 3) inner shape, usually not realized at all, captured in external verbal form. The first component - the main, actual sign of the concept - is significant, "known" to all speakers of a particular language, of a particular culture. It is expressed verbally and has become means of communication for representatives of a certain ethnic community, nation, people, nationality. In contrast, the second component is additional, a passive sign of a concept - it reveals its relevance far from the entire ethnic group; it is available for representatives of a certain social group, for a specific group. And, finally, the third component is an etymological sign or inner form - is the least relevant for the language and concept carriers of any culture, since the history of the life of the word is mainly dealt by specialists of specific sciences.

Love is one of the most controversial concept not only in psychology but also in linguistics. It is used in many contexts of social and personal life in a broad spectrum of meanings. Scholars frequently define the term love quite vaguely, or do not define it at all. It can stand for relationship, attitude, emotion, a state of mind, or anything else depending on the object (God, child, parent, man, or woman) or participants of the love process.

According to Vorkachev, semantic signs of concept love included in it's lexical graphical description are diffusive and dissolved in set of synonyms. They have to be elicited by uniting them into thematical groups and by contrasting conveying them lexical units and periphrasis. Most frequently represented semantic signs have

become value (attachment, addiction), desire (wish, attraction, enjoyment (inclination, liking), individual choice of the object (preferences), harmony (common goals and interests, and charity (selflessness, loyalty).

Cambridge dictionary defines love as the feeling of liking another adult very much and being romantically attracted to them, or strong feelings of liking a friend or person in your family.

Collins dictionary sees love in its way: love is the feeling that a person's happiness is very important to you, and the way you show this feeling in your behaviour towards them.

A feeling or disposition of deep affection or fondness for someone, typically arising from a recognition of attractive qualities, from natural affinity, or from sympathy and manifesting itself in concern for the other's welfare and pleasure in his or her presence; great liking, strong emotional attachment; (similarly) a feeling or disposition of benevolent attachment experienced towards a group or category of people, and (by extension) towards one's country or another impersonal object of affection (Oxford English dictionary).

A feeling of strong attachment induced by that which delights or commands admiration; preeminent kindness or devotion to another; affection; tenderness. (Webster dictionary)

Many scholars have used the term love to denote romantic relationships as relationships of young people at the early stages of their relationship development. It distinguishes this type of relationships from kinship, friendship, marriage, etc. thus fulfilling a nominative function. Correspondingly, the term romantic love described the host of emotions and feelings that a young man and woman experience during early period of their relationship development. Romantic love can't be imagined without suffering, hurt, and other disappointing feelings.

Karandashev describes love as beautiful, powerful, and uplifting; yet, it can make lovers to suffer from rejection and calls to make sacrifices. Despite the ecstasy of love, people may experience frustration. The misery of love is as old as love itself. Passion might be not mutual; unrequited love happens; incompatible personalities exist. All this can bring turbulence in love, wreck romances, and break a heart. Love is joy and pain. The swings of emotions in love—from elation to suffering and back—take place frequently. Romantic love is idealization and therefore vulnerable to disenchantment, disappointment, and disillusion, which inevitably bring suffering and pain. In the cultures with high value of romantic love, people are frequently dissatisfied with their partners and relationships. Suffering comes when the illusion of a relationship as ideal and a partner as perfect vanishes.

World Health Organization has officially recognized the love of mental illness. The feeling, for which humanity lives and works, a state that inspires the beautiful and reckless actions, put in one line with alcoholism and drug addiction. Physicians assigned a love of the international code F63.9 and brought her into the “ills” the dry title “disorder, unspecified habits and desire.”

Symptoms of the same disease appear: headaches, mood swings, insomnia, rash and impulsive acts, intrusive thoughts about object of love, pity for his own person, and even drops in blood pressure.

Psychologists divide romantic love into healthy and unhealthy (obsessive). The difference between healthy and obsessive love is that with the latter, those feelings of infatuation become extreme, expanding to the point of becoming obsessions.

Obsessive love and jealousy that is delusional is a symptom of mental-health problems.

Aside from delusional jealousy, obsessive love can be differentiated from a healthy love relationship by having addictive qualities. For example, the person who suffers from obsessive love tends to want to spend excessive time with their love object, such that they think excessively about and engage in behaviors that put them in touch with their love object to an extreme degree.

Obsessive love has been romanticized in literature for centuries, as well as by the media, once the media came into existence. From the mutual suicides of Romeo and Juliet to even many of the most recent romantic movies, being obsessed with the object of one's love is often held up as something to aspire to rather than having the potentially devastating aftermath of the behaviors when the movies fade to black.

The concept of love as suffering, obsession, addiction and mental disorder is represented in idioms and proverbs:

One cannot love and be wise - people often do foolish things when they are in love; people often fall in love with a person they are not compatible with; people behave strangely when in love.

Let your heart rule your head - do something based on emotions rather than logic; act according to what you feel rather than what is sensible; do something because you want to, rather than for practical reasons; let your emotions control your sense of reasoning

The course of true love never did run smooth - Lovers will inevitably face problems or challenges. The phrase comes from Shakespeare's *A Midsummer Night's Dream*. Love as losing ability to judge and think straight is represented in metaphorical idioms:

Love goggles – The inability to see any flaws in one's beloved.

Love sees no fault – People are unable or unwilling to see the flaws in those with whom they are in love.

Love is blind is a commentary on the fact that most people in love do not see the faults in their beloved. This inability to see the imperfections in one's object of love usually occurs in the early stages of infatuation. The expression love is blind is first found in English in Geoffrey Chaucer's *The Merchant's Tale*: "For loue is blynd alday and may nat see." The proverb was further popularized by William Shakespeare in his plays *Henry V*, *Two Gentlemen of Verona*, and *The Merchant Of Venice*. The observation that love is blind is much older, and may be found in the writings of Plato: "For the lover is blind in his view of the object loved..."

Smitten with someone - suddenly start to like or love someone very much; obsessed with someone

Have a soft spot for someone – to have a sentimental weakness : a strong liking for someone or something.

To be crazy about - Be immoderately fond of or infatuated with

Head over heels in love had an interesting origin. In the 14th Century this phrase was written as "heels over head", literally describing when someone might fall over and end up with the heels of their feet above their head. By the 1800s, the phrase had become "head over heels" and changed to mean someone very much in love.

Love as suffering concept can be found not only in fixed metaphors, idioms, phrases and proverbs, but in quotes of famous people in English speaking countries.

Speaking to *Vogue*, Dakota Johnson confessed, "I think I'm a little bit heartbroken all the time, even when I'm in a happy relationship. I don't do casual very well, and my feelings, even the good ones, get so intense that they hurt."

Taylor Swift told *Elle*, "I realized there's this idea of happily ever after which in real life doesn't happen. There's no riding off into the sunset, because the camera always keeps rolling in real life."

Drake, [talking about his relationship with Rihanna](#) to *Elle*, expressed his feelings, "At the time it hurt, but she didn't mean to. I'll never put that on her. I was hurt because I slowly started to realize what it was. I guess I thought it was more."

Concept love includes a wide range of feelings and emotions. Concept Love as suffering and illness is related to different negative feelings which resulted in different Proverbs and idioms reflecting its mental disorder. Most expressions about love became fixed due to frequency of occurrence and apparent cycle. This concept presents a great interest in terms of its connection with psychology, linguistics and a lot of other disciplines.

References

1. McGraw-Hill Dictionary of American Idioms and Phrasal Verbs. © 2002 by The McGraw-Hill Companies, Inc.
2. Dina Anderson. Concept of love and some implications for education. Institute for Studies in Education of the University of Toronto. 1998
3. Karandashev V. Cross-cultural perspectives on the experience and expression of love. MI, USA. 2019
4. The Cambridge Advanced Learner's Dictionary. Cambridge University Press.
5. Oxford Dictionary of English (Oxford Dictionary Of English Third Edition). 2010.
6. Merriam-Webster's Collegiate Dictionary, 11th Edition, 2020.
7. The ICD-10 Classification of Mental and behavioural disorders. Diagnostic criteria for research. Geneva. 1993.
8. Karasik V.I. Cultural dominants in language // Language personality: cultural concepts. Volgograd-Arkhangelsk. 1996. p. 3-16
9. Vorkachev S. G. (2007). Love as lingvocultural concept. Moscow. Gnozis.

CONCEPT “EXPRESSION OF LOVE” AND ITS REALIZATION IN ADDRESSING THE BELOVED IN ENGLISH AND KOREAN.

Ким Юлия Сергеевна. Учитель-стажер кафедры практических дисциплин, УЗГУМЯ.

Annotation

Concept Expression of love has been studied in its lingvocultural aspect. The concept is realized verbally through terms or endearment. Korean and American culture is reflected in the addressing lovers and spouses. Koreans tend to be more possessive compared to more individualistic cultures. In English cute and sweet names prevail when the beloved ones call each other. They way people call each other reveals the cultural peculiarities and mentality.

Key words: expression of love, addressing, Korea and English.

Love has been an overused and overworked word in English language. It is a common word, which lay people and scholars routinely used in many contexts of social and personal life in a broad spectrum of meanings. Scholars frequently define the term *love* quite vaguely, or do not define it at all. It can stand for relationship, attitude, emotion, a state of mind, or anything else. The term *love* can denote a relationship between two people, an interpersonal attitude toward a person, an emotion, which a person experiences in a situation, etc. The word can denote a variety of interpersonal emotions, feelings, cognitions, and behaviors toward an object of love (God, child, parent, man, or woman), in general (this person is the best for me), or in specific situations and circumstances (first meeting, first date, separation, marriage, etc.). Varieties of loves govern our relationships with people.

In Russian linguistics, emotional concepts are classified as universal, since it is emotions that are “the central part that makes representatives of different ethnic groups more or less similar to each other” (Shakhovsky, 1996). In this regard, as a universal concept, the concept of "love" is evidently present in all ethnic linguistic cultures. The concept “love” has a nominative density, which is recognized as a conceptologically significant feature of a lingvocultural concept (Karasik, 1996), as well as a high degree of nominative diffuseness - a large number of secondary meanings of the concept name (Slyshkin, 2004).

The cultural definitions of romantic love also present a compilation of the descriptive features, in terms of feelings, thoughts, and behaviors, associated with romantic love in various cultural contexts.

Several scholars have defined romantic love using the elaborate set of features.

Rosenblatt (1967), for example, proposed the following eleven cross-cultural criteria to measure romantic love, which raters used to score importance of romantic love as a basis for marriage:

1. the idealization of potential spouse, especially of traits not directly related to the capacity to satisfy material needs,
2. ethnographer states romantic love is important,
3. marriages are not arranged,
4. non-compelled, idealization-based faith and loyalty to mate are common,
5. high incidence of elopement in societies where marriages are typically arranged,
6. married individuals give non-obligated gifts to one another and spend spare time together intertwining with each other.

Love emotions are experienced by many people, in various historical periods, and in most cultures of the world. Yet, these feelings display diversity - cultures influence how people feel, think, and behave being in romantic love. Thus, love is universal, but still culturally specific. Passionate love has existed throughout ages, yet, attitudes to passion and behaviors varied dramatically from one culture to another and from one temporal period to the next. In different times of history people interpreted love variously and embraced different attitudes toward romantic love; they ascribed different meanings to the concept of love and related words, feelings, and behaviors. The cases of Chinese and European history provide evident examples of diversity of love attitudes in historical perspective. Passionate love is an anthropological universal and its features primarily relate to evolutionary basics of mate selection that was important for people's survival. Yet, romance is culture-specific and based on historical and cultural traditions. Culture is a major factor that transforms passionate love into romantic love. Cultural values and traditional behaviors influence the expressions and experiences of love. Culturally influenced features are ones that pertain to cultural rituals of love and mating. Thus, the cultural perspective is as much powerful as evolutionary heritage in understanding of love.

Most of the information about the world comes to a person through a linguistic channel, therefore a person lives more in the world of concepts created by him/her for intellectual, spiritual, social needs than in the world of objects and things: a huge share of information comes to him through the word, and a person's success in society depends on how well he speaks the word, and not so much even in terms of the culture of speech, as the ability to penetrate the secrets of the language.

According to Maslova, mentality is a world outlook in the categories and forms of the native language, which combine the intellectual, spiritual and volitional qualities of a national character in its typical manifestations. The concept of a given culture is recognized as a unit of mentality.

According to A. Y. Gurevich, mentality is a way of seeing the world, it is by no means identical to ideology dealing with thought-out systems of thought, and in many ways, perhaps the main thing, remains unreflected and not logically identified. Mentality is not a philosophical, scientific or aesthetic system, but the level of social consciousness at which thought is not separated from emotions, from habits and methods of consciousness. So, mentality is that invisible minimum of spiritual unity of people, without which the organization of any society is impossible. The mentality of the people is actualized in the most important cultural concepts of the language. Mentality is a category that reflects the internal organization and differentiation of mentality, a mindset, a people's mindset; mentalities are psycho-lingual-intelligences, different-scale linguocultural communities. As the analysis of scientific literature shows, the mentality is understood as a certain deep structure of consciousness, which depends on sociocultural, linguistic, geographical and other factors. The peculiarities of national mentalities are manifested only at the level of a linguistic, naive, but not a conceptual picture of the world (Y.D. Apresyan, E.S. Yakovleva, O.A.Kornilov). Each of them is a unique subjective representation of reality, which includes objects of both immediate and mediated reality, to which such components of culture as myths, traditions, legends, religious beliefs belong.

Love can be expressed verbally and non-verbally. People say they love each other directly or they simply show their affection through terms of endearment. Every nation has its way of addressing the loved ones. In English the lovers or spouses call each honey, darling, baby, bunny, pumpkin, etc.

According to the *Oxford English Dictionary*, it was in the seventeenth century that "baby" was first used as a romantic term of endearment. In Aphra Behn's 1694 novel, *Love-Letters Between a Nobleman and His Sister*, Philander, the male hero, declares himself "not able to support the thought that any thing should afflict his lovely Baby." (In spite of the title—and as fitting as it would be if "baby" were coined in an incestuous context—the "sister" in question is a relation by marriage.) And it isn't just English-speakers who call each other "baby"; many languages have similar terms, from the French *bébé* to the Chinese *baobei*.

Alice Robb supposes there may be evolutionary reasons that men infantilize female partners or even seek out women who subconsciously remind them of babies. In the mid-twentieth century, Austrian ethologist Konrad Lorenz proposed that babies' cuteness is an evolutionarily advantageous adaptation without which they wouldn't survive; adults need some sort of incentive to provide them with constant care, and Lorenz thought that motive was admiring their cuteness. He believed men carry this preference into adulthood by looking for womenwhoretain elements of babyish "cuteness."

In Korean the most common Korean terms of endearment you can use for the one you love.

- Jagiya (자기야) – “Honey” or “Baby”
- Nae sarang (내 사랑) – “My Love”
- Yeobo (여보) – “Honey” or “Darling”
- Aein (애인) – “Sweetheart”
- Aegiya (애기야) – “Baby”
- Naekkeo (내꺼) – “Mine” or “My Sweetheart”
- Gongjunim (공주님) – “Princess”
- Wangjanim (왕자님) – “Prince”
- Oppa (오빠) – “Older Brother” (from younger female)
- Seobangnim (서방님) – “Husband”

Oppa” is a polite term used by Korean females to address an older male friend. It basically means “older brother”. It is also commonly used by women to address their older boyfriends. While I believe there is nothing wrong in calling your husband “Oppa” or whatever term of endearment you are comfortable with, It is better not to call your husband oppa in front of your in-laws or Korean elders. For example, my Korean teacher, who was over 50 years old couldn't choose how to call her husband because her in-laws were very strict about it demanding her to use formal addressing. Jagiya (자기야) has a very interesting origin. The first meaning of this word is “oneself”. It seems as if you are calling yourself when you call your spouse. It's like you are one whole body and soul. It's would be a weird way of calling someone in individualistic cultures. Another way of calling someone you love is Naekkeo (내꺼) – “Mine”. In Korea a girl would be happy to be called like this. She feels she is his not anyone else's. However in Western culture where women like to independent might feel uncomfortable being called someone's.

Love has been studied by many researchers in different linguistic branches. Different types of love have been of great interest but romantic love prevails in most researches. In spite of the fact that love is a universal feeling. Concept “expression of love” reveals different attitude and perception of it. Terms of endearment differs from culture to culture. They depend on cultural peculiarities. American and Korean way of addressing the beloved illustrates the difference between understanding and expressing love in these lingvocultures.

References

1. Shakhovsky V.I. Emotions and their conceptualization in various lingvocultural contexts // Rusistika. Issue 1. - Kiev, 2001. - p. 13-19.
2. Karasik V.I., Slyshkin G.G. Lingvocultural concept as a research unit // Methodological problems of cognitive linguistics: Sat. scientific. tr. / Ed. I.A. Sternin. - Voronezh: Voronezh State University, 2001. p. 75-80. 79
3. Karandashev V. Cross-cultural perspectives on experience and expression of love. Springer Nature Switzerland AG 2019. P.31-52.
4. Karandashev, V. (2015). A Cultural Perspective on Romantic Love. Online Readings in Psychology and Culture, 5(4).<https://doi.org/10.9707/2307-0919.1135>
5. Maslova V.A. Lingvoculturology. Publishing house "Academy". Moscow, 2001. P.36-39.
6. Oxford English dictionary. Oxford University press. 2012
7. [Robb](#) A. Why Do Adult Romantic Partners Call Each Other "Baby?" The New Republic magazine. May 26, 2014
8. Gurevich A.Y. Human and culture: Individualism the history of culture. Moscow. 1990
9. Apresyan Y.D. Human image by language data. Linguistic issues 1. 1995.
10. Cho Tina. Korean picture dictionary. Tuttle publishing. 2010.
11. Lee J, Lee Y. Essential Korean Idioms. Seoul selection U.S.A, Inc. USA. 2017

ШЕЪРИЙ АСАРЛАР – БОЛАЛАРНИ МАЪНАВИЙ ШАКЛЛАНТИРИШДА МУҲИМ ТАРБИЯ ВОСИТАСИ

Муаллиф: Султонова Сайёрахон Турдалиевна

Андижон вилояти Қўрғонтепа тумани 16- мактаб бошланғич таълим
ўқитувчиси
Айсароҳунова Лобархон
Андижон вилояти Қўрғонтепа тумани 16- мактаб бошланғич таълим
ўқитувчиси

Маколада болаларни маънавий жиҳатдан шакллантиришда замонавий ўзбек болалар шеърларининг тутган ўрни ва унинг имкониятлари, буюк мутафаккирларимизнинг одоб-ахлоқ борасидаги қарашлари, уларнинг тарбияга, ватанпарварликка оид асарлари мукамал тарзда ёритилганлиги ҳақида сўз боради.

Калит сўз: бадий адабиёт, замонавий ўзбек болалар шеърлари, бола тарбияси, машғулот, ирода, тафаккур.

В этой статье идёт речь о роли значения современной узбекской детской поэзии в духовно-нравственном формировании детей младшего школьного возраста и её возмонсностях, высказываниях великих мыслителей о воспитании детей в духе патриотизма.

Ключевые слова: художественная произведение, современные узбекские детские стихотворения, средство, занятия, мыслитель, воля, мышление

In this article it is emphasized the role belles-lettres. sayings of great thinkers about spiritual-moral formation of primary aged children.

Key words: Lesson, story, fairy-tale, modern uzbek children's poems bringing up of a child, Alisher Navoiy, Amir Temur

Кичик ёшдаги болаларни замон руҳига мос миллий, тарихий мерослар, урф-одатлар, қадриятларга асосланган тарбияда шеъррий асарларнинг ўрни беқиёсдир. Болалар ёшлик давридан бошлаб шеърят оламига саёҳат қиладилар. Асардаги ижобий қаҳрамонлардан ўрнак олиб, ватанпарвар, тўғрисўз, ҳалол, зийрак бўлишга, салбий қаҳрамонларга эса ўхшамасликка ҳаракат қиладилар. Энг асосийси, комил инсон бўлиб вояга етадилар.

Шеъррий асарлар болаларнинг ёши, савиясига қараб ўз олдига ақлан ўстириш ва жисмонан баркамол қилиб тарбиялаш масалаларини кўяди. Болалар учун ёзиладиган ватанпарварлик ҳақидаги шеърларда озод ва обод юртнинг фаровон турмуши, йиллар давомида қўлга киритилаётган ютуқлари, маънавий бой мероси, ёш авлодларга яратилаётган барча шарт-шароитлар ҳақида маълумотлар бериб борилиши керак. Бунинг учун қуйидаги талабларга риоя этиш зарур;

- “Ватан, эл манфаати –муқаддасдир” тушунчасини англаш;
- ёш ва психологик хусусиятларни ҳисобга олиш керак;
- миллийлик билан бойитилиши керак;

- “Ватан озодлиги-олий саодат” шиорига амал қилиш керак;

Ватан

Кавсар Турдиева

Ватаним қайдадир?

Қалбим сўроқлар,

Юрагим боғланган

Яқин-йироқлар.

Ватан юрагимнинг

Тугилган жойи

Ўлкамнинг қуёши,

Юртимнинг ойи.

Ватаним жисмида

Мен ҳам бир бўлак,

Ватаним менга-ю,

Мен унга керак.

Болалар шоираси Кавсар Турдиева ватанпарварлик мавзусидаги кўпгина шеърларида Ватан учун ёш авлоднинг масъуллиги, улар юрт равнақи учун куч-ғайратларини аямасликлари кераклиги тараннум этилади. Она-Ватаннинг яратиб бераётган кенг имкониятларидан оқилона фойдаланишлари, шу билан бирга Ватаннинг юксалишига олиб келиши яққол кўрсатилади. Чунки озод ва обод юрт фарзанди –ўша элнинг келажаги , бир бўлаги, улар бир-бирини тўлдирди ва бир-бирига керак.

Ватан иқбол кутар

Кавсар Турдиева

Сенда, менда, бизда

Сендан, мenden, биздан,

Ҳар бир ўғил-қизда

Ҳар бир ўғил-қиздан

Ягонадир Ватан

Ватан иқбол кутар,

Асра уни ҳар дам

Бизга имкон тутар²

Ушбу шеърнинг ҳар бир мисраси ёш авлод учун гўё ҳаракат учун дастурдек жаранглайди. Ватан ёш авлодга кенг имкониятлар бериши натижасида келажакда буюк иқбол, равнақ кутишини, ягона ватанни асраб-авайлашини таъкидлаб беряпти.

Ёш авлоднинг маданий савияси, билим ва дунёқарашини ошириш, урф-одатларимиз, тарихий меросимизни асраб-авайлаш ва ривожлантириш, ватанпарварлик, умуминсоний қадриятларга ҳурмат руҳида тарбиялашда болалар учун ёзилган шеърларнинг ўрни бекиёсдир.

Болаларни ёшлиқдан озод ва обод Ватан, эркин ва фаровон турмуш тарзини онгига сингдириб боришда шеърларнинг ўрни бекиёсдир. Шоирлар ўз шеърларида ватан тушунчасини кенг кўламда ёритиб, мазмунини таҳлил қилиб боради . Бошланғич синф ўқитувчисининг асосий вазифаси шеърнинг асл мазмунини тўлиқ ҳис этиш ва бола қалбига миллий ғоя асосида сингдиришдан иборатдир.

Кичик ёшдаги болаларда ҳар бир нарсага қизиқиш, майл кучли булади. Уларнинг психо-физиологик хусусиятлари маънавий тарбия учун қулай имкониятлар яратади. Улар жуда ҳам зеҳнлилиги , ўрганишга осон берилишлари билан ажралиб турадилар. Улар жўшқин, образли қаҳрамонларни кўз ўнгида ифодалаб, уларнинг узига хос жиҳатлари , хусусиятлари,

ҳарактерларини тушунадилар. Ана шундагина уларда турли хулосалар пайдо бўлади. Масалан:

Турналарга қойилман

Пўлат

Мўмин

*Эй ,турналар, Турналар
Борми мактаб, синфингиз?
Мени солди ҳайратга
Интизом-тартибингиз.
Қатор бўлиб борасиз
Сира четга чиқмасдан.
Устозингиз кетидан
Учасиз ошиқмасдан.
Шу учиида самода
Сайрайсиз чуғур - чуғур.
Тушунмасман , эҳтимол,
Маъноси бордир чуқур?
Жон-жон дея учардим
Бўлсайдим сафингизда.
Таълим олгим келади
Сизнинг мактабингизда.¹*

Маънавий тарбия усуллари орқали болалар меҳр-оқибатли, хушмуомалали, сабр-қаноатли булишга даъват этади. Ватанпарвар , меҳнатсевар, катталарга хурматда, кичикларга иззатда бўлиш, тўғрисиўз, камтар қилиб тарбияланади.

Шеърларни ўқиш, ёдлаш усуллари орқали болаларнинг беғубор қалби ва орзу тилаклари акс эттирилади. Улар болалиқдан бошлаб юқори мақсадлар сари қадам қўяди ,интилади.

Она –Ватан равнақи учун ёш авлоднинг масъуллиги , куч-ғайратларини аямасликлари, она –Ватаннинг яратиб бераётган кенг имкониятларидан тўлақонли фойдаланишлари барчанинг асосий мақсадидир.Чунки юрт фарзанди ўша элнинг бир бўлаги. Улар бир-бирини тўлдиради ва бир-бирига керак.

Болалар шеърлари орқали буюк аждодларимизга чексиз меҳр-муҳаббат уйғотиш, уларнинг маънавий бой меросларини, куч-қудратларини жажжи қалбига сингдира олиш,ғурурланиш, фахрланиш ҳиссини уйғотиш асосий вазифалардан биридир.

“ Камолот ” кутубхонаси .Янги аср. Тошкент 26-бет

Ал-Бухорий, Ат-Термизий ҳазрат бизга,

Улугбек –у Ал Фарғоний савлат бизга.

Темур бобо, Мангуберди давлат бизга,

Буюк халким, суюк халким бизга ишон.

Болада қаҳрамонларнинг хатти-ҳаракатларинигина эмас, балки ҳаракатларнинг сабабларини идрок этиш, уларнинг турли вазиятларда ўзаро алоқасида ёрдам берадиган матнга ўз муносабати пайдо бўлади. Дўст, сирдош, қайғудош бўлиш болада инсонларнинг турли хатти-ҳаракатларини маънавий баҳолаш имконини беради. Масалан : шохдан-шоҳга кўниб, тиним билмай учиб юрган сайроқи қушчага меҳрибонлик билан бирга яшашни таклиф этиш, ўзини озод ва хур Ватаннинг шўх ва қувнок фарзанди эканлигини ҳис этиш ва хоказолар.

Буни Абдулла Ориповнинг «Қушча» шеъри орқали ҳам ифодалаш мумкин.

*Гоҳ бутоққа, гоҳ гулга қўнар,
Тиним билмас сайроқи қушча.
Нечун баҳор сени ром этган,
Қайда эдинг баҳор келгунча?
Кел яшайлик ҳамиша бирга,
Бизда баҳор, гуллар барчаси.
Билсанг мен ҳам чаман ўлкаминг
Шўх ва қувнок , шод ўғилчаси.*

Ҳис – туйғу кўтаринкилиги ва бадиий асарни бевосита идрок этиш , бадиий адабиёт образига кўникиш, воқеликни тушуниб етиш ва англаб олиш билан ҳали етарли боғлиқ бўлмайди. Бироқ бундай идрок этиш самаралилиги болага ҳаёт тажрибасини бир қатор бойитиш имконини беради. Бола шеърда тасаввур қилаётган вазиятга жуда тез кириб кетади. Унда тезда «яхши» ёки «ёмон» қаҳрамонларга нисбатан майл ёки хушқурмаслик кайфияти пайдо бўлади.

Масалан : **“Яхши бола, ёмон бола”**

Кавсар Турдиева

*Гуллар экиб дарахтларни окланглар,
Табиатнинг гўзаллигин сақланглар.
Жонзодларга кимда меҳр кучли, мўлдир,
Билиб қўйинг бундай бола яхши, зўрдир.*

Ушбу шеър орқали бола таълим –тарбиясида ижобий ва салбий хислатлар бир-бирига таққослаш орқали очиб берилган. Ўқувчилар меҳнатсевар ва дангаса болаларнинг ҳарактерларини бир-бирига солиштириб , ўзларига керакли хулосаларни чиқариб оладилар. Бу эса ўз навбатида ўқувчиларни мустақил фикрлашга , баҳс-мунозара қилишга ундайди. Натижада, болаларнинг оғзаки нутқи, мустақил фикрлаш қобиляти шаклланади.

Хулоса шуки, ҳозирги кунда таълим-тарбия олдида турган асосий мақсадлардан бири ёш авлод қалбига буюк аждодларимизнинг асрлар давомида орттирган маънавий бойликларини сингдириш, уларда инсоний фазилатларни

қарор топдириш ва мунтазам ривожлантириб бориш. Ватан. миллат олдидаги бурч ва масъулиятни ҳис этишга ўргатишдан иборатдир.

Фойдаланилган адабиётлар:

1. И. А. Каримов “ Юксак маънавият-енгилмас куч” тошкент 2008 йил
2. М. Жумабоев Болалар адабиёти .Ўқитувчи нашриёти-матбаа ижодий уйи. Тошкент -2013
3. “ Камолот ”кутубхонаси “ Бўладиган болалар” Тошкент -2013

8-DEKABR KONSTITUTSIYA KUNIGA BAG'ISHLANGAN TADBIR SSENARIYSI

Jabborova Barno Quramboyevna

Toshkent shahar Mirobod Tumani 154-maktab boshlang'ich sinf o'qituvchisi

Tadbir o'tkaziladigan joy bayramona bezatilgan. Chor atrofga Konstitutsiyamizga bag'ishlangan shiorlar, devoriy gazetalar ilib qo'yilgan. Shuningdek, siyosiy adabiyotlar, o'quvchilarning qomusimiz haqida yozgan ma'ruzalari, ijodiy ishlari ko'rgazmasi tashkil etilgan.

(Vatan haqidagi kuy taraladi va sahnaga adabiy kecha qatnashchilari chiqadi).

1-boshlovchi - Qo'lingda erk boshda yalov, tilingda shurud,
Vataning bor, maktab-bog'chang, or-nomusing bor.

2-boshlovchi:-O'zbekiston deb atalgan muqaddas hudud,
O'z Davlating, Qomusing, o'z madhiyang bor

Madhiya yangraydi

1-boshlovchi: Shukrona aytamiz qutlug' kunlarga,
Ma'noga, mazmunga to'liq kunlarga.
Farovon, nurafshon ulug' kunlarga,
Ey, ozod diyorim – O'zbekistonim!
Ey, ozod diyorim – O'zbekistonim!

2-boshlovchi: Yangi davr keldi, o'zgardi zamon,
Zamon zayli bilan o'zgardi inson.
O'zgardi jamiyat, o'zgardi hayot,
O'zgardi qo'shig'-u o'zgardi hayot!

1 – boshlovchi: - Assalomu alaykum, azizlar, qalbi otash, mehri quyoshlar. Mana bugun qomusimizning 28 yillik bayrami munosabati bilan Baxtnomamizni kuylash sharafiga ega bo'lib turibmiz. Bayramga bag'ishlangan tadbirni, marhamat, tomosha qiling.

2 –boshlovchi

Baxtiyorman hur elimning
Adolatli shioridan,
Xalqim dildan ulug'lagan,

Jahongir

Mana, ko'ring, havas qiling,
Unib o'sgan hidoyatdan.
Saodatli elga baxt yor,

Tafakkuri, qaroridan.
Qoyil qolsin ro'yi zamin,
Odillikdan, adolatdan.

Iymonu e'tiqodim bor.
Munisgina onam kabi,
Istiqlolim baxtinga yor.

Hamma: Zavol ko‘rmas iqbolim bor!

Said Sening bitik yo‘ling kurashdir yiroq,
Bir bobing To‘maris ko‘targan chiroq.
Yozdi bir bobingni qon bilan Shiroq,
Ey mening o‘zligim- g‘urur, nomusim,
Konstitutsiyam – oliy qomusim.

Kamron

Sening manzilingni ko‘zlagan karvon,
G‘aznaviy, Temuriy, Boburiy davron,
U karvon boshida Navoiy sarbon.
Ey mening o‘zligim- g‘urur, nomusim,
Konstitutsiyam – oliy qomusim.

Azat - Havas qilsa arzigulik, baxtim bor,
Nurli yo‘lga boshlaguvchi ahdim bor.
Fidodirman toki tanda qonim bor,
Men elimning Qomusini kuylayman!

1 – boshlovchi: -O‘zbekiston Respublikasining Konstitutsiyasi o‘z xalqining huquqlarini himoya qilib, hozirgi va kelajak avlodlar oldidagi yuksak mas’uliyatni anglagan holda, Respublika fuqarolarining munosib hayot kechirishlarini ta’minlashga erishish, tinchlik va milliy totuvlikni ta’minlash maqsadida qabul qilingan. Biz uni g‘urur bilan “Baxtimiz Qomusi”, deya ataymiz.

2 – boshlovchi: Konstitutsiyamiz 1992 yil 8 dekabrda O‘zbekiston Respublikasi Oliy Kengashining 11 sessiyasida qabul qilingan.

-Qani bolalar, Konstitutsiyamiz haqida siz nimalarni bilasiz?

Omina— 1990-yil iyun O‘zbekistonda Mustaqillik Deklaratsiyasi e’lon qilindi. Bu mustaqillik uchun ilk qadamlardan bo‘ldi.

Muslima: 1991-yil 31-avgust O‘zbekiston o‘z mustaqilligini e’lon qildi.

Mustaqillik kuni muborak bo‘lsin.

Mustaqillik berdi bizga saodat,

Toabad istiqlol oftobi kulsin.

Berdi e’tiqod-u, keng imkoniyat.

“Diyor madhi” qo‘shig‘i

Bilol: 1992-yil 2-mart O‘zbekiston Respublikasi BMT a’zligiga qabul qilindi.

Sen ham endi tenglar ichida tengsan,

Bag‘ri butun yurtsan va bag‘ri kengsan.

Sendek xalqimning ham bag‘ri butundir,

Dunyo binosida bitta ustundir.

Millatlar uyida barcha qatori

Uning xos o‘rni bor- qatorda nori

Alisher:

Yaxshilar tufayli ozod diyorim,

Ozodlik tufayli obod diyorim,

Eng Oliy Qomusga chekkanda imzo.
Yaxshilarni ko'rdi o'zidan rizo.
Ne qissa. Hurriyat qomusidir u.
Ulusning oriyu nomusidir u .
Istiqlol bir yoshdan oshgan chog'ida.

1-boshlovchi: Mustaqil O'zbekistonning Konstitutsiyasi, Prezidentimiz qayd etganidek, o'zining tub mohiyati, falsafasi, g'oyasiga ko'ra yangi hujjatdir. Undagi g'oya va printsiplar fuqarolik jamiyatini va huquqiy davlatni shakllantirishga asos qilib olingan.

2-boshlovchi: Asosiy Qomusimizda xalq hokimiyatining real omillari ko'rsatib berilgan. Hammamizga ma'lumki, davlatimizda amalga oshirilayotgan barcha ishlar, siyosiy-iqtisodiy, ijtimoiy va madaniy islohotlarning hammasi xalq, inson manfaatlari, uning turmush tarzini yaxshilashga xizmat qiladi. Har bir kunimizning baxtli, dasturxonimiz to'kin, xonadonimiz yopyg' bo'lishining negizini tashkil etadi.

Mubina: 1-modda: O'zbekiston suveren demokratik Respublika. Davlatning O'zbekiston Respublikasi va O'zbekiston degan nomlari bir xil ma'noni bildiradi Karnay-surnay ovoz berdi jahonga,
Jahonni qaratdi O'zbekistonga.
Temurning ruhiga qilib qasamyod,
Yolboshchimiz etdi xalq dilini shod,
Yo'l boshchi so'zini ettirdi davom,

Sevinch:

Ma'rifat bo'stoni ezgu dostoni,
Dostligu tinchlikning metin qo'rg'oni,

“Dutor” raqs

Shermuxammad: 3-modda: O'zbekiston Respublikasi o'zining milliy-davlat va ma'muriy-hududiy tuzilishini, davlat hokimiyati va boshqaruv organlarining tizimini belgilaydi, ichki va tyashqi siyosatini amalga oshiradi. O'zbekistonning davlat chegarasi va hududi dahlsiz va bo'linmasdir.

Dunyo xaritasin bezab shersimon,
Qulochini yoydi hur O'zbekiston.
Xaritaga soling diqat nazarin,

U tug'ildi yaxshilikning bog'ida.
Mustaqillik bergan oliy baxtdir bu,
O'zbekka yarashgan toj-u taxtdur bu.
Konstitutsiyamiz nodir chinakam
U biz uchun eng oliy hakam!



Dilida xalqiga chuqur ehtrom
Hech hazon bo'lmasin biz kezgan
chaman,
Bizdan qolsin ozod va obod Vatan.

Ey, ozod diyorum, O'zbekistonim.
Ey obod diyorum O'zbekistoni!

Ko'ring, havas qiling yurtim manzarin.
U qaddin rostlagan sherga o'xshaydi.
Pahlavon, bahodir erga o'xshaydi.



Shu tilda Temur bobo
Lashkarga buyruq bergan .
Navoiy tuzgan navo,
Bobur gavharlar tergan

Manzura: 5-modda: O‘zbekiston
Respublikasi qonuni bilan tasdiqlangan
o‘z davlat ramzlari- bayrog‘i, gerbi va
madhiyasiga ega.

Olam ahli bilan qilib barobar,
Ayladi qadr don, do‘st-u birodar.
Chiqardi millatlar uyin to‘riga,
“Yurt bayrog‘i” qoshig‘i

Durdona: 6-modda: O‘zbekiston Respublikasining poytaxti – Toshkent shahri.
Ey ko‘hna diyorim, ona Toshkentim,
Tarixda nomi Choch, gohi
Shoshkentim!

Binkentu, Banokat, ko‘zi yosh kentim,

Soliha: 7-modda: Xalq davlat hokimiyatining birdan-bir manbayidir.
Adolatning qo‘yib tamal toshini,
Yo‘lboshchi ko‘tardi xalqning boshini.
U tinim bilmasdan ishladi shoyon.
Konstitutsiyaga fido qildi jon.

Birnchi o‘ringa qo‘yib insonni,
Inson sharafiga baxsh etdi jonni.

Baxodir: 29-modda. Har kim fikrlash, so‘z va e‘tiqod erkinligi huquqiga ega.
Har kim o‘zi istagan axborotni izlash , olish va uni tarqatish huquqiga ega, amaldagi

Istibdod zanjirin uzib batamom,
O‘zligin olamga etdi namoyon.
Ozod nafas oldi bu jaho aro,
Va dunyo bog‘iga baxsh etdi oro.

Asadbek: 4-modda: O‘zbekiston
Respublikasining davlat tili o‘zbek tilidir.
O‘zbekiston Respublikasi o‘z hududida
istiqomat qiluvchi barcha millat va
elatlarning tillari, urf-odatlar va an‘analari
hurmat qilinishini ta‘minlaydi, ularning
rivojlanishi uchun sharoit yaratadi.

“Til- xalqning shavkat- shoni”,
Bu bobolar kalomi
Ona tilim unvoni Davlat tili maqomi

Umr qo‘shdi O‘zbekiston umriga.
Mulki jahon bayroqlari qatori,
Shula sochdi bayrog‘imiz sharori.
Olam aro madhiyamiz yangradi,
Eshitganki, kishi joni yayradi.
Mustaqillik bergan oliy baxtdir bu,
O‘zbekka yarashgan toj-u taxtdur bu!

Egilgan, sinmagan, boshi Toshkentim!

Qonunlar insonga qilmasa xizmat,
Qonunlar insonni etmasa izzat.
Qonun emas, dedi undayin qonun,
Qonunda Insondir zori Humoyun.
Davlatning sharafiga, shoni insondir,
Tanasi, yuragi, joni insondir.

konstitutsiyaviy tizimga qarshi qaratilgan axborot va qonun bilan belgilangan boshqa cheklashlar bundan mustasnodir. Fikr yuritish va uni ifodalash erkinligi faqat davlat siri va boshqa sirlarga taalluqli bo'lgan taqdirdagina qonun bilan cheklanishi mumkin

Abdulaziz: 31-modda: Hamma uchun vijdon erkinligi kafolatlanadi. Har bir inson xohlagan diniga e'tiqod qilish yoki hech qaysi dinga e'tiqod qilmasligi huquqiga ega. Diniy qarashlarni majburan singdirishga yo'l qo'yilmaydi.

Tiklandi iftixor va milliy g'urur,
Endi o'zbekman deb ayturmiz mag'rur.

Tiklandi qadriyat tarix va moziy,
E'tiqod, din-iymon, ilmiy ilohiy.

Tiklandi an'ana, urf-odatimiz,

Shavkat: 41-modda: Har kim bilim olish huquqiga ega. Bepul umumiy ta'lim olish davlat tomonidan kafolatlanadi. Maktab ishlari davlat nazoratidadir.

Ilmli kishini qadrlar zamon.

Ilm bilan bezar umrini bashar

Ne zamon qadrlar jumlayi jahon,

Umri oqibatda topgaydir qadr,

Ilm bilan bezar umrini bashar.

Ilmdan yaratdi eng oliy qasr.

Ilm-katta boylik, ilm-siyimu zar,

Feruza: 49-modda Fuqarolar O'zbekiston xalqining tarixiy, ma'naviy va madaniy merosini avaylab-asrashga majburdirlar. Madaniyat yodgorliklari davlat muhofazasidadir

Obidalar, qo'lyozmalar

Yodgorlikni asrar bo'lsang

Ham osori atiqqa,

Asraganday ko'zingni,

Bobolardan xabar berar,

Shunda saqlab qolajaksan

Har nafas, har daqiqa.

Kelajakni, o'zingni

Parizoda: 50-modda Fuqarolar atrof tabiiy muhitga ehtiyotkorona munosabatda bo'lishga majburdirlar

Bugun ekkan qalamchang

Tog' go'zal, o'tloq go'zal,

Katta terak bo'ladi.

Sevamiz gul atrini.

Faqat uni avaylab

Esda tutaylik, do'stlar,

Asrash kerak bo'ladi

Tabiatning qadrini

Sahna ko'rinishi

Fazliddin: 55- modda Yer, yer osti boyliklari, suv, o'simlik va hayvonot dunyosi hamda boshqa tabiiy zahiralarni umummilliy boylikdir, ulardan oqilona foydalanish zarur va ular davlat muhofazasidadir

Yer, yer osti boyliklar,

Qanoat, insof darkor,

Suv, o'simlik dunyosi-

Tagi mo'l bo'lgan bilan,

Umummilliy xazina,

Kelajakning haqqi bor,

Topilmaydi qiyosi.

Oqilona foydalan!

Rivqo: 64-modda: Ota- onalar o‘z farzandlarini voyaga yetgunlariga qadar boqish va tarbiyalashga majburdilar. Davlat va jamiyat yetim bolalarni va ota-onalarining vasiyigidan mahrum bo‘lgan bolalarni boqish, tarbiyalash va o‘qishni ta‘minlaydi, bolalarga bag‘ishlangan xayriya faoliyatlarni rag‘batlantiradi.

Ko‘zlarida mehr bor, so‘zlarida sehr bor,

Beshik ustida bedor- mehribon onaizor.

Oq yuvib, oq taragan, yo‘limizga qaragan,

Ko‘nglimizga qaragan- mehribon onaizor.

Ota-oila suyanchi, tog‘dek ulug‘ tayanchi,

Biz tufayli quvonchi, baxtimizdan baxtiyor,

Sog‘-salomat yursinlar, kamolimiz ko‘rsinlar,

Ertaga ham bo‘lsinlar baxtimizdan baxtiyor

Sabrina: 66-modda. Voyaga yetgan, mehnatga layoqatli farzandlar o‘z ota-onalari haqida g‘amxo‘rlik qilishga majburdirlar

Jonajon onajon!

Mehribon otajon!

Siz hayot feringiz,

Bol, novvot berdingiz.

Quyoshim, oyimsiz,

Bor bo‘ling doim Siz!

Ulg‘ayib albatta,

Bir umr xizmatda

Bo‘lamiz begumon,

Otajon, onajon

Mustafo: 68- modda O‘zbekiston Respublikasi viloyatlar, tumanlar, shaharlar, qishloqlar, ovullar, shuningdek Qoraqalpog‘iston Respublikasidan iborat

Viloyatlar, tumanlar,

Shaharlar, shaharchalar,

Qishloqlar-u ovullar va

Qoraqalpog‘iston-

Bari-bari jam bo‘lib,

O‘zbekiston atalar ,

Shunday gul-chechaklardan

Yaralgan go‘zal bo‘ston!

Raqs (Xorazmcha)



1-boshlovchi: Konstitutsiya jahon andozasida yozilgan, ilg‘or va takomillashgan Qomusdir. U huquqiy-demokratik davlatning eng asosiy qonuni hisoblanadi.

Konstitutsiyamizning qanchalar mukammal ishlab chiqilishi, mamlakatda amal qilinishi

2-boshlovchi: Ayniqsa, xalq manfaatlariga xizmat qilayotganligi yurtdoshlarimizning ertangi kuni porloqligidan dalolat beradi. U mustaqillik, ozodlik va xalqparvarlik g'oyalari bilan sug'orilib, kelajakda O'zbekistonning buyuk davlatga aylanishini ta'minlashga qodirdir.

Aql Adolatni etur ustuvor.

Adolatli jamiyatga berganda baho

Qomusimiz nodir, tengsiz va a'lo!

Vatan posbonimiz bo'laylik hushyor,

Nifoq urug'ini sochmasin ag'yor,

Fidoi bo'laylik Mustaqillikka,

Bizni chorlamoqda haq ahillikka.

“Vatan” qo‘shig‘i





1-boshlovchi: Mana O‘zbekiston Respublikasi Konstitutsiyasining 27 yilligiga bag‘ishlangan tadbirimiz nihoyasiga yetib bormoqda

2 boshlovchi: Hozirgi so‘zni maktabimiz rahbari Mirsaatova Nasiba opa Surabovnaga beramiz.

1 boshlovchi: Tenglarning ichida bugun teng o‘zim,
Jahoniy to‘nlarga yoqa, yeng o‘zim
Dunyolar bag‘rimda, bag‘ri keng o‘zim

2-boshlovchi: Ey mening o‘zligim- g‘urur nomusim,
Konstitutsiyam-oliy qomusim

“AFRIKA MATERIGI: EKVATORIAL O‘RMONLAR VA SAVANNALAR” MAVZUSINI O‘RGATISH MASALALARI

*Abdullayeva Nigora Jabborovna - Toshkent shahri Yunusobod tumanidagi
302-umumta’lim maktabining
geografiya fani o‘qituvchisi
e-mail: busido2005@mail.ru*

Annotatsiya: Maqolada “Afrika materigi: ekvatorial o‘rmonlar va savannalar” mavzusini o‘rgatishning nazariy masalalar va muammolar tadqiq qilingan. Bu mavzuni o‘quvchilarga juda qiziqarli tarzda tashkil qilish va ularni qiziqtirish yo‘llari bayon qilingan.

Kalit so‘zlar: iqtisodiy geografiya, ekvatorial, afrika materigi, o‘rmonlar, savannalar, integratsiya, kompetensiya, subtropik o‘rmonlar, tropik o‘rmonlar.

Аннотация: В статье рассматриваются теоретические вопросы и проблемы преподавания темы «Африканский континент: экваториальные леса и саванны». Вот как составить один для использования со своими учениками.

Ключевые слова: экономическая география, экваториальный, африканский континент, леса, саванны, интеграция, компетенция, субтропические леса, тропические леса.

Annotation: The article deals with theoretical issues and problems of teaching the topic "The African continent: equatorial forests and savannahs." Here's how to compose one for use with your students.

Key words: economic geography, equatorial, African continent, forests, savannas, integration, competence, subtropical forests, tropical forests.

Mamlakatimizda raqobatbardosh milliy kadrlar tayyorlash tizimini bunyod etish, geografik bilimlarni turli fan sohalari va texnikada qo‘llashning juda keng imkoniyatlarini ochib berish, ta’lim, fan va ishlab chiqarish samarali integratsiyalashuvini ta’minlash borasida olib borilayotgan islohotlar umumta’lim maktablari bitiruvchilariga muayyan kasbga umumta’lim fanlar orqali yo‘naltirish, mehnat bozorida ishlashga tayyorlash, texnologiyalar va yondashuvlardan foydalanish imkoniyatlarini kengaytiradi.

Ushbu mavzu 6-sinf darsligida bo‘lib unda, mavzuning o‘rgatish metodikasi mazmunini, uni o‘qitish metodologiyasini, mavzu bo‘yicha namunaviy dars ishlanmasini, bu mavzu bo‘yicha namunaviy multimedia ilovalari shakllantirilgandan so‘ng darsni tashkil qilish albatta o‘z samarasini beradi.

Ta’lim - tarbiyaga yetarlicha e’tibor bermagan mamlakatning kelajagi qanday ravnaq topishini aytish qiyin. Binobarin, har bir davlat o‘z taraqqiyotiga ta’lim - tarbiya sohasida o‘zi belgilagan maqsadalar va ko‘zlagan rejalar bilan bog‘langan

Issue 2. 2 January 2021

vazifalarga tayanadi. Davlatimiz taraqqiyotining muhim shartlaridan biri mukammal kadrlar tayyorlash tizimini ishlab chiqish va uni amalga oshirish bilan bog'liq. Shu asosda ta'lim tizimi yanada mukammallashib boryapti. XXI asr ilg'or texnologiyalar asri hisoblanadi. Ilg'or texnologiyalarni fan va texnikaning yutuqlarisiz tasavvur qilib bo'lmaydi.

Ta'lim jarayonida pedagog xodimlar ta'lim oluvchilarning psixologik va o'ziga xos xususiyatlarini, fiziologik rivojlanishini hisobga olgan holda axborot-kommunikatsiya texnologiyalari va o'qitishning innovatsion usullaridan foydalanishi, hozirgi bosqichda jahon rivojining yuz berayotgan ijtimoiy- iqtisodiy, ma'naviy-ma'rifiy o'zgarishlari ta'limni tubdan isloh qilish, uni o'tmishdan olgan mafkuraviy qarashlar va sarqitlardan to'la xalos etish, rivojlangan demokratik davlatlar darajasida, yuksak man'aviy va axloqiy talablarga javob beruvchi kadrlar tayyorlash hamda ta'lim-tarbiya jarayonini takomillashtirish orqali samaradorlikni oshirishni taqozo etmoqda.

Oxirgi yillarga kelib davlatimizning barcha sohalarida tubdan o'zgarish boshlandi, shu qatori ta'lim sohasida ham yangi islohatlar kiritildi. Bugungi kunda ta'lim mazmunini yangilash, takomillashtirish o'qitish samaradorligini va o'qituvchilarning kasbiy mahoratini oshirish, ilg'or pedagogik tajribalarni keng ommalashtirish bo'yicha ham ancha ishlar amalga oshirilmoqda. Bir qator normativ-me'yoriy hujjatlar bilan kompetensiyaviy yondashuvga asoslangan umumta'lim fanlari bo'yicha "Davlat ta'lim standarti" tasdiqlandi. Bunda eng asosiysi, Geografiya fanida o'quvchilarda tayanch va fanga oid kompetensiyalarni shakllantirish ifodalab berilgan.

XXI asr-axborot asri hisoblanib, pedagogdan har bir mashg'ulotlarida interfaol usullardan, axborot kommunikatsion texnologiyalardan foydalangan holda olib borishni talab qilinmoqda. Shunga asoslanib, geografiya darslarida mustaqil ish topshiriqlarni tashkil etishda ta'limga yangicha yondashish, mashg'ulotlarda pedagogik texnologiyalardan foydalanish zarur.

Qisqacha qilib aytganda, bugungi kunda barcha fanlar qatori geografiya fanini o'qitishda har bir fanga oid tushunchani o'rgatish jarayonida fanning keng tushunchalari asos bo'lishi, hayotdagi qaysi soha va vaziyatlarda qo'llanilishi haqida ham bilimlar berish muhim ahamiyat kasb etadi.

Bu mavzuni o'qitishdan maqsad, 6-sinfda Geografiya fanidan "Afrika materigi: ekvatorial o'rmonlar va savannalar" mavzusini yangi pedagogik texnologiyalardan foydalanib kengroq yoritib berish, darsni samaradorligini oshirish, darsni qiziqarli tashkil etish uchun mavzuga barcha o'quvchilarni ishtirok etishlarini ta'minlashdan iborat.

Mavzuni o'zlashtirish uchun vazifalar:

- mavzuga oid ilmiy-metodik adabiyotlarni to'plash va tahlil qilish;

- 6-sinf geografiya fani bo'yicha davlat ta'lim standartlarini tahlil etish;
- geografiya darslarida o'qitishda kompetensiyaviy yondashuv mohiyatini izohlash;
- geografiya fanidan mustaqil ishlar topshiriqlarini tayyorlashda innovatsion texnologiyalarni qo'llashning ahamiyatini o'rganish va foydalanish;
- geografiya fanidan mustaqil ishlar topshiriqlari bo'yicha namunaviy dars ishlanmasi tayyorlash.

Maqolaning maqsad va vazifalarining amalga oshirilishi, bugungi kunda geografiya darslarida mustaqil ishlarni tashkil etish va o'tkazishda metodik qo'llanmalardagi ba'zi yetishmovchiliklarning oldini olishga xizmat qiladi. O'quvchilar tabiat zonalarini tushunchasi bilan 6-sinf kursida tanishadi. Afrika materigini o'rganishda o'quvchilar dastlab materiklarni o'rganishda tabiat zonalarini ko'rib chiqadi. Materik tabiat zonalariga tegishli bo'lgan to'plagan bilimlar tuproq kartasi tabiat zonalarini kartalarida mavjud bo'lib ularni o'quvchilar mustaqil egallashi mumkin.

Barcha materikdagi (Antarktidadan boshqqa) tabiat zonalarini o'rganish natijasida o'quvchilar yarimsharlar tabiat zonalarini kartasida ularning geografik o'rinlarini ko'rsata olishi, tuproq, o'simligi, hayvonot dunyosiga mos bo'lgan o'zgachliklarni ajrata olishi zarur. Shu bilan tabiat zonasi orasidagi bog'liqlik materikdagi tabiat zonasining o'simliklari, hayvonot dunyosi tuproqdan foydalanish darajasi haqidagi ma'lumotlarni bilib olishlari maqsadga muvofiqdir.

O'quvchilar tabiat zonalarini o'rganish jarayonida yer shari tabiat zonalarini, iqlim kartasi va yarimsharlar tabiiy kartalarini qiyoslab borishi maqsadga muvofiqdir. Iqlim kartasidagi u yoki bu hudud qanday tabiat zonalarida joylashuvi va uning sababini kartalar asosida qiyoslab ochib berishi, tabiat zonalaridagi sabab bog'liqlikni ochib berish imkoniga ega bo'ladi.

Tabiat zonasidagi tuproq, o'simlik, hayvonot dunyosini o'rganishda har bir zonaga tegishli bo'lgan o'zgachliklarini ko'rsatish maqsadga muvofiqdir. Asosan ulardagi o'simlik va hayvonlarning tashqi ko'rinishi ochib berilishi ularni oson sezishni engillishtiradi. Materik tabiat zonalarini o'rganishda ular ichida yaqqol ajralib turadigan va zonalarining ichida eng katta hududga ega bo'lgan zonani saralab o'rganish zarur. Shunday qilinsa boshqqa materiklardagi tabiat zonalarini chuqurroq o'rganish uchun asos yaratiladi.

Asosan zonalarini o'rganishda uni oldingi o'rganilgan zona bilan va boshqqa materikdagi xiddi shunday zona bilan qiyoslab o'rganish samarali natijalar beradi. Asosan zonalarga tegishli bo'lgan o'zgachliklarni ochib berishda qiziqarli masalalarni keltirish o'quvchilarning darsda faolligini oshiradi. Masalan: Afrika

materigindagi Savannalar va siyrak o‘rmonlar uchun tipik bo‘lgan Baobab daraxtini quyidagicha ta‘riflab berish yaxshi natijalar beradi.

Olimlarning hisob-kitoblariga ko‘ra daraxt 4-5 ming yil yashashi bilan birga sayyoramizdagi eng baquvvat daraxtlardan biri hisoblanadi. Daraxt chanbari 2040 metr ga etadi. Lekin uning bo‘yi 45 metrdan oshmaydi. Salqin ob havoda uning yashilligi oshadi. Issiq paytda barglarini to‘kadi, buning sababi tanasidagi namlikni saqlash uchun. Baobab olovda yonmaydi lekin ularning dushmani fillar hisoblanadi, sababi fil uning namli va kalsiyga boy barglarini yahshi tanavvul qiladi. Uning mevalari quruq mavsumda pishadi va maymunlar uchun oziq hisoblanadi, mevasidan odamlar kraxmal olib tandirda non yopadi. Mevalari qobiqlaridan musiqa asboblari tayorlanadi. Baobab urug‘i dori sifatida ko‘p kasalliklarni emlashda foydalaniladi. Qobiqlaridan tolchaqlar olinib gitaraga tor va xo‘jalikda arqon ip yigirishda ishlatiladi.

Tabiat zonalari uchun material tayyorlashda faqat shu zona uchun tegishli bo‘lishiga e‘tibor berish kerak. Bundan tashqari tanlangan tuproq, o‘simlik, hayvon turlari mumkin bo‘lganicha shu materik uchun tegishli bo‘lishi maqsadga muvofiqdir. Masalan, Afrikaning ekvatorial va tropik o‘rmonlari uchun yog‘li Palma, Begemot, Tsetse pashshasi xos bo‘lsa, Janubiy Afrika materigida joylashgan ekvatorial o‘rmonlar uchun xos bo‘lgan ayrim turlarini aytish mumkin. Har zona uchun mos bo‘lgan o‘zgachaliklarini quyidagi jadvalni to‘ldirish orqali ajratish maqsadga muvofiq keladi.

1-jadval

Tabiat zonalari	Afrika		Janubiy Amerika	
	O‘simliklari	Hayvonot dunyosi	O‘simliklari	Hayvonot dunyosi
1. Namli ekvatorial o‘rmon zonasi				
2. Savannalar va siyrak o‘rmonlar zonasi.				
3. Subtropik o‘rmonlar zonasi.				

Bunaqa qiyoslovchi jadvalni to‘ldirish tabiat zonalarini mustahkam esda saqlashga yordam beradi va zonalarga xos bo‘lgan eng tipik tuproq, o‘simlik, hayvonlarni bilishga yordam beradi.

Darsning mustahkamlash bo‘limida tabiat zonasiga mos bo‘lgan o‘simlik va hayvonlar nomlari aralashtirilib beriladi. O‘quvchilar, nomi berilgan bu o‘simlik va hayvonlarning qaysi zonaga tegishli ekanligini ko‘rsatishi va yozishi kerak.

Hayvon va o'simliklarga mos o'zgachaliklar to'liq va har tomonlama bo'lishiga e'tibor berishi zarur. Tabiat zonalarining o'simlik va hayvonot dunyosiga shu tarzda javob berish tashkillashtirilsa kursni o'qitish davomida ko'p shunday o'simlik va hayvonlarni bilib olish imkoniga ega bo'linadi.

O'quvchilarga nima sababdan u yoki bu tabiat zonasida aynan shu o'simlikning o'sishi yoki hayvonning yashashi sabablarini tushintirish kerak. Masalan: Nima sababdan bu zonada doimiy yashil bargli daraxtlar o'sadi? Nima sababdan tropik o'rmonlarda juda katta bargli daraxtlar o'sadi? Nima sababdan Savannalar hayvonot dunyosiga juda boy Laterit va Qizil tuproqlarning o'zgachaliklarini ayting? va boshqalar.

O'quvchilarga o'simlik va hayvonlarning tashqi ko'rinishlarini esda saqlash maqsadida oz vaqtli o'yinlar tashkillashtiriladi. Uning uchun ikki konvertga materik tabiat zonasiga mos bo'lgan o'simlik, hayvonot dunyosidan beshtadan hayvon, o'simlik rasmlari qo'yiladi. Xoxlagan o'quvchilar chiqib konvert ichida nomlari yozilgan o'simlik va hayvonlar rasmlariga qisqa ta'rif berish talab etiladi. Kim tezda rasmdagi nomlarni to'liq va ularning qaysi tabiat zonalariga tegishli ekanligini aytsa shu o'quvchi g'alabaga erishgan hisoblanadi. Bunday o'yinlarni har bir materik tabiat zonalarini o'rganishda qo'llanish samarali natija berishini oldingi tajribalarda isbotlandi.

Tabiat zonasida insonning xo'jalik faoliyati misollar asosida ochib berilishiga alohida e'tibor berilishi zarur. Masalan Afrikada daraxtlarni o'tqazish uni kesishga nisbatan 14 marta kam yoki materik maydonining 44 foizi quruqlik zonalarida joylashganligi qanaqa oqibatlariga olib kelishini aniq misollar asosida aytib berish o'rinli. O'quvchilar esida tabiat zonalarini chegaralarini mustahkam egallashda yozuvsiz kartalarning ahamiyati katta.

Xulosa qilib aytganda umumiy o'rta ta'lim maktablarida geografiya fanini o'qitishda mustaqil ishlarni o'tkazishda pedagogik texnologiyalarni qo'llash orqali o'quvchida amaliy ko'nikmalrni rivojlantirish, ularning shu fanga bo'lgan qiziqishlarini, munosabatlarini yanada orttirish mumkin.

O'qituvchi o'quvchilarga o'zi o'tayotgan har bir darsi uchun pedagogik texnologiyalarning istagan turidan foydalanishi, qo'llashi mumkin. Buning uchun mutaxassisdan bilim va malaka, izlanish talab etiladi, xolos. Bularning barchasi ko'proq o'quvchilar mustaqil ish tayyorlab o'zlashtirib topshirsa shunda bilimi boyib boradi.

Ta'lim tarbiya jarayonida geografiya fanida mustaqil ish topshiriqlari quyidagi didaktik maqsadlarni amalga oshirishga xizmat qiladi:

- geografiya o'qitish metodikasidan o'zlashtirilgan nazariy bilimlarni mustahkamlash, kengaytirish, umumlashtirish va amaliyotga qo'llashga zamin tayyorlaydi;

- o‘quvchilarda geografik bilimlar asosida ko‘nikmalarni shakllantirish va rivojlantirish imkonini beradi.
- mustaqil ish topshiriqlari o‘quvchilarni kichik guruhlarda ishlash hamkorlikda izlanish, guruhning ball yig‘ishi, ularda ishga ma‘suliyatni, geografik xaritalar bilan ishlash, bajarilgan ishni umumlantirish va xulosa yasash ko‘nikmalarini shakllantirishga xizmat qiladi.

Geografiya fani darslarida mustaqil ishlardan foydalanish pedagogik texnologiyaning turli noan‘anaviy usullaridan foydalanish mumkinligi xulosa qilindi.

Yuqorida bayon qilingan fikrlardan kelib chiqib quyidagi tavsiyalarni berish mumkin:

1. Bugungi kundagi ilg‘or ta‘lim yangiliklarni aniqlash, ularning jamg‘armalarini tashkil etish, sinab ko‘rish, pedagogik amaliyotga joriy etish.
2. Ta‘limda o‘qitishni yangi texnologiyalar bilan mustahkamlab, tizimli yondashuv asosida uning umumiy samarasini yaxshilash.
3. Yuqorida bayon qilingan mavzuni yoritishda albatta zamonaviy ta‘lim texnologiyalardan foydalanish hamda har bir o‘qituvchi doimiy ravishda yangi bilimlarni egallab darsga kirishi lozim.
4. Geografiya darslarida mustaqil ishlarni tashkil etish mobaynida o‘qitishning interfaol metodlaridan foydalanishni yo‘lga qo‘yish, zarur o‘qitish vositalaridan samarali foydalanish.
5. Geografiya fani dunyoqarashni kengaytiradigan fanlar toifasiga kirishini inobatga olib, maktablarda bu fanning soatini ko‘paytirish maqsadga muvofiq.

Foydalanilgan adabiyotlar ro‘yxati

1. O‘zbekiston Respublikasi “Ta‘lim tog‘risida”gi Qonun. O‘zbekiston 2020-yil 23-sentabr.
2. A.Soatov, A.Abdulqosimov, M.Mirakmalov Geografiya. 6-sinf darslik. Toshkent, 2017.
3. X.Vahobov va boshqalar. “Geografiyani o‘qitish metodikasi” Toshkent.
4. N.Saidahmedov Pedagogik mahorat va pedagogik texnologiya. Monografiya. – Toshkent, 2003.
5. Uralova M., Davlatova G. Mashg‘ulotlarda interfaol usullardan foydalanish. O‘qituvchilar uchun uslubiy tavsiyanoma. Farg‘ona. 2008.

6. www.uzedu.uz - O‘zbekiston Respublikasi Xalq ta’limi vazirligining elektron sayti.
7. www.giu.uz - Toshkent shahar xalq ta’limi xodimlarini qayta tayyorlash va ularning malakasini oshirish hududiy markazining elektron sayti.
8. www.ziyonet.uz - Ijtimoiy axborot ta’lim portalining elektron sayti.

ASINXRON ELEKTR DVIGATELLARINI HIMOYASINI TAKOMILLASHTIRISH.

**Islom Karimov nomidagi Toshkent davlat texnika
universiteti energetika fakulteti magistrлари:**

Yuldashev Elmurod Umaraliyevich.

Yuldasheva Mohinur Abduxakim qizi.

5A310704- Elektrotexnik majmualar va tizimlar (sanoat)

Annotasiya: Asinxron elektr dvigatellarini himoyasini takomillashtirishda zamonaviy himoya apparati BMP3 dan foydalaniladi.

Kalit so'zlar: Asinxron elektr dvigatel, himoya apparati (Блок микропроцессорный релейной защиты) , Rele apparati.

Аннотация: Для повышения защиты асинхронных электродвигателей используется современное устройство защиты BMP3.

Ключевые слова: асинхронный электродвигатель, устройство защиты (микропроцессорный блок релейной защиты), релейное устройство.

Annotation: The modern protection device BMRZ is used to improve the protection of asynchronous electric motors.

Keywords: Asynchronous electric motor, protection device (Microprocessor relay protection block), Relay device.

Barcha dvigatellar singari asinxron dvigatellarni elektr himoyasi mavjud. Bu himoya elektr dvigatelinini qisqa tutashuvdan, o'ta yuklanishdan, chastotani tebranishidan, kuchlanish og'ishidan va boshqa shu kabi xavfli omillardan himoya qiladi. Bu rele himoya qurilmalari yordamida amalga oshiriladi. Relelarga qo'yiladigan talablar mavjud:

-Ishonchlilik -Sezgirlik -Tezlik -Tanlovchanlik

Rele apparatlari bu talablarni barchasini birday bajarishi lozim. Himoya apparatlarini vazifalari: signal berish, iste'molchini tarmoqqa qo'shish hamda aksincha uni tarmoqdan uzish hisoblanadi.

Asinxron elektr dvigatellarini himoyasini BMP3 bilan amalga oshirish maqsadga muvofiqdir. Bu elektr apparatlarini qulayliklari mavjud. BMP3 da tok, chastota, kuchlanish hamda boshqa kattaliklarini belgilash chegarasi keng diapazonda boshqarish imkoniga ega. Shu bilan birga sabr vaqtini qo'yish yoki umuman qo'ymaslikni ham imkoni bor. BMP3 elektr apparatida kechayotgan hodisani ekranda ko'rish va uni madem orqali ma'lumotlarni uzatish, boshqarish mumkin.

Схема электрическая подключения



Диаграмма работы направленной МТЗ



Диаграмма работы направленной защиты от

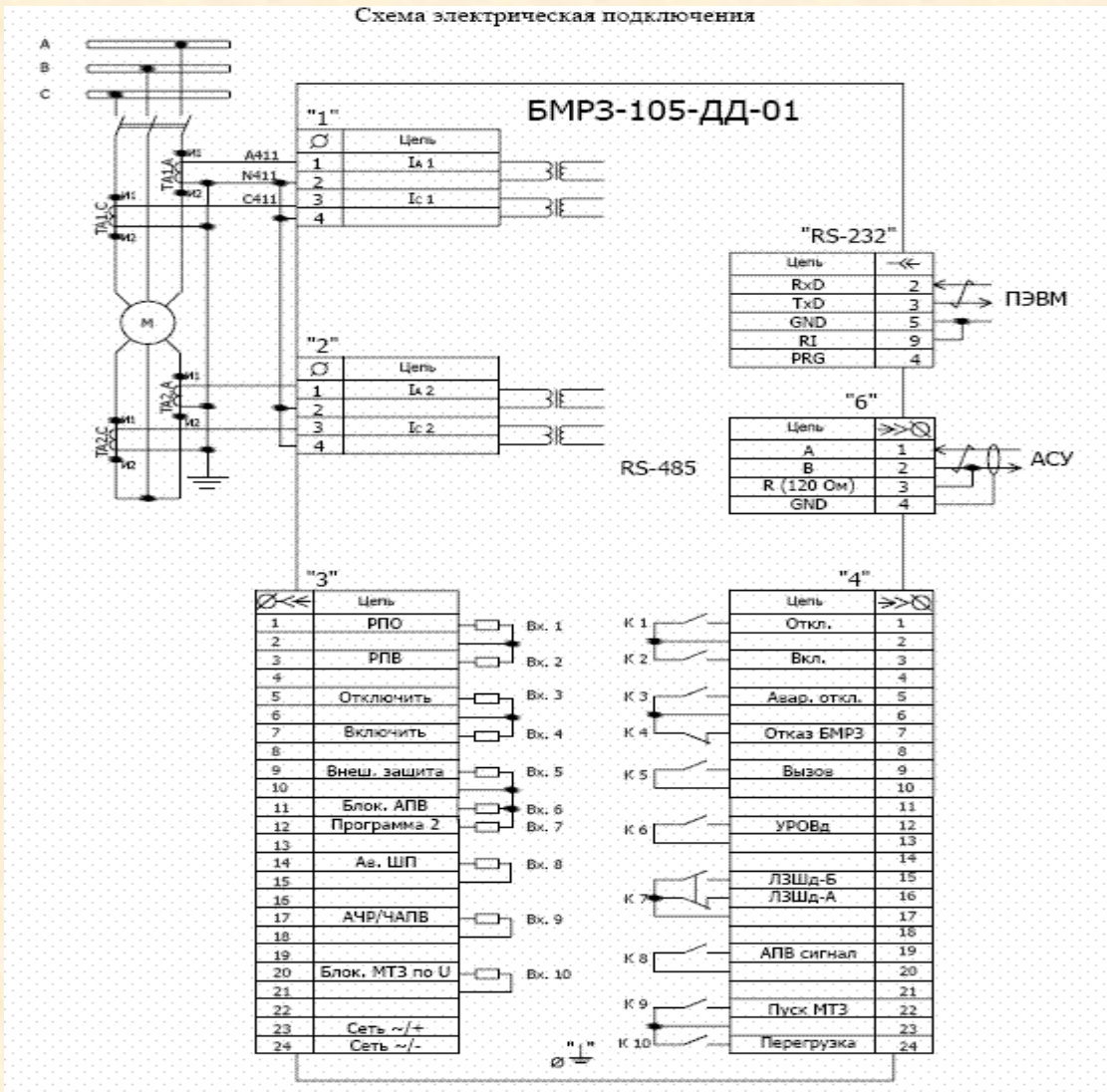

O33

Har bir elektr apparatlarini o'z vazifasi va imkoniyatlari bor. BMP3 elektr apparatini vazifasi himoya qilish (tarmoqdan ajratish, tarmoqqa qo'shish). Nazorat qilish (to'g'ridan to'g'ri, masofadan). BMP3 elektr apparatlari zamonaviy himoyalash tizimida ishlaydi u optik tolali kabellar yordamida uzatadi.

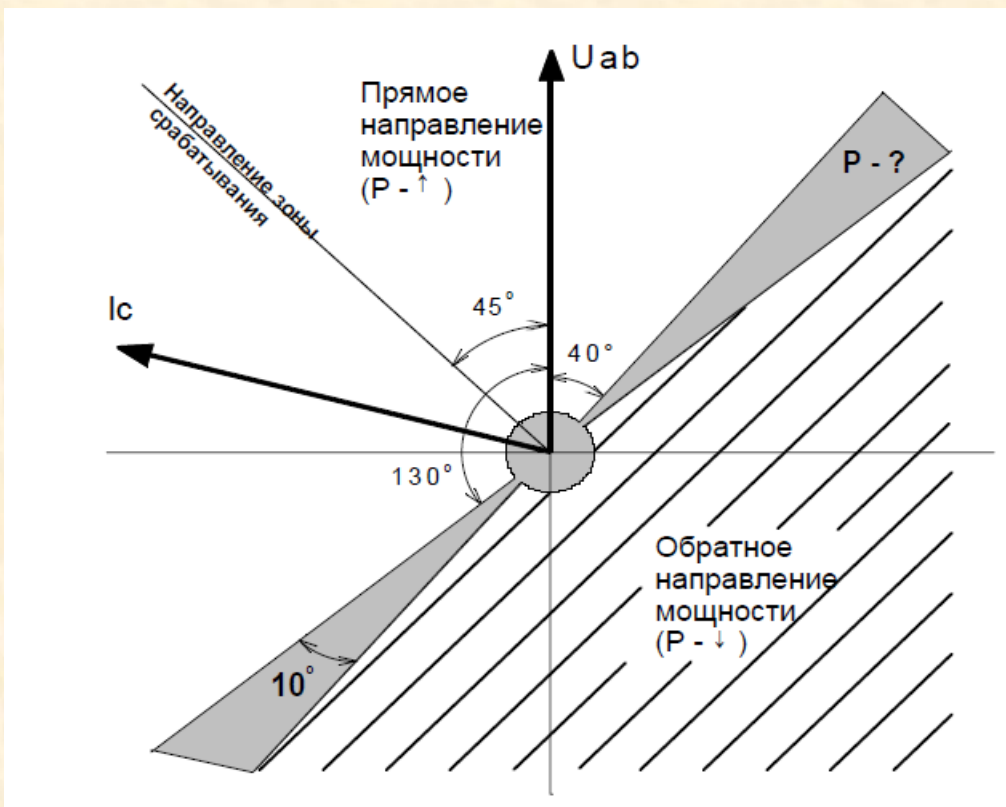
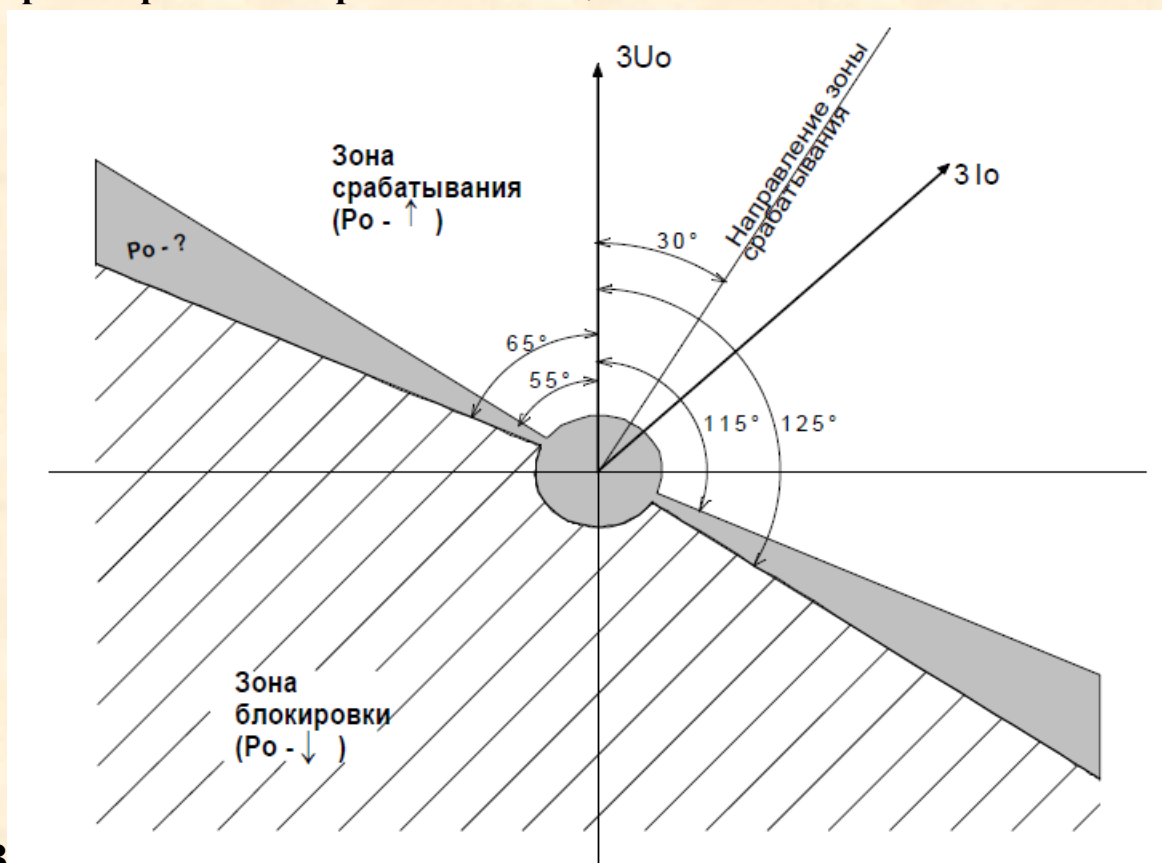
Issue 2. 2 January 2021

Xulosa:

Asinxron elektr dvigatellarini himoyalashda zamon talabiga mos va ishonchli elektr apparati (БМПЗ) dan foydalanish maqsadga muvofiqdir. Bu himoya apparati faqatgina himoyalash bilan cheklanib qolmaydi. U masofadan boshqarib unga ma'lum bir qiymatlarda shart kiritish imkoniga egadir. Bu shartlar tok, kushlanish va chastota asosiy kattalik hisoblanadi. Bu elektr kattaliklar qiymati o'zgarishi qancha kichik bo'lmasin БМПЗ himoya apparati uni sezib darhol unga nisbatan kammutatsion apparatlarga buyruq beradi. Elektr dvigatellari tarmoqdan uzilib, nato'g'ri ishlashdan saqlab qolinadi.

Foydalanilgan adabiyotlar:

1. Цифровой блок релейной заўитқ типа БМПЗ-100 БМПЗ-101-КЛ-01 Руководство по Эксплуатации Част 2 ДИВГ. 648228.024-101.КЛ-01 РЭ1
2. Блок микропроцессорный релейной защиты БМПЗ Руководство по Эксплуатации ДИВГ.648228.014 РЭ
3. -Google
4. -Яндекс

BOSHLANG'ICH SINIF O'QUVCHILARINING HUSNIXATLARINI YAXSHILASHGA ERISHISH METODLARI.

Ismailova Sadoqat Zafarovna

Toshkent viloyati Toshkent tumani XTBga qarashli 5-sonli umumiy o'rta
ta'lim maktabi boshlang'ich sinf o'qituvchisi.

Annotatsiya: Hozirgi kunda o'quvchilarni bilim va ko'nikmalarini oshirish bilan birgalikda chiroyli yozish metodikasini ham birgalikda o'rgatilishi, kelajakda bilimli va malakali kadrlarni tayyorlashda muhim rol o'ynaydi. Shunday ekan boshlang'ich sinf o'quvchilarining husnixatlarini yaxshilash metodlari bilan ham tanishib chiqamiz.

Kalit so'zlar: O'qitish metodikasi, husnixatni yaxshilash, yozuvning gigiyenik talablari, yozuv qurollari.

Аннотация: Помимо улучшения знаний и навыков учащихся, текущее обучение красивым техникам письма будет играть важную роль в подготовке хорошо образованных и квалифицированных кадров в будущем. Вот несколько советов о том, как выглядеть или записаться на прием для учеников начальной школы.

Ключевые слова: методы обучения, каллиграфия, гигиенические требования к письму, письменные принадлежности.

Annotation: In addition to improving students' knowledge and skills, the current teaching of beautiful writing techniques will play an important role in training well-educated and qualified personnel in the future. Here are some suggestions on how to look or get an appointment for elementary school students.

Keywords: Teaching methods, calligraphy, hygienic requirements for writing, writing tools.

Eski maktabda chiroyli yozuvga alohida ahamiyat berilgan, ammo husnixat mashg'ulotlari uchun zarur bo'lgan qoidalar yuzaki tushuntirilgan. Chiroyli yozuvga o'rgatish vaqtida faqat qalamni qanday ushlab qoidalarigina eslatilgan. Qalam bilan bir marta yozilgandan so'ng uning ustida qayta yozishga yo'l qo'yilmagan, bu yozuv qoidalarini saqlashdagi birdan-bir usul bo'lgan. Bolalarga yuqoridagiga o'xshash ayrim yo'l-yo'riqlar ko'rsatilgani bilan ularning ko'zi bilan qog'oz orasidagi masofaning to'g'ri saqlanishiga e'tibor berilmagan. Xatto yozish vaqtida nafas olish ham ta'qiqlangan. Hozirgi kunda maktablarimiz oldida turgan muhim vazifalardan biri o'quvchilarning savodxonligini oshirishdir.

O'quvchilarning savodxonligini oshirishda toza va chiroyli yozuvning roli katta. Ulug' rus pedagogi K.D.Ushinskiy husnixat darslariga alohida e'tibor berib, "dastlabki orfografik malakalar husnixat darslarida tiklanadi", - degan edi.

Issue 2. 2 January 2021

Yozuvning gigiyenik talablari. Gigiyenik talablarga ko'ra maktab jihozi o'quvchining bo'yiga mos kelishi lozim. Jihozning o'quvchining bo'yiga to'g'ri kelmasligi umurtqa pog'onasining qiyshayishiga va uzoqni ko'ra olmaslik kasalligiga olib keladi. Kuzatishlarning natijasiga ko'ra o'quvchi bir - biridan bo'yi-bo'yicha 10 sm ko'p bo'lmagan holda farqlansa, ulari bir xil o'lchamdagi maktab jihoziga o'tkazish mumkin. Jihozni bolaning yoshiga mos holda tanlab olish uchun o'quv yilining boshida uning bo'yini o'lchash va bo'yiga mos maktab jihoziga o'tqazish kerak. O'quvchilari o'tkazish paytida ularni ko'rish va eshitish qobiliyatlarini ham hisobga olish lozim bo'ladi. Bu talablarga sinfdan tashqari holatlarda ham rioya qilinadi. Husnixat bilan to'g'ri yozish nafaqat sinf, balki sinfdan tashqari vaqtdagi ishlarda ham o'quvchiga singdirib boriladi. To'g'ri tashkil etilgan sharoitda ham tarbiaviy va amaliy ahamiyatga ega, ular bolalarda husnixat bilan yozish malakalarini hosil bo'lishida muhim rol o'ynaydi. Yozishga o'rgatishda avval o'tirish qoidalari bilan tanishtirish va to'g'ri o'tirish ko'nikmalarini shakllantirish lozim. Bir necha darslardan so'ng o'qituvchining birgina "To'g'ri o'tiring" so'ziga talab qilinayotgan holatda o'tirishlariga erishishi zarur.

1. Yozish jarayonida yozayotgan o'quvchi oyoqlari, oyoq kaftlari polga yoki stol (parta)ning oyoq qo'ygichida turishi lozim.
2. Gavdaning ko'krak qismi stoldan 5 sm uzoqlikda turishi kerak.
3. Erkin holda o'qish uchun bosh stolga ozgina egilgan holatda bo'ladi. Ruchkaning uchidan ko'zgacha bo'lgan masofa 25-30 sm bo'adi. Bundan tashqari, bosh yozuv jarayonida to'g'ri tutiladi. Boshni yon tomonga (pastga) engashtirib o'tirishga yo'l qo'ymaslik kerak.
4. Ikkala qo'l stol ustida to'g'ri burchak ostida bir-biriga qaratigan holda turish, yozayotganda tirsak stolning ustida va bir ozgina stolning chetiga chiqib turishi lozim. Qo'lning bunday holatda turishi gavdaning stol ustiga engashib va ko'kragini stolga tegib turishini oldini oladi.

Yozuv qurollari va ulardan foydalanish. O'quvchilarni chiroyli yozishga o'rgatishda, ufarda husnixat malakalarini hosil qilishda yozuv qurollari va materiallarining sifati katta rol o'ynaydi. Yozuvning chiroyli bo'lishi ko'p jihatdan yozuv quroli va materialiga bogliqdir. Yozuv qurollari va materiallari quyidagilar sanaladi: xattaxta, "To'g'ri o'tir" plakati, alifboning yozma shakli, haflar alohida yozilgan ko'rgazma, husnixat daftari, rangli bo'rlar, ruchka, yozuv daftari. Bola maktabga qadam qo'ygan kundanoq yozuv qurollaridan to'g'ri foydalanishga, ularni ozoda saqlashga o'rgatib boriladi. O'qituvchi o'quvchining yozuv qurollari va materiallarini muntazam tekshirib borishi muhim vazifa sanaladi. Dastur talabi boyicha 1-sinf o'quvchilari uchun yozuv yo'li 4 mm, bosh harflar uchun 8 mm bo'lgan qiya chiziqlari siyrak bo'lgan 2 chizikli daftar tavsiya etiladi. 2-4-sinflarda

chiziqlari 8 mm 1 chizikli daftar tutilishi lozim. Kichik harflaming bo‘yi 3 mm, bosh harflarning bo‘yi 6 mm, raqamlarning bo‘yi harflardan 2 marta qisqa bo‘ladi. 1-2-sinfda husnixat uchun maxsus alohida darftarga, 3-4-sinflarda ona tili daftariga yozadilar. 1-2-sinflarda foydalaniladigan darftarda qiya chiziqlar orasidagi masofa 30 mm va qiya chiziqlarsiz kichik harflar yoziladigan parallel chiziqlar orasidagi masofa 4 mm ga teng bo‘lgan ikki chizikli daftar tavsiya etiladi. Qiya chiziqlari siyrak bo‘lgan ikki chizikli daftar yozdirib borish va mashq qildirish orqali 1-sinf o‘quvchilarini mayda harflar bilan tez yozishga o‘rgatib boriladi. Bunday darftarda mashq qilish o‘quvchilarga harflarning eni va ular orasidagi masofani ko‘z bilan chamalash, qiyaligiga rioya qilish imkoniyatini beradi. 1-sinfda “Husnixat” predmeti 2-yarim yillikdan boshlanadi. O‘quvchi daftariga sana va oy yozdiriladi. Xat boshiga amal qilishga o‘rgatiladi, daftar hoshiyasi bo‘lishi shart. Darftarga sarlovha yozdirilganda, sarlovha va matn orasida satr qoldirilmaydi. Daftar xatoni to‘g‘irlash yo‘li o‘rgatiladi. Bu holda xato harfning ustidan chiziq tortib, ustiga to‘g‘risini yozishga odatlantiriladi. Daftar uy vazifasi berilgach, yig‘ib olinadi, tekshiriladi va baholanadi. Yozuv material bo‘lgan daftarni yuritishga quyidagi talablar qo‘yiladi: daftar toza va aniq yozish, daftar muqovasidagi yozuvlar yagona talab asosida yozilishi, yonda daftar qaysi fan uchun tutilganligi, nechanchi sinf, maktabning nomi va nomeri, o‘quvchining ismi va sharifi ko‘rsatib o‘tilishi zarur. 1-sinf o‘quvchilarining daftarlari muqovasi o‘qituvchi tomonidan yoziladi. Har bir darftarda hoshiya bo‘lishi shart. 2-sinfdan boshlab mashq tartib raqami, qayerda bajarilganligi (sinfda yoki uyda) yozib qo‘yiladi. Harf yoki bo‘g‘in hamda so‘zlaming tagiga ehtiyotkorlik bilan chiroyli va tekis chiziladi. Xato yozilgan harf yoki harfiy birikmalarni namuna sifatida daftar hoshiyasiga yozib ko‘rsatiladi. Noto‘g‘ri yozilgan harflarni bo‘yash, o‘chirish yoki qavs ichiga olib qo‘yishga ruxsat etilmaydi. Mashqlarni bajarishda, matn yozishda xat boshidan yozish qoidalariga amal qilish talab etiladi. Chiroyli husnixat bilan yozishga erishishda yozuv qurolining ahamiyati katta. Hozirda yozuv quroli sifatida sharikli ruchkadan foydalanish tavsiya etiladi. Sharikli ruchka yozish uchun qulay, ingichka, engil, barmoqlar orasida tutishga mos. Bu usullaming barchasi o‘z holicha oddiy va ulami bolaga tushuntirish, ko‘rsatib berish oson, lekin ulami o‘rganish va amalda qo‘llash birmuncha qiyinchiliklar tug‘diradi. Buning sababi bolalar bir vaqtning o‘zida bir qancha qiyinchiliklarni yengib o‘tishlariga to‘g‘ri keladi. Bularga o‘z gavdasini to‘g‘ri tutishga, daftaming turishiga, ruchkani tutish holatiga barmoqlaming, kaftning va old yelkaning ishiga, shu vaqtning o‘zida hali tanish bo‘lmagan yangi harfni yozishga to‘g‘ri keladi. Albatta boshlang‘ich sinf o‘quvchilarining husnixat metodlarini o‘rganishda duch keladigan muommolarga o‘qtuvchilari alohida e’tibor berishi kerak.

Foydalanilgan adabiyotlar to‘plami

1. “Husnixat va uni o‘qitish metodikasi” X.G‘ulomova, G.Mamatova, Sh.YoMdosheva, H.Boqiyeva, A.Sobirova O‘zbekiston Respublikasi Oliy va o‘rta maxsus ta’lim vazirligi. - T.: «IQTISOD-MOLIYA» 2007. - 76 b.

JIZZAX VILOYATIDA EKOLOGIK TURIZMNI RIVOJLANTIRISH ISTIQBOLINI BASHORATLASH

Mirzayeva Aziza Zokir qizi

Jizzax davlat pedagogika instituti geografiya va iqtisodiy bilim asoslari
kafedrası magistranti

Annotatsiya: Mamlakatimizda turistik salohiyati yuqori bo'lgan hududlar juda ko'p, shu jumladan, Jizzax viloyati o'zining geografik joylashuvi, tabiati va iqlimi bilan xalqimiz orasida "Ikkinchi Shvetsariya" sifatida mashhur. Mazkur maqolada Jizzax viloyatida ekologik turizmni rivojlantirish istiqbollari xususida so'z yuritiladi.

Kalit so'zlar: ekologik turizm, geografik xususiyatlar, Jizzax viloyati, milliy parklar, infratuzilma.

Hozirgi davrda iqtisodiyotimizni rivojlantirish, aholini ijtimoiy- iqtisodiy ahvolini yaxshilashda yangi ish o'rinlarini ochish katta ahamiyat kasb etmoqda. Bu holat kichik biznesni yanada qo'llab-quvvatlash lozimligini taqozo qilmoqda.

Chunki bizning sharoitimizda kichik biznes yangi ish o'rinlarini yaratib, ish bilan band aholi daromadining 70 foizdan ortig'ini tashkil etmoqda. Shu sababli Inqirozga qarshi choralar dasturida kichik biznesni rivojlantirishni rag'batlantirishga alohida e'tibor qaratilgan. Ushbu chora-tadbirlar soliq va kredit imtiyozlari bilan bir qatorda, kichik biznes va xususiy tadbirkorlikni rivojlantirish uchun qulay biznes muhitini yaratish maqsadida institutsional islohotlarni yanada chuqurlashtirishni ham o'z ichiga oladi. Shuning uchun qaysi tarmoqlarda yangi ish o'rinlari ochish imkoniyati bo'lsa, undan samarali foydalanish lozim. Turizm ham respublikamiz iqtisodiyotida qishloq xo'jaligi, sanoat, transport va boshqa makroiqtisodiy tarmoqlar qatori o'zining munosib o'rniga ega bo'lishi uchun yetarlicha resurslarga ega. Shu sababdan mamlakatimizga xorijiy turistlarning qiziqishi yildan-yilga oshmoqda.

Turizmning ommalashib borayotgan turlaridan biri bu ekologik turizm hisoblanadi. Bularning asosi esa milliy park hamda tabiat qo'yni sanaladi. O'zbekiston Respublikasida hozirgi kunga kelib 4 ta milliy parklarimiz bor:

1. Zomin milliy parki.
2. Ugom-Chotqol milliy parki.
3. Oqtepa milliy parki.
4. Sarmishsoy milliy parki Zomin milliy parki.

Zomin milliy parkining geografik xususiyatlariga to'xtalib o'tadigan bo'lsak, Turkiston tizma tog'larining hududlaridagi Qizilmozorsoy, Ko'losoy, Supa, Chortangi, Sharilloq, Qashqasoy, O'rikli soylari bu tog'larning eng xilma-xil tabiiy archazor o'rmonlari bilan qoplangan. Shuning uchun ham bu archa o'rmonlari va uning noyob hayvon olamini muhofaza qilish uchun Markaziy Osiyoda va

Issue 2. 2 January 2021

O'zbekistonda birinchi Zomin (ilgarigi nomi G'oralash) davlat tabiat qo'riqxonasi 1960-yilda tashkil qilingan edi. Qo'riqxonaning umumiy maydoni 26800 gektarni tashkil qiladi, shundan 22135 gektari archazor o'rmonlari bilan qoplangan. Zomin milliy parki Jizzax viloyati, Zomin tumanidagi Zomin tog' -o'rmon qo'riqxonasi tegrallarida betakror tog' -archazor o'rmonlarini saqlash, muhofaza qilish va rekreatsiya maqsadlarda o'zlashtirish uchun 1976-yilning 8-sentabrda ochildi. Milliy park qo'riqxonasi tabiatida muhofazani kuchaytirish shu bilan birga aholining dam olish maskanlarini yaratish maqsadida qo'riqxonaga chegaralari hududlarining bir qismida Zomin milliy bog'i tashkil qilindi. Bu milliy bog' ma'muriy jihatdan Jizzax viloyatining Zomin tumani hududida Pomir-Oloy tog' tizmasiga kiruvchi Turkiston tog' tizmasining G'arbiy qismida, Molguzar tog'ining g'arbiy yon bag'rida joylashgan bo'lib, uning maydoni 24110 gektarni tashkil etadi. Shundan, o'rmonli yerlar –16783 ga, to'liq o'rmon bilan qoplangan yerlar – 12130 ga. Milliy parkning dunyo miqyosida takrorlanmas bo'lgan boyligi shifobaxsh archa o'rmonlaridir. Archazorlar tabiiy-iqlimiy o'sish sharoitlari va geografik vertikal poyaslar (qavat) bo'yicha quyidagicha joylashgan:

1. Dengiz sathidan 1700–2300 metr balandlikda – Zarafshon archasi.
2. Dengiz sathidan 2300–2500 metr balandlikda yarimsharsimon archa.
3. Dengiz sathidan 2500–3300 metr balandlikda Turkiston archasi.

Milliy park qo'riqxonaga chegarasida va tegrallarida bo'lganligi uchun uning tabiati va tabiiy iqlim sharoitlarida alohida belgili o'zgarishlar, xususiyatlar uchramaydi. Faqat geomorfologik relyef tuzilishida tog' massivlarining joylashishlarida, o'simliklar qoplamining qalinligi yoki siyrakligida va hayvonot olamining yashash areallarida biroz farqlanishlar uchraydi. Qo'riqxonada va Milliy tabiat bog'ida g'oyat noyob va xilma xil hayvonot dunyosi yashaydi. Bu tabiatda qushlarning 134 ta turi, sut emizuvchilarning 37 ta turi, sudralib yuruvchilarning 37 ta turi ro'yxatga olingan. Qo'riqxonadagi turkiston silovsini, oq tirnoqli ayiq, sibir echkisi O'zbekiston Respublikasining «Qizil kitob»iga kiritilgan. «Tabiatni muhofaza qilish xalqaro ittifoqi» va YUNESKONing «Qizil kitob»iga, Turkiston silovsini, oq tirnoqli ayiq, soqolli burgut, burgut, qirg'iy va qora laylak kiritilgan. Milliy parkda o'simliklar olami ham nihoyatda boy va biologik xilma-xillikka ega hisoblanadi. Bu hududlarda 59 oilaga mansub, 312 turkumga kiruvchi 660 tur gullovchi yuksak o'simliklar o'sadi. Bu o'simliklarning 13 turi O'zbekiston Respublikasining «Qizil kitob»iga kiritilgan. Shundan 48 turi endemiklar (faqat shu hududlarda o'sadi) hisoblanadi, 400 turi foydali o'simliklardir (dorivor, shifobaxsh o'simliklar – 119 tur, yem-xashak – 88 tur, manzarali – 57 tur, oshlovchi – 49 tur, ozuqabop – 42 tur, zaharli – 35 tur, bo'yoqbob – 10 tur, efir moyli – 14 tur, yelim beruvchi – 3 tur, yog'li – 3 tur, ziravor – 5 tur). Sangzor daryosining irmoqlaridan biri – Ko'ksoyning o'rta qismida ohaktoshlar orasidagi g'aroyib bir darani mahalliy aholi

«Chortangi» deb ataydi. Bu darada suv hayqirab oqib, sayroqi qushlar kabi har xil ovozlari chiqaradi. Shuning uchun ham bu «Sayrovchi dara» nomini ham olgan. Bu dara ohaktosh yotqiziqlari orasidan 2 km masofaga choʻzilgan. Bunday tor va chuqur daralar, Qashqasuv, Gʻoʻralashsoylarda ham mavjud. Gʻoʻralashsoyning oʻng yon bagʻridagi katta archali qismida ming yillar davomida nurash natijasida palaxsa toshlar turli shakllarga afsonaviy ajdarho, yoʻlbars va boshqa koʻrinishlarga ega boʻlganligidan turistlarni hayratga soladi. Xuddi shunday tabiat haykallari Qizil etaksoydagi «Qirgʻiz»dir (mahalliy aholining atamasi). Baland holatdagi qizil konglomerat va qumning ekologik tarixiy davrda yemirilishi natijasida Misrdagi sfinklarni eslatuvchi qirgʻiz oʻziga xos koʻrinishlardagi tabiat haykallari hosil boʻlgan. Ushbu tabiat yaratgan moʻjizalarni turistlar tomosha qilish bilan birga shifobaxsh archazorlar havosidan bahramand boʻladilar.

Jizzax viloyatida turizmni rivojlantirish istiqbollari Oʻzbekiston Respublikasida ekoturizmni rivojlantirish muammolari bilan bogʻliq muammolar hisoblanadi. Viloyatda turistik-rekreatsiya resurslari salohiyati juda katta hisoblanadi. Viloyat hududlarida respublikamizdagi tabiiy geografik mintaqalarining xususiyatlarini kichik mikro darajadagi tabiiy ekologik maydonlar mavjud. Viloyatning eng muhim ekoturistik resurslaridan biri – Nurota togʻ-oʻrmon davlat qoʻriqxonasida noyob hayvon “arxar” saqlanmoqda va koʻpaytirilmoqda.

Zomin togʻlaridagi archazor oʻrmonlar Zomin davlat tabiat qoʻriqxonasida “qizil kitob”dagi noyob hayvonlar muhofaza qilinib koʻpaytirilmoqda. Tabiatimizni betakror togʻ va choʻl landshaftlari haqida ham qayd qilingan cheklovlarni keltirish mumkin. Ekologik turizmni rivojlantirish uchun ekologik turizmning asosiy resurslaridan foydalanishi imkoniyatlarini tahlil qilib ekoturizmdagi muammolar quyidagilar ekanligi maʼlum boʻldi:

- viloyatda ekoturizmning asosiy resurslari davlat muhofazasida ekanligidan bu ekoresurslardan hozircha foydalanish imkoniyatlari deyarli yoʻq holatda;
- viloyatdagi asosiy ekoturizm resurslariga turistik marshrutlar ishlab chiqish qoniqarsiz holatdagini alohida taʼkidlash zarur;
- Qoʻriqxonalar, zakazniklar va milliy parklarda ekoturizm soʻqmoqlari, marshrutlari va marshrutlarda turistlarga xizmatlar koʻrsatish, dam olish va tunash manzillarini yaratishga xaligacha kirishilgan emas. Respublikamizda ekologik turizm resurslaridan foydalanishning huquqiy qonuniy meʼyorlari hozirgacha yetarlicha ishlab chiqilmagan. Shu sababdan:

1. Viloyatda ekoturizm sohasida xizmat qiluvchi, jahon talablariga javob bera oladigan yuqori malakali mutaxassislarning yetishmasligini hisobga olgan holda, yosh mutaxassislarni ekoturizm rivojlangan mamlakatlarga (AQSH, Yaponiya, Kanada, Fransiya, Germaniya) malakalarini oshirish uchun oʻqishga, ishga yuborish lozim.

2. Jahon andozalari va talabalarini mos keladigan ilmiy va iqtisodiy asoslangan katta kichik, qisqa va o'zoq muddatga mo'ljallangan loyihalar va biznes rejalar ishlab chiqib amalga oshirish lozim. (imtiyozli kredit asosida).
3. Viloyatda ekoturizmning jahon talablariga javob bera oladigan moddiy texnik, axborot tahliliy bazasini yaratish, xizmat ko'rsatish va servis sohasini rivojlantirish zarur.
4. Viloyatning tarixiy yodgorliklari, go'zal va betakror tabiati, landshafti, nabotot va hayvonot dunyosi haqida bukletlar, turistik atlas va xaritalar yordamida dunyo ekoturizm bozorida targ'ibot ishlarini amalga oshirish lozim.
5. Viloyat bo'yicha yangi ekoturistik dasturlar yo'nalishlar va xaritalar tuzish kerak.
6. Ekoturizm sohasi bilan bog'liq tashkilotlarga ko'proq huquqlar, imtiyozli soliqlar berish, chet el sayyohlariga viza olish ishlarini soddalashtirish, tabiatni muhofaza qilish davlat qo'mitasi tomonidan ishlab chiqilgan "Tabiatni muhofaza qilish to'g'risida"gi qonunga ekoturistlarga nisbatan huquqiy nazorat ishlarini yengillashtirish bo'yicha ayrim qonun hujjatlariga o'zgartirish va qo'shimchalar kiritish lozim deb hisoblaymiz.

Yuqoridagi tavsiyalardan kelib chiqib shuni aytish mumkinki, Jizzax viloyatida ekologik turizmni rivojlantirish uchun yetarlicha turistik salohiyat va talab mavjud, biroq infratuzilmani to'g'ri shakllantirib, tizimni oqilona yo'lga qo'yish zarur deb o'ylaymiz.

Foydalanilgan adabiyotlar

1. Pardaev M.Q., Atabaev R. Turistik resurslarni tahlil qilish va baholash. – Samarqand, Sam ISI — 2006.
2. Baratov P. va boshq. O'rta Osiyo tabiiy geografiyasi. -T., 2002
3. Alibekov L.A., Nishonov S.A. Tabiatni muhofaza qilish va tabiiy resurslardan rasional foydalanish. -T., 1982.
4. Alimqulov.N.R, Xolmurodov.Sh.A. Sangzor vodiysining geografik-turistik ob'ektlari va muhofaza qilish muammolari // O'zbekistonda atrof muhitni muhofaza qilishning dolzarb masalalari. Samarqand, 2013.

DAVLAT, XALQ VA ARMIYA

Sobirov Zafar Karimovich

NDKI akademik litseyi tarix fani o'qituvchisi

Jumanazarov Jahongir Muhammadqulovich

NDKI akademik litseyi informatika fani o'qituvchisi

Annotatsiya: Mazkur maqolada mamlakatimizning hududiy yaxlitligini va fuqorolarining xafvsizligini ta'minlovchi yurtimiz armiyasi to'g'risida so'z yuritiladi.

Kalit so'zlar: armiya, xavfsizlik, hududiy yaxlitlik, fuqarolar, davlat, xalq.

Bizga ma'lumki har qanday davlat o'z armiyasiga ega bo'lishga intiladi. Chunki armiya o'z davlatining hududiy yaxlitligini va fuqorolarining xafvsizligini ta'minlash ta'minlash vositasi hisoblanadi. Qadimdan tashkil etila boshlangan armiya hamma davlatda har-xil ko'rinishda va xilma-xil tarkibda tashkil etilgan. Masalan: Afrika qit'asidagi O'rta asr davlatlari sirasiga kiradigan Mali davlatida tuzilgan armiya jangchilari qo'shni qabila vakillaridan tanlab olingan. Yana bir Afrikada mavjud bo'lgan O'rta asr davlatlaridan biri Songaida armiya qullardan tuzilgan. Usmonli Tuklar imperiyasida esa yanicharlar nomli maxsus armiya bo'lib undagi askarlar asir olingan Xristian farzandlaridan tanlab olinib maxsus harbiy ta'lim berilgan. So'ngra voyaga yetgach ulardan maxsus Yanichar gvardiyasi shakllantirilgan.

Bundan tashqari armiya muntazam va nomuntazam bo'lgan. Nomuntazam armiya faqatgina dushman bosqini davrida Davlatni himoya etish uchun yoki o'zga xalqlarga qarshi yurishlardagina tuzilgan. Muntazam armiyalarning tuzilish tarixiga qaraydigan bo'lsak dunyodagi 1- muntazam armiya Mesopatamiya xukmdori bo'lgan Sargon I tomonidan miloddan avvalgi III ming yillikning II yarmida tashkil etilgan va bu 1- muntazam armiyada askarlar soni 5400 kishidan iborat bo'lgan. Markaziy Osiyodagi tashkil topgan Buhora amirligi Qo'qon va Xiva xonliklarida ham ham muntazam armiya ham nomuntazam armiya bo'lgan. Masalan Buxoro Amirligida muntazam armiya Navkariya deb atalgan, nomuntazam qo'shin Qoracherik deb atalgan. Buxoro Amiri Nasrullaxon davrida 1837 yil 1050 tadan iborat dastlabki muntazam armiyaga asos solingan. Xiva xonligida esa Muhammad Rahimxon I tomonidan harbiy islohat o'tkazilib o'zbek va turkmanlardan Xon navkarlari nomli armiyaga asos solingan. Qo'qon xonligi esa Qilquyruq deb nomlanuvchi nomuntazam qo'shin bo'lgan. Olimxon davrida xarbiy islohat amalga oshirilib armiyaga Botirlar nomi berilgan.

Issue 2. 2 January 2021

Endi gapimizni Mustaqillik arafida O'zbekistonning armiyasini shakllanishi bilan davom ettirsak: Bizga ma'lumki 1991- yil 19-21 avgust kunlari Yanayev boshchiligidagi Moskvada davlat tuntarishiga urinishdan so'ng Prezidentimiz I.A.Karimov 1991 yil 25 avgustda farmon qabul qilib unda Respublikamiz hududidagi Ichki ishlar vazirligi va Davlat xavfsizligi qo'mitasi davlat tasarrufiga olindi. Respublikamizdagi barcha SSSRning Ichki ishlar vazirligining ichki qo'shinlari bevosita O'zbekiston Prezidentiga bo'sundirildi. 1991 yil 6 sentyabrdagi prezident farmoniga ko'ra Mudofaa vazirligi tuzildi.

O'zbekiston Respublikasi Qurolli Kuchlarining vujudga kelishida O'zbekiston Respublikasi Oliy Kengashining 1992-yil 14-yanvardagi Qarori katta ahamiyatga ega bo'ldi. 1992-yil 14-yanvarda O'zbekiston Respublikasi Oliy Kengashining o'n ikkinchi chaqiriq to'qqizinchi sessiyasi Qarori bilan respublika hududida joylashgan sobiq Ittifoq Qurolli Kuchlarining barcha qismlari, qo'shilmalari, harbiy o'quv yurtlari, muassasa va tashkilotlari O'zbekiston Respublikasi tasarrufiga olindi. O'zbek yigitlarining SSSR hududida xizmat qilishiga chek qo'yilib O'zbekistondan tashqarida xizmat qilayotgan askarlarimiz vatanimizga chaqirib olindi. 1993 yil dan 14 yanvar kuni O'zbekistonda – VATAN HIMYOYACHILARI KUNI deb e'lon qilindi.

Shu tarzda Mustaqil mamlakatimizning Qurolli Kuchlari barpo etildi. O'zbekiston Respublikasi Oliy Kengashining 1992-yil 3-iyulda bo'lib o'tgan o'ninchi sessiyasi «Mudofaa to'g'risida»gi, «Umumiy harbiy majburiyat va harbiy xizmat to'g'risida»gi va «Muqobil xizmat to'g'risida»gi muhim qonunlar, shuningdek, harbiy qasamyodning yangi matni va qasamyod qildirish tartibi qabul qilindi.

Davlatimizning harbiy sohadagi tashqi siyosatining asosiy yo'nalishlari 1996-yil 26-dekabrda qabul qilingan «O'zbekiston Respublikasi tashqi siyosati faoliyatining asosiy tamoyillari» haqidagi Qonunda mujassamlangan. Qonunda «O'zbekiston hech qanday harbiy-siyosiy bloklarda ishtirok etmaydi va harbiy-siyosiy blokka transformatsiya qilingan vaqtda har qanday xalqaro tashkilotlardan chiqish huquqini o'z ixtiyorida qoldiradi» deb qonuniy rasmiylashtirilgan. Bu Qonun O'zbekistonning tinchliksevarlik siyosatini, uning dunyo hamjamiyatida integratsiyaga intilishlarini tasdiqlaydi.

O'zbekiston Respublikasining Qurolli Kuchlari - harbiy tuzilmalar, harbiy o'quv yurtlari va boshqa harbiy qismlardan iborat. U O'zbekiston Respublikasining davlat mustaqilligini, hududiy yaxlitligini, aholisining tinch hayot kechirishini va xavfsizligini ta'minlashga qaratilgan.

Qurolli Kuchlarga Oliy boshqaruvni Prezident amalga oshiradi. O'zbekiston Respublikasi Konstitutsiyasining 93-moddasi 20-bandiga muvofiq Prezident

Issue 2. 2 January 2021

mamlakat Qurolli Kuchlarning Oliy Bosh qo'mondoni hisoblanadi, Qurolli Kuchlarning oliy qo'mondonlarini tayinlaydi va vazifasidan ozod qiladi, oliy harbiy unvonlar beradi.

«Mudofaa to'g'risida»gi Qonunga muvofiq Prezident mamlakat mudofaa qobiliyatini ta'minlash, qurolli tajovuz bo'lgan hollarda davlat suvereniteti, hududiy yaxlitligi va mustaqilligini himoya qilish yuzasidan zarur chora-tadbirlar qabul qiladi, Mudofaa vazirini tayinlaydi. Qurolli Kuchlarga jangovar harakatlarni olib borish to'g'risida qaror qabul qiladi va buyruq beradi. Yurtimizda ko'plab xarbiy bilim yurtlari tashkil etilgan bo'lib ularda Osiyo sarkardalarini jumladan A.Temurni harbiy san'ati va jangovor tayyorgarligini o'rganish yo'lga qo'yilgan. Bugingi kunda O'zbekiston armiyasi ---quruqlikdagi qo'shin

Harbiy xavo kuchlari

Havo hujumidan mudofaa qo'shinlari

Maxsus va muhandislik –qurilish qo'shinlari

Milliy gvardiya qismlaridan iborat

Xulosa qilib aytadigan bo'lsak : Mustaqillik yillarida O'zbekistonda milliy Armiya shakllantirildi.Tuzilgan Armiya Xalq va Davlatning xavfsizligi va barqarorligi kafolati bo'ldi.Vatanimiz xavfsizligi ta'minlandi.

Foydalanilgan adabiyotlar:

- 1.Ahmedov B. Sohibqiron Temur (hayoti va ijtimoiy-siyosiy faoliyati). -T.: Fan, 1996.
2. Ahmedov B. O'zbek ulusi. –T.: Meros, 1992.
3. Sa'dullaev A. va boshqalar. O'zbekiston tarixi: davlat va jamiyat taraqqiyoti. O'quv qo'llanma –T.: Akademiya, 2000.
4. Buniyotov 3. Anushtegin Xorazmshohlar davlati (1097-1231). -T.: G'afur G'ulom, 1998.
5. Ziyoev H. Turkistonda Rossiya tajovuzi va hukmronligiga qarshi kurash. -T.: Sharq, 1998.

**TABIATSHUNOSLIK FANIDAGI “SAYYORALAR” MAVZUSINI
YORITISHDA QOSHMCHA MA’LUMOTLARDAN
FOYDALANISHNING O’QUVCHILAR DUNYOQARASHINI
KENGAYTIRISHDAGI O’RNI**

Sharipova Sultonposhsha Jumanazarovna
Ellikqal’a tumani 41-umumta’lim maktabi
Boshlang’ich ta’lim o’qituvchisi.

Annotatsiya: Ushbu maqolada IV-sinf tabiatshunoslik fanidagi “Sayyoralar” mavzusini yoritishda qoshimcha ma’lumotlardan foydalanish orqali o’quvchilar dunyoqarashini yanada kengaytirish masalalari haqida fikr yuritiladi. Boslang’ich sinflardagi tabiatshunoslik darslarida olingan bilim va ko’nikmalar, yuqori sinflardagi, geografiya, fizika va astronomiya darslarida asqotadi. Negaki, donishmand xalqimizda ushbu naqlida “Yoshlikda olingan bilim-toshga o’yilgan yozuv kabidir” deyiladi. Darhaqiqat o’quvchilarning yoshlikda egallagan bilimlari ular xotirasida uzoq vaqt saqlanish bilan birga ularda shu fanda qiziqishni hisiyotini uyg’otadi. Ayniqsa yosh maktab o’quvchilarining koinot haqidagi qiziqishlari bu borada sezilarli darajada yuqori bo’ladi.

Kalit so’zlar: Somon yo’li galaktikasi Quyosh tizimi, Quyosh, sayyoralar, asteroidlar, meteoritlar, Yer tipidagi sayyoralar, gigant sayyoralar, tabiiy yoldoshlar, Oy, Fobos va Deymos.

Kirish. Insonyat-Quyosh tizimidagi Yer sayyorasida yashaydi va o’zi makon turgan ushbu sayyorani, hamda unga yondosh boshqa osmon jismlarni qadimdan o’rganish uchun harakat qilib kelgan. Bu borada juda ko’p dunyo va o’zbek olimlarini ilmiy izlanishlar olib borganlar. Xususan bir qator vatandoshlarimiz, Ahmad al-Farg’oniy, Muso al-Xorazmiy, Abu Rayxon Beruniy va Mirzo Ulug’bek kabi o’nlab buyuk bobokolonlarimiz Yer va Quyosh tizimi, shuningdek osmon jismlari haqida o’z asarlarida batafsil ma’lumotlarni yozib qoldirganlar. Bu borada yana Yevropa uyg’onish davrida N. Kopernik, J. Bruno va G. Galiley ham katta xizmat qilganlar.

Sayyoralar mavzusini yoritishda ularni toponimlarni ochib berish orqali o’quvchilarni darsaga bo’lgan qiziqishlarini yanada oshirish mumkin. Masalan Mars sayyorasini nomi yunon afsonaviy “*urush*” xudosi nomidan olingan, yoki uning tabiiy yoldoshlari Fobos va Deymos “Qorqinch” va “Dahshat” ma’nolarini beradi. Barcha sayyoralarning ko’pgina nomlari mavjud, birgina Venera sayyorasi yana “Zuhro yulduzi” va “Tong yulduzi” ham deb yuritiladi.

Asosiy qism: Quyosh tizimi-Somon yo’li galaktikasidagi tizim sanalib, markazida biz Quyosh deb hisoblaydigan yulduz va uning atrofida aylanib yuruvchi 8 ta sayyora, hamda ularning tabiiy yoldoshlari, shuningdek minglagan boshqa osmon

jismlari(asteroidlar, meteroitlar, kometalar)dan iborat o'ziga xos yaxlit fazoviy hududdir.

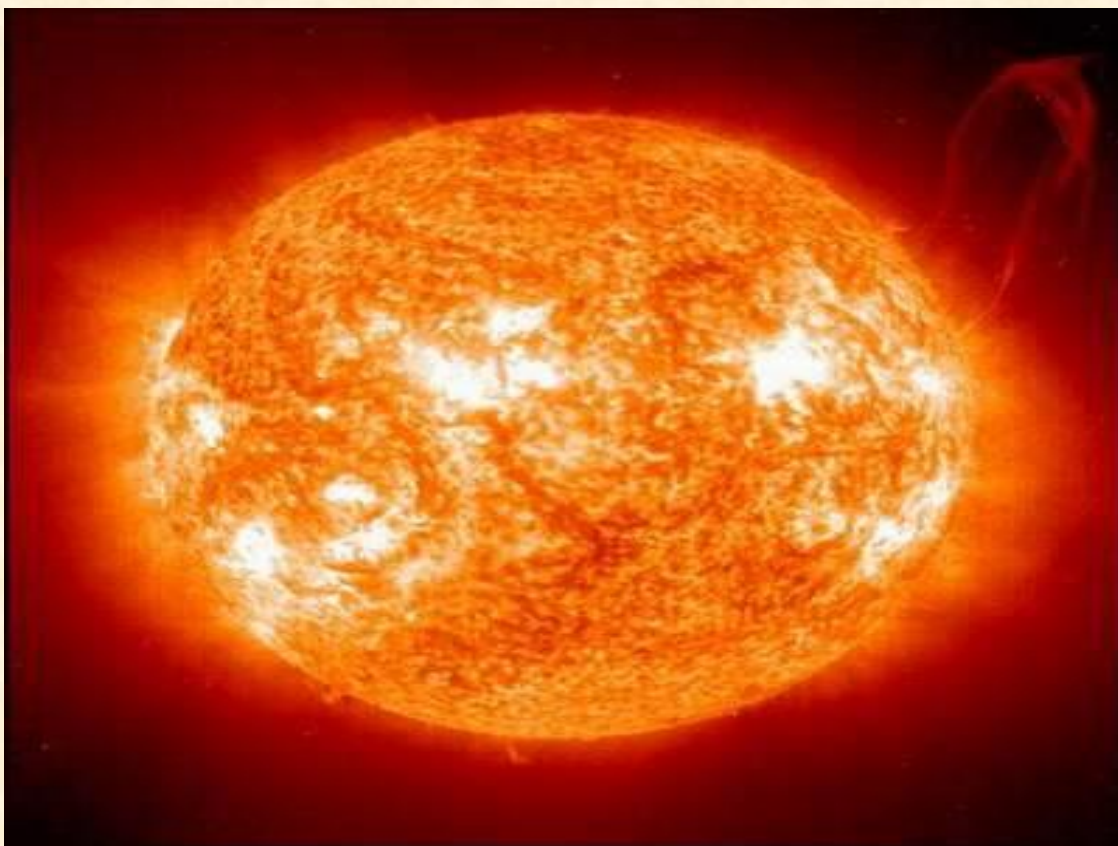

1-rasm. Quyosh. uz.wikipedia.org saytidan olingan.[3]

Quyosh va uning atrofida aylanib yuruvchi barcha osmon jismlari birgalikda Quyosh sistemasini tashkil etadi [2. 12bet]. Quyosh yuqorida ta'kidlaganimizdek, ushbu tizimdagi eng yirik osmon jismi, ayni paytdagi shu tizimdagi yirik nur sochuvchi hamda muhim issiqlik manbayi sanalgan yulduzdir(1-rasm) . Uning atrofida quyidagi 8 ta yirik osmon jismlarini(Quyoshdan ancha kichik) sayyoralar quyidagi ketma ketlikda joylashadilar: Merkuriy, Venera, Yer, Mars, Yupiter, Saturn, Uran Neptun. Ushbu ketma–ketlikdagi dastlabki to'rtta sayyorani keyingi sayyoralardan, asteroidlar halqasi ajratib turadi. Asteroidlar halqasi - ayni paytda minglab “daydi toshlar”-asteroidlardan iborat bo'lib, ular qachonlardir mavjud bo'lgan, Mars va Yupiter sayyoralarning ortasidagi sayyورانing parchalanishidan paydo bo'lgan. Bu esa sayyoralarni ikki guruhga ajarlashiga sabab bo'ladi:

1. **“Yer tipidagi”** yoki **“ichki”** sayyoralar (Merkuriy, Venera, Yer, Mars)
2. **“Gigant”** yoki **“tashqi”** sayyoralar (Yupiter, Saturn, Uran Neptun)

Yer tipidagi sayyoralar - o'z o'lchamali bo'yicha Yer sayyorasiga yaqindir, shu bilan birga ular Quyoshga tashqi sayyoralardan ancha yaqin joylashgan. Merkuriy va Venera sayyoralarida tabiiy yoldosh(sayyoralar atrofida aylanuvchi osmon jismi)lar yo'q, Yer va Mars sayyoralarida mos ravishda 1ta (Oy) va 2ta (Fobos va Deymos) tabiiy yo'ldoshlari bor.

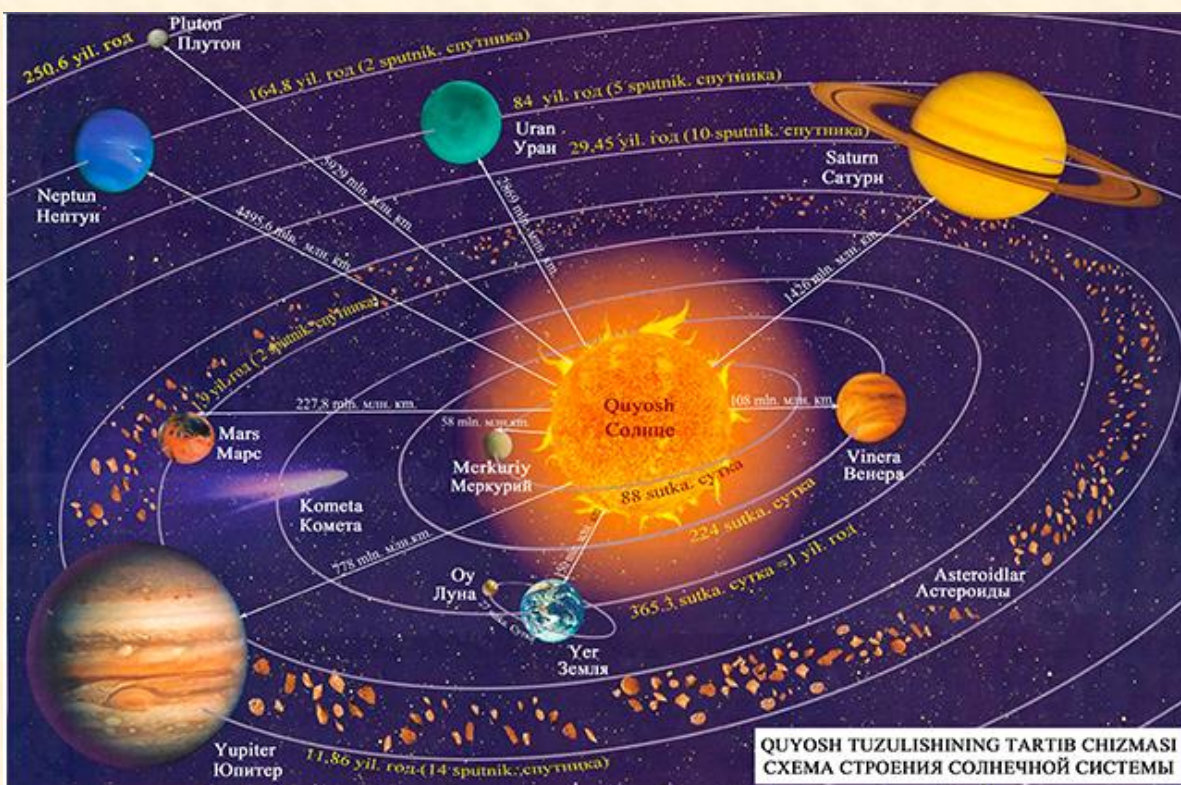

2-rasm. Quyosh tizimi. *kopilkourov.ru saytidan olingan.* [4]

Gigant sayyoralar – asteroidlar halqasidan (Quyoshga nisbatan) tashqi tomondagi osmon jismlari boʻlib, asosan ancha yirik Yupiter, Saturn, Uran va Neptun sayyorolari kiradi. Ular yer tipidagi sayyoralardan bir necha barobar katta boʻlib, quyoshdan ancha uzoqda joylashgan. Ularning atrofida oʻnlagan tabiiy yoʻldoshlari aylanib yuradi.

Sayyoralarning Quyoshdan uzoqlashib borishi bilan ularning oʻzaro oraliq masofalari ham kengayib yoxud uzoqlashib boradi. Ayniqsa bu holat tashqi sayyoralar oraligʻida yaqol namoyon boʻladi. Masalan Quyosh va Merkuriy oraligʻi 58 mln. km tashkil qilsa, Quyosh va Venera, Merkuriy va Venera oraligʻi mos ravishda 108 mln. km hamda 50 mln.km.ni tashkil qiladi. (1-jadvalga qarang) Quyosh tizimida yana kometa va meteoritlar ham mavjud-ki, ular sayyora va tabiiy yoldoshlardan farqli oʻlaroq, ancha kichik hajmda oʻzgaruvchan harakat orbitasiga egaligidadir.

1-jadval.

Quyosh tizimidagi sayyoralar haqida umumiy maʼlumot.

T/R	Sayyora nomi	Quyoshgacha boʻlgan masofa (mln. km)	Quyosh atrofida aylanish davri	Ogʻirligi, Yerga nisbatan	Tabiiy yoʻldoshlarining soni
1	Merkuriy	58 mln.km	88 sutka	0,05	Yoʻq
2	Venera	108 mln.km	224,7 sutka	0,81	Yoʻq
3	Yer	149 mln.km	365,2 sutka	1,00	1 ta.

4	Mars	228 mln.km	1 yil 322 sutka	0,11	2 ta.
5	Yupiter	778 mln.km	11 yil 315 sutka	318,35	79 ta.
6	Saturn	1428 mln.km	29 yil	95,22	82 ta.
7	Uran	2870 mln.km	84 yil 7 sutka	14,58	27 ta.
8	Neptun	4500 mln.km	164 yil 280 sutka	17,26	14 ta.

Jadval L.P. Shubayevning Umumiy yer bilimi kitobi va IV-sinf Tabiatshunoslik darsligi ma'lumotlari asosida to'ldirildi.[1. 35 bet] va [2. 15-16 bet].

Jadvaldan ko'rinib turubdi-ki, quyoshga eng yaqin Merkuriy bo'lsa eng uzoqdagisi Neptundur, va og'irligi bo'yicha eng kichik massaga ega ekani Merkuriy bo'lsa, eng katta massaga egasi Yupiterdir. Shuningdek eng qisqa orbitaga ega Merkuriy 88 sutkada Quyosh atrofida toliq aylanib chiqsa, eng uzun orbitali Neptun 164 yil 280 sutkada bu marraga yetadi, shuningdek eng ko'p tabiiy yo'ldosh Saturn va Yupiter sayyoralaridir.

Xulosa. Sayyoralar haqidagi qiziqarli qoshimcha ma'lumotlarni ham foydalanish ulardagi fanga bo'lgan qiziqishlarni ortishiga sabab bo'ladi. Shu bilan birga tabiatshunoslik darslarida qoshimcha ma'lumotlardan foydalanish o'qituvchilarni ham o'z ustida ishlash vazifasini qo'yadi, hamda uning uchun bilimlarini to'ldirib borish yoki qayta takrorlash imkonini beradi.

Adabiyotlar.

1. L.P. Shubayev. Umumiy yer bilimi. "O'qituvchi". Toshkent 1975
2. A. Bahromov, Sh. Sharipov, M. Nabiyeva. Tabiatshunoslik (4-sinf darsligi) "Sharq". Toshkaent 2020
3. www.uz.wikipedia.org
4. www.kopilkourov.ru

ЎРТА ТАЪЛИМ МУАССАСАЛАРИДА МАТЕМАТИКА ФАНИНИНГ ЎҚИТИЛИШИ

*Убайдуллаев Ноёб Нодир ўгли ўқитувчи
Жиззах шаҳар 3-мактаб*

Аннотация: Мақолада математика фанининг ўқитилишининг самарадорлиги, ўрта махсус таълим муассасаларида ўқувчиларни аниқ фанларга йўналтиришда замонавий педагогик технологиялар ҳамда дидактик ўйинларнинг ташкил қилиниши ҳақидаги фикрлар келтириб ўтилган.

Калит сўзлар: дидактик ўйинлар, қобилят, аниқ фанлар, соҳа мутахассислари.

Аннотация: В статье дается представление об эффективности преподавания математики, современных педагогических технологиях в направлении учащихся к точным наукам в средних специальных учебных заведениях, а также об организации дидактических игр.

Ключевые слова: дидактические игры, способности, точные науки, специалисты разных отраслей.

“Математика соҳасидаги таълим сифатини ошириш ва илмий тадқиқотларни ривожлантириш чора-тадбирлари тўғрисида” ги Ўзбекистон Республикаси Президенти Ш.Мирзиёевнинг 2020 -йил 7-майдаги ПҚ-4708 сонли қарори юзасидан илм-фани ва таълимни янги сифат босқичига олиб чиқиш, қолаверса, унинг асосида илғор илмий марказларда фаолият юритаётган ватандош математик олимларнинг таклиф қилиниши ва халқаро илмий тадқиқотлар олиб борилиши учун зарур шарт-шароитлар яратилгани, халқаро фан олимпиадаларида ғолиб бўлган ёшларимиз ва уларнинг мураббий устозлари меҳнатини рағбатлантириш тизими жорий этилганлиги, таълим олиш ўртасидаги узвийлик борасидаги ишлар муҳим аҳамият касб этиб келмоқда.

Ўрта таълим муассасаларида аниқ фанлар яъни математика фанини ўқитишда ўқувчиларнинг ёшини, ўзлаштириш қобилятларини ҳисобга олган ҳолда дидактик ўйинлар ўтказиш муҳимдир. Дарс жараёнида дидактик ўйинларнинг ўтказилиши, ўтган мавзуни мустаҳкамлаш, янги мавзу баёнини ўқувчилар онгига сингдиришда, мавзу моҳиятини ўзлаштиришга қўл келмоқда. Дидактик ўйинлар таълимнинг кўргазмалилигини, болалар ҳаракатини намоён қилишда ўз самарасини беради. Бундай ҳолатда эса ўқувчи математика фани бўйича ўтиладиган ҳар бир янги мавзуни ўзлаштиришда дарсликда берилган қоидалар ҳамда назарий билимларни мазмунини шарҳлашга ва ўзлари мустақил бажаришларида асосий босқич ҳисобланади.

Айни пайтда математика соҳаси мисолида ўз ечимини кутиб турган масалалар ҳам мавжуд. Ушбу муаммолар сифатида қуйидагиларни алоҳида келтириб ўтиш жоиз:

- умумтаълим мактабларининг чекка ҳудудларида математика фанини ўқитиш тизимини янада такомиллаштириш, фан бўйича мактабларда қўшимча тўғарак дарсларини ташкил қилиш;

- илғор хорижий тажриба асосида ўқувчиларда, уларнинг билим даражасини ривожлантириш учун замонавий педагогик технологиялардан фойдаланиш;

- мактабдаги фан бўйича юқори билимга эга бўлган ўқувчилар билан мунтазам шуғулланишни йўлга қўйиш;

- таълим беришнинг онлайн платформасини яратиш;

- математика фани бўйича илғор, рақобатбардош кадрларни тайёрлаш;

- чет элдаги нуфузли ихтисослаштирилган ўрта таълим мактаблари фаолиятини ўрганиш ҳамда ушбу таълим муассасалар билан ҳамкорлик алоқаларини ривожлантиришни йўлга қўйиб бориш;

- ҳар бир туман ҳудуди миқёсида юқори босқичга эга математика ўқув марказлари фаолиятини самарали йўлга қўйиш.

Ўрта таълим муассасаларида математика фанини ўқитилишини самарали йўлга қўйиш баробарида олий таълим муассасасалари талабаларни шу фан йўналиши бўйича ўқишга қабул қилиниши, жамиятимизда етук, салоҳиятли кадрларни такомиллаштиришда қўл келади.

Фойдаланилган адабиётлар

1. Ўзбекистон Республикаси Президентининг “Математика соҳасидаги таълим сифатини ошириш ва илмий тадқиқотларни ривожлантириш чоратadbирлари тўғрисида” ги 2020 -йил 7-майдаги ПҚ-4708 сонли Қарори

2. Республика таълим маркази. Бошланғич синфларнинг математика дарсларида дидактик ўйинлар. Т.: 2003 й.

3. Мардонов Э.М. “Математика ва информатика ўқитиш услубияти” фанидан ўқув-услубий мажмуа. Самарқанд -2010 й.

4. Б.Қ.Хайдаров, Д.Э.Давлетов ва бошқалар “Математика фанини ўқитишда замонавий ёндашувлар ва инновациялар” модули бўйича ўқув-услубий мажмуа. Т.:2018 й.

LEXICAL DIFFICULTIES OF TRANSFORMATION

Xasanova Zarrina Shadiyarovna

English teacher of NDKI academic lyceum

Yakubova Kamola Shokirovna

English teacher of NDKI academic lyceum

Annotation: In this article, we will try to address some lexical difficulties in transformation and their solutions.

Keywords: lexical difficulties, transformation, subject, language, word.

Every word in a language carries some concrete notion. The semantics of a word reflects different signs of the subject and the relation of its meanings to other objects it denotes. The semantics of a word includes word perception characteristic to the studied language, being more precise to the bearers of the studied language. When studying the reality of some object we can identify that its name reveals its functions which finds the reflection in the semantics of the word. Lets take as an example the word *glasses* – (*ko'z*) *oynak*. In English it reveals the substance of which the object is made and in Russian firstly it reveals its function – second eyes – *ko'z*.

Despite distinguishing all kinds of differences we should say that, both languages sufficiently reflect one and the same perception of reality. Therefore the difficulty stylistic devices represents to a translator is based on word play, if in corresponding words of both languages are featured different signs. The second reason, causing lexical difficulties to translation of political literature is the difference in the semantic volume of a word. In every language a word exists in a close connection with the lexical-semantic system of a given language. It may have various kinds of lexical meanings (lexical-semantic) variants; it may widen or narrow its meaning and make it more abstract or concrete.

The third reason presenting lexical difficulties in translation the difference in combinability. Words in languages have some definite relation characteristic only to the given language. It should be mentioned that word combinability is possible if words point to similar objects they denote. This difference of word combinability in various languages is very important; therefore some types of combinability are easily accepted in one of language and are completely unacceptable in other languages. Last but not the least is the accepted usage of words in a language. It is, of course related to the development of a given languages and formation of its lexical system. Every language worked out its own clichés and some set expressions used by speakers, nevertheless those word expressions are not phraseological units but they possess complete form, which, in comparison with the phraseological units, are never broken by adding some introductory words or substitution of some of its elements.

Issue 2. 2 January 2021

Translation studies showed that there are cases when due to the distinguished signs a word acquires wider semantic volume and can not be covered by corresponding equivalent in the target language. Let us take *teenager* for example: etymologically it is related to the numerals from *thirteen* till *nineteen*. The Uzbek *balog'at* does not semantically cover its meaning in complete volume for its is narrower in its meaning. Therefore the word *teenager* is usually translated by different words – *balog'at, o'tish yoshi* and in plural as *yoshlar*. Difference in the semantic structure of a word represents one of the main reason causing lexical difficulty in translation. These difference are related to peculiar features of separate words or word groups. And it is quite natural that this matter covers a wide range of examples. Practically, even identical words in different languages are not always equal in their meaning, they never correspond completely. Most often is the correspondence of first lexical-semantic variants of such words – their primary meaning – then we have various lexical-semantic variants for the course of development of these words was of different nature. This is characterized by different functioning of a word in language, different in usage and combinability, but even the primary meaning of an English word maybe wider of the corresponding one in Russian.

The semantic structure of a word predefines the possibility of its contextual use, and the translation of contextual meaning presents a hard task to translators. Contextual meaning of a word in many instances depends on the character of semantic context, on the semantics of the words combining with it. Occasional meanings, suddenly originated in the context are not always arbitrary – its is based into the semantic structure of the word. In contextual usage of a word in poetry or prose – often point to the author's penetration into the depth of the word's semantic structure. For paradigmatic and semantic relations are characteristic to any words and the lexical potential of words can be revealed in both cases. But revealing these potentials of words is closely connected with the specificity of lexical-semantic aspects of every language and here forth we may observe the difficulty of translation of contextual meaning of words. What is possible in one language maybe impossible in another because of its difference in semantic structure and its usage. *In an atomic war women and children will be the first hostages*. The word *hostage* according to different dictionaries has got only one meaning – *заложник garovdagi*.

Contextual meaning of a word is always effective semantically and stylistically owing to its unexpectedness as well. It often used in stylistic purposes and therefore a translator runs into two obstacles: he should avoid (нивелировка) and at the same time not to break the norms of translation.

The most difficulty presents the translation of emotional coloring that demands lexical changes. There is a wide range of words in a language that besides their logical meaning have emotional meanings or co-meaning. One should not mix emotional co-meaning with the multiple meaning words. Emotional meaning of words usually presents in paradigmatic meanings of words, that is it is objective and but subjective, like in the words: *hate, love, friendship*. But it is not an exception when emotional meaning originates from contextual usage. Emotional meaning, based in the word is usually created by association – positive or negative – which a word causes and the associations that exist in it despite the context of perception.

References:

1. Kazakova, T.A. (2000). Practical foundations of translation. English-Russian. Series: Study foreign languages. SPb.: Izdatel'stvo Soyuz. (In Russ.).
2. Elistratov, V.S. (2001). Dictionary of Vasiliya Shukshin's language. Moscow: Azbukovnik, Russkie slovari. (In Russ.).
3. Cambridge Dictionary [Electronic resource]. URL: <http://www.cambridgedictionaries.com/> (accessed: 24.06.2018).
4. Vekovishcheva, S.N. & Svyatova, M.I. (2014). Motivational relations of non-standard items in comparative aspect (based on material of English and Russian): Electronic journal Vestnik, 2 URL: <https://evestnik-mgou.ru/en/Articles/Doc/571> (accessed: 18.06.2018). (In Russ.).
5. Shukshin, V.M. Stories [Electronic resource]. URL: <http://lib.ru> (accessed: 20.06.2018).
6. Shemchuk, Yu.M. & Maksimova, M.A. (2016). Connotative meanings of lexemes in literary texts and their translations, Philological sciences. Questions of theory and practice, 1(55), 193—195. (In Russ.).

АХБОРОТ ХУРУЖИ ВА БОЛА ПСИХОЛОГИЯСИ.

Исматова Замира Назаровна
Бухоро вилояти Гиждувон тумани
12- умимий ўрта таълим мактаби
Информатика фани ўқитувчиси

Аннотатсия:Мақолада ахборот,ахборот хавфсизлиги,ахборот хуружи, ахборот хуружларининг амалга оширишда рақиблар асосан фойдаланадиган усуллар ҳақида фикр юритилган.

Калит сўзлар: Дезинформация -ёлғон ахборот тарқатиш, манипуляция (омма онгини бошқариш),тарғибот , инқирозли ҳолатларни бошқариш , иғвогарлик тухмат (бўхтон), фитна .

Ахборот технологиялари ва телекоммуникация воситаларининг юқори суратларда ривожланиши, жамият ва давлат ҳаётида кескин ижобий ўзгаришларнинг юз беришига сабаб бўлиб инсоният тараққиётини янги босқичларга олиб чиқди.

Инсоният ахборот технологиялари ёрдамида маълумотларни тўплаш, қайта ишлаш ва узатиш билан чегараланмай, жамиятда иқтисодий, сиёсий, харбий ва бошқа соҳаларни бошқариш, уларга таъсир этиш ва истикболни белгилаш имкониятига ҳам эга бўлиб бормоқда.

Бу жараёнлар негизида давлатлараро ҳамкорлик янги босқичга киритиб, ўзаро муносабатларнинг бир-бирига нисбатан боғлиқ ҳолатларни кучайтирмоқда. Шу боис, ахборот давлатнинг миллий бойлиги, халқаро майдонда эса стратегик ресурсга айланган. Аммо, замонавий ахборот технологиялари жамият ҳаётида кўплаб қулайлик ва имкониятлар яратиши билан бирга, айрим муаммоларни ҳам келтириб чиқармоқда. Аксарият ҳолларда ушбу муаммолар ахборот комуникация воситаларидан ва уларнинг имкониятларидан ғаразли мақсадларда фойдаланиш оқибатида юзага чиқмоқда. Бу эса ахборот хуружларига қарши курашнинг зарур йўналишларини ишлаб чиқиш, ахборот хавфсизлигини таъминлашнинг ягона тизимини яратиш, атрофимизда рўй бераётган ўзгаришларни ҳар тарафлама чуқур таҳлил қилиш ва ахборот соҳасида илмий изланишлар олиб бориш вазифасини кўяди. Ўзбекистон Республикасида хавфсизликни таъминлашнинг устувор вазифаларидан бири ахборот ҳужжатларининг ортиши шароитида жаҳон ахборот тизимига интеграциялашиш, ахборотни эркин олишнинг кафолатини яратиш ва ахборот таҳдидларига қарши курашишнинг самарали тизимини ишлаб чиқишдир. Ҳар бир давлатнинг ахборот макони шахс, жамият ва давлатнинг манфаатларидан келиб чиққан ҳолда, уларга тегишли бўлган ахборотни ўзгартириш, рухсатсиз тарқатиш, маънавий ва рухий

Issue 2. 2 January 2021

борлиғига таъсир кўрсатиш, конституциявий тузумга қарши бўлган ғоялардан миллатлараро ва диний конфессионал, куч ишлатиш ва бошқа кўринишдаги ҳаракатлардан қонуний равишда ҳимояланган.

Ахборот хавсизлиги миллий хавфсизликнинг ажралмас қисми сифатида тармоқлараро ҳусусиятга эга, яъни сиёсий, иқтисодий, ижтимоий, ҳарбий, маданий соҳаларда ҳам ахборот хавфсизлигини таъминланганлиги ушбу йўналишларнинг барқарор ривожланишига хизматқилади. Бизга маълумки, глобаллашув даврида воқелик ҳеч нима, алоқа эса ҳамма нарсадан устун. Цивилизацияларнинг тақлиди эса ахборот етказиб бериш тезлигига боғлиқ ҳисобланади. Ўз вақтида ахборотга ва уни етказиб бериш, тарқатиш технологиясига эга бўлган давлат энг қудратлидир. Айрим назарияларга кўра давлатнинг қудрати моддий бойликлар билан эмас, балки ўзга давлатлар ахборот ҳудуди (ўз ҳудудининг ҳимоя қилинганлиги) ва фуқароларнинг онгини эгаллаганлиги билан фарқланиб туради.

"Ахборот уруши" атамаси илк бор 1967 йил тилга олинган бўлиб, бу иборанинг муаллифи собиқ совет Иттифоқига қарши бошлаган ахборот урушининг асосчиларидан бири Аллен Даллесдир. Ахборот уруши назариясининг асосчиларидан яна бири Уинн Швартоу фикрича: "Замонавий жамият ахборотга асосланганлиги сабабли, эртами, кечми, ҳар ким ахборотхуружининг қурбонига айланади",-деб таъкидлайди. Уинн Швартоу ахборот урушини олиб боришда барча хатти-ҳаракатларнинг учта субъектга қаратилганлигини таъкидлайди: шахсга (индивидуал ҳолатда), ташкилий тузилмага (ташкilot-муассасага қаратилган) ва глобал кўринишда (давлатлар ўртасидаги зиддиятга қаратилган).

"Ахборот хуружи" ибораси биринчи марта 1976 йил Томас Роннинг "Boeing" компанияси учун мўлжалланган "қуроллар тузуми ва ахборот уруши" номли ҳисоботида қайд этилган. Томас Рон АҚШ иқтисодиётида инфратузилма асосий компонент бўлиб, кейинчалик унинг ҳарбий, сиёсий соҳалар каби заиф нуқта бўлиб қолишини таъкидлайди. Ахборот хуружининг муҳим жиҳати эса "қарши давлатнинг-корхоналари раҳбарларига, аъзоларига психологик босим ўтказиб, уларни "керакли" қарорларни қабул қилишга мажбур қила билишдир" дейди. Шунга кўра "ахборот хуружи" нима, деган саволга жавоб бериш мумкин. Ахборот хуружи бу рақиб саналган шахсга, жамиятга ва давлатга сиёсий, иқтисодий, ижтимоий ва маданий соҳаларда қабул қилинган қарорларга таъсир кўрсатиш, ижтимоий фактлар ва жамоатчилик онгини ўзига керакли йўналишда шакллантиришга уринишдир. Ахборот хуружларининг амалга оширишда рақиблар асосан қуйидаги усуллардан фойдаланади:

- дезинформация (ёлгон ахборот тарқатиш) - психологик таъсир кўрсатишнинг бир кўриниши бўлиб, рақиб тарафни чалғитиш мақсадида ёлгон ахборот тарқатилади. Бунда ҳақиқий ахборот билан ёлгон ахборот аралаш кўринишида бўлади;
- манипуляция (омма онгини бошқариш) - омма онгини тули ғоялар, кўрсатмалар, мотивлар, стереотиплар, тақлид орқали субъект манфаатларига мослаштириш. Воқеликни нотўғри идрокқилиш орқали сохта, ёлгон тушунча ёки тасаввур ҳосил қилинади;
- тарғибот - омма онгида ОАВ ёрдамида маълум ғояларни тарқатиш ва оммалаштириш;
- инқирозли ҳолатларни бошқариш - асосан иқтисодий ва сиёсийсоҳаларга қаратилган бўлиб, маълум гуруҳ ёки давлат қизиқишларини кўзлайди. Аввалдан танлаб олинган шахсларга яширин кўринишида таъсир кўрсатилади;
- иғвогарлик - маълум гуруҳлар ва шахслар томонидан давлатнинг конституцион тузумига ёқиқонуний асосларига қарши ҳаракатларни амалга ошириш;
- тухмат (бўхтон)-бирор объектни обрўсизлантириш, шаънини булғаш мақсадида ёлгон маълумотларни тарқатиш;
- дискредитация (обрўсизлантириш) - омма орасида давлат раҳбарлари, жамоат ташкилотлари, айрим шахслар обрўсини, сиёсий ечимлар, тадбирлар аҳамиятини тушунтириш ва уларга салбий таъсир кўрсатиш;
- омма диққатини жалб этиш - бирор воқеа, ҳодиса, иш юзасидан ҳуқуқий маълумот панадақолдирилади, шов-шувга сабаб бўладиган тадбирлар амалга оширилади;
- миш-миш гапларни тарқатиш - мавжуд бўлмаган маълумотларни тарқатиш. Асосан давлат ва жамиядаги бўшлиқ жойларга асосий зарба берилади ҳамда сиёсий ва маънавий етук бўлмаган шахслар объект сифатида танлаб олинади;
- фитна - махсус ахборот ҳаракати бўлиб рақиб муваффақиятсизликка (мағлуб бўлиш) олиб борувчи вариантни танлашга мажбурланади.

Демак, юқорида келтирилган усуллар маълум амаллар кетма-кетлигидан иборат бўлиб, уларни амалга оширишдан ахборот хуружининг объекти ва субъекти, куч ва воситалар, ресурслар ва вақт омилини аниқлаб олиш муҳим аҳамият касб этади. Юқори даражада ахборот хуружидан кўзланган асосий мақсад - рақиб давлат ахборот майдонини эгаллаб олиш, халқаро майдонда давлат имиджини тушуриш, жамият ҳаётини беқарорлаштириш, шахсни обрусизлантиришга қаратилган ахборотларни тарқатиш кабилардир. Ҳозирги босқичда мақсадга эришиш учун асосий воситалар сифатида ОАВ ва ахборот-коммуникацион технологиялардан фойдаланилади.

Ҳозирги кунда бирор давлатда ахборот хуружларини амалга ошириш усулларига қарши ягона бир комплекс тадбирлари кетма-кетлиги ишлаб чиқилмаган. Бунга сабаб қилиб ахборот-коммуникацион технологияларининг жуда тез суръатларда ривожланиб бораётганлиги, тезкорлиги, турличалиги, чегара билмаслиги, миллат танламаслиги, яширинлиги (қандай вақай кўринишда яқунланишининг номаълумлиги) кабиларни келтириш мумкин.

Хулоса ўрнида айтиш маълумки бугунги кунда ахборот-коммуникацион технологияларидан жамият соҳаларининг барча жабҳаларида фойдаланишнинг кенгайиб борилаётганлиги ахборотга бўлган эҳтиёжнинг ортиб бориши ҳамда ахборот хуружларининг кучайиб бориши ва уларнинг ёпиқ характерга эга эканлигини инобатга олиб, у биздан ахборотга бўлган тақчилликнинг олдини олиш (миллий ахборот маконини ривожлантириш), содир бўлган воқеликка тўғри ва холис баҳо бериш (амалга оширилаётган ахборот ҳужумларини таҳлилқилиш ва башоратлар бериш), турли ёт ғояларга (қўпоровчилик руҳидаги) қарши курашиш ва бу соҳада етук мутахассисларни тайёрлашни талаб қилади. Ҳар бир ахборотни қабул қилаётган шахслар уни ҳақиқат ёки ёлғон эканлигини дастлабки ўқишда ажратиш даржасига етказиш талаб қилинади. Ушбу омиллар шаклланганда турли деструктив кучлар томонидан амалга оширилаётган тарғибот ва қўпоровчилик ҳаракатларига барҳам беришимиз мумкин.

Адабиётлар.

1. Ахборот –коммуникация технологиялари барча соҳаларнинг самарали фаолияти ва жадал ривожда муҳим аҳамиятга эга //Халқ сўзи 2012.6 март.
2. Ёшларни ахборот – психологик хуружлардан ҳимоя қилиш технологиялари :назария ва амалиёт . Илмий – амалий конференция материаллари .-Тошкент .ЎзМУ.2012.
3. Ёшларни ахборот-психологик хуружларидан ҳимоя қилиш технологиялари: назария ва амалиёт// Республика илмий-амалий конференция материаллари.-Тошкент: Университет, 2012 йил 9 ноябр
4. Ўзбекистонда ижтимоий-фалсафий фикрлар тараққиёти: муаммо ва ечимлар. Илмий-амалий конференция материаллари.–Тошкент: ЎзМУ, 2013
5. Юксак маънавиятли, интеллектуал салоҳиятли ёшлар- Ўзбекистон тараққиётининг муҳим омили// Ёш олимлар илмий амалий конференцияси материаллари тўплами. –Тошкент: Университет, 2013 йил 25 апрел.

TRENDS OF CURRENT ADVERTISING INDUSTRY

Barakaeva Dilbar Xafizovna-senior teacher of SIES

Annotation: This article show that the effective and negative ways of advertising, and give some information to sailors to success.

Аннотация: В этой статье показаны эффективные и негативные способы реклам, а также дана информация для достижения успехов в рекламном производстве.

Key words: *advertising, customer, consumer, media, internet, chatbots, product, campaign, blogger*

It is axiomatic that technology has entirely changed the way we communicate. It created a wide platform of broadcast ranges of channels and publication which has given consumers the opportunity to choose from different brands. Current trends of advertising globally are demonstrating a distinct change away from traditional advertising approach to more integrated and usually more accountable way of communications. This new attitude and technology is offering a novel ways of interaction with their target market. Therefore, conventional advertising is getting more and more insufficient relatively less effective day in a day out. The internet has revolutionized the information getting way. That is way most of the current advertising trends are in the basis of this phenomenal digital world. In the following paragraphs, I will cover some of those trends that the global advertising world is

Generally, advertising is not just about producing different types of adverts in media, radio or Television, but is more like a communication between the advertisers and consumers. There Are many ways of communication to deliver the certain message to consumers. However, they are not all effective, as they were in the past. This is due to the fact that consumer behavior and the way they get the information has changed. As a result of these changes, it has become very significant for advertisers to find new communication channels which are noticeable, interesting and effectively engaging to the consumer. But why is traditional media considered as less effective because of several reasons. The very first reason is that traditional advertising is slow and planned which I do not think is a good combination of the fast changing lifestyle of people nowadays. In the past, when the certain company released a big campaign, they launched it, and wait for the result sitting in their comfortable chair.

In other words, it is not about speaking to the general public directly, using one-way communication what is called a "Magic Bullet" theory in advertising field. Now instead of setting a particular time or a traditional media place advertisers

Issue 2. 2 January 2021

use alternative and yet interactive methods to get feedbacks from them. Additionally, these ways are highly important to identify what the customers want and this, in turn, creates a valid opportunity to know the target market better and more effectively. A good example is can be creating brand 3 из 8community and engage more potential customers to the community. And at the same time such ways help to increase WOM scale as well, in my opinion. The other reason long life of the content is available now. In the past, when the advertisers bought a media spot from any of the traditional media they used to stay and get advertised as the time that they had a contract, while today there is a strong possibility to advertise for forever using the internet.

Particularly when they have their own internet advertising methods, this makes the ad live longer being more efficient or vice versa in terms of the message it has. I personally think that the availability of opportunities that the technology gave us today has an immense role to change the advertisers advertise their products. That is why, they are trying to find more efficient and effective ways to get the consumer's attention, to build a strong brand and maintain their brand power using much different and more interactive ways than the past.

As the world of advertising is getting more digitalized than ever before, artificial intelligence has also been adopted successfully. Nowadays you can see chatbots are being used in digital marketing and advertising. Before going to discuss why these chatbots are being actively used in marketing activities, I want to give brief information about them. Chatbot is a program of the AI that creates a conversation using the set text-based signals and phrases.

They are mostly used for the basic customer service activities and getting immensely popular in the digital advertising. Effective marketing activity helps a brand or a certain company to find people who are into fulfilling the marketer's desire from marketing. To get it done successfully the marketers have to analyze the user's information, their interests and other things. These activities are normally time and resource consuming. And this is the task which the Chatbots are making much easier and more effective. When we look their roles in the digital marketing strategy we can see that they are performing multiple tasks of the marketer.

For example, they can change the visitors to customers by real-time interaction. Moreover, they can be easily programmed for collecting data which I think is very important to know the customer's wants and needs. On top of that, they have a number of advantages like availability for 24/7, they obviously save time to collect data, they have very quick interface, and they are at the same time data collectors and analyzers. Even from the economical perspective, they are very cost-effective. Taking all those advantages and possible opportunities that

Chatbots can create from the marketing point of view, I think, their role in now is expanding and even in the future is also very huge. Chatbots are now also able to create an easier and faster method for auto-responses of potential customers, especially the questions like frequently-asked or popular ones. The most valuable feature of the chatbot is its ability to learn which actually it can find the answer to the customer inquiry in a short period of time. This is very impressive aspect of it because of our fast-paced living. This gives a promise to other businesses to get the inside of the marketing trend. Salient example for chatbots can be the chatbot which I also have used to practice my Korean language skills.

The name of the chatbot is "Duolingo" it is a freemium language learning application and gives a language learner more comfortable experience to practice the language he or she is learning. Anyone who learnt the foreign language probably have the same experience of hesitation to use certain language clues when they just learnt something new. So, duolingo is mainly about to develop the conversational skills of learners. As the bot is designed in very conversational and friendly way, learners can practice the language at any time of the day, with any character they prefer to use.

The notion of influencer marketing is not a new concept as it has been known for many years. However, it has gained its popularity in the last few years. The development of this marketing tool has also generated by the technological advancement. So, what is influencer advertising and marketing? Influencer marketing is a strong and influential connection between a particular brand and an influencer. All the product promotional activities are done by the influencer using various media channels such as You Tube and Instagram. As the influencer in this tactic does more than celebrity endorsement it clearly differs from that. In order to use it more effectively, the chosen influencer should have a wide loyal following community, followers, in other words. For example, a famous tourist blogger on one of those media outlets, like you tube with extensive knowledge about the tourism characteristics and comfortable opportunities may be asked to advertise a certain touristic agency or a service to advertise their services. Usually common influencers are adventurers, how-to experts who have unofficial educational service providers, artists, models on the list goes on.

One of the best-known examples of this advertising tool is ad campaign by Samsung. it took place in 2014 Oscar Awarding Ceremony. In that occasion the famous TV hostess Ellen DeGeneras captured a selfie with famous faces of the movie industry such as Brad Pitt, Julia Roberts and many others. The selfie was made using Samsung Galaxy Note 3. And the hostess uploaded the photo in her SNS accounts and the photograph went truly viral. Within very short time, in fact in 40 minutes, over a million retweets made the selfie the most retweeted selfie in

Issue 2. 2 January 2021

the history. In this ad campaign, the Samsung got succeed its goal from the campaign as the selfie broke many world records in relatively short time after the post. It was remained as a list leader of selfies of all time until, the president Obama posts his first picture on the same SNS media channel. Through the influencer marketing the brand can get the opportunity to place and advertise directly to their target audience usually on a daily basis. However, the issue of trust is immensely crucial in this advertising technique to engage and keep them in the community to stabilize the demand forecast as well.

Literatures:

Robert C. Feenstra: "International trade" 1982.

[Robert C. Feenstra](#), Alan M. Taylor: "International Economics"

Forbes.com

Entrepreneur.com

Wikipedia.com

MILLIY QADRIYATLAR ASOSIDA BO'LAJAK MUTAXASSISLARNI KASBIY FAOLIYATGA TAYYORLASH

*Rulen Bekirovich Kosse o'qituvchi
Samarqand iqtisodiyot va Servis Instituti*

Annotatsiya: Mazkur maqolada bo'lajak kichik pedagoglarni kasbiy-ma'naviy faoliyatga tayyorlashda qadriyatlar tizimini shakllantirish, uning mazmunini o'quv rejaga kiritilgan fanlar bloklari dasturlariga kiritish tamoyillari bilan bog'liq masalalar, milliy qadriyatlar asosida o'quv-tarbiyaja rayonini tasbkil etish orqali kichik pedagog kadrlarni kasbiy faoliyatga tayyorlashda umumkasbiy fanlar bloklarining ahamiyati yoritiladi.

Аннотация: Использование системы ценностей для подготовки младших кадров к профессиональной деятельности

В статье освещаются вопросы, связанные с формированием системы ценностей в целях подготовки будущих младших кадров к профессиональной и духовной деятельности.

Annotation: Usage of the value system in preparing the future specialists for the professional activity. This article is about forming the system of values in preparing the future specialists to professional activity.

Kalit so'zlar: ma'naviyat, ma'naviy yetuk, bo'lajak mutaxassislar, milliy-ma'naviy meros.

Ключевые слова: духовность, духовноразвитый, будущие специалисты, национальнодуховное наследие.

Keywords: spiritual spiritualperfut future Spesialists, national

Jamiyatimiz taraqqiyotining hozirgi holati bo'lajak mutaxassislarni ma'naviy Qadriyatlar tizimini shakllantirishda bo'lajak pedagoglarning kasbiy bilim, ko'nikma va malakalari hajmi hamda o'qitiladigan fanlar bo'yicha davlat ta'lim standartlari talablari e'tiborga olinadi.

Ushbu soha bo'yicha olib borgan kuzatishlar va tajribalarimiz natijalari bizga

qadriyatlar tizimini quyidagicha yo'nalishlarda ifodalashga imkon berdi:

1. Islom dini "Qur'oni karim" va muqaddas "Avesto"; "Hadisi sharif" kitoblardagi ma'naviy merosga oid ma'lumotlar;
2. Xalq og' zaki ijodi namunalarida shakllangan milliy-ma'naviy qadriyatlar;
3. Qomusiy olim-donishmandlarning ma'naviy meroslari;
4. Hadis ilmidan yetuk va mashhur donishmandlarning milliy tarbiyashunoslikka oid ma'naviy merosi.
5. Mashhur shoir - yozuvchilar, tarixchi va faylasuflar ijodlari namunalaridan ta'limiy qadriyat sifatida foydalanish.
6. Vatan qahramonlari va davlat arboblarning turmush tarzidagi ibrat-namunasi bo'yicha tizimlashtirilgan milliy-ma'naviy qadriyatlar.
7. Buyuk insonlarning har

Issue 2. 2 January 2021

doim biror-bir kasb-hunar bilan shug'ullanganligi haqidagi qimmatli (hikmatli, e'tiborga molik] ma'lumotlar va ularning o'z shogirdlarini biror kasbni yoki hunarni egallashga da'vat qilganligi haqidagi milliy qadriyatlarga oid materiallar. 8. Amaliy faoliyat tufayli kasb-korini va ilmu hunarini ulug' lash orqali ajdodlarimiz buyuk mazmun- mohiyatli taxalluslarni o'zlaridan keyin qoldiradilar va ular uning hayoti, faoliyatining mazmun- mohiyatini ifoda etadi va hattoki, shu taxallus bilan tarixda abadiy qolganlar Movaraunnaxrda oz emas boshqacha aytganda ular o'zlariga "Jonli haykal" o'rnatganlar. 9. "Ustoz-shogird odobi" an'alariga oid milliy- ma'naviy qadriyatlar.

Yuqorida bayon qilingan qadriyatlar tizimi – ulug' ajdodlarimiz qoldirgan ma'naviy boylıklar, xalq og' zaki ijodi - ma'naviy tarbiya o'chog'i uyg'unligiga mos ma'lumotlar, urf-odatlar va an'alandan iborat olib, u bo'lajak mutaxassislarni kasbiy faoliyatga tayyorlashda alohida ahamiyat kasb etadi. Ushbu qadriyatlar tizimi O'zbekiston Respublikasi oliy va o'rta maxsus ta'lim vazirligi tomonidan pedagogika kasb-hunar kollejlari "3141600-Boshlang'ich ta'lim va sport, tarbiyaviy ish" ta'lim yo'nalishi bo'yicha namunaviy o'quv rejaga kiritilgan "Umumta'lim fanlari", "Kasbiy ta'lim fanlari", "'quv amaliyoti", "Pedagogik amaliyot" va "Sinf dan tashqari mashg'ulotlar" mazmuniga o'zbek xalqi va uning buyuk farzandlari bizga meros qilib qoldirgan ilmiy va milliy ma'naviy qadriyatlar, ta'bmiy va moddiy qadriyatlarni hamda mustaqillik yillarida xalqimizning fan,san'at, adabiyot va boshqa sohalarda erishgan yutuqlarini muntazam ravishda singdirish orqali "...yuksak ma'naviyatli va axloqiy talablarga javob beruvchi yuqori malakali kadrlar tayyorlash"da asos bo'lib xizmat qilmoqda.

Mazkur qadriyatlar tizimi kasb-hunar kolleji o'quvchilariga o'quv rejada ko'rsatilgan barcha fanlar va amaliyotlar bo'yicha o'quv tarbiya jarayonini milliy qadriyatlar asosida tashkil etish orqali kichik mutaxassislarni ma'naviy tayyorlash ishini tizimli asosda tashkil etish imkonini beradi. Jumladan, ushbu o'quv rejaning umumta'lim fanlari blokiga kiruvchi fizika fani namunaviy dasturi bo'yicha darslar va auditoriyadan tashqari darslar mavzu va savollari mazmuniga "Milliy qadriyat tizimi"ning "Qomusiy olim - donishmandlardan hozirgi davrgacha yetib kelgan ma'naviy meroslar" deb nomlangan uchinchi yo'nalish asosida Muhammad al-Xorazmiy, Xorazm Ma'mun akademiyasi gultoj namoyandalari Abu Rayhon Beruniy va Abu Ali ibn Sino hamda Umar Chag" maniyning statika, dinamika, molekulyar fizika, issiqlik hodisalari, tutash idishlar, vodoprovod, buloklar, faworalar, artezian quduqlari, vakuum (bo'shliq), fizik kattaliklarni o'lchash bo'yicha yaratgan asboblariga doir ilmiy meros bilan bog' liq materiallar singdirilib, kichik pedagog mutaxassislarni ma'naviy tarbiyalash ishini muntazam ravishda amalga oshirishga imkon yaratildi [3].

Ayni paytda kasb-hunar kollejlari umumta'lim fanlari o'qituvchilari bilan o'tkazilgan suhbatlar, ular pedagogik faoliyatlarining tahlillari umumta'lim fanlari o'qituvchilarining katta qismi milliy qadriyatlar asosida kollej o'quvchilarini ma'naviy tarbiyalash ishiga to'la tayyor emasliklarini ko'rsatmoqda.

Mazkur kamchilikni malum darajada bartaraf etish ko'p jihatdan qayta tayyorlash va malaka oshirish mintaqaviy markazlar professor-o'qituvchilarning ta'lim jarayonini kasbiy-pedagogik yo'naltirilganlik asosida tashkil etishga qay darajada tayyorgarliklariga bog'liqdir. Shu munosabat bilan malaka oshirish tizimida fanlarni o'qitishni kasbiy-pedagogik yo'naltirilganlik asosida tashkil etish "Fizika" fani misolida amalga oshirish imkoniyatlari namoyon qilindi va aniq tavsiyalar ishiab chiqildi [4].

Milliy qadriyatlar asosida o'quv-tarbiya jarayonini tashkil etish orqali kichik mutaxassislar ongi va qalbida o'zbek millatiga daxldorlik his-tuyg'usini singdirishda, ajdodlar merosiga mehr-sadoqatli, ularda kuchli iroda, fidoyilik, vatanparvarlik, ma'naviy tajovuzlarga sobit tura olish kabi fazilatlarni tarkib toptorishda umumkasbiy fanlar blokining ahamiyati beqiyosdir. Davlat ahamiyatiga molik ushbu vazifani pedagogika va psixologiya kabi kasbiy fanlari misolida hal qilish uchun mazkur fanlar o'quv dasturlari mavzu va savollari mazmuniga «Milliy qadriyatlar tizimi»ni «Islom dini» [Qur'oni karim) va muqaddas («Avesto», «Hadisi sharif») kitoblarda bayon qilingan ma'naviy merosga oid ma'lumotlar; «Xalq og' zaki ijodi» namunalarida ifodalangan milliy-ma'naviy qadriyatlar; «Qomusiy olim-mutafakkirlarning ma'naviy merosi» deb nomlangan yo'nalishlar asosida Qur'oni karim, «Avesto», Hadisi sharifning insonlarni ilmi bo'lishga astoydil intilishlariga doir da'vatlari, Muhammad al-Xorazmiy, Abu Nasr Forobiy, Abu Rayhon Beruniy, Abu Ali ibn Sino, Mirzo Ulug' bek kabi mutafakkirlarning pedagogika fanini, ayniqsa uning ta'lim nazariyasi (didaktika)ni rivojlantirishga psixologiya fani taraqqiyotiga qo'shgan hissalariga doir ma'naviy merosi bilan bog'liq boy materiallarni muntazam ravishda singdirish orqali amalga oshirish mumkin [2].

Shunday qilib, mamlakatimiz uzluksiz ta'lim tizimning barcha bo'g' inlarida amalga oshirilayotgan tub islohotlar orqali, uning maxsus, kasb-hunar tizimida kichik pedagog mutaxassislarni ma'nan yetuk kasbiy jihatdan zakovatli etib tayyorlashda "Qadriyatlar tizimi" muhim vosita bo'lib xizmat qiladi.

Adabiyotlar

1. O'zbekiston Respublikasining «Kadrlar tayyorlash milliy dasturi» // Oliy ta'lim. Me'yoriy va uslubiy hujjatlar to'plami. -T.: Istiqloi, 2004. -B.-9-23.
2. Shodiyev N., Jiyanqulova R.X., N.Ziyaeva. Pedagogika fanini o'rganish jarayonida kichik mutaxassislarni boy milliy merosimiz bilan tanishtirish. //

Issue 2. 2 January 2021

Uzluksiz ta'lim sifat va samaradorligini oshirishning nazariy-uslubiy muammolari:
Respublika ilmiy-amaliy konferensiyasi materiallari. - Samarqand, 2012. -B.
208-210.

3. Shodiyev N. O'rta maxsus, kasb-hunar ta'limi muassasalari umumkasbiy fanlar o'qituvchilarini ma'naviy tarbiyaviy faoliyatga tayyorlash. // O'rta maxsus, kasb-hunar ta'limi tizimiga rahbar hamda pedagog kadrlarni tayyorlash va malakasini oshirishning muammo va yechimlari Xalqaro ilmiy-amaliy konferensiya materiallari.I qism. -T.:O'MKHTTMOKTI nashri, 2013. -304- 307-b.

4. Shodiyev N. Fizikani o'rganish jarayonida akademik litsyey, kasb-hunar kollejlari o'quvchilarini milliy-mafkuraviy tarbiyalash. // O'zbekiston Respublikasi mustaqilligini 10 yilligiga bag'ishlangan "O'rta maxsus, kasb-hunar ta'limi tizimi mazmunini shakllantirish va takomillashtirish muammolari" mavzusidagi Respublika ilmiy-amaliy konferensiya materiallari.I qism.-T.: O'MKHTRI nashri, 2001. - B-41-44.

5. Jiyanqulova R. Pedagog kadrlarni kasbiy faoliyatga tayyorlash.// Ta'lim tizimida ijtimoiy- gumanitar fanlar. №2. -T., 2014. - B-59.

6. Jiyanqulova R. Bo'lajak mutaxassislarni kasbiy faoliyatga tayyorlashda milliy qadriyatlardan foydalanish. //Uzluksiz ta'lim. №4. -T., 2014. - B-115.

7. Jiyanqulova R.X. Kasb-hunar kollejlarda tarbiyaviy ishlarni tashkil etishda milliy qadriyatlardan foydalanish // «Kasb-hunar ta'limi» IMJ.-T.: 2012. - № 3. -B. 22-25.

ПРИМЕНЕНИЕ ИНТЕРАКТИВНЫХ СРЕДСТВ В ПРОЦЕССЕ ОБУЧЕНИЯ УЧАЩИХСЯ НАЧАЛЬНЫХ КЛАССОВ



Курбанова Дильфуза Аминовна
Учитель начальных классов
СГО школы №1 г. Самарканда

Аннотация: В статье рассматриваются некоторые аспекты использования интерактивных методов обучения в работе педагога.

Ключевые слова: Интерактивное обучение, сотрудничество, информация, методы.

Интерактивное обучение – это диалоговое общение между учителем и учеником, в ходе которого осуществляется взаимодействие между ними. Учителем используются различные средства и методы, чтобы вывести детей на осознанную деятельность. Для этого на уроках организуются индивидуальная, парная и групповая работа, идет работа с документами и различными источниками информации, применяются интерактивные образовательные ресурсы. Место учителя в интерактивных уроках сводится к направлению деятельности учащихся на достижение целей урока. Интерактивные методы обучения в начальной школе, могут быть использованы для обучения младших школьников уже с первого класса. Это поможет сделать процесс обучения более осмысленным, логически завершенным, эмоционально положительно окрашенным и, как следствие, более эффективным.

Использование интерактивного обучения определенным образом изменяет требования к условиям организации обучения, а также к работе учителя. Необходимыми условиями организации интерактивного обучения являются:

- высокий уровень квалификации учителя;
- сотрудничество в процессе общения обучающего и обучающихся между собой;

- многообразие форм и методов представления информации, форм деятельности обучающихся, их мобильность;
- применение мультимедийных технологий;
- доверительные, по крайней мере, позитивные отношения между обучающим и обучающимися;
- сотрудничество в процессе общения обучающего и обучающихся между собой;
- опора на личный (педагогический) опыт обучающихся, включение в учебный процесс ярких примеров, фактов, образов;
- многообразие средств, форм и методов представления информации, форм деятельности обучающихся, их мобильность.

Место учителя при использовании интерактивных технологий сводится к направлению деятельности учащихся на достижение целей занятия. Учитель также разрабатывает план использования интерактивных методов (обычно, это интерактивные упражнения и задания, в ходе выполнения которых учащийся изучает материал).

Кроме того, учитель может применять не только ныне существующие интерактивные методы и приемы, а также разработать новые в зависимости от цели занятия, то есть активно участвовать в процессе совершенствования, модернизации учебного процесса.

Следует обратить внимание на то, что в ходе подготовки занятия на основе интерактивных технологий, перед учителем открывается возможность сочетать несколько методов обучения для решения проблемы, что, несомненно, способствует лучшему осмыслению учащихся.

Принципы работы с методами и приемами интерактивного обучения:

- занятие – общая работа;
- все участники равны независимо от возраста, социального статуса, опыта, места работы;
- каждый участник имеет право на собственное мнение по любому вопросу;
- нет места прямой критике личности (подвергнуться критике может только идея).

Педагог должен обладать следующими умениями:

- организовывать процесс исследования задачи таким образом, чтобы оно воспринималось обучаемым как собственная инициатива;
- целенаправленно организовывать для учащихся учебные ситуации, побуждающие их к интеграции усилий;
- создавать учебную атмосферу в классе и дозировать свою помощь учащимся.

Организация интерактивного обучения включает:

- нахождение проблемной формулировки темы занятия;
- организацию учебного пространства, располагающего к диалогу;
- формирование мотивационной готовности обучающихся и учителя в процессе обучения;
- выработку и принятие правил учебного сотрудничества для учащихся и учителя;
- использование «поддерживающих» приемов общения: доброжелательные интонации, умение задавать конструктивные вопросы и т.д.;
- оптимизацию системы оценки процесса и результата совместной деятельности.

Итак, интерактивное обучение позволяет решать одновременно несколько задач, главной из которых является развитие коммуникативных умений и навыков, помогает установлению эмоциональных контактов между учащимися, обеспечивает воспитательную задачу, поскольку приучает работать в команде, прислушиваться к мнению своих товарищей.

Использование интерактивных приемов в процессе обучения, как показывает практика, снимает нервную нагрузку обучающихся, дает возможность менять формы их деятельности, переключать внимание на узловые вопросы темы занятий. Основное отличие интерактивных методов заключается в том, что они направлены не только и не столько на закрепление уже изученного материала, сколько на изучение нового.

Включение методов и приемов интерактивного обучения в состав уроков математики помогает переключить внимание учащихся на нужные моменты, перенаправить их деятельность в другое русло, сконцентрировать внимание учащихся на общих актуальных выводах.

Итак, интерактивные методы и приемы обучения относятся к числу инновационных и способствующих активизации познавательной деятельности учащихся, самостоятельному осмыслению учебного материала.



Литература:

1. Захарова Н.И. Внедрение информационных технологий в учебный процесс. – Журнал «Начальная школа» №1, 2018.
2. Виноградова Л.П. Использование информационных технологий в начальной школе.- 2017 г.
3. Лакоценина М. П. Необычные уроки в начальной школе, 2018 г.

ЎЗБЕКИСТОННИНГ МАШИНАСОЗЛИК КОРХОНАЛАРИДА РАДИАЛ СИҚИБ ЧИҚАРИШ ОПЕРАЦИЯСИНИНГ ТАҲЛИЛИ

ТошДТУ проф. Абдуллаев Ф.С., магистрант Хасанов К.А.

Аннотация

Мақолада радиал сиқиб чиқариш операциясига таъриф берилган. Радиал сиқиб чиқаришда заготовканинг энг кўп деформацияланадиган қисмлари аниқланган. Фланецни сиқиб чиқаришда юзага келадиган нуқсонларни олдини олиш йўллари келтирилган. Радиал сиқиб чиқариш ва у учун мўлжалланган прессинг типик схемалари кўрсатилган.

Аннотация

В статье дано определение радиальному выдавливанию. Определены части заготовки, подверженные наибольшей деформации. Приведены способы устранения дефектов при выдавливании фланцев. Показаны схема радиального выдавливания и типовая схема прессы для этой операции.

Annotation

The article gives a definition of radial extrusion. The parts of the workpiece subject to the greatest deformation have been determined. Methods for eliminating defects when extruding flanges are given. The diagram of radial extrusion and a typical diagram of the press for this operation are shown.

Калит сўзлар: радиал сиқиб чиқариш, матрица, пуансон, деформация, штамп.

Ключевые слова: радиальное выдавливание, матрица, пуансон, деформация, штамп.

Key words: radial extrusion, die, punch, deformation, stamp.

Радиал сиқиб чиқариш – бу шундай операция тури ҳисобланадики, бу жараёнда металлнинг оқими ёпик бўшлиқдан матрица периметрида жойлашган тешик орқали халқасимон бўшлиқ томон оқади (1-расм).

Сиқиб чиқариш жараёни техника адабиётида турлича номларга эга бўлиб, уни пресслаш, оқиш, оқиш йўли билан пресслаш, экструдинг – жараён деб аталади.

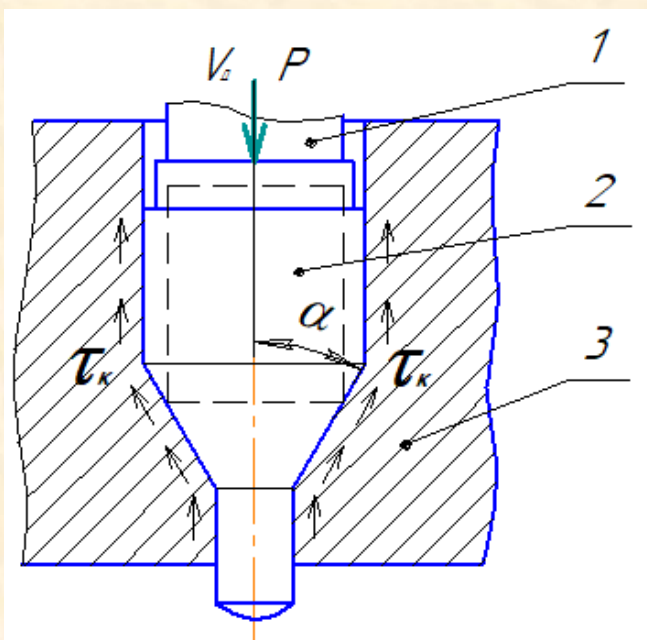

1-расм. Радиал сиқиб чиқариш схемаси
1-пуансон; 2-заготовка; 3-матрица

Сиқиб чиқариш барча жараёнларининг замонавий синфланиши 13та мустақил хоссаларга боғлиқ ҳисобланади:

- Metall oқимининг характери.
- Metallning физик ҳолати (совуқ, ярим иссиқ, иссиқ).
- Деформаця схемаси (чўзилиш, силжиш).
- Пластик деформация ўчоғи шакли.
- Деформациялаш тезлиги (статик, импульсли).

Деформация жадаллигининг ўртача катталигининг ҳисобини қуйидаги формула орқали аниқлаш мумкин:

$$\delta = \ln \frac{F_1}{F_0} \text{ (тўғри сиқиб чиқаришда)}$$

F_1 – контейнернинг кўндаланг кесим майдони (агарда заготовка ва контейнер диаметрлари бир хил бўлган шарт бажарилса).

F_0 – матрицадаги калибровчи соҳанинг кўндаланг кесим майдони (қайтма сиқиб чиқаришдаги халқасимон тешикнинг майдони).

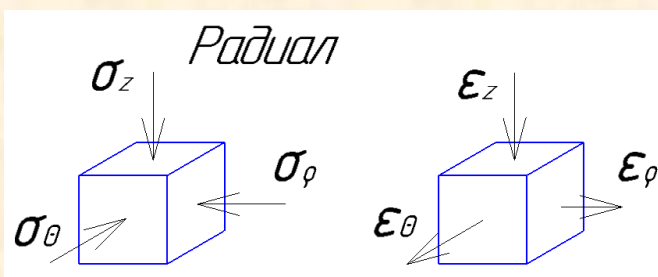

2-расм. Радиал сиқиб чиқаришда заготовкага таъсир қилувчи кучлар йўналишлари

Сиқиб чиқариш билан деформациялашда йиғилган деформациянинг тақсимланиши ҳажми бўйича тенг бўлмайди. Пластик деформация ўчоғининг чиқишида жойлашган доначалар энг кўп деформацияни ўзларига қабул қилиб олишади. Радиал сиқиб чиқаришда эса энг кўп пластик деформацияни ўзига қабул қилиб олинандиган қисмлар - сиқиб чиқарилаётган фланецнинг четларида жойлашган қисмлар ҳисобланади.

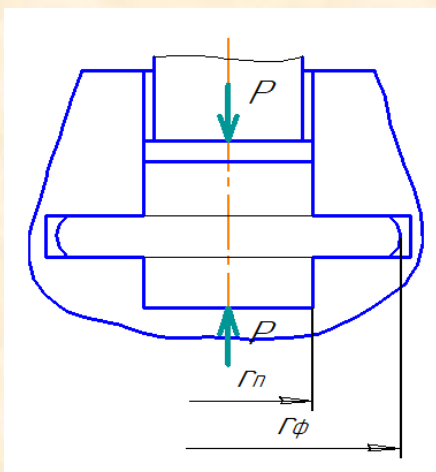

3-расм. Икки томонлама сиқиб чиқариш схемаси

$$\sigma_i = \Phi(\xi_i).$$

$$\xi_i = 2 \ln \frac{2\Phi}{r_{\Pi}}$$

$$P = 2F_{\Pi} \cdot b \cdot \sigma_i \cdot \left(\frac{r_{\Phi}^2}{r_{\Pi}^2 \cdot e} + \frac{r_T \cdot h_K \cdot f}{b \cdot \sigma_i \cdot r_{\Pi}} \right).$$

$e=2,71$ – натурал логарифм асоси.

$b=1,08$.

f – Куллон қонуни бўйича ишқаланиш коэффиценти.

σ_T – начальное напряжение течения при $\xi_i=0.002$ бўлган ҳолатдаги оқимнинг бошланғич кучланиши

h_K – қуйидаги формула орқали аниқланади $h_K = \pi \cdot r_M \cdot \left(1 - \frac{r_M^2}{r_{\Pi}^2} \right)$

$2\phi_M$ – матрица бурчаги.

Фланецга ўтиш соҳасида деталнинг бузилишини олдини олиш билан бирга бир вақтда мустаҳкамликни таъминлаш учун якуний босқичда бир томонли сиқиб чиқаришни икки томонли сиқиб чиқариш билан тўлдириш таклиф

этилди (4-расм, 1-схема) [19]. Чўзилиш ва фланецларнинг кўзикоринсимонликка ўхшаган нуқсонларни олдини олиш, ҳамда деталнинг мустаҳкамланиши бир маромда кечишига комбинацияланган радиал сиқиб чиқариш жараёни ижобий таъсир кўрсатади. Комбинацияланган сиқиб чиқариш жараёнида металл ҳаракатланувчи матрица бўшлиғида йиғилади ва кейинчалик фланец қисман чўктирилади (4-расм, 2-схема). Бу усул деформация траекториясини бошқаришга ва кучланган ҳолатнинг хавфли бикр сохаларини четлаб ўтиш имкониятини беради. Умуман олганда бу ҳолатда шакли ҳосил қилинаётган стерженлардаги фланецларнинг максимал ўлчамларини 1,5-2 баробар ортишига олиб келади.

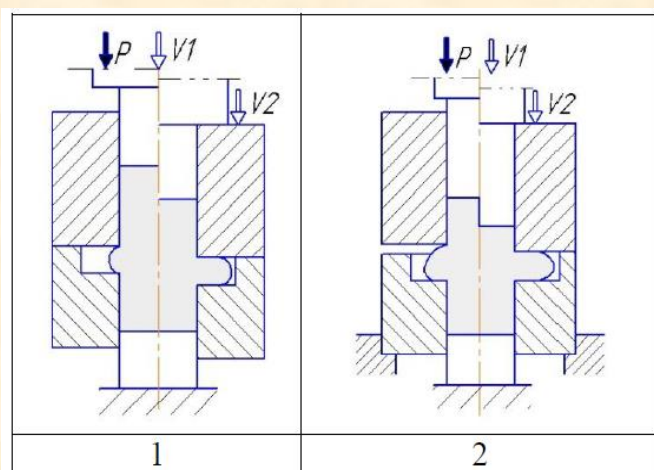

4-расм. Радиал сиқиб чиқариш кинематикасига таъсир қилиш усуллари

Шу мақсад билан фланецнинг радиал сиқиб чиқарилиши ўша ўтишдаги қисман чўктириш билан амалга оширилиши мумкин. Деталнинг конструктив жиҳатларидан иккитомонли сиқиб чиқаришни амалга оширишнинг иложиси бўлмаса, у ҳолда комбинацияланган деформациялаш мақсадга мувофиқ бўлади. Бундай комбинацияланган сиқиб чиқаришнинг биринчи босқичида қисман чўктириш операцияси, иккинчи босқичда эса бир томонли радиал сиқиб чиқариш операцияси амалга оширилади [20]. Кинематик таъсир қилиш усуллари сиқиб чиқаришли аниқ хажмий штампланда штампланаётган деталларнинг сифатини оширишда кенг қўлланилади. Радиал сиқиб чиқариш учун штампнинг принципиал схемаси 3 расмда келтирилган. Штамп юқориги ҳаракатланувчи плита 7 да пуансон 4 ва уни қамраб олувчи 5 втулка қотирилган. Бундан ташқари тортувчи 6 лар ёрдамида плита 7 га ярим матрица 3 қотирилган. Пастки плита 12 да пастки ярим матрица жойлашган бўлади. ярим матрица 10 нинг бўшлиғида пуансонга қарши ҳаракатланувчи 1 ўрнатилган бўлиб, у втулка 11 билан

камраб олинган. Ярим матрицалар бир-бири билан бирлашганда, улар халқасимон ишчи бўшлиқни хосил қилади. Ярим матрицаларни бир-бирига маҳкам сиқиб туриш учун дастак 2 ўрнатилган

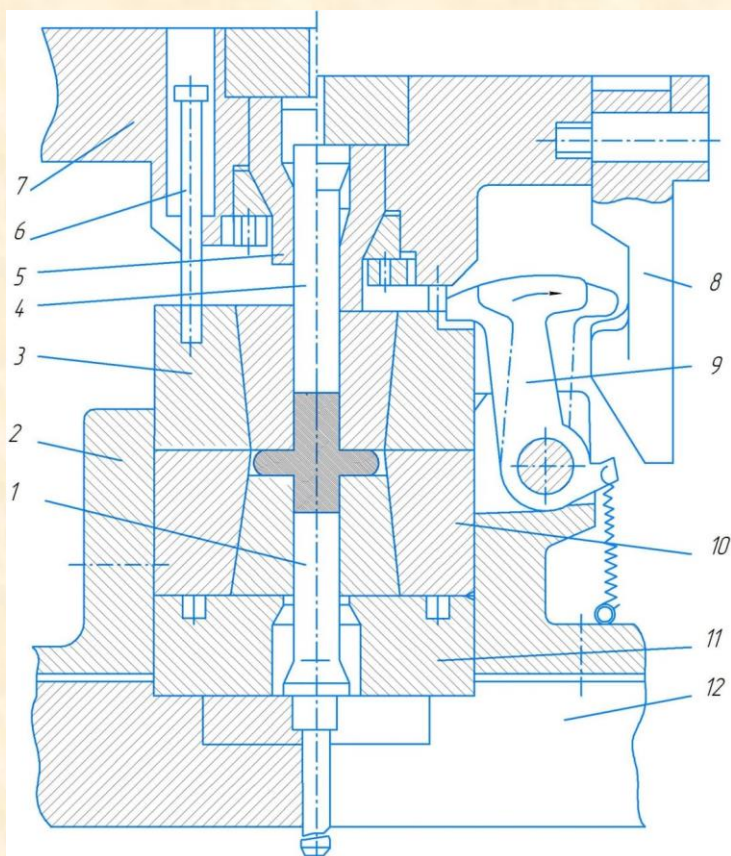

5-расм. Радиал сиқиб чиқариш учун мўлжалланган преснинг типик схемаси

ХУЛОСА

Ишлов берилаётган заготовкага турли хил таъсир қилиш усуллари ўзида мужассамлаштирган комбинацияланган ишлов бериш жараёнлари кўриб чиқилди. Металларга босим билан ишлов беришда деформациялаш жараёни заготовканинг кучланган-деформацияланган ҳолатларини куч ва кинематик таъсир этиш йўллари билан ўзгартириш орқали амалга оширилади.

Фойдаланилган адабиётлар рўйхати

1. Овчинников А.Г. «Основы теории штамповки выдавливанием на прессах», М.;Машиностроение, 2003 – 200с.
2. В.А. Евстратов, Основы технологии выдавливания и конструирования штампов, Вища школа, Харьков (2000).

FIZIKA O'QITISHDA AKTNING O'RNI VA AHAMIYATI

Mavlonova Ra'no Abduraximovna
Toshkent shahar Yunusobod tumani
Xalq ta'lim vazirligi tassarufidagi
tabiiy fanlarga ixtisoslashtirilgan maktabning
fizika fani o'qituvchisi

Annotatsiya. Mazkur maqolada fizika fanini o'qitishda AKTdan foydalanish va uning ahamiyati haqida fikr-mulohazalar keltirildi.

Kalit so'zlar: AKT, kompyuter, planshet, laboratoriya, model, eksperiment.

Kun sayin hayotimizning har bir sohasiga axborot-kommunikatsiya texnologiyalari (AKT) joriy etilib, kasbiy faoliyatimiz samaradorligini oshirmoqda. Bugungi kundalik hayotimizni nafaqat televizor, radio, balki mobil telefonlari, kompyuter, planshet kabi zamonaviy qurilmalarsiz o'tkaza olmay qoldik, ulardan foydalanib, turmushimiz mazmunini boyitamiz, ish va ta'lim olishdagi vazifalarimizni yengillashtiramiz. Hozirgi davrda barcha boshqa sohalar qatorida ta'lim tizimida ham turli fanlarni o'qitishda AKT imkoniyatlarini joriy etish dolzarb masala hisoblanadi. AKT nafaqat o'quvchilarda bilim va malakalarini shakllantirishga, balki ularning shaxsiy xususiyatlarini rivojlantirish, bilishga oid qiziqishlarini oshirishga ham xizmat qiladi. Keyingi davrlarda ko'plab psixologik va ilg'or pedagogik sohalarda chop etilayotgan maqolalarda, AKT o'quvchilarning bilimi, ijodiy tafakkurini rivojlantirishi haqidagi fikrlar ta'kidlanayotganining guvohi bo'lmoqdamiz. AKT imkoniyatlaridan foydalanish ta'lim jarayonida beriladigan axborotlar doirasini boyitish va o'quvchilar tomonidan qiziqish bilan o'zlashtirilishiga yordam beradi. Ta'lim jarayoniga AKTning joriy etilishi bilan zamonaviy axborot muhitiga xos bo'lgan ta'limga yangicha yondashuv shakllana boshladi.

Fizika darslarini AKTni qo'llab o'qitish, ayniqsa fizika kursining "eksperimental" qismini to'ldirishning yaxshigina imkonlariga ega bo'lib, dars samaradorligini sezilarli darajada oshirishi mumkin. Bunda o'rganilayotgan voqeani eng asosiy jihatlarini ayrib ko'rsatish, ikkinchi darajali faktorlarni ayrib tashlash, qonuniyatlarni aniqlash, parametrlarni takroran o'zgartirgan holda eksperimentni hohlagancha qayta-qayta o'tkazish, natijalarni saqlab turish va kerak yoki qulay bo'lgan paytda ularga yana qaytish mumkin.

Bunday eksperimentlar u yoki bu qonun, hodisa, jarayonning kompyuterli modeli asosida (bo'yicha) o'tkaziladi. Bunday modellar bilan ishlash o'quvchilarni nafaqat eksperimentlarni kuzatuvchisi, balki ularni faol ishtirokchisiga aylantirib, o'quvchilarga o'qish-o'rganishning juda keng imkoniyatlarini ochadi.

Ko'pchilik interaktiv modellarida eksperimentlarning boshlang'ich parametrlari va shartlarini juda keng doirada o'zgartirishning variantlari, vaqt masshtablarini

Issue 2. 2 January 2021

o'zgartirish, real eksperimentlarda amalga oshirib bo'lmaydigan situatsiyalarni modellashtirish nazarda tutiladi.

Yana bir ijobiy xususiyat shundan iboratki, kompyuter, real eksperimentda ko'rsatib bo'lmaydigan tabiatdagi real hodisani emas, balki bu hodisaning soddalashtirilgan nazariy modelini ko'rsatish imkonini beradiki, bunda qaralayotgan hodisaning asosiy qonuniyatlarini tezgina va effektiv ravishda aniqlash mumkin bo'ladi. Bundan tashqari, o'quvchi eksperimentni borishini kuzatishi bilan bir qatorda tegishli grafikaviy bog'liklikni ham kuzatib borishi mumkin bo'ladi. Hodisalarni modellashtirishdan olingan natijalarni grafik ravishda tasvirlash o'quvchilarning hosil bo'layotgan katta hajmdagi informatsiyalarni o'zlashtirishlarini yengillashtiradi.

Multimedia vositalari asosida amaliy va laboratoriya ishlarini tashkil qilish Laboratoriya va amaliy mashg'ulotlarda komp'yuterda imitatsion model orqali amalga oshirish jarayoni orqali o'quvchilarga ko'rsatiladi. Bu esa o'z navbatida, bir tomondan, laboratoriya ishlariga oid mashg'ulotlarni o'tkazish uchun sarflanadigan xom-ashyo va shunga o'xshash materiallarni tejashga olib kelsa, ikkinchi tomondan, ob'ektlar ustida olib borilayotgan laboratoriya ishlarini to'g'ridan-to'g'ri ko'rish, kuzatib borish, muloxaza yuritish, o'zaro fikr almashinishdek foydali imkoniyatlar yaratadi.

Axborot texnologiyalari yordamida bilim berish quyidagi afzalliklarga ega: o'quvchilar bevosita ko'rib bo'lmaydigan jarayonlarni texnik vositalar yordamida kuzatadi, ya'ni vizual ko'rish amalga oshiriladi;

o'quv materiallari chuqurroq va mukammalroq o'zlashtiriladi; vaqt tejiladi;

olingan bilimlar amalda qo'llaniladi va o'quvchilar xotirasida uzoq vaqt saqlanadi. O'quvchilar uchun makrokosmik va mikroto'lqinli ba'zi hodisalarni tasavvur qilish qiyin, chunki o'rta maktab fizikasi kursida o'rganilgan individual hodisalar real hayotda kuzatilmaydi va bundan tashqari, fizik laboratoriyada eksperimental ravishda takrorlanishi mumkin, masalan, atom va yadro fizikasi hodisalari va boshqalar. Ko'pgina interfaol modellar boshlang'ich parametrlar va eksperimental sharoitlarning vaqt doirasiga qarab o'zgarishi, shuningdek haqiqiy eksperimentlarda mavjud bo'lmagan vaziyatlarni modellashtirish imkoniyatlarini taqdim etadi.

Shuni ta'kidlash kerakki, fizikada odatiy laboratoriya ishlari ham olib boriladi, shuningdek, o'quv ma'lumotlarini olishning an'anaviy usullari samarasiz yoki imkonsiz bo'lgan hollarda kompyuter ishlatiladi.

Fizika darsida kompyuterni tizimli ravishda qo'llasa, talaba kompyuter bilimlaridan real ob'ektlar va hodisalarni o'rganish uchun foydalanishi mumkin. Kompyuter

yangi ma'lumotlarni olishning tanish vositasiga - dars mavzusidagi bilimlarga, shuningdek o'lchash va tadqiq qilish vositasiga aylanmoqda.

Foydalanishning adabiyotlar

- 1.A.A.Axmedov, I.Kamolov, Sh.Ochilov, B.Bisenova Fizika o'qitishda "Eksprompt" usulini qo'llash, Pedagogik mahorat №4, 2009 yil, 41-43 betlar.
2. "Fizika va fizik ta'limning zamonaviy muammolari". /Respublika konferensiyasi tezislari/ Samarqand. 11.12.2009 yil. 201-202 betlar.

O'QITUVCHILIK FAOLIYATIDA NUTQ MADANIYATI VA NOTIQLIK SAN'ATINING AHAMIYATI

Isroilova Zilola Amriddinovna

Buxoro viloyati G'ijduvon tumani 18-sonli umumta'lim maktabi boshlang'ich
sinf o'qituvchisi

Annotatsiya: O'qituvchi pedagogik mahoratida nutq madaniyati, uning nafaqat ma'naviy va axloqiy jihatdan boyligini, balki bilimini, tafakkurini, ilmiy dunyoqarashini, fikr va mushohada yuritishini belgilovchi me'yordir. O'qituvchining nutq madaniyati birdaniga shakllanib maromiga yetadigan jarayon emas, u pedagogik mahorat bilan, kasb faoliyati davomida, tajribali ustozlar o'giti natijasida yillar davomida takomillashib, sayqallanib boraveradi. Mazkur maqolada o'qituvchining nutq madaniyati hamda notiqlik san'ati borasidagi ba'zi bir jihatlar bayon etiladi.

Kalit so'zlar: ta'lim tizimi, o'qituvchilarga qo'yiladigan talablar, pedagogik mahorat, nutq, notiqlik.

Nutq madaniyati — ijtimoiy madaniyatni, kishilik jamiyati madaniyatini aks ettiruvchi bir ko'zgudir. Nutq madaniyati adabiy tilning har ikki shakli — yozma va og'zaki shakli uchun zarurdir. Nutq madaniyatiga e'tibor yolg'iz o'qituvchilardan emas, balki har bir fuqarodan ongli ravishda o'zlashtirish talab qilinadigan insoniy fazilatlardan biridir. Uni egallash har bir o'qituvchining va shaxsning madaniy saviyasi va bilimiga bog'liq.

O'qituvchining nutqiy qobiliyati madaniy, kasbiy, pedagogik talablar asosida shakllanib boradi. Uni rivojlantirish faqat o'qituvchining shijoatiga bog'liq. Shu qobiliyat tufayli o'qituvchining nutq madaniyati ham shakllanib boradi. Quyidagi o'qituvchining nutq madaniyatiga xos bo'lgan vositalarni unutmasligi kerak:

1. Nutq madaniyati o'qituvchining ma'naviy-axloqiy kamoloti tarkibiy qismidir. Zero nutq, millatimiz erishgan madaniyat darajasini ko'rsatuvchi, o'z ona tilimizga e'tiqodni namoyish etuvchi yorqin va ishonchli dalildir.
2. Nutq madaniyati o'qituvchilarni ma'naviy va madaniy saviyasi bilan hamda adabiy tilni mukammal bilishi bilan boshqa kasb egalaridan ma'lum ma'noda ajratib turadi.
3. Nutq madaniyatining pirovard maqsadi erkin fikr egasi bo'lgan barkamol avlodni qanday kasb egasi bo'lib yetishishidan qat'iy nazar ma'naviy jihatdan tarbiyalash.
4. Nutq madaniyati — bu, avvalo, o'qituvchilarda nutqiy ko'nikma va nutqiy malakalarni hosil qiladi. Bu ko'nikma pedagogik faoliyatda takomillashib boradi, maxsus mehnat va mashqlar evaziga malaka oshiriladi hamda erishilgan muvaffaqiyatlar tufayli qobiliyat va mahorat shakllanadi.

5. Nutq madaniyatiga o'zbek adabiy tilini mukammal egallash asosida erishiladi. Buning uchun o'qituvchi adabiy til qonuniyatlarini bilishi, badiiy adabiyot asarlarini doimiy o'qib borishi, she'rlaryod olishi va uni deklamatsiya bilan o'qiv olishi, radio va televideniye eshittirishlarni kuzatib borishi lozim.

6. Nutq madaniyatini egallashning yana bir ko'rinishi nutqiy taqlid bo'lib, yosh o'qituvchilar o'zidan yaxshiroq, chiroyliroq, ma'noli va ta'sirchan nutq so'zlaydigan ustoz murabbiylarning nutqiy san'atiga havas bilan qarashi va taqlid qilishi asosida o'rganishi mumkin.

Nutq madaniyatining va notiqlik san'atiga umumiy, o'xshash tomonlari bor. Har ikkala soha til va nutq, inson nutqi bilan aloqadordir. Har ikkalasi o'qituvchi nutqiy faoliyatining ta'sirchan, chiroyli bo'lishi uchun zarur hodisa bo'lib, uning nutqiy madaniyatini o'stirishga xizmat qiladi. Nutq madaniyati ham, notiqlik san'ati kabi nutqning ma'noliligi, nutqiy go'zallik, nutqiy mantiq qonuniyatlaridan oziqlanadi. Ba'zi shaxslarda uchraydigan notiqlik san'ati og'zaki nutq sohasida shaxsiy qobiliyat va faoliyat tufayli erishiluvchi alohida san'atdir. Nutq madaniyati va notiqlik tushunchalari orasida ba'zi o'xshashlik, umumiy tomonlar bor. Bu har ikkala sohaning pirovard maqsadi, ish faoliyatining mushtarakligida ko'rinadi. Ammo shunga qaramasdan, nutq madaniyati tushunchasi bilan notiqlik tushunchasi aynan bir xil narsa emas. O'qituvchi nutq madaniyati va notiqlik orasidagi ba'zi muhim farqli tomonlarni va belgilarni bilishi lozim. Bular quyidagilar:

1. Nutq madaniyati, chinakam ma'noda adabiy til bilan bog'liq bodisadir. Uning paydo boiishi, lisoniy asosi, talab va mezonlari adabiy til va uning normalari bilan bog'liq. Notiqlik san'ati uchun bular asosiy belgilar emas. Notiqlar orasida adabiy til talablariga to'la amal qilmaydiganlar, maium vaqtgacha, shevada ham chinakam notiqlik san'atini namoyish qilib kishilar qalbiga qizg'in ta'sir qiluvchi kishilar uchraydi. So'zga chechanlik, notiqlik, til materialining xarakteriga qarab emas, balki, notiqning chinakam so'z ustasi ekanligiga, tinglovchilarni o'ziga jalb etishida, ta'sirchan nutqiy san'atiga qarab belgilanadi.

2. Notiqlik - bu nutqning og'zaki shakli. Notiqlik san'ati og'zaki nutq san'atidir. Nutq madaniyati esa nutqning ham og'zaki, ham yozma shakli uchun taalluqli bo'lgan tushunchalardir.

3. Nutq madaniyati jamiyat a'zolarining umumiy nutqiy faoliyatini nazarda tutadi, Nutq madaniyati sohasining maqsadi va pirovard orzusi yosh avlod nutqini madaniylashtirishni moijallaydi. Chin ma'nodagi notiqlik san'ati esa, alohida shaxslarning nutqiy mahoratini va san'atini ifodalaydi. Notiqlik, asosan nutq vositasida o'qituvchilar jamiyat talablari asosida yosh avlodga muayyan ta'lim va tarbiya beradi, yuqori malakali, raqobatbardosh, o'zining mustaqil fikriga ega bo'lgan kadrlarni tayyorlaydi.

4. San'atkor notiq nutqi, asosan, ko'pchilik tinglovchilarga, keng auditoriyalarga mojallangan bo'ladi. Notiqni bir kishidan ortiq shaxslar tinglaydi. Nutq madaniyati mana shunday tinglovchilardan tashqari kishilar orasida odatiy suhbatlarni, yakka kishiga qaratilgan nutqlarni ham o'z ichiga qamrab oladi.

5. O'qituvchilar adabiy tilning keng imkoniyatlari va boyliklarini yaxshi egallagan, nutq madaniyati talablariga javob beradigan tajribali notiq bo'lishi mumkin. Biroq hamma o'qituvchi ham san'atkor ma'nosidagi mukammal notiq boia olmaydi. Lekin adabiy tildan foydalanuvchi har bir o'qituvchi nutq madaniyatidan xabardor bo'lishi shart.

6. Nutq madaniyati ko'pchilikka mo'ljallangan, ma'lum bir maqsadni ko'zda tutib ish ko'ruvchi soha Bu ma'noda u keng omma uchun mojallangan talabdir, ammo notqlik - shaxsiy qobiliyatdir.

7. Nutq madaniyati - bu faqat nutq haqidagi nutqiy faoliyatga tegishli tushuncha va soha emas, u til madaniyati bilan ham. ya'ni adabiy tilni va uning normalarni o'rganish va bu normalarni qayta ishlash ishi bilan ham shug'ullanadi. Notqlik san'ati esa bunday ilmiy - normativ faoliyatni ko'zda tutmaydi.

8. Notqlik, ko'proq nutqning mazmunini, mantiqiy asoslarini, mundarijaviv tuzilishini e'tiborga oladi, nutq madaniyati esa. nutqning til qurilishi - lisoniy tuzilishiga e'tibor qiladi.

9. Notqlik san'ati notiq uchun oldindan qanday so'zlash tizimi va rejasini bermaydi. Nutq madaniyati sohasi esa jamiyat a'zolarini ona tili, ya'ni adabiy til boyliklari va vositalaridan maqsadga muvofiq sharoit va uslub taqozasi talabiga ko'ra o'rinli foydalana olish ko'nikmasini beradi. Bunday ko'nikma, aslida har qanday san'atkor notiq uchun ham zarur.

10. Notqlik san'ati haqidagi fan ancha qadimiy tarixga ega, nutq madaniyati ilmiy muammo va ilmiy soha sifatida muntazam yangilanib boradi. O'qituvchi nutqining ta'sirchanligi va ifodaliligi o'qituvchi nutqining ta'sirchanligi nutqning asosiy sifatlaridan biri sanaiadi va nutqdagi to'g'rilik va aniqlik, mantiqivlik va tozalik tinglovchiga ta'sir etish uchun yo'naltirilgan bo'ladi. Nutqning ta'sirchanligi deganda, asosan. o'qituvchining og'zaki nutq jarayoni nazarda tutiladi va o'quvchilar tomonidan qabul qilinishida paydo bo'ladigan ruhiy vaziyat e'tiborga olinadi. Ya'ni notiq-o'qituvchi o'quvchilarni hisobga olishi, ularning bilim darajasidan tortib, hatto yosh xususiyatlarigacha, nutq ijro etilayotgan paytdagi kayfiyatlarigacha kuzatib turishi, o'z nutqining o'quvchilar tomonidan qanday qabul qilinayotganini nazorat qilishi lozim.

Demak, nutq aniq va ravon bo'lishi, grammatik jihatdan to'g'ri tuzilgan bo'lishi, adabiy talaffiz qoidalariga bo'ysunishi, boshlanishidan oxirigacha izchil bayon qilinishi lozim. Ana shunday nutq asosida o'rganilayotgan bilim o'quvchi xotirasida uzoq vaqt saqlanib qoladi. Shunday nutq madaniy nutq talablariga javob

beradi. Buning uchun o'qituvchilardan tinimsiz izlanish va o'z ustida ishlash, filologik bilim va muttasil nutqiy mashq qilish talab qilinadi.

Foydalanilgan adabiyotlar

1. Husanov B. G'ulomov V. Muomala madaniyati. Darslik. - T.: Iqtisod - moliya 2009.- 156 b.
2. Turg'unov S.T., Maqsudova L.A. Pedagogik jarayonlarni tashkil etish va boshqarish. - T.: "Fan" 2009.
3. Sultonova G.A. Pedagogik mahorat. - T.: Nizomiy nomidagi TDPU 2005

TA'LIM JARAYONIDA PEDAGOGIK TEXNOLOGIYALARNI QO'LLASHNING ILMIY ASOSLARI

Ashurova Xurshida Salimovna

**Buxoro viloyati G'ijduvon tumani 18-sonli umumta'lim maktabi boshlang'ich
sinf o'qituvchisi**

***Annotatsiya:** Hukumatimiz tomonidan ta'lim sohasida juda ko'plab islohotlar amalga oshirilmoqda. Xususan, ta'lim tizimini yanada yaxshilash borasida qarorlarda zamonaviy pedagogik texnologiyalarni qo'llash ta'kidlab o'tilgan. Maqolamizda, avvalo, pedagogik texnologiyalarning ta'lim samaradorligini oshirishdagi ahamiyati xususida so'z boradi.*

***Kalit so'zlar:** ta'lim tizimi, pedagogik texnologiyalar, pedagogik mahorat, dars samaradorligi.*

Pedagogik texnologiya tushunchasi XX asrda paydo bo'ldi va 1940-1950 yillarda "ta'lim texnologiyasi" tarzida qo'llanilib, mazmunan o'quv jarayonida audio-vizual texnika vositalaridan foydalanishni anglatgan. Atama dastlab AQSh, Angliyada qo'llana boshladi. O'tgan asrning 80-yillarida

Ilmiy-texnik taraqqiyot jadallashuvi sharoitida, «Pedagogika» va «Texnologiya» fanlar ulashuvida paydo bo'lgan, pedagogik texnologiya mustaqil fanga aylandi. Har bir mustaqil fan o'z mohiyatiga ko'ra uning nazariy asoslarini tashkil etuvchi o'zining tamoyillariga ega bo'ladi, pedagogik texnologiya tamoyillari, «Pedagogika» va «Texnologiya» fanla - rining negizini tashkil etuvchi qoidalar yig'indisiga tayanadi. Pedagogik texnologiya maqsadlari, vazifalari, tarkibi, mazmunining tahliliga ko'ra uning quyidagi asosli tamoyillari shakllantirilgan: ilmiylik, loyihalanish, tizimlilik, yo'naltirilganlik, faoliyatli yondashuvlik, boshqariluvchanlik, tuzatuvchanlik, natijaviylik, qayta takrorlanuvchanlik, tejamlilik. Ushbu barcha tamoyillar o'zaro bog'liq bo'lib, biri birini talab etadi va to'ldiradi. Bu tamoyillar asosida o'quv jarayoni tashkil etiladi, ya'ni uning tayyorgarligi va o'qitish jarayoni amalga oshiriladi.

Hozir ta'lim-tarbiya sohasida rivojlanib borayotgan yo'nalishlardan biri - zamonaviy pedagogik texnologiyalarni o'quv jarayonida qo'llash bo'lib, uni amalga oshirish dolzarb vazifalardandir. Ma'lumki, ta'lim-tarbiya jarayoni katta avlod tomonidan o'z bilim va tajribalarini o'sib kelayotgan avlodga o'rgatishdan iborat bo'lib, bu jarayonda, asosan, inson hayoti uchun zarur axborotlarni avloddan avlodga uzatish amalga oshiriladi.

Pedagogik texnologiyalar, avvalo - umumpedagogik maqsadlar fan va mavzular miqyosidagi aniq o'quv maqsadlariga ajratiladi, ularga muvofiq holda oraliq, yakuniy baholash va talabalarning mustaqil o'zlashtirishlari bo'yicha topshiriqlar tuziladi. O'quv maqsadlari, topshiriq (test)lar va yakuniy natija oldindan belgilangandan so'nggina o'quv jarayoni boshlanadi. Uning asosiy mazmuni aniq

Issue 2. 2 January 2021

belgilangan yakuniy maqsadga to'la-to'kis erishishga yo'naltiriladi. Bunda o'qituvchiga test yoki boshqa turdagi topshiriqlardan, o'quvchilar bilish jarayonini faollashtiruvchi turli didaktik konstruksiyalar va vositalardan foydalanish erkinligi beriladi. Eng muhimi, yakuniy natijaga erishish kafolatlansa bo'lgani. O'qitish natijalariga qarab, o'quv jarayoni mazmuniga va aniqlashtirilgan (xususiy) o'quv maqsadlarga tuzatishlar kiritilib boriladi. Bu esa, bo'lajak o'quv jarayonini loyihalashda muhim ahamiyat kasb etadi.

Pedagogik texnologiya ta'lim-tarbiya jarayonlari, ta'lim usuli, vositalari, shakllari, o'qituvchi va tahsil oluvchi o'rtasidagi munosabatlar majmui bo'lib, ta'lim jarayoniga tizimli, texnologik yondashuvni talab qiladi va o'zida ta'lim maqsadlarini oydinlashtirishni, natijasini kafolatlashni va ob'ektiv baholashdek muhim belgilarni aks ettiradi .

Pedagogik texnologiyalarda o'quv jarayonini takrorlanuvchan xarakterga ega bo'lishi quyidagicha tushuntiriladi. O'quv jarayoni malakali mutaxassis yoki tajribali o'qituvchilar tomonidan tuzilgan topshiriq (test)lar bo'yicha amalga oshirilgan ekan, unda mahorati turlicha bo'lgan o'qituvchilar deyarli bir xil natijaga erishishlari mumkin.

Pedagogik texnologiya quyidagi talablarga javob berishi lozim:

- o'quv-tarbiyaviy jarayonda o'quv-texnik vositalari ob'ekt va usullaridan maqsadli foydalanishi;
- pedagogik jarayonda muloqot tizimini to'g'ri tashkil etish va pedagogik ma'lumotlarni taqdim etish;
- o'quvchilarning bilim olish jarayonini boshqarish tizimi (o'zlashtirish faoliyatidagi boshqaruv tizimi);
- belgilangan masalani echish maqsadida pedagogik jarayon uslub va vositalarini shakllantirish;
- o'qish va tarbiya jarayonini rejalashtirish;
- bir-biriga bog'liq g'oyalar tizimi, insonlar faoliyatini tashkil etish vositalari, ta'lim maqsadiga erishish resurslarni ichiga olgan yaxlit integrativ jarayon;
- pedagogik tizimni texnologik loyihalash.

Boshlang'ich sinf o'quvchilarini o'qitishda o'quvchilarning dunyoqarashini kengaytirish, bilimlarni keng va oson o'zlashtirish maqsadida pedagogik texnologiyalarning usul, vosita va shakllarini to'g'ri tanlab, ulardan foydalanish muhim sanaladi. O'qish darslarini tashkil etishda pedagogik texnologiyalarning ko'pgina metodlaridan foydalaniladi.

Bola hayotida bog'chadan so'ng maktabning dastlabki davrlari muhim o'rin tutadi. Shu bois boshlang'ich ta'lim davri ta'lim jarayonidagi eng mas'uliyatli davrdir. Bu paytda bolaning savodi chiqishi bilan birga, uning dunyoqarashi shakllanadi, tafakkur qilish malakasi rivojlanadi.

Ayniqsa boshlang'ich ta'lim jarayonida pedagogik texnologiyalardan foydalangan holda darslarni qiziqarli olib borish natijasida o'quvchilarni darsga jalb etish samarali bo'ladi. Shunday darslarda bolalar diqqati to'liq jalb etiladi, xotirasi yaxshi ishlaydi. Motivlar o'quvchilarning bilimlarini chuqur egallashlariga yordam beradi. Shuning uchun ham boshlang'ich sinf o'qituvchilari ta'lim jarayonini qiziqarli motivlar asosida tashkil etishga e'tibor qaratishlari zarur.

O'zbek xalqining ulug' allomalaridan biri Abu Rayhon Beruniy asarlarida yosh avlodga bilim berishning turli yo'llari va vositalari haqida tushunchalar berilgan bo'lib, ularni mustaqil fikrlaydigan, yangilik yarata oladigan qilib tarbiyalash xususida to'xtalib o'tgan. «Qadimiy xalqlardan qolgan yodgorliklar» asarida Beruniy sxolastik metodlardan voz kechish, dars samaradorligini oshirish yo'llarini izlash bolalarning xotirasini rivojlantirishga, fikrlashga o'rgatishini ta'kidlab o'tgan. «Maqsad gapni cho'zish emas, balki o'quvchini zeriktirmaslik, chunki doimo bir xil narsaga qaray berish malollik va sabrsizlikka olib keladi. O'quvchi fandan-fanga o'tib tursa, turli bog'larda yurganga o'xshaydi. Birini ko'rib ulgurmasdan boshqasi boshlanadi va u kishi har bir narsada o'ziga yarasha lazzat bor deyilganidek ularni ko'rishga qiziqadi va ko'zdan kechirishni istaydi. Bir xil narsa charchatadi, xotiraga malol keltiradi»

Ta'lim berish o'qituvchidan izlanishni, pedagogik mahoratni talab qiladi. Ilmiy salohiyatga boy bo'lgan ustozgina mavzuni pedagogik texnologiyalardan foydalangan holda o'quvchilarga mahorat bilan etkazib beradi. Mavzuning maqsadiga qarab, ta'lim metodlarini tanlay biladi, kerakli vositalardan o'z o'rnida foydalanadi.

Foydalanilgan adabiyotlar

1. Olimov Q.T. Pedagogik texnologiyalar. - T.: "Fan va texnologiyalar" nashriyoti, 2011.
2. Tolipov O'., Usmonboeva M. Pedagogik texnologiyalarning tadbiqiy asoslari - T.: 2006.
3. Innovatsion ta'lim texnologiyalari / Muslimov N.A., Usmonboeva M.H., Sayfurov D.M., To'raev A.B. - T.: "Sano standart" nashriyoti, 2015

BOSHLANG'ICH SINFLARDA INSHO YOZISH MALAKASI VA UNI SHAKLLANTIRISH USULLARI.

Ravshanova Zulayxo Shonazarovna
Buxoro viloyati Qorako'l tumani
26-umumiy o'rta ta'lim maktabi
Boshlang'ich sinf o'qituvchisi

Annotatsiya: Ushbu maqolada boshlang'ich sinf o'quvchilarida insho yozish malakasini shakllantirish yo'llari, insho turlari va ahamiyati haqida so'z yuritilgan.

Kalit so'zlar: insho, axborot, emotsional

Boshlang'ich sinf o'quvchilarining ona tilidan egallagan bilim saviyasi ko'pdan beri hammamizni tashvishga solayotgan hech kimga sir emas. Samaradorlik avvalo o'quvchilarga "Nimani o'qitish" masalasi bilan chambarchas bog'liq. Ona tili ta'limidan o'quvchilar egallashi lozim bo'lgan zaruriy bilimlar hamda shu bilimlarga muvofiq keladigan malaka va ko'nikmalar tizimi to'g'ri belgilansagina "Qanday o'qitish kerak" degan savolga javob topish mumkin. Yosh avlodni tarbiyalashda o'z ona tilida aniq, tushunarli, ta'sirchan, chiroyli so'zlarga o'rgatish masalasi asosiy o'rinda turadi. Insho arabcha so'z bo'lib, "yaratish", "bunyod qilish", "qurish" ma'nosini anglatadi. Inshoda muallifning so'z qo'llash mahorati, fikriy tafakkuri, bilim va dunyoqarashi, savodi namoyon bo'ladi. Insho mazmun va mohiyatiga ko'ra uch guruhga bo'linadi:

1. Adabiy mavzudagi insholar;
2. Adabiy-ijodiy mavzudagi insholar;
3. Erkin mavzudagi insholar.

Insho 1-sinfda kichik og'zaki axborot va ehtirosli hikoyadan boshlanib, o'z fikrini ifodalashga, o'quvchi shaxsining tashkil topishiga xizmat qiladigan, ta'lim-tarbiyaiy ahamiyatga ega bo'lgan jiddiy rejali aqliy ishga aylanadi. Insho shaxsni shakllantirishda foydali vosita bo'lib, his-hayajon uyg'otadi, aqliy mustaqillikka, fikrlashga, ko'rgan-kechirganlari va o'zlashtirganlarini baholashga, kuzatuvchanlikka, voqea-hodisalar o'rtasidagi sabab-natija bog'lanishni topishga, ularni qiyoslashga, xulosa chiqarishga o'rgatadi. Insho fikrni tartibga soladi. Tabiat hodisalarini kuzatish bir hafta, hatto undan ko'proq davom etadi, rasmlar esa insho yozishdan oldin ko'riladi. Insho yozish yoki og'zaki hikoya qilish darsni ilgari bajarilgan ishlarning yakunidir. Insho darsning umumlshtiruvchilik roli bog'lanishli nutq sohasidagi ko'nikmalarni egallash me'yoriga qarab ortib boradi. Insho yozish uchun 2-sinfda, odatda, bir dars zarur bo'lib qolsa, ikkinchi darsdan 15-20 daqiqa 3-4 sinflarda bir yoki bir yarim dars ayrim vaqtlarda 2- darsgacha ajratiladi.

O'quvchilarning bog'lanishli nutqini o'stirish bugungi kungacha

Issue 2. 2 January 2021

Umumta'lim maktablari oldida turgan asosiy vazifalarda hisoblanadi.

Boshlang'ich

sinfalarda yozdiriladigan inshoning muhim turlaridan biri kichik yoshdagi o'quvchilarning hayotiy tajribasiga asoslangan inshodir. Rasm asosida va tabiatni kuzatish asosida yoziladigan insho maktablarda tez-tez o'tkaziladi, chunki rasm bolalar nutqiy ijodini, tasavvurini boyitishga xizmat qiladi. Rasm, ekskursiyaga olib chiqish bolalar sezgisiga ta'sir etadi. Hayotning bola tajribasida hali uchramagan tomonlarini ochadi. Rasm o'quvchilarga tanish bo'lgan hodisalarni chuqur anglashga ham yordam beradi. Tabiatni kuzatish asosida yoziladigan insho o'quvchilar tasavvurini, xayolot dunyosini boyitadi. O'quvchilar tabiatda qanday o'zgarishlar sodir bo'lishini va nimalarning guvohi bo'lganini o'zlaricha bayon qiladilar.

Insho mavzusi va uni yoritish uslubiyati

Insho ijodiy ishning eng yuqori shakli bo'lib, maktabda alohida o'rin tutadi; barcha nutqqa oid mashqlar ma'lum mazmunda inshoga bo'ysunadi.

Insho 1-sinfda kichik og'zaki axborot va emotsional hikoyadan boshlanib, O'z fikrini ifodalashga, o'quvchi shaxsining tashkil topishiga xizmat qiladigan, ta.lim-tarbiyaviy ahamiyatga ega bo'lgan jiddiy rejali aqliy ishga aylanadi.

Insho shaxsni shakllantirishda foydali vosita bo'lib, his-hayajon uyg'otadi, aqliy mustaqillikka, fikrlashga, ko'rgan-kechirganlari va o'zlashtirganlarini baholashga o'rgatadi; kuzatuvchanlikni o'stiradi, voqea-hodisalar o'rtasidagi sabab-natija bog'lanishni topishga, ularni qiyoslashga, xulosa chiqarishga o'rgatadi. Insho fikrni tartibga soladi, o'quvchilarda o'ziga, o'z kuchi va imkoniyatiga ishonch tug'diradi.

Maktab rivojining barcha bosqichlarida bolalarning mustaqil tuzgan hikoyasi - inshoga alohida ahamiyat berilgan. Maktablar yangi, o'quvchilar nutqini o'stirish, aqliy, ijodiy o'sishiga mo'ljallangan dasturga o'tishi munosabati bilan uning ahamiyati yanada o'sdi.

Og'zaki va yozma inshoga o'rgatish jarayonida o'quvchilarda mavzuni tushunish va yoritish, o'z inshosini aniq fikrga bo'ysundirish, material to'plash, uni tartibga solish va joylashtirish, reja tuzish va reja asosida yozish, mazmunga va nutq vaziyatiga mos ravishda til vositalaridan foydalanish, yozgan inshosini takomillashtirish ko'nikmalari hosil qilinadi. Bulardan tashqari, «texnik» vazifalar ham amalga oshiriladi, ya'ni matnni yozishda imloviy va husnixatga doir matnni abzastlarga bo'lish, xat boshidan yozish, hoshiyaga rioya qilish kabi talablarga ham amal qilinadi.

Og'zaki va yozma insho material manbaiga, mustaqillik darajasiga, tayyorlash usuli, janri va til xususiyatiga qarab tasnif qilinadi.

Insho material manbaiga ko'ra uchga bo'linadi: 1) o'quvchining o'zi

Issue 2. 2 January 2021

ko'rgan-bilganlari, eshitganlari haqidagi, ya'ni mehnat, kuzatishlar, ekskursiyalar, o'yinlar, o'z tajribasi va boshqa jonli materiallar asosidagi insho; 2) kitob materiali, rasmlar, film, spektakl, o'qituvchi hikoyasi va boshqa manbalar asosidagi insho; 3) turli manbalar materialidan foydalaniladigan insho.

Mustaqillik darajasiga, tayyorgarlik ko'rish metodiga ko'ra insho ikki xil bo'ladi: 1) sinf o'quvchilari uchun umumiy bir mavzu asosida jamoaviy tayyorgarlikdan so'ng yoziladigan insho; 2) alohida mavzu asosida individual tayyorgarlikdan so'ng yoziladigan individual insho.

Janriga ko'ra hikoya, tasvir, muhokama tarzidagi inshoga bo'linadi.

Boshlang'ich sinflarda tasvir va muhokama elementlari mavjud bo'lgan hikoya tarzidagi inshodan ko'proq foydalaniladi.

Inshoni tasnif qilish ta.limiy vazifalarni chuqur anglash va metodik vositalarni tanlashga, shuningdek, ish turlarini zaruriy yo'nalishda, baravar taqsimlashga yordam beradi.

Boshlang.ich sinflarda yozdiriladigan inshoning muhim turlaridan biri kichik yoshdagi o'quvchilarning shaxsiy hayotiy tajribasiga asoslangan inshodir.

Rasm asosidagi insho maktablarda tez-tez o'tkaziladi, chunki rasm bolalar nutqiy ijodini, tasavvurini boyitishga xizmat qiladi. Rasm bolalar sezgisiga ta'sir etadi, hayotning bola tajribasida hali uchramagan tomonlarini ochadi. Rasm o.quvchilarga tanish bo'lgan hodisalarni chuqur anglashga ham yordam beradi.

Rasm asosidagi inshoning uch asosiy turi bor: 1) rasmlar seriyasi yoki rasmi reja asosida yoziladigan hikoya tarzidagi insho; 2) sujetli, o'quvchilarni o.ylashga, faraz qilishga undaydigan bir rasm asosida yoziladigan hikoya tarzidagi insho; 3) rasmni tasvirlash (tasviriy insho). O'quvchilar avval rasmlar seriyasi asosida, so'ng bir rasm asosida, undan so'ng tasviriy insho yozish (rasmni tasvirlash)ga o'rgatiladi.

Dasturga ko'ra, 1-sinf o'quvchilari o'yinlari, mehnatlari, voqea-hodisalar haqidagi taassurotlari asosida o'qituvchi rahbarligida hikoya tuzishlari va uni ma'lum tayyorgarlikdan so'ng yozishlari; 2 - sinfda rasmlar seriyasi asosida kichik hikoya tuzish va uni jamoa tarzda tuzilgan reja asosida yozish; tabiatni kuzatish va mehnat jarayoni haqida, bolalarning o'yinlari, ishlari, sayillari haqida, avval o'qituvchi rahbarligida, keyin mustaqil ravishda kichik hikoya tuzish va uni yozish, shaxsiy ishlari haqida xat yoza olish; 3 - sinfda rasmlar (bir mavzuga oid bir necha rasm, syujetli bir rasm, rasmni tasvirlash) asosida, hayotiy tajribalari, kuzatishlari, ekskursiyalardan olgan taassurotlari asosida rejani, avval kollektiv ravishda, keyin mustaqil tuzib hikoya qilish va uni yozish talab etiladi.

Boshlang'ich sinflarda insho ta'limiy xarakterda bo'ladi, 3- sinfdagina tekshiruv insho o'tkazish mumkin. Rag'batlantirish maqsadida ta.limiy insholar ham baholanadi, lekin salbiy baho qo'yish tavsiya etilmaydi.

Boshlang'ich sinflarda yozma inshoga nisbatan og'zaki insho kop o'tkaziladi. Og'zaki hikoya tuzish bola maktabga kelgan birinchi kunlardananoq boshlanadi, yozma insho esa 1-sinf oxiri va 2-sinfdan boshlab o'tkaziladi.

Boshlang'ich sinflarda yoziladigan inshoning muhim turlaridan biri kichik yoshdagi o'quvchilarning shaxsiy hayoti tajribasiga asoslanib yoziladigan insho. Xulosa qilib aytganda, insho bolalarni voqea-hodisalarni chuqur his etishga yordam beradi, izchil fikrlashga o'rgatadi, tilga va adabiy ijodga qiziqishlarini o'stiradi. Bolalar eng qiziqarli va o'zlariga yaqin voqea-hodisalar haqida hikoya qiladilar va yozadilar, ularning inshosi mustaqil ishlash malakasini o'stiradi, ommaviy faollikni oshiradi. Tanlangan mavzuning g'oyaviy yo'nalishini ochish tarbiyaviy vazifani hal

qilishga imkon beradi. Insho jamiyat hayotini tushunishga o'rgatadi. Tabiatga, kishilarga, ularning yaxshilikka intilishlari va harakatlariga, mehnatga va mehnat mahsuliga muhabbatni tarbiyalaydi, kishilar xatti-harakatidagi chiroyli jihatlarni egallashga, hozirgi zamon axloqiy talablarini anglashda bolalarga yordam beradi

Foydalanilgan adabiyotlar:

1. G.afforova T, Shodmonov E, Eshturdiyeva G. Ona tili . 1-sinf uchun. T .: O.qituvchi .1915.
2. Abdullayeva K. Ona tili . T.O.qituvchi .
3. Gapparova T, Shodmonov E, G.ulomova X. Ona tili . 1-sinf uchun T .Sharq.
4. Qosimova K. Fuzailov S. Ne.matova A. Ona tili . 2- sinf uchun T.: Cho.lpon.
5. Xudoyberganova M. Muxtorova M. 3- sinfda ona tili darslari.
8. Sh.Nurullayeva. Mustaqil fikrlash mezonlari. Xalq ta'limi jurnali.
9. Hamroyev.A. Boshlang'ich sinfda o'quvchilar ishini ijodiy tashkil etish.

BOSHLANG'ICH ONA TILI TA'LIMIDA DIKTANT USTIDA ISHLASH.



**Murotova Aziza
Botirqulovna
Buxoro viloyati Qorako'l tumani
26-umumiy o'rta ta'lim maktabi
Boshlang'ich sinf o'qituvchisi**

Annotatsiya: Ushbu maqolada boshlang'ich ona tili ta'limida diktant va uning turlari ustida ishlash tog'risida so'z boradi.

Kalit so'zlar: Diktant, ta'limiy, ta'kidiy, izohli, lug'at, grammatika.

Yozma nutq, insoniyat uchun eng mahsuldor faoliyat turlaridan biri hisoblanadi, O'quvchilarni yozma nutqqa o'rgatish uning salmog'ini oshirish yo'li bilan asta-sekin murakkablashib borishi kerak.

Respublikamizda Umumiy-o'rta ta'lim maktablari uchun DTS ishlab chiqilganligi munosabati bilan yozma ishlarga bo'lgan talablar ham ortmoqda. Maktabda yozma ishlar qaysi maqsadda o'tkazilishiga qarab ikki turga bo'linadi:

- a) ta'limiy yozma ishlar:
- b) tekshiruv (na'zorat) yozma ishlari.

O'quvchilarning savodxonlik darajasini oshirishda diktantning roli kattadir. Diktant lotincha "dicto" so'zidan olingan bo'lib, "aytib bermoq", "aytib turmoq", "so'zlamoq, gapirmoq" degan ma'nolarni bildiradi. Diktantning samaradorligi mavzu va uning mazmuni, maqsadning aniqligi hamda metodning izchilligiga ko'ra belgilanadi. Diktant hozirgi o'zbek adabiy tili me'yorlari talablariga javob berishi, uning mazmuni muayyan sinf o'quvchilari uchun tushunarli bo'lishi va bog'lanishli matn asosida tuzilishi zarur.

TA'LIMIY DIKTANTLAR

Biror imlo qoidasi bilan bog'liq bo'lgan fonetik, so'z yasalishi va morfologik mavzuni mustahkamlash, o'quvchi ongiga singdirish va uni yozuvda qo'llashga o'rgatish uchun xizmat qiladi. Ta'limiy diktantlar sinfda o'qituvchi va

o'quvchilarning faol ishtirokida o'tkaziladi. Ko'zlangan maqsadga ko'ra ta'limiy diktantlar 3 turga bo'linadi:

- 1) orfografik xarakterdagi ta'limiy diktantlar;
- 2) nazariy bilimlarni mustahkamlaydigan ta'limiy diktantlar;
- 3) nutq o'stirish xarakteridagi ta'limiy diktantlar.

Ta'limiy diktantlarning mazmuniga ko'ra quyidagi turlari mavjud:

- ta'kidiy diktant
- izohli diktant
- lug'at diktant
- saylanma diktant
- erkin diktant
- yoddan yozuv (o'z diktant)
- ijodiy diktant

Diktant orqali o'quvchilarning u yoki bu grammatik mavzularni qay darajada o'zlashtirganlarini aniqlash ham mumkin. Shunday diktant nazorat diktanti bo'lib u yirik mavzular o'rganib bo'lingach, o'quv yilining har bir choragida o'tkazilishi mumkin

TA`KIDIY DIKTANT

Ta'kidiy diktant imlo va tinish belgilariga old ko'nikmalarni mustahkamlash maqsadida o'tkaziladi. Masalan: so'roq yoki undov belgilarining qo'llanish o'rinlarini eslatish uchun o'qituvchi quyidagicha savollar berishi mumkin:

- Qaysi vaqtlarda so'roq belgisi ishlatiladi?
- Undov belgisi-chi?
- Qaysi vaqtlarda bu belgilar tushirib qoldiriladi?

Savollarga berilgan javoblarni o'qituvchi umumlashtiradi.

Mustahkamlanishi lozim bo'lgan orfogramma shu tariqa eslatiladi:

— Binafsha terayotganingizni hech kim ko'rmadimi?

Bir o'quvchi bu gap so'roq gap ekanligini isbotlaydi, chunki, gap oxirida so'roq belgisi qo'llanilmoqda hamda ohang yordamida so'roq ma'nosi ifodalanmoqda.

Yoki bo'lmasa, Paxtakor mehnatini har qancha ta'riflasang arziydi! His-hayajon munosabatini anglatmoqda. Bu xildagi gaplarni o'qituvchi doskaga yozdiradi.

So'ngra o'quvchiga o'qitib, tinish belgilarini, xatolarini tuzatish orqali o'quvchilar faoliyatini yanada oshiradi: Hurmatli hamyurtlar! Tashkent haqiqati" gazetasiga obuna bo'lishni

unutmanglar! O'tilgan qoidaga oid so'zlar, ularning yozilishi so'raladi. Diktantning bu turi uchun ko'proq bog'lanishli matnlar tanlangani ma'qul.

IZOHLI DIKTANT

O'qituvchi matnni o'qib beradi, o'quvchilar esa yozadilar. O'qituvchi

o'quvchilar diqqatini o'zigajalb qiladi. So'ngra qoidaga muvofiq adabiy til me'yorlari asosida matnni o'qiydi. O'quvchilar yozishni davom ettiradilar. Masalan: O'zbekiston mustaqil respublika bo'ldi. Bu so'zlar qanday yoziladi? Eslang. Bu yerda O'zbekiston — atoqli ot. Shuning uchun u bosh harf bilan yoziladi. hamda xat boshida keladi. O'quvchilar yozgan matnini qoidaga asoslanib yozgan-yozmaganlarini tekshirib chiqadilar.

ERKIN DIKTANT

Erkin diktant bayonga yaqin turadi. O'quvchilar matn mazmunini saqlagan holda, ayrim so'z yoki so'z birikmalarini boshqa so'z yoki so'z birikmalari bilan almashtirishi mumkin. Matnni o'qituvchi bir marta o'qib beradi. Bir o'quvchi mazmunini gapirib beradi. Keyin o'qituvchi birinchi xat boshidan o'qiydi.

O'quvchilar eslab qolganlarini yozadilar. Gaplardagi so'zlar soni aslida ko'payishi yoki kamayishi mumkin. Ammo xat boshidagi mazmun mustahkamlanayotgan orfogramma saqlanishi lozim.

Diktant tamom bo'lgandan keyin o'quvchilar o'z yozganlarini imlo qoidalari bo'yicha tekshirib chiqadilar. Tekshirish vaqtida matn imlosi bilan mazmuniga ko'proq e'tibor berish kerak. Keyin o'qituvchi daftarlarni yig'ib oladi. Ba'zi vaqtlarda ayrim o'quvchilar qiyin so'zlarni yozmay, tashlab ketadilar.

Buning oldini olish lozim. Bunday odatga ko'nikkan o'quvchining savodxonligi har doim past bo'ladi. Erkin diktant o'quvchilarga o'z fikrini bayon qila olish malakasini hosil qilishda ko'mak beradi.

SAYLANMA DIKTANT

Saylanma diktantning asosiy vazifasi o'quvchilarning fanga bo'lgan qiziqishini va matnni qay darajada tushungan-tushunmaganligini anglash, egalik qo'shimchalari, so'z birikmalari, kelishiklar, qo'shma va juft otlarning qo'llanilishi, ayrim so'zlarning qanday yozilishini bilish uchun o'tkaziladi. Masalan: Uchqo'rg'onliklar paxta ekishni tamom qilishdi. Biyiing orzu-istaklarimiz. Bekobod shahrida zavod qurish edi.

O'quvchilar orzu-istak juft so'zlarini hamda Uchqo 'r-g'on, Bekobod qo'shma so'zlarini daftarlariga yozadilar. Ish ana shu usulda davom etadi.

Matn takror o'qib berilganidan keyin mazmuni tushungan tushunmaganligi aniqlanadi.

Saylanma diktant uchun darsning 15 minuti yetadi.

IJODIY DIKTANT

Ijodiy diktant o'quvchini mustaqillikka o'rgatadi, faolligini oshiradi.

O'qilon, oshqozon, tog'olcha, gultojixo'roz, Sirdaryo, Yangiyo'l, Oqqo'rg'on, Mingbuloq, Beshariq, otboqar, beshiktervatar, qoraqurt, kungaboqar, laylakqor, oybolta, umumxalq, baqaterak, badantarbiya, arpapoya va boshqalar. O'quvchilar bu so'zlar yordamida gap tuzishlari, kichik-kichik hikoya yozishlari mumkin.

Issue 2. 2 January 2021

Ayrim vaqtlarda a va o unlilarining imlosini mustah-kamlash uchun o'qituvchi obod, tamom, tomosha, futbol, mavsum, qora, sovuq, anor kabi so'zlarni yozadi, shu so'zlar yordamida „odob“ haqida insho yozishni topshiradi. Uni uyga vazifa qilib berish ham mumkin. Bu so'zlarning talaffuziga ham e'tibor berilishi lozim.

LUG'AT DIKTANT

Bunday diktantlar o'quvchilarning nutq madaniyatini o'stirish va rivojlantirishda o'zining ixchamligi va ko'p vaqt talab qilmasligi bilan boshqa diktantlardan farq qiladi. Lug'at diktant uchun 10 minut vaqt yetarlidir. Lug'at diktantning asosiy maqsadi imlosi qiyin so'zlarni yozishga o'rgatishdan iborat. Lug'at diktantdagi so'zlar yordamida so'z birikmalari, gaplar tuzdiriladi. Masalan: tashakkur, diqqat, albatta, assalom, avval, ekan, sodda, modda, rassom, achchiq, zarra, professor, izzat, grammatika kabi qo'sh undoshli so'zlar yordamida gap tuzish hamda kichik-kichik insholar yozish mumkin.

GRAMMATIK TOPSHIRIQLI DIKTANT

Bunda matn aytib turish yo'li bilan diktant yozdiriladi. So'ng matnning biror qismi yoki butun matn yuzasidan tahlil qilish vazifasi — topshiriq beriladi. Masalan, matndagi otlarni (yoki boshqa so'z turkumlarini) topib, tagiga tegishli chizing, ustiga so'rog'ini yozing. Yoki matndagi oxirgi gapni (yoki gapni) gap bo'laklari yuzasidan tahlil qiling. Yozilishi bilan aytilishi mos kelmaydigan so'zlarning tagiga chizing. Har qanday grammatik topshiriq o'quvchining nazariy bilimini mustahkamlash, aniqlash bilan birga savodxonligini ta'minlashi, nutq boyligini oshirishga xizmat qilishi zarur.

Ta'limiy diktantlar o'rganilayotgan mavzu yuzasidan har bir darsning 5—10 daqiqasi davomida va ba'zan to'liq darsda o'zlashtirilgan bilimni mustahkamlash maqsadida o'tkaziladi.

Ta'limiy diktant o'tkazilish va bajarilish usullariga ko'ra bir necha turga ajratiladi: ta'kidiy diktant, o'z diktant, yoddan yozuv diktanti, saylanma diktant, erkin diktant, rasmi diktant, izoMi diktant, lug'at diktant, ijodiy diktant. Shulardan saylanma, erkin va ijodiy diktantlarda matn ma'lum o'zgarishlar bilan yoziladi.

Tekshiruv diktanti yaqinda yoki ilgari o'rganilib, mashqlar bilan mustahkamlangan qoidalarni o'quvchilar qay darajada o'zlashtirganliklarini aniqlash maqsadida o'tkaziladi. Tekshiruv diktant asosan har chorak oxirida, ba'zan bilimlar o'rganilgandan so'ng o'tkazilib, unga 1 soat ajratiladi.

IZOHLI YOZUV

O'qituvchining asosiy vazifalaridan biri matnning adabiy tilda talaffuz qilishni ta'minlashdir.

O'quvchi, odatda o'qituvchining ko'rsatmasi bilan ma'lum bir so'zning yozilishini izohlaydi. So'zning yozilishi bo'g'in-tovush, tovush-harf

tomondan tahlil qilish, qoidani tadbiq etish bilan izohlanadi. Masalan: Kitob — bilim manbai. Kitob: ki-tob. 2bo'g'in. 1-bo'g'inda **k, i** tovushlari bor, ularni **k, i** harflari bilan ifodalash mumkin. 2- bo'g'inda **t, o, b** tovushlari bor, oxirgi **b** tovushi **p** deb talaffuz. qilinadi. Lekin **b** harfi bilan yoziladi. Uni tekshirib ko'rish ham mumkin.

Buning uchun so 'z oxiriga - **i** egalik qo'shimchasini qo'shib ko'ramiz ... kabi. Izohli yozuvda iloji boricha so'zlarni bo'g'inlab aytish, tushunarli qilib talaffuz qilish o'quvchilar tomonidan matnning o'zlashtirilishini osonlashtiradi.

TEKSHIRUV DIKTANT

Katta mavzular o'tib bo'lingach, shuningdek, chorak oxirida tekshiruv diktant o'tkaziladi. Tekshiruv diktantgacha grammatik, orfografik qoidalar xilma-xil mashqlar vositasida mustahkamlanadi. Tekshiruv diktant asosan o'rganilgan qoidalarining qanchalik o'zlashtirilganligini tekshirish maqsadida o'tkaziladi. O'tilgan orfografik qoidalar yodga olinadi.

Dars jarayonida olib boriladigan diktantning qiziqarli va mavzuga oid bo'lishi o'quvchilarning darsda faol ishtirok etishiga olib keladi.

FOYDALANILGAN ADABIYOTLAR RO'YXATI

1. A.Azamov .O'quvchilarga bilim berishda innovatsion usullardan foydalanish.
2. Q.Xusanboeva .Adabiy ta'limda mustaqil fikrlashga o'rgatish asoslari..
3. www.ziyounet.uz

BUYUK ALLOMALAR IJODINI O`RGANISH - TA`LIM-TARBIYA TARAQQIYOTINING POYDEVORI

Xasanova Nigora Nizomovna
E-mail:nigorah179 @ gmail.com, O`TIBDO` ,
Jizzax, Arnasoy, 12-maktab

Annotatsiya: Ushbu maqolada yoshlar ma'naviyatini yuksaltirishda buyuk ijodkorlar hayoti va ijodini o`rganish muhim ahamiyatga ega ekani, shuningdek, ma'naviy – ma'rifiy tadbirlar, adabiy kechalarni tashkil etishning o`quvchi intellektual salohiyatiga ta'siri haqidagi fikr-mulohazalar bayon etilgan.

Kalit so`zlar: Adabiy meros, benazir allomalar, kitobxonlik madaniyati, ma'naviy-ma'rifiy tadbirlar, mumtoz adabiyot, o`quvchi-yoshlar, taqdimot.

**Adabiyot va san'atga, madaniyatga e'tibor -
bu, avvalo, xalqimizga, kelajagimizga e'tibordir.**
Shavkat Mirziyoyev

Buyuk kishilar o`zi tug`ilgan yurtini, millatini o`z mehnati, betakror ijodi, jasorati bilan dunyoga tanitadi, xalqi, yurtining faxriga aylanadi. O`z nomi bilan butun bir xalq, Vatani sharafini mangulik sahifasiga muhrlagan Yusuf Xos Hojib, Nosiriddin Rabg`uziy, Alisher Navoiy, Zahiriddin Muhammad Bobur, Muhammadrizo Ogahiy, Komil Xorazmiy, Muqumiy, Behbudiy kabi o`zbek adabiyoti taraqqiyotiga o`z hissalarini qo`shgan benazir allomalarimizning ma'naviy merosini yoshlarimiz ongu shuuriga singdirishda adabiy kechalar, ma'naviy-ma'rifiy tadbirlarning o`rni beqiyos. Shu bois, maktabda tashkil etiladigan sinfdan tashqari tadbirlarda doim buyuk ijodkorlar faoliyatiga takror-takror murojaat qilinadi.

Maktabda ma'naviy-ma'rifiy tabirlarni mazmunli tashkil etishda buyuk allomalar faoliyatini chuqur o`rganish o`ta muhim sanaladi. Har bir tadbir o`quvchi yoshlarga bilim, ko`nikma va malaka beradi. Mumtoz adabiyotimizning zabardast vakillaridan biri Alisher Navoiy ijodi orqali o`z oldimizga qo`ygan ulug` maqsadimizga erishishimizda adabiy kechalarning tashkil etilishining ahamiyatli jihatlariga to`xtalib o`tamiz.

Bilamizki, Navoiy ijodi-yashagan muhitining badiiy qomusi, murakkab xalq tarixining ravshan ko`zguvidir. Shuning uchun ham mutafakkir hayoti va ijodi bilan bog`liq ma'lumotlar umumiy o`rta ta'lim maktabi boshlang`ich sinflari hamda 5-11-sinf darsliklarida o`rganilibgina qolmay, umrimiz davomida biz uchun ta'lim-tarbiya o`chog`i vazifasini o`taydi. Demak, yoshlarning bo`sh vaqtini mazmunli tashkil etish, darsda va darsdan tashqari to`g`arok mashg`ulotlarida

Issue 2. 2 January 2021

o`rganilgan bilimlarini amalda qo`llash malakasini shakllantirishda Alisher Navoiy singari o`zbek adabiyoti, ilm-fani rivojiga hissa qo`shgan, o`z hayot va ijod yo`li bilan ibrat bo`ladigan buyuk siymolar faoliyatini yaqindan o`rganish hamda tashkil etiladigan ma`naviy-ma`rifiy tadbirlar va adabiy kechalarda taqdim etishga alohida e`tibor berish yangi iqtidorli yoshlar kashf etilishiga zamin yaratadi.

Ma`naviy-ma`rifiy tadbirlar va adabiy kechalar maktabning ilg`or ustozlari tomonidan kuzatilib, baholab boriladi. Shuningdek, har bir shartda bir o`quvchining faol ishtiroki ta`minlanadi, ya`ni, har doim o`tkaziladigan tanlov va bellashuvlarda asosiy javobgarlik guruh sardoriga tushganligini inobatga olsak, guruh a`zolari butun mas`uliyatni sardorga yuklab qo`yishi, oqibatda, guruhning barcha a`zolari tadbirda nomigagina ishtirok etishi, yoki ishtirok etsa ham iqtidori ko`rinmay qolib ketishi, ba`zi hollarda guruh ichida norozilik holatlari kelib chiqishi tadbirlarga o`quvchi yoshlarning salbiy munosabatini yuzaga keltiradi. Aynan ushbu holatning oldini olish maqsadida guruh a`zolari soni 7 kishidan iborat bo`lishi, har bir shart bir o`quvchiga yuklatilishi, a`zolarining o`zaro kelishgan holda vazifani taqsimot asosida amalga oshirishiga erishilsa, (albatta sahna taqdimotida barcha ishtirokchi qatnashishiga alohida e`tibor qaratisa) bir adabiy kecha orqali guruh a`zolariining adabiyot, san`at, aktyorlik, tasviriy san`at va notiqlik san`ati kabi bir necha sohaga oid iqtidori yaqqol namoyon bo`ladi.

Maktabda, birgina 8-sinf misolida Alisher Navoiy ijodiga bag`ishlangan adabiy kecha shartlarini quyidagicha tuzish yaxshi samara beradi:

- Tanishuv;
- nazm va navo;
- “Blits” tezkor savol-javoblar;
- sahnaviy chiqishlar;
- crosswordlar;
- rasmi ko`rgazma taqdimotlar va slayd taqdimotlari;
- bahru - bayt aytishuvi

1-shartda guruh o`z nomini o`z g`oyasi asosida yoritadi, shuningdek, emblema (ko`krak nishoni), guruhning oldiga qo`ygan maqsadini 3 daqiqa davomida musiqiy va sahnaviy chiqishlar bilan boyitilgan holda yoritib beradi.

2-shartda o`zbek milliy mumtoz musiqasi asosida ashula yoki milliy raqs ijrosi orqali musiqani qalban his etish va ijro etish, asar g`oyasini amaliy ochib berish mahorati sinab ko`riladi. Ushbu shart uchun 7 daqiqagacha vaqt ajratiladi. Ushbu shart orqali mumtoz musiqasimiz durdonalari sanalgan “Qaro ko`zum”, “Shitob aylab”, “Munajat” ashulalari; “Qari navo”, “Dilxiroj”, “Tanovar” kabi kuylar uchun milliy raqs ijrolari orqali yoshlar iqtidori sinovdan o`tkaziladi.

3-shartda o`rganilayotgan mavzu doirasida, masalan, Alisher Navoiy ijodining muhim qirralari, asarlarida ilgari surilgan g`oyalar, asarlarning bugungi kundagi

tarbiyaviy ahamiyatiga oid qisqa va aniq savol-javoblar uchun 4 daqiqa vaqt beriladi. Ushbu shartda Navoiy hazratlarining hayot sabog`ini beruvchi (Oz-oz o`rganib dono bo`lur, qatra-qatra yig`ilib daryo bo`lur kabi) hikmatlari sharhiga to`xtalish maqsadga muvofiq bo`ladi.

4-shartda, ya`ni sahnaviy chiqishlar namoyishida o`quvchilar o`qituvchi tomonidan darsda va darsdan tashqari maktab kutubxonasidan samarali foydalangan holda mutolaa qilgan, adiblarning mashhur hamda tarbiyaviy ahamiyatga ega asarlari asosida, masalan, “Hayrat ul abror” dostoni “Rostlik” bobidan, “Mahbub ul qulub” asarida ustoz-shogird suhbatini asosida, “Saddi Iskandariy” dostonida Iskanarning elchi bilan uchrahuvi, ya`ni xiroj to`lashdan bosh tortish sahnasi kabi chiqishlarni taqdim etishlari mumkin. Shart 6 daqiqagacha vaqt davomida yoritiladi va albatta sahna dekoratsiyasi, rolni mahorat bilan ijro etish, ya`ni, aktyorlik mahorati orqali obraz hamda asarda ilgari surilgan g`oyani ochib berishga alohida e`tibor qaratiladi.

5-shartni yana “sardorlar bahsi” deb ham nomlash mumkin, chunki ushbu shartda Alisher Navoiy hayot yo`liga oid qiziqarli ma`lumotlar va adabiy merosi, ya`ni asarlari asosida (guruh sardorlari tomonidan) tuzilgan savollar raqiblarga almashtirilgan holda beriladi. Topshiriqni bajarishga 3 daqiqa vaqt beriladi va shu orqali guruh sardorlarining intellektual salohiyatiga baho beriladi.

6-shartda rasmi ko`rgazma taqdimotlar va slayd taqdimotlarini tayyorlashda o`quvchilarning o`z idealari asosida o`rgangan asarlarini namoyish etishiga e`tibor qaratish lozim bo`ladi. Bunda, guruh a`zosi o`z ideasidan kelib chiqqan holda buyuk ijodkorning o`ziga xos jihatlari tasviriy bo`yoqlar hamda axborot kommunikatsion texnologiyalariga oid bilimlarga tayangan holda ijodkorlik qobiliyati orqali yoritishi talab etiladi. Taqdimotni ijodkor o`quvchi sharhlab berishi uchun 3 daqiqa beriladi, ya`ni ijodkor o`quvchi o`z ishini mustaqil himoya qilib berishi kerak bo`ladi.

7-shartda o`quvchilarning mumtoz adabiyot, xususan, g`azal, tuyuq va ruboiylarni yod olganligi va ifodali o`qishiga doir nutqiy ravonligini ko`rsatib berishga qaratilgan bo`lib, shart g`olib ishtirokchi topilgunga qadar (ba`zi hollarda o`quvchining she`riyatga kuchli muhabbati sabab 3 daqiqadan 5 daqiqagacha) davom etadi.

Xulosa qilib aytganda, umumiy o`rta ta`lim maktablarida o`quvchini mustaqil fikrlashga o`rgatish, hozirjavobligini oshirish, o`rganilgan bilimlarini mustahkamlash, intellektual salohiyatini oshirish hamda individual va guruh tarkibida faol ishtirok etishini ta`minlashda maktabda sinfdan tashqari ma`naviy-ma`rifiy tadbirlar, adabiy kechalarni mazmunli tashkil etilishini keng yo`lga qo`yish zarur.

Adabiyot – ma’naviyat xazinası. Kelajagimiz egalari bo`lgan yoshlarning adabiyotni sevishi va kitobxonlik madaniyatini namoyish etishi, milliy qadriyatlarga hurmat ruhida kamol topishi va o`z iqtidorini namoyish etishi, ajdodlariga munosib avlod bo`lishi va adabiyot bag`ridan duru javohir terib hayotini bezab yashashida, Iqtidorli-ijodkor yoshlar kamolotida fan to`garaklari faoliyatining to`g`ri yo`lga qo`yilishi, shuningdek, maktabda sinfdan tashqari ma’naviy-ma’rifiy tadbirlar, adabiy kechalarni mazmunli tashkil etish alohida ahamiyat kasb etadi.

Foydalanilgan adabiyotlar:

1. Sh. Mirziyoyev. Niyati ulug` xalqning ishi ham ulug`, hayoti yorug` va kelajagi farovon bo`ladi. T. “O`zbekiston”. 2019. 338-bet
2. Sh.Sariyev. Adabiyot. Abituriyentlar uchun. 1-qism. T. ”Sharq” nashriyot matbaa aksiyadorlik kompaniyasi bosh tahririyati. 2013. 168-bet
3. Adabiyot fanidan savol-javoblar to`plami. To`ldirilgan qayta nashr. T. ”Akademnashr” nashriyoti.2012.164-bet

ИҚТИСОДИЁТ СОҲАСИНИ ТАКОМИЛЛАШТИРИШДА МУТАХАССИС КАДРЛАРНИ ТАЙЁРЛАШ ОМИЛЛАРИ

ТДИУ СФ ўқитувчиси Тожибаева Наргиза Жумабоевна

Аннотация: Ушбу мақолада иқтисодиёт тушунчаси ҳақида фикр юритилган бўлиб, мақолада иқтисодий ўсишни такомиллаштириш йўллари, педагог кадрларни салоҳиятини ривожлантириш омиллари ҳақида фикр юритилган.

Калит сўзлар: иқтисодиёт, рақамли иқтисодиёт, тизим, илм-маърифат, давлат дастури.

Аннотация: В этой статье обсуждается концепция экономики и факторы, улучшающие экономический рост.

Ключевые слова: экономика, цифровая экономика, система, наука, государственная программа.

Иқтисодиёт- чекланган иқтисодий ресурслардан унумли фойдаланиб, инсонлар учун зарур бўлган ҳаётий воситаларни ишлаб чиқариш ва етказиб беришга қаратилган ва чамбарчас боғлиқликда амал қиладиган фаолиятлар бирлигини таъминловчи иқтисодий тизим.

Республикамизда иқтисодиёт соҳасини янада такомиллаштириш бўйича бир қанча фармон ва қарорларнинг қабул қилиниши, иқтисодиёт соҳасини янада жадал ривожланишига туртки бўлмоқда. Жумладан, Ўзбекистон Республикаси Президентининг 2019 йил 8-январдаги ПФ -5614 сонли Фармони, Вазирлар Маҳкамасининг 2020 йил 23-апрелдаги 249 –сонли қарорихамда Ўзбекистон Республикаси Президентининг 2017-2021 йилларда Ўзбекистон Республикасини ривожлантиришнинг бешта устувор йўналиши бўйича Ҳаракатлар стратегиясини “Илм, маърифат ва рақамли иқтисодиётни ривожлантириш йили” да амалга оширишга оид давлат дастури тўғрисиги 2020 йил 2-мартдаги ПФ -5953 –сонли Фармон жамиятимизда муҳим аҳамият касб этмоқда.

Жамиятимизда педагог ва илмий-педагог тайёрлаш, қайта тайёрлаш ва уларнинг малакасини ошириш, замон талабларига мослашувчан, таълимнинг юқори сифатли ва барқарор ривожланишини кўзловчи тизимлар ҳамда рақобатбардош даражада уларнинг касб сифатини қўллаб қўвватлаш каби малакалар бугунги кунда айнан ҳар бир фан ўқитувчиси касбига бўлган иштиёқ, таълим жараёнини мазмунан ислоҳ қилиш, таълим соҳасида миллий дастурни рўёбга чиқаришга доир чора-тадбирларни амалга ошириш асосий босқич ҳисобланади.

Мустақиллигимизнинг абадийлиги, фаровонлигини, унинг тараққиётини иқтисодиёт соҳасисиз тасаввур этиш қийин. Ушбу соҳани ривожлантиришда мутахассис кадрларнинг ўрни алоҳида аҳамият касб этмоқда.

Иқтисодиёт соҳасини такомиллаштиришда соҳа вакиллари қўллаб-қувватлашда эътиборга молик жиҳатлар сифатида қуйидагиларни келтириш мумкин.

-педагог ва илмий педагог кадрлар тайёрлаш ва уларнинг малакасини ошириш тизимини такомиллаштириш

-иқтисодиёт соҳасини такомиллаштиришда қўшимча ўқув машғулотларини такомиллаштириш, ҳамда моддий-техник таъминотини яхшилаш

-таълим муассасаларида иқтидорли салоҳиятли ёш кадрлар билан ишлаш тизимини яхшилаш ҳамда такомиллаштиришни йўлга қўйиш.

АДАБИЁТЛАР РЎЙХАТИ

- 1.Х.Ж.Рўзиев. Иқтисодиёт назарияси. (МАъруза матни) Ахборот технологиялари Университети Қарши-2014.
2. Х. Р. Абулқосимов.Иқтисодиёт назарияси. Т.: 2006.
- 3.А.Улмасов Иқтисодиёт асослари. Т.: Меҳнат 1997 й.

MURAKKAB GEOMETRIK SHAKLGA EGA JISMLARNING OG'IRLIK MARKAZINI TOPISH

Matyazov Jahongir Shuhratovich

*(Samarqand veterinariya meditsinasi instituti akademik litsey o'qituvchisi,
tel:(93)342-54-66)*

Ruziyev Akram Muxiddinovich *(Samarqand veterinariya meditsinasi instituti akademik litsey o'qituvchisi tel: (93)291-2991)*

Annotatsiya. Maqolada fizikaning statika bo'limidagi massa markazini topishga oid masalalarini yechishning integrallash usuli bilan yechishni o'rganish maqsad qilib olingan. Murakkab geometrik shaklga ega jismlar og'irlik markazini topish nafaqat fanda balki, tehnikada qo'llanilishi bilan ham muhim hisoblanadi.

Kalit so'zlar: Og'irlik markazi, og'irlik markazini topish formulasi, o'g'irlik markazini topishga oid masala, muntazam to'rtburchakli kesik piramida. Fizikaning statika bo'limidagi jismlarning massa markazini aniqlashda, hisoblashda o'quvchilar ma'lum qiyinchilikka uchraydi, ayniqsa jism murakkab shaklga ega bo'lsa. Ushbu maqola matematik formula orqali jismlarning og'irlik markazini aniqlash ko'zda tutilgan. Jismlarning og'irlik markazini topishning ko'pgina usullari bor. Shulardan birini siz bilan ko'rib chiqamiz.

Bizga muntazam to'rtburchakli kesik piramida shakliga ega bir jinsli jismning massa markazini topish talab etilsin. Jismning asoslarining tomonlari $2a$, $2b$ va balandligi L berilgan bo'lsin (1-rasm).

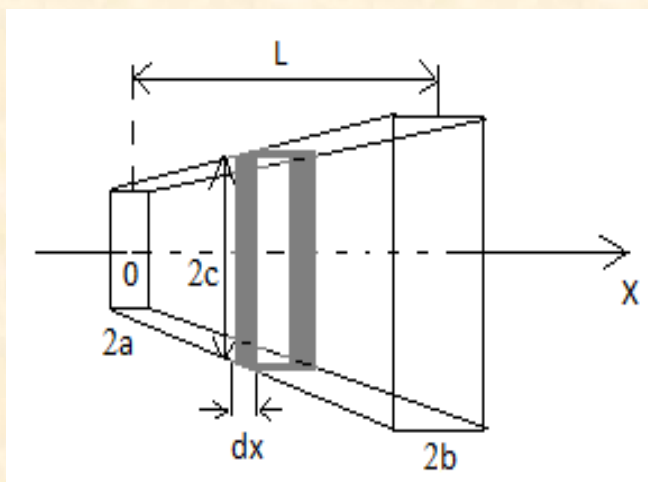

1-rasm

Jismning og'irlik markazini topish uchun quyidagi formuladan foydalanamiz:

$$x_0 = \frac{1}{m} \int_0^L x dm \quad (1)$$

1-rasmdagi kesik piramidaning kichik asos markazidan simmetriya o'qi bo'ylab x-masofada juda kichik dm massani qirqib olib, uni quyidagicha yozib olamiz:

Ya'ni $\frac{b-a}{L} = \frac{c-a}{x}$ tenglamani soddalashtirib, c -ni topsak, $c = \frac{x}{L}(b-a) + a$ (3)

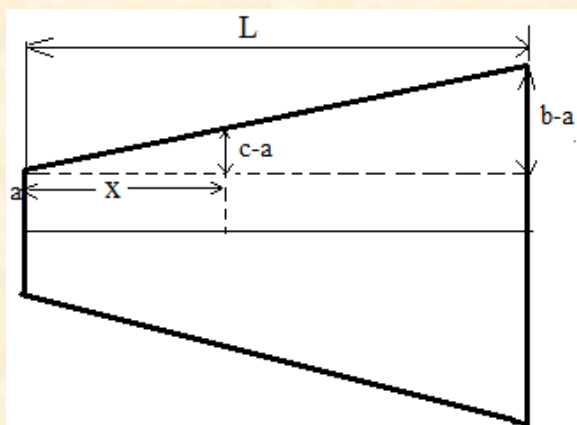

$dm = 4\rho c^2 dx$ (2) bu yerda ρ -jism(kesik piramida) zichligi, $2c-dm$ massali kichik bo'lak kvadrat tomoni uzunligi, dx - esa qalinligi. Kesik piramida o'q kesimini olib, uchburchak o'xshashligidan c -ni topamiz (2-rasm).

2-rasm

ko'rinishga ega bo'ladi. Endi (3) ifodani (2) dagi c - o'rniga qo'ysak, (1) ifoda quyidagi ko'rinishga ega bo'ladi:

$$x_0 = \frac{4}{m} \int_0^L x \rho c^2 dx = \frac{4}{m} \int_0^L x \rho \left(\frac{x}{L}(b-a) + a \right)^2 dx$$

$$= \frac{4\rho}{mL^2} \int_0^L x [aL + x(b-a)]^2 dx =$$

$$= \frac{4\rho}{mL^2} \int_0^L [a^2 L^2 x + 2aL(b-a)x^2 + (b-a)^2 x^3] dx \quad (4)$$

(4) ifodani integrallasak, massa markazi quyidagicha bo'ladi:

$$x_0 = \frac{4\rho}{mL^2} \left(\frac{a^2 L^2 x^2}{2} + \frac{2aL}{3} (b-a)x^3 + \frac{(b-a)^2 x^4}{4} \right) \Big|_0^L = \frac{4\rho L^2}{m} \left(\frac{a^2}{2} + \frac{2a(b-a)}{3} + \frac{(b-a)^2}{4} \right)$$

(5)

(5) ifodadagi m - kesik piramidaning massasi bo'lib, uni kesik piramida hajmi

$$V = \frac{1}{3}L(a^2 + ab + b^2) \text{ orqali ifodalasak, } m = \rho V = \frac{4}{3}\rho L(a^2 + ab + b^2) \quad (6) \text{ ga}$$

teng bo'ladi. Endi (6) ifodani (5) ga qo'ysak,

$$x_0 = \frac{a^2 + 2ab + 3b^2}{a^2 + ab + b^2} L \quad (7)$$

ga ega bo'lamiz. Bu yerda x_0 - muntazam to'rtburchakli kesik piramidaning kichik asos markazidan massa markazigacha bo'lgan masofadir.

Yuqoridagi ko'rsatilgan (1) formula orqali muntazam to'rtburchakli kesik piramida shaklidagi jismdan tashqari konus, kesik konus, yarim shar va hokazo shaklidagi jismlar og'irlik markazlarini ham topish mumkin.

Bunday noan'anaviy usulni massa markaziga oid masalalarga qo'llaganimizda iqtidorli o'quvchilarni bilimini kuchaytirish imkonini beradi.

FOYDALANILGAN ADABIYOTLAR

1. Usmanova G.A. Tajriba – tadqiqot maydonlarida ilg’or pedagogik texnologiyalardan foydalanish // Jurnal Ta’lim texnologiyalari №1,-2012,-b.29-32.
2. Sivuxin.D.V. Umumiy fizika kursi I-jild. Mexanika. // Toshkent. O’qituvchi. 1981.
3. Strelkov.S.P. Umumiy fizika kursi. Mexanika. // Toshkent. O’qituvchi 1977.
4. Хайкин.С.Е. Физические основы механики. // Москва. Наука. 1971г.

ABDULLA ORIPOV IJODIDA VATAN MADHI

Navoiy viloyati
Karmana tumani 8-umumiy o`rta ta`lim
maktabi
ona tili va adabiyot fani o`qituvchisi
Xakberdiyeva Zamira

Annotatsiya: O`zbek she`riyatida shoir Abdulla Oripov ijodining tutgan o`rni, she`rlardagi mavzularning hayotiyiligi, el va diyor madhining ulug`lanishi, faxrlanish tuyg`usining yoshlar ongiga singdirilishi

Kalit so`z: Abdula Oripov shoir, she`riyat, O`zbekiston, mavzu, asar janri, ma`naviyat, his-tuyg`u, ajdodlarga hurmat, faxr-iftixor

Qancha diyorlda sayr etib yurdim,
Qancha manzillarda tuzdim oshyon.
Va buyuk hikmatga axir yuz burdim,
Siylangan joyida azizdir inson.
Yurtim, senda ekan nasibam tugal,
Sen o`zing maskanim, sen o`zing shonim.
Sen onam, sen singlim, yorimsan azal,
Ey, jonim, jahonim – O`zbekistonim.

O`zbekiston Respublikasi Prezidentining 2020-yil 2-dekabrda qabul qilingan “O`zbekiston Qahramoni va xalq shoiri Abdulla Oripov tavalludining 80 yilligini keng nishonlash to`g`risida”gi qaroridan hamma behad quvondi.

Xalqimizning atoqli shoiri, O`zbekiston Qahramoni, o`zbek adabiyotining yorqin namoyandalaridan biri bo`lgan Abdulla Oripov yozgan sermazmun she`rlarini o`qib, bahra olasan kishi. Shoirning ulkan ijodida Vatanga bo`lgan muhabbat, yangi davr va xalq, shaxs va jamiyat, inson va uning qalbi, nur va ziyo, muhabbat va nafrat, yaxshilik va yovuzlik, samimiyat va hasad, mehr va qabohat singari o`lmas va azaliy mavzular aks ettirilgan. Abdulla Oripov hozirgi o`zbek she`riyatiga yangicha badiiy tafakkur yo`sinlarini olib kirdi. U tub mohiyati bilan Yassaviy, Navoiy, Bobur, Cho`lpon, G`afur G`ulom singari ijodkorlar badiiy an`analarining davomchisi hisoblanadi.

Yurtimizning mustaqillikka erishgani Abdulla Oripov ijodida yangi qirralarni ochdi. Uning millat, yurt istiqloli sharafiga bitgan go`zal she`rlari o`zining mukammalligi bilan millionlar qalbida aks-sado berdi. O`zbekiston Qahramoni, Davlat madhiyasining muallifi bo`lish bilan birga “O`zbekiston”, “Men nechun sevaman O`zbekistonni?”, “O`zbekistonda kuz”, “Munojot”ni tinglab”, “Alisher”, “Muallimlarga”, “Genetika”, “Ona tilimga”, “Onajon”, “Inson” kabi she`rlari,

Issue 2. 2 January 2021

“Jannatga yo`l”, “Sohibqiron” she`riy dramalari bilan xalqimizning yuragidan chuqur joy olgan desak, mubolag`a bo`lmaydi.

Shoirning she`rlarini hech bir kishi hissiz o`qiy olmaydi. Eti jimirlab, yurak bag`ri o`rtanib, goho ko`zda yosh bilan, goho bir samimiy tabassum bilan entikib o`qiydi.

Vatanni sevishni, uning bir kaft tuprog`ini ko`zga to`tiyo aylamoqni shoirdan o`rgansa arziydi. Shoirning she`rlarida Vatan timsoli, uning qiyofasi o`tmishi-yu, kelajagi bilan bo`y ko`rsatadi. Tarixda kechgan voqealar aks ettirilgan quyidagi parcha ham buning yaqqol ifodasidir:

Bosh ustingdan o`tdi ko`p zamon,
O`tdi Budda, o`tdi Zardushti.
Har uchragan nokas-u nodon,
Ona xalqim, yoqangdan tutdi.
Seni Chingiz g`azabga to`lib
Yo`qotmoqchi bo`ldi dunyodan,
Jaloliddin samani bo`lib
Sakrab o`tding Amudaryodan.
Sensan o`shal samanim manim,
O`zbekiston, Vatanim manim.

Kechagi va bugungi kunimizning mashhur she`rshunos zargari Ibrohim G`afurov 1972-yilda bunday deb yozgan ekan: “Abdulla Oripov kechagi kungi ko`klarga ko`tarib maqtashlardan, she`riyatimizning yulduzi, meteori deb hamd-u sano to`qishlardan yuqori ko`tarila oldi. U hech bir mushakbozlik, hech bir vaqt,hech bir kimsaga bog`lab berilmaganligini anglab yetdi. Men faqat uning bugungi she`ri kechagi she`rlarining davomigina bo`lib qolmasligini istardim, chuqur ishonamanki, uning yetmishinchi yillar she`ri oltmishinchi yillar she`ridan farq qiladi, u yangi ohanglar, yangi vositalar topadi, yangi ifodaviylikka erishadi”.

Insoniyat fan va texnika sohasida mislsiz kashfiyotlar, hayratlanarli ixtirolar yaratayotgan bizning asrda, bir qaraganda, muhabbat masalasida ham hech bir jumboq qolmagandek. Muhabbat hamon sirli, mo`jizali, jumboqli. Biroq bugungi globallashuv sharoitida, internet tarmog`i, har xil saytlar butun olamni, barcha bandai mo`minni chirmovuqdek qoplab olgan davrda dunyoning ba`zi joylarida, xususan, G`arb mamlakatlari va boshqa o`lkalarda muhabbatdek bokira tuyg`uga putur yetayotgandek. Shoirning 2013-yilda yozilgan “Yevropa” she`rida mana shu hadik o`z ifodasini topgan.

Muhabbat atalmish bir his bor edi,
Uni deb qavmlar bir-birin yegan.
Jul`yetta ismli bir qiz bor edi,
Bir yigit bor edi Romeo degan
Bor edi muhabbat atalmish qo`rg`on,

Issue 2. 2 January 2021

Uchib kirolmasdi chivin ham hatto,
Sovg'asin Yagoning qo'lida ko'rgan,
Bo'g'ib qo'ya qolgan juftin Otello .

Ha,uzoq va yaqin o'tmishda Yevropada ham toza , sof muhabbat ulug' maqomda edi. Romeodek oshiqlar muhabbat yo'lida o'limga ham tayyor edilar , Otello singlarilar yorini rashk qilib har narsadan tap tortmas edilar.Shekspirdek daholar bu mavzuda buyuk asarlar yaratgan . Endi –chi? Internet tarmog'idagi har xil ijtimoiy saytlar orqali “ommaviy madaniyat” nishonalari zo'r berib targ'ib qilinmoqda .

Shoir qayerda bo'lmasin, Qora dengiz yoki Atlantika qirg'og'ida turib qaysi mavzuda she'r yozmasin, hamma vaqt ko'z o'ngida jonajon diyori, O'zbekiston turadi:

Bir umr kurashdik orzular uchun,
Havoyi so'z aytib, o'rtama jonni.
Dunyo karvonining boshida bir kun
Ko'rsam yetarlidir O'zbekistonni.

Shoirning dramalari haqida gap ketganda uning “Jannatga yo'l” dramasini eslamaslikning iloji yo'q. Ushbu dramada ota-onalar va farzand o'rtasidagi munosabat, do'stlik, insoniy fazilatlar, o'tkinchi dunyoda insonlar faqat yaxshilik qilishi kerak ekanligi yaqqol tasvirlangan.

Mashhar tongi asta-sekin oqarib kelar,
Ko'z oldimda sodir bo'ldi Ulug' Qiyomat
Necha yuz yil davom etdi, bilmam, bu yo'llar,
Taroziyon qoshiga ham yetdik, nihoyat.
Taroziya tushar emish gunoh va savob,
Qaysi biri ko'proq ekan peshonamizda?!
Ne bo'lsa ham, tarozisi bo'lmasin nobop.

Yoki bo'lmasa “Sohibqiron” dramasini yozishda shoirdan yuksak tafakkur, chuqur bilim, falsafiy fikrlash va katta mahorat talab etilgan. Shoir dramani yozishda Amir Temur haqidagi ko'plab ma'lumotlarga ega bo'lgan. “Sohibqiron”dramasida Amir Temur janglar ichida emas ,balki ko'proq o'ylar girdobida aks ettiriladi. Asarda Temurning murakkab tabiati, uning sulton Boyazid, amirlar, o'g'illariga munosabatini ko'rsatish mobaynida yorqin aks etgan. Amir Temur tajribali hukmdor va o'ychil mutafakkir sifatida davlatni ushlab turguvchi tayanchlarni “Mo'l xazina, yagona shoh, yengilmas lashkar”, deya belgilaydi.

A.Oripov Amir Temurni hamisha o'z yo'lining tog'ri-noto'g'riligini aniqlashga urinadigan, bosgan har bir qadami xususida fikr yuritadigan kishi sifatida ko'rsatadi. Shuning uchun ham Temurning “Unutmagin, muzaffarman haqligim uchun”, degan so'zlari o'quvchiga jahongir fikrlash tarzining mantiqiy hosilasiday

Issue 2. 2 January 2021

ta`sir qiladi. Xullas, asarda Amir Temur timsoli o`zi va eli haqida tinimsiz o`ylaydigan odam sifatida puxta talqin etilgan.

Darhaqiqat, shoir she`rlari hech qachon unutilmaydi, kitobxonning nutqiy savodxonlik darajasini oshirishga xizmat qiladi. O`quvchi yoshlarning ma`naviy kamolotini boyitadi. Ularni Vatanga bo`lgan muhabbat, sadoqat ruhida tarbiyalaydi. Milliy g`urur faxr hissini uyg`otadi. Vatanga munosib farzand, otabobolarimizga mos voris bo`lishga chorlaydi.

Foydalanilgan adabiyotlar:

1. Abdulla Oripov tanlangan asarlar T-2016
2. Abdulla Oripov Saylanma T.-2007
3. 9-sinf adabiyot darsligi

ABDURAHMON JOMIY VA ALISHER NAVOIYNING ILMIY-ADABIY HAMKORLIKLARI

Gulyamova Xilola Shavkatovna
Buxoro shahar 28-umumiy o'rta ta'lim maktabi
ona tili va adabiyot fani o'qituvchisi

Annotatsiya: Maqolada buyuk shoir Alisher Navoiyning ustoz va maslakdoshi Jomiyga bo'lgan oliy munosabati haqida fikr yuritilgan.

Kalit so'zlar: dahlo, hamkorlik, ustoz, pir, ijod, iste'dod.

Biror bir shoirning ijod olamini o'rganar ekanmiz, bevosita bu jarayonni shoir shaxsiy faolyatiga bog'liq bo'lgan tomonlarini ko'rishimiz mumkin. Navoiy ijodiyoti haqida gapirganimizda esa ,albatta, uning ustozlari ijodiyotining ta'sir kuchini e'tirof etish kerak. Alisher Navoiy badiiy olamini bir gulzor deb bilsak, bu gulzordagi gullarning turfa boylar taratishida ustoz shoirlarning o'rni alohida . Buni Navoiy har bir asarlarida ustozlarini alohida e'tirof etganligida ko'rish mumkin. Navoiy Nizomiy, Xusrav Dehlaviy, Abdurahmoh Jomiy , Lutfiylarni o'ziga ustoz, pir deb bilgan va o'z yutuqlarida ularning xizmatlarini takror-takror aytib o'tadi.

O'rta asrlar Markaziy Osiyo milliy yuksalishining ikki yirik dahosi – o'z davrining yetuk siyosatdoni, mutafakkir alloma, faylasuf donishmand va dilbar shoirlari bo'lmish mavlono Nuriddin Abdurahmon Jomiy va Nizomiddin Amir Alisher Navoiyning ilmiy-adabiy hamkorliklari haqida so'z borganda, kishi ko'z o'ngida oliy insoniy fazilatlaridan bo'lmish vafo va sadoqat timsollari namoyon bo'ladi. Bu ikki benazir insonni ulardagi yuksak salohiyat birlashtirib turar edi. Ularni bir-biriga tortib turuvchi kuch nafaqat adabiy hamkorlik, balki komil ixlos, poklikka sadoqat, insonga nisbatan mehr-shafqat, nafosatga muhabbat va nazokatli tabiat edi.

Abdurahmon Jomiy va Alisher Navoiy Xuroson ilmiy-adabiy muhiti, madaniy hayotida bir-birlarini qo'llab-quvvatlab turuvchi, hamfikir, hamkor zotlar edilar. Navoiy Sulton Husayn Boyqaro taklifi bilan Samarqanddan Hirotga kelishi hamono davlatning mas'uliyatli lavozimlaridan birini egallaydi. U ham davlat arbobi sifatida, ham o'z davri adabiyoti, san'ati, madaniy hayoti ravnaqi uchun jon kuydiruvchi shaxs sifatida faoliyat olib borishi uchun biror ilmu adabda kamolot kasb etgan, maslahatgo'y kishiga ehtiyoj sezadi. Hirotida bunday vazifani bajara oladigan yagona shaxs Abdurahmon Jomiy edi.

Abdurahmon Jomiy Navoiyni ham zohiran, ham aqlu kamol ila botinan Yusuf payg'ambarga qiyos qilsa, Alisher Navoiy ustozlari Jomiyni ilm va kashfu karomat ila mukarram bo'lgan zot — Xizr alayhissalomga o'xshatadi.

Abdurahmon Jomiyning “Bahoriston”, “Haft avrang”, “Yusuf va Zulayho” kabi asarlarida Alisher Navoiyning hayoti va faoliyatiga oid ma’lumotlar keltirilgan. Bu asarlar nafaqat Alisher Navoiyning hayoti va ijodiy faoliyati balki XV asr tarixiy voqeligi va unda ulug’ shoirning tutgan o’rni haqida ham ma’lumot beradigan noyob manbalardir.

Abdurahmon Jomiy «Bahoriston» asarida Alisher Navoiy iste’dodi, uning ikki tilda ham she’r yozishi, turkiyda ko’proq ijod qilishini ta’kidlaydi, «ba on zabon besh az vay va beh az vay kase she’r naguftaast va gavhari nazm nasufta» (u tilda, ya’ni turkiyda hech kim undan ko’p va undan yaxshi she’r ayta olmagan va nazm durlarini sepa olmagan), deb yozadi.

Navoiy va Jomiy aloqalarini, ijodiy hamkorligini, shaxsiyatini o’rganish har ikkala shoirning adabiyot sohasida yangi ijod qirralarning namoyon bo’lishiga, har ikkala xalqning adabiy me’rosini boyitishga hizmat qiluvchi omillarni yuzaga keltiradi. Navoiy va Jomiy o’rtasidagi aloqalar, munosabatlar to’la- to’kis o’rganib bo’lindi deyish noo’rindir. Jumladan, ularning ilk uchrashuvi va ijodiy faoliyatining qachondan boshlanganligi va bu boradagi bazi qarashlar va fikrlar hali to’liq asoslanmagan bo’lib, noaniq, mavhumligicha qolmoqda. Bu qarashlarni Navoiy va Jomiy, ular o’rtasidagi aloqalar to’g’risida bazi olimlarning adabiy fikrlarida ko’rishimiz mumkin. Ustoz-shogird, Navoiy va Jomiy haqida ma’lumot beruvchi dastlabki manba Navoiyning o’z asarlaridir.

Alisher Navoiyning “Xamsatul mutahayyirin” asarida keltirilishicha shoir Astrabod tomonida bo’lganida Jomiyga ushbu ruboiyni yo’llaydi:

Ey, bad dilam bishud digar jonibi yor

Jon ham bibaru bo poi u soz nisar

Von gah qadre zi xoki poyash bardor

Bahri evazi joni mani dilshuda or.

Navoiy bu ruboiyga o’z piridan javob oladi:

Jomiy; Ey, bod chu omadi sarmanzili yor

Omad ba dilam zomadanat sabru qaror

Nomad ba qaror az in qadar jon zinhor

O’robibari ba on ki doni bisipar

Xulosa qilib aytadigan bo’lsak, Jomiy va Navoiy kurrai zamin tarixida yorqin hodisa bo’lib qolgan temuriylar davri milliy yuksalishining betimsol yo’lchi yulduzlari edilar. Bu yulduzlar shu’lalarining birlashib, somon yo’li hosil qilishida jannatmakon Samarqandning o’z o’rni va mavqei bor. Abdurahmon Jomiy va Alisher Navoiy daholarini ilohiy tarixiy taqdir, ular orasidagi samimiy do’stlik va hamkorlik esa davr adabiy muhiti uchun misli ko’rilmagan ijobiy hodisa deb baholansa, ayni haqiqatni aytgan bo’lamiz.

Navoiy va Jomiyning do'stlik namunalari esa ibrat mak- tabi vazifasini o'taydi. Zero, ijodkorlarning do'stligi hamisha barhayot bo'lib, asrlab davomida o'zining qadr-qimmatini va qiymatini yo'qotmay, zamonaviy asarlarda ham kuylanib ke- ladi. Biz yosh avlod esa, ulardan ma'naviy boylik olib, yuksal- ishda davom etamiz.

Ikki buyuk siymo – Navoiy va Jomiy mamlakat hayotidagi iqtisodiy, siyosiy , milliy va turli jabhalarida o'zaro hamkor va hamfikir bo'lganlar. Bu ikki buyuk siymo orasidagi do'stlik bir umrga ilmiy , siyosiy – ijodiy hamkorliklardan iborat bo'lib, u o'zbek va fors-tojik xalqlari orasidagi qadimiy do'stlikning o'sha davirdagi quyoshdek yorqin timsoli sifatida juda katta ijtimoiy mano kasb qilgan edi.

Adabiyotlar:

1. Vohidov R., Eshonqulov H. O'zbek mumtoz adabiyoti tarixi. -T 2016.
2. G'aniyeva S.Navoiy nasri malohati. –T.: 2015.

**ALGEBRADA “GEOMETRIK PROGRESSIYA VA UNING XOSSALARI”
MAVZUSINI ZAMONAVIY TEXNOLOGIYALAR
ORQALI TASHKIL QILISH**

*Bozorova Zarina Yorqinovna – Toshkent shahri Yunusobod tumanidagi
302-umumta’lim maktabining
matematika fani o‘qituvchisi
e-mail: byzarina@mail.ru*

***Annotatsiya:** Maqolada Algebra “Geometrik progressiya va uning xossalari” mavzusini zamonaviy texnologiyalar orqali tashkil qilish asoslari bilan bog‘liq nazariy masalalar va muammolar tadqiq qilingan. Pandemiya davrida barcha davlatlarda kasb egalari masofadan turib ishlashni yo‘lga qo‘ydi, xususan maktab o‘qituvchilari ham masofadan turib dars o‘tishni va videodarslar orqali darslarni tashkil qilish ommalashdi.*

***Kalit so‘zlar:** matematika, algebra, geometrik progressiya, cheksiz kamayuvchi, videodars materiallari, xossalar, sonli ketma-ketliklar, videodars, “Venn diagrammasi” metodi.*

***Аннотация:** В статье рассматриваются теоретические вопросы и проблемы, связанные с основами организации темы «Геометрическая прогрессия и ее свойства» в алгебре с использованием современных технологий. Во время пандемии профессионалы во всех странах начали работать удаленно, особенно школьные учителя, и дистанционное обучение и видеоуроки стали популярными.*

***Ключевые слова:** математика, алгебра, геометрическая прогрессия, бесконечно убывающая, материалы видеоурока, свойства, числовые последовательности, видеоурок, метод диаграмм Венна.*

***Annotation:** The article discusses theoretical issues and problems related to the basics of organizing the topic "Geometric progression and its properties" in algebra using modern technologies. During the pandemic, professionals in all countries began to work remotely, especially school teachers, and distance learning and video tutorials became popular.*

***Key words:** mathematics, algebra, geometric progression, infinitely decreasing, video lesson materials, properties, numerical sequences, video tutorial, method of Venn diagrams.*

Mamlakatimizda raqobatbardosh milliy kadrlar tayyorlash tizimini bunyod etish, matematik bilimlarni turli fan sohalari va texnikada qo‘llashning juda keng imkoniyatlarini ochib berrish, ta’lim, fan va ishlab chiqarish samarali integratsiyalashuvini ta’minlash borasida olib borilayotgan islohotlar umumta’lim maktablari bitiruvchilariga muayyan kasbga umumta’lim fanlar orqali yo‘naltirish yondashuvlaridan foydalanish imkoniyatlarini kengaytirdi. O‘zbekiston

Issue 2. 2 January 2021

Respublikasini yanada rivojlantirish bo'yicha Harakatlar strategiyasida "... mutaxassisliklar bo'yicha tayyorlash hamda ishga joylashtirish borasidagi ishlarni takomillashtirish, matematika, fizika, kimyo, biologiya, informatika va chet tili kabi muhim hamda talab yuqori bo'lgan fanlarni chuqurlashtirish tarzda o'rganish"[1] kabi ustuvor vazifalar belgilanib berilgan. Bu borada umumta'lim maktab o'quvchilarini matematikani o'qitishda amaliy mazmundagi masalalardan foydalanib kasbga hamda hayotga yo'naltirish imkoniyatlarini aniqlashtirish, o'quvchilar uchun qiziqarli darslarni loyihalash mexanizmlarini takomillashtirish muhim ahamiyat kasb etadi. Bu esa matematika darslarini qiziqali, hayot bilan chambarchas bog'lab va yangi metodlar orqali metodologiyasini takomillashtirish zaruratini keltirib chiqarmoqda.

Mutaxassislarning ta'kidlashlaricha, matematikani yaxshi o'zlashtirgan o'quvchining tahliliy va mantiqiy fikrlash darajasi yuqori bo'ladi. U nafaqat misol va masalalar yechishda, balki hayotdagi turli vaziyatlarda ham tezkorlik bilan qaror qabul qilish, muhokama va muzokara olib borish, ishlarni bosqichma-bosqich bajarish qobiliyatlarini o'zida shakllantiradi. Shuningdek, matematiklarga xos fikrlash uni kelajakda amalga oshirmoqchi bo'lgan ishlar, tevarak-atrofdagi sodir bo'layotgan voqea-hodisalar rivojini bashorat qilish darajasiga olib chiqadi. Matematikaning hayotimizda tutgan beqiyos o'rnini inobatga olingan holda mazkur fan birinchi sinfdanoq maktab darsliklariga kiritilgan bo'lib, yurtimizda barcha aniq fanlar qatori matematika ta'limini zamon talablari asosida takomillashtirib borish, uni o'qitishda eng so'nggi pedagogik va innovatsion usullar, multimedia vositalari hamda axborot-kommunikatsiya texnologiyalarini joriy etishga katta e'tibor qaratilmoqda. Ayniqsa, o'quv fanini akademik bilim berishdan ko'ra ko'proq hayot bilan bog'lash, amaliy misol va masalalarni yechish, o'quvchilarni mustaqil izlanish, o'qib-o'rganishga jalb etishning ahamiyati beqiyos. Dars jarayonida o'quvchi o'zini majburan partaga mixlab qo'yilgandek his etmasligi, aksincha, mashg'ulotlarda katta ishtiyoq, kuchli xoxish bilan qatnashishiga erishish lozim.

Matematika – yoshligimizdan tanishishni boshlaydigan keng ilmlar majmuidir. Shu sabab ham uning umumta'lim maktablarda birinchi sinfdan dars sifatida o'qitilishi bejiz emas. Axir umumiy matematik bilimlarsiz zamonaviy dunyoda judayam nochor hamda ishonchsiz bo'lib qoladi, inson. Xuddi ilmlar qirolchasisiz kimyo, fizika, tibbiyot va boshqa ko'plab fanlar mavjud bo'lmagani kabi, ya'ni matematika bilan barcha fanlar chambarchas bog'liqdir. Keling, matematika to'g'risidagi qiziqarli ma'lumotlar bilan tanishamiz.

Tarixdagi birinchi matematik ayol aleksandriyalik Gipatiya bo'lgan. "Teng" belgisi XVI asrda, manfiy sonlar esa faqat XIX asrga kelib ilk marta qo'llanilgan. Birdan yuzgacha bo'lgan jami sonlar yig'indisi 5050 ga teng. Tayvan orolida to'rt

sonidan juda qo'rqishadi, chunki u mahalliy aholi uchun o'limni anglatadi. Bu holat shu darajaga yetganki, ba'zi uylarda to'rtinchi qavat va mana shunday raqamli xonadonlar yo'q.

Matematika fanlari yetuk professori Stiven Xoking shu darajada iste'dodli ediki, barcha materiallarni o'zi mustaqil o'rgangan. Uning so'zlariga ko'ra, matematika fanini maktabdagina o'rgatishgan. Rossiya imperiyasida davlat tomonidan qo'yilgan taqiq sabab ayollar ilmiy faoliyat bilan shug'ullana olishmagan. Shunisi qiziqki, Rim imperiyasida nol raqami mavjudligi haqida bilishmagan. Bu raqamsiz matematika ma'nosiz ekani hisobga olinib, rivojlangan sivilizatsiyalardan biri bo'lishlariga qaramay, hisobni bir raqamisiz bir amallab yuritishgan. Bir kuni Jorj Dantsing universitet talabasi bo'lgan vaqtida darsga kech qoldi va doskada tushunarsiz tenglamalarni ko'rdi. U vazifani uy ishi sifatida qabul qildi, qiyinchilik bilan bo'lsa-da, ularni yechdi. Kelasi kuni u dunyodagi hech bir professor yechimini topa olmagan g'aroyib masalalar ekani ma'lum bo'ldi.

Qisqacha qilib aytganda, bugungi kunda barcha fanlar qatori matematika fanini o'qitishda har bir fanga oid tushunchani o'rgatish jarayonida fanning keng tushunchalari asos bo'lishi, hayotdagi qaysi soha va vaziyatlarda qo'llanilishi haqida ham bilimlar berish muhim ahamiyat kasb etadi.

“Geometrik progressiya va uning xossalari” mavzusi ham matematikaning eng muhim tushunchalarini o'z ichiga olgan bo'lib, bu mavzular O'zbekiston Respublikasi Xalq ta'limi vazirligi tomonidan nashrga tavsiya etilgan 9-sinf Algebra darsligida keng tushuncha berilgan.

Geometrik progressiya va uning xossalari mavzusi aniq fanlar blok moduli bo'yicha umumiy o'rta ta'limning matematika fani bo'yicha o'quv dasturiga muvofiq 9-sinfda 10 soat hajmda o'tilishi rejalashtirilgan. Bu mavzular umumiy o'rta ta'lim maktablarining 9-sinf uchun mo'ljallangan darsligida “Sonli ketma-ketliklar. Progressiyalar” nomli 4-bobda berilgan. Bu bobda geometrik progressiya, geometrik progressiya dastlabki n ta hadining yig'indisi, cheksiz kamayuvchi geometrik progressiya mavzular hamda ularga oid amaliy-tadbiqiy masalalarni yechish nazarda tutilgan bo'lib, bu mavzular algebraning ko'plab asosiy tushunchalarini o'zlashtirish uchun asos bo'lib xizmat qiladi hamda ularni boyitib boradi.

Bu mavzu bo'yicha videodars tayyorlash uchun quyidagi vazifalar belgilab olinishi lozim:

- geometrik progressiya va uning xossalari mavzusini o'qitish metodikasini bilish;
- geometrik progressiya mavzusini nazariy asoslari va uni o'qitish metodlarini tahlil qilishni aniqlashtirish;

- geometrik progressiya mavzusini o‘qitishda video darsdan foydalanish metodologiyasi tadbig‘ini ishlab chiqish;
- geometrik progressiya mavzusini o‘qitishda video darsdan foydalanishning imkoniyatlari va uning dars samaradorligini oshirishdagi ahamiyatini anglash;
- videodarsdan MS Power Point va Bandicam dasturlaridan foydalanishni bilish;
- geometrik progressiya mavzusi bo‘yicha videodarslarni tadbiqu bo‘yicha namunaviy dars ishlanmasini ishlab chiqish;

Sh.Alimov, O.Xolmuhamedov, M.Mirzaahmedovlar tomonidan 2019-yilda chop etilgan darslikning IV bobi “Sonli ketma-ketliklar. Progressiya” deb nomlangan bo‘lib, bunda Sonli ketma-ketliklar, Arifmetik progressiya, Arifmetik progressiya dastlabki n hadining yig‘indisi, Geometrik progressiya, Geometrik progressiya dastlabki n hadining yig‘indisi hamda Cheksiz kamayuvchi geometrik progressiya kabi paragraflar yoritilgan. Biz esa shundan uchta paragrafini ko‘rib chiqamiz. Geometrik progressiyaning nazariy qismini, dars o‘tish jaqayonida bir qancha metodlar asosida yoritish mumkin.

Ta’lim metodlarini ta’lim maqsadlariga erishish bo‘yicha o‘quvchi va o‘qituvchining birgalikdagi ish faoliyatini tashkil qilishning belgilari bo‘yicha quyidagicha guruhlarga bo‘lish mumkin:

- ❖ O‘qituvchi markazda bo‘lgan metodlar;
- ❖ O‘quvchi markazda bo‘lgan (interfaol yoki interaktiv) metodlar.

Odatda ushbu metodlardan biri yoki bir nechta ayrim o‘qitish modellarida birvarakayiga foydalaniladi. Odatda dars jarayoni ikki yoki undan ortiq asosiy metodlardan tashkil topadi va bu metodlar dars mavzusiga to‘la muvofiq bo‘lib, o‘quvchilarning bilim va tajribasi qay bosqichda ekanligiga qarab qo‘llaniladi. O‘qituvchi markazda bo‘lgan metod – bu metod orqali o‘qituvchi o‘zi egallagan ma’lumot va ko‘nikmalarni o‘quvchilarning sezgi organlari orqali uzatish yo‘llarini qidiradi. Bunda o‘quvchilarning ishtiroki passiv bo‘ladi, ya’ni ular tinglaydilar, kuzatadilar va ma’ruzalarni yozib boradilar. Bu metodlar asosan o‘qituvchining quyidagi faoliyat turlari orqali amalga oshiriladi: Og‘zaki o‘qitish metodi (ma’ruza, hikoya), Tasviriy ifodalarni qo‘llash metodi, Namoyish etish metodi va hokazolar.

O‘quvchi markazda bo‘lgan (interfaol yoki interaktiv) metodlar – bu uslublar qo‘llanilganda o‘qituvchi o‘quvchini faol ishtirok etishga chorlaydi.

O‘quvchi markazda bo‘lgan yondoshuvning foydali jihatlari quyidagilarda namoyon bo‘ladi:

- ❖ ta’lim samarasi yuqoriroq bo‘lgan o‘qish-o‘rganish;
- ❖ o‘quvchini yuqori darajada rag‘batlantirilishi;

- ❖ ilgari ortirilgan bilimni ham e'tiborga olinishi;
- ❖ o'qish shiddatini o'quvchining ehtiyojiga muvofiqlashtirilishi.
- ❖ o'quvchining tashabbuskorligi va mas'uliyatining qo'llab-quvvatlanishi;
- ❖ amalda bajarish orqali o'rganilishi;
- ❖ ikki taraflama fikr-mulohazalarga sharoit yaratilishi;
- ❖ o'qishni sog'lom muhitda saqlab qolinishi;
- ❖ o'qituvchining yengillik yaratib beruvchi shaxsga aylanishi.

O'quvchi butun jarayon davomida ishtirok etadi. Shu sababdan, o'quvchining bilim va ko'nikmalarini rivojlantirish uchun yetarli darajada o'quvchilar ishtiroki va amaliyoti mavjud bo'ladi. Bu uslublar asosan o'qituvchining turli faoliyat shakllari orqali amalga oshiriladi. Quyida ularning ba'zilari ustida qisman to'xtalamiz: Savol berish orqali o'qitish metodi, Muhokama metodi, Suhbat metodi, [Guruhlardagi muhokama metodi](#), Yangilik kashf etish orqali o'rganish metodi, Bahs-munozara metodi, Tadqiqot metodi, Roli o'yinlar, Loyiha metodi, Mustaqil o'rganish metodi, Aqliy hujum metodi, Pinbord metodi, Juft-juft muloqot, Ovozga qo'yish metodi, Charxpalak metodi, "Venn diagrammasi" metodi va boshqalar.

Bayon qilingan metodlarga o'xshash metodlar juda ko'p, dars o'tishda esa mavzudan kelib chiqib samarali metodni tanlagan maqsadga muvofiq. Keying paragraflarda esa aynan "Geometrik progressiya va uning xossalari hamda Cheksiz kamayuvchi geometrik progressiya" mavzularini videodars orqali o'tishda samarali bo'lgan metodlarni texnologik xaritasini hamda dars ishlanmalarini ham ochib beramiz.

Matematik bilimlar nafaqat baho olish uchun savol-javoblar yoki imtihonlarda, balki uyda, ish jarayonida, sport va san'at bilan shug'ullanishda, savdo-sotiq, oldi-berdi – hayotning har bir lahzasida o'quvchiga naf berishini u chuqur anglab yetishi muhim. Buning uchun esa mazkur fan o'qituvchisi o'tayotgan mavzularini bevosita hayot bilan bog'lab, biror misol yoki masala, topshiriqlarni turmushdagi oddiy vaziyatlar yordamida yechishga o'rgatishi zarur. Eng muhimi, o'quvchi kitob-daftarida raqam, har xil amallarni emas, balki oddiy hayotni, kelajagini ko'ra olishi kerak. Bu kabi misollarni keltirish bilan bir qatorda, pedagog o'z o'quvchilarini mustaqil izlanish, tadqiqot olib borish, o'zi ham ana shunday qonuniyatlarni ongli ravishda topishga jalb qilishi katta foyda beradi.

Shu bilan bir qatorda, zamonaviy texnologiyalar imkoniyatlarini butunlay inkor etib bo'lmaydi. Axir zamonaviy texnologiyalar ham insonlar og'irini yengil, mashaqqatini oson qilish, qimmatli vaqtini tejash maqsadida ishlab chiqarilmoqda. Ular hisob-kitob, rejalashtirish, modellashtirish jarayonida insonlarga katta yordam bermoqda. Albatta, qo'shish-ayirish, ko'paytirish-bo'lish kabi eng muhim amallarni har bir o'quvchi mustaqil bajara olishi qat'iy talab sifatida belgilanishi

shart. Ammo ayrim o‘rinlarda (har doim ham emas), muayyan mavzularni o‘tishda ularni zamonaviy elektron qurilmalar bilan bog‘liq holda tushuntirish o‘quvchilar o‘zlariga yaxshi tanish va qiziq bo‘lgan ma‘lumotlarni zarur va foydali bo‘lganlari bilan bog‘langan holda eslab qolishlari mumkin.

Hozirgi vaqtda, butun dunyoda koronavirus pandemiyasi davrida barchani uydan o‘tirib ishlashga majbur qilmoqda. Shuning uchun ham, ta‘lim jarayonlarini videodars yoki audiodars orqali o‘tishga majbur bo‘lmoqda pedagoglar, yan‘ni qisqacha qilib aytganda zamonaviy texnologiyalarning imkoniyatlaridan foydalangan holda dars jarayonlarini olib borish talab qilinmoqda. Buning uchun birinchi navbatda o‘tilishi lozim bo‘lgan mavzuga oid darsning Microsoft Office Power Point dasturidan foydalanib Prezentatsiyasi tayyorlanib olinadi.

Prezentatsiyani tayyorlash davomida dars jarayonida qaysi metoddan foydalanish darsni samarali va qiziqarli o‘tishini ta‘minlasa aynan o‘sha metod orqali yoritish lozim.

Bu borada, olib borilgan tadqiqotlarimizga tayanib “Geometrik progressiya va uning xossalari” mavzusini olib borishda “Venn diagrammasi” metodi, boshqa metodlardan qaraganda samarali va qiziqarli bo‘lganligini o‘quvchilar bir ovozdan ma‘qullashdi, demak o‘quvchi qiziqib shu darsdan o‘ziga kerakli ma‘lumotlarni olibdi-ki, dars oldiga qo‘yilgan maqsad bajarilgan deb hisoblash mumkin. Bu bo‘yicha, videodarsimizda albatta yoritib o‘tamiz. Albatta bu mavzu bo‘yicha ham dars ishlanmasiz darsni olib borish mantiqsizlikdir. Quyida esa aynan shu mavzu bo‘yicha dars ishlanmasini keltiramiz.

Buning uchun birinchi navbatda darsning texnologik xaritasini ishlab chiqish maqsadga muvofiq deb hisoblaymiz. Chunki, darsi qanday tashkil qilish va vaqtni qanday taqsimlash hamda darsni olib borish metodini tanlash to‘g‘risidagi ma‘lumotlarni oydinlashtirib olish muhim.

1-jadval

Texnologik xarita

Mavzu	Geometrik progressiya va uning xossalari Geometrik progressiya va uning xossalari mavzusini o‘qitishda videodarsdan foydalanish metodikasini tanlash va amaliy tavsiyalarni ishlab chiqishdan iborat.
Maqsad va vazifalar	Bu maqsadga erishish uchun quyidagi vazifalarni o‘z oldimizga qo‘yib olamiz: <ul style="list-style-type: none">– o‘quvchilarga geometrik progressiya va uning xossalari bo‘yicha tushuncha berish;– o‘quvchilarga mehnatga ongli munosabatni tarbiyalash, ularga kasb-hunarga qiziqish uyg‘otish;

Issue 2. 2 January 2021

- o‘quvchilarning diqqati hamda xotirasini rivojlantirish;
- o‘quvchilarga geometrik progressiya va uning xossalari bo‘yicha bilimlarini mustaqil boyitishga o‘rgatish.

O‘quv jarayonining mazmuni

O‘quvchilarning geometrik progressiya va uning xossalari haqidagi tushunchasidan foydalanib misollar yechish qobiliyatini o‘stirish, o‘z ustida mustaqil ishlashga o‘rgatish.

Metod: Og‘zaki bayon qilish, “Venn diagrammasi”. Yangi bilimlar va tushuncha hosil qilish va o‘zlashtirish darsi.

O‘quv jarayonini amalga oshirish texnologiyasi

Shakl: Suhbat–munozara, videodars yoki audiodars, xotira mashqi, amaliy.

Vosita: Darslik, kompyuter, eltrondarslik, ko‘rgazma, “Kahoot” dasturidan foydalanib tayyorlangan test ishlash.

Nazorat: Og‘zaki nazorat, savol–javob, o‘z–o‘zini nazorat qilish hamda “Kahoot” dasturidan foydalanib tayyorlangan test ishlash.

Baholash: Rag‘batlantirish, 2, 3, 4 va 5 baholi tizim asosida baholash.

Kutilgan natijalar

O‘qituvchi: Mavzu qisqa va barcha o‘quvchilar tomonidan o‘zlashtiriladi. O‘quvchilar faolligi oshadi hamda zamonaviy texnologiyalarni o‘zlashtiradi. O‘quvchilarda darsga nisbatan qiziqish uyg‘otadi. Mavzuda o‘quvchilar egallashi lozim bo‘lgan bilim, ko‘nikma va malakalardan kelib chiqqan holda o‘quvchilar bilimi baholanadi. O‘z oldiga qo‘ygan maqsadlariga erishadi. O‘quvchi: Yangi bilimlarni egallaydi. Og‘zaki va yozma nutqi rivojlanadi hamda dunyoqarashi kengayadi. O‘z–o‘zini nazorat qilish, ijobiy va tanqidiy fikrlash ko‘nikmasi shakllanadi.

1.	Tashkiliy qism	2
2.	Uyga vazifani tekshirish	5
3.	O‘tgan mavzuni mustahkamlash	5
4.	Yangi mavzuning bayoni	22
5.	Yangi mavzuni mustahkamlash	5
6.	O‘quvchilarni baholash	3
7.	Uyga vazifa berish	3

Darsning bayoni

Tashkiliy qism: Salomlashish, yo‘qlama, sinfdagi psixologik iqlim yaratish, darsga tayyorgarlik

O‘tgan mavzuni mustahkamlash:

- 1) Arifmetik progressiya deb nimaga aytiladi?
- 2) Sonli ketma-ketlik haqida tushuncha bering?
- 3) Arifmetik progressiya n-hadi formulasini ayting?

YANGI MAVZUNING BAYONI:

Agar tomoni 16 sm bo'lgan teng tomonli muntazam uchburchakni qaraymiz.

Uchlari berilgan uchburchak tomonlarining o'rtalaridan iborat bo'lgan uchburchak yasaymiz

Uchburchakni esa quyida ko'ramiz

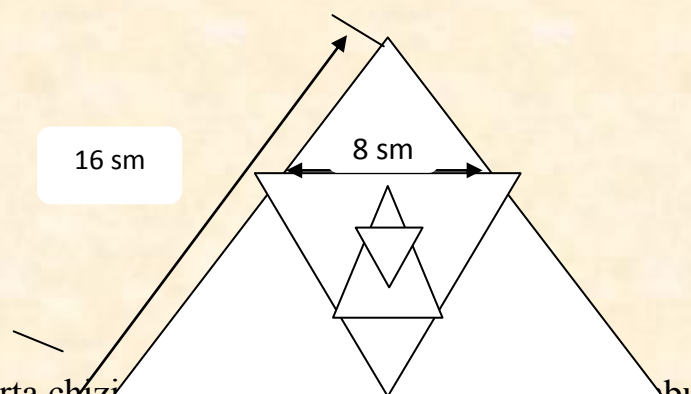

Uchburchak o'rta chizilgan uchburchakning tomoni 8 sm ga teng. Shunga o'xshash yasashni davom ettirib, tomonlari 4, 2, 1 sm va hokazo bo'lgan uchburchaklarni hosil qilamiz. Shu uchburchaklar tomonlarining uzunliklari ketma-ketligini yozamiz:

$$16, 8, 4, 2, 1, \frac{1}{2}, \frac{1}{4}, \frac{1}{8}, \frac{1}{16}, \dots$$

Bu ketma-ketlikda, ikkinchisidan boshlab, uning har bir hadi avvalgi hadni ayni bir xil $\frac{1}{2}$ songa ko'paytirilganiga teng. Buyday ketma-ketliklar geometrik progressiyalar deyiladi.

TA'RIF:

Agar sonli ketma-ketlikda barcha natural n uchun tenglik bajarilsa, bunday ketma-ketlik geometrik progressiya deyiladi, bunda q – nolga teng bo'lmagan biror son

Bu formuladan $\frac{b_{n+1}}{b_n} = q$ ekanligi kelib chiqadi. q son geometrik progressiyaning maxraji deyiladi.

1-masala. formula bilan berilgan ketma-ketlik geometrik progressiya bo'lishini isbotlang.

Barcha n larda $b_n = 7^{2n} \neq 0$ ekanligini ta'kidlab o'tamiz. $\frac{b_{n+1}}{b_n}$ bo'linma barcha n lar uchun n ga bog'liq bo'lmagan ayni bir xil songa tengligini isbotlash talab qilinadi. Haqiqatdan ham, $\frac{b_{n+1}}{b_n} = \frac{7^{2(n+1)}}{7^{2n}} = \frac{7^{2n+2}}{7^{2n}} = 49$, ya'ni $\frac{b_{n+1}}{b_n}$ bo'linma n ga bog'liq emas.

Geometrik progressiya ta'rifiga ko'ra $b_n + 1 = b_n q$, $b_{n-1} = \frac{b_n}{q}$, bundan

$$b_{n-1}^2 = b_{n-1} * b_{n-1}, n > 1.$$

Agar progressiyaning barcha hadlari musbat bo'lsa, u holda $b_n = \sqrt{b_{n-1} * b_{n+1}}$ bo'ladi, ya'ni geometrik progressiyaning ikkinchisidan boshlab har bir hadi unga qo'shni bo'lgan ikkita hadning o'rtasiga teng. "Geometrik progressiya" degan nom shu bilan izohlanadi.

Agar b_1 va q berilgan bo'lsa, u holda geometrik progressiyaning qolgan hadlarini

$b_{n-1} = b_n * q$ rekurrent formula bo'yicha hisoblash mumkinligini ta'kidlaymiz. Biroq, n katta bo'lganda bu ko'p mehnat talab qiladi. Odatda, n -hadning formulasidan foydalaniladi.

Geometrik progressiyaning ta'rifiga ko'ra,

$$b_2 = b_1 * q$$

$$b_3 = b_2 * q = b_1 * q^2$$

$$b_4 = b_3 * q = b_1 * q^3 \text{ va hokazo.}$$

$$b_n = b_1 * q^{n-1}$$

Geometrik progressiyaning xossalari esa quyidagilardan iborat:

1-xossa:

Agar geometrik progressiyaning barcha hadlari musbat bo'lsa, u holda uning ikkinchi hadidan boshlab istalgan hadi o'ziga qo'shni bo'lgan ikki hadning o'rta geometrik qiymatiga teng, ya'ni

$$b_n = \sqrt{b_{n-1} * b_{n+1}} \text{ yoki } b_n^2 = b_{n-k} * b_{n+k}$$

2-xossa:

Cekli geometrik progressiyada boshidan va oxiridan teng uzoqlikda turgan hadlar ko'paytmasi chetki hadlar ko'paytmasiga teng, ya'ni

$$b_1 * b_n = b_2 * b_{n-1} = b_3 * b_{n-2} = \dots = b_k * b_{n-(k-1)}$$

3-xossa:

Geometrik progressiyaning dastlabki n ta hadi yig'indisi $S_n = b_1 + b_2 + b_3 + \dots + b_{n-1} + b_n$ bo'lsin. Geometrik progressiyaning dastlabki n ta hadi yig'indisi S_n uchun quyidagi formulalar o'rinli:

$$S_n = \frac{b_1(q^n - 1)}{q - 1}$$

4-xossa:

Cheksiz kamayuvchi geometrik progressiya barcha hadlarining yig'indisi S uchun quyidagi formula o'rinli.

$$S = b_1 + b_2 + b_3 + \dots + b_n + \dots = \frac{b_1}{q - 1}$$

Mustahkamlash:

- 1) Geometrik progressiya deb nimaga aytiladi?
- 2) Geometrik progressiyaning maxraji qanday topiladi?
- 3) Progressiyaning "geometrik" deb nomlanishini tushuntiring?
- 4) Geometrik progressiyaning xossalarini sanab bering?
- 5) Masalalar yechish.

O'quvchilarni baholash: Rag'batlantirishga katta urg'u qaratish lozim, 2,3,4 va 5 baholi tizim asosida baholanadi.

Uyga vazifa: Beriladi.

Darsni yakunlash va xayrlashish!!!

Bu dars ishlanmasiga e'tibor beradigan bo'lsak, asosiy dars vositalari zamonaviy texnologiyalar bo'lib hisoblanadi. Shuning uchun ham barcha o'qituvchilar doim yangi bilim va ko'nikmalarga intilib yurishi lozim.

Ayniqsa hozirgi koronavirus pandemiyasi davrida darslarni samarali tashkil etish juda muhim hisoblanadi. Shuning uchun ham, masofadan turib darsni tashkil qilish faqatgina zamonaviy pedagogik texnologiyalar asosidadir. Shuning uchun ham bu holatni yanada samarali tashkil etish muhim hisoblanadi. Pandemiya davridan oldin darslarni tahlil qilish jarayonida bir qancha kamchiliklarni kuzatish mumkin edi.

Darslar aniq maqsad asosida kuzatilishi va tahlil qilinishi lozim.

Shundagina natijasi samarali bo'ladi va o'quv jarayoni yuzasidan aniq xulosa chiqarish imkonini beradi. Dars tahlilida tizimsizlik, aniq bir maqsadning yo'qligi, darsga tasodifan qatnashish, darsni chuqur tahlil qila olmaslik, o'qituvchiga amaliy yordam ko'rsata olmaslik esa darslar sifati va saviyasining pasayib ketishiga olib keladi.

Yuqoridagi bayon qilingan holatlardan kelib chiqqan holda quyidagi xulosalarga kelindi:

Hozirgi butun dunyodagi pandemiya davri shuni ko'rsatdiki, bizning moddiy texnik bazamiz, internet tezligi, chekka-chekka qishloqlarda internetning yetib bormaganligi va boshqa qator sabablarning borligi uchun ham masofaviy ta'lim darsini jonlantirish og'ir kechmoqda.

Moddiy texnik bazalari mavjud hududlar ham aniq bir dastur ishlab chiqib, shu dastur asosida masofaviy ta'limni yo'lga qo'ya olmagan.

Toshkent shahrida o'qituvchi va o'quvchilarni masofaviy ta'lim orqali bog'lanishning *kundalik.com* dasturi yaxshi yaratilgan, ammo internetning tezligi inobatga olinmagan. Ya'ni unga yuklanadigan fayllar hajmi chegaralangan.

“Geometrik progressiya va uning xossalari” mavzusini videodars orqali yoritishda samarali metodlarni tanlash juda muhim bo'g'in ekanligini ko'rishimiz mumkin.

Foydalanilgan adabiyotlar ro'yxati

1. O'zbekiston Respublikasi Prezidentining 2017 yil 7 fevraldagi “O'zbekiston Respublikasini yanada rivojlantirish bo'yicha Harakatlar strategiyasi to'g'risida”gi 4947-sonli farmoni. // www.lex.uz
2. Algebra: Umumiy o'rta ta'lim maktablarining 9-sinfi uchun darslik/ Sh.A.Alimov, A.R.Xalmuxamedov, M.A.Mirzaxmedov. – 4-nashri. – Toshkent: “O'qituvchi” NMIU, 2019. – 240 b.
3. Algebra: Umumiy o'rta ta'lim maktablarining 9-sinfi uchun darslik/ Sh.A.Alimov, A.R.Xalmuxamedov, M.A.Mirzaxmedov. – 4-nashri. – Toshkent: “O'qituvchi” NMIU, 2019. – 240 b.
4. Mirzaxmedov. – 4-nashri. – Toshkent: “O'qituvchi” NMIU, 2019. – 240 b.

5. Pogorelov A.V. Geometriya. O‘rta maktabning 7-11-sinflari uchun darslik. – T.: O‘qituvchi, 1991 y. – 368 b.
6. Haydarov B.Q. XTXQTMOHM matematika fani o‘qituvchilari uchun “Matematika fanini o‘qitishda innovatsion yondashuv”.T.: 2019. O‘quv uslubiy majmua.
7. Haydarov B.Q. XTXQTMOHM matematika fani o‘qituvchilari uchun “Matematika fanini o‘qitish metodikasi”.T.: 2019. O‘quv uslubiy majmua.
8. Yunusova D.I. Ta’lim texnologiyalari asosida matematik ta’limni tashkil etish. T,“Universitet” 2005y.
9. <https://uzedu.uz/> – O‘zbekiston Respublikasi Xalq ta’limi vazirligi rasmiy sayti.

THEORY OF CONCEPTUAL BLENDING

Ortiqova Mahliyo O'tkirovna
Teacher at Department of
Practical Disciplines of the
English Language, Faculty
of Philology, Uzbekistan State
University of World
Languages 99 879 86 90,
email address:
maxlishka90m@gmail.com

Annotation: The author of the article defines the theory of conceptual blending. The theory of Conceptual blending was introduced by Mark Turner and Gilles Fauconnier. According to this theory, parts and elements of different conceptual fields are subconsciously “blended” and this creates new meanings to concepts. The process of conceptual blending is regarded as the structure of two unrelated mental spaces (input spaces), linked by means of a generic space and on the basis of common elements, are projected onto a new mental space (a blend) which generates a new emergent structure that distinguishes the blend from the inputs. There are many stylistic devices based on conceptual blending: metaphor, metonymy, antonomasia, simile, epithet, metaphorical periphrasis, allusion. The research provides examples of these stylistic devices and explains the cognitive mechanism of conceptual blending.

Key words: conceptual blending, conceptual domain, source domain, target domain, input 1, input 2, generic space, conceptual integration network, emergence structure, blended space.

Theory of Conceptual Blending

One of the topics relevant to the problem of Stylistic Devices from the Cognitive point of view is Theory of Conceptual Blending. **Theory of Conceptual Blending** is also known as the theory of Conceptual Integration or Many Space Model. Conceptual Blending is considered to be a basic cognitive operation based on the human ability to infer information, to make conclusions, assessment and evaluations. It means that conceptual blending is central to human imagination and thought and its role in cognitive processes and creative aspects of human cognition is great. This theory was developed jointly by Mark Turner and Gilles Fauconnier in 1993. Their aim of developing conceptual blending was to account for the role of language in meaning construction, particularly its “creative aspect”. Many other scientists such as Roestler (1964), Goffman(1974), Talmy (1977), Fong (1988) have discussed the theory of conceptual blending. Blending Theory is closely

Issue 2, 2 January 2021

connected with Conceptual Metaphor Theory and Mental Space Theory. According to Conceptual Blending Theory *elements of different mental fields are mixed or “blended” and as a result new conceptual meaning appears*. In other words, the process of conceptual blending can be defined in the following way: the structure of two unrelated mental spaces (input spaces), linked by means of a generic space and on the basis of common elements, are projected onto a new mental space (a blend) which generates a new emergent structure that distinguishes the blend from the inputs. The process of conceptual blending is not a simple one; it is quite complex. The basic notions of conceptual blending are as follows: conceptual domain, integration network, mental space, emergence structure, input spaces, generic spaces and blend. The first basic notion of conceptual blending is conceptual domain. **Conceptual domain** is regarded as a body of knowledge. With the help of this domain, related concepts are organized. The process of blending contains two domains: the source domain and target domain. **The Source domain** is the domain that includes concrete entities. For example, human body, animals, plant, food, etc. **Target domain** is the domain that is more abstract than the source domain. It includes conceptual categories such as emotions, thought, morality, human relationships, time, etc. These two domains are joined together and connected as two input spaces by means of a generic space in the process of blending. **Input 1** is the target domain, **input 2** is the source domain and they belong to quite different spheres. But there are some common features. It means that in input1 and input 2, there are elements including common features that form the generic space. On the basis of these common features both input spaces interact and interpenetrate into each other. The second basic notion of conceptual blending is the generic space. **Generic space** is the notion that aims to provide abstract information common to both input spaces. This notion plays important role in the process of conceptual blending by creating concrete basis for the source and target domain. It includes the common features of input spaces and shows connection between conceptual domains. The following important notion is called conceptual integration network. **Conceptual integration network** is regarded as an array of mental spaces in which the process of conceptual blending happens. Conceptual integration network contains two or more input spaces. At the same time, it is considered to be a mechanism for modeling how emergent meaning might come about. **The emergence structure** can be defined as a new meaning that is created as a result of the connection of the source and target domains. **The blended space** consists of new or emergent structure. In other words, the blend appears as a result of the interaction of the elements in each input. The information that is given in the blend is not contained in either of the inputs. As we mentioned above this new feature is achieved by the interaction of two domains and the treasures, knowledge,

views, experience, social status and cultural background of a person. The main task of Theory of Conceptual Blending is to reveal linguistic expressions which are based on this theory. It is acknowledged that metaphor is one of the main Stylistic Devices which based on this theory.

As it is already highlighted, conceptual blending makes the basis for metaphorical expressions. However, the analysis of linguistic data has proved that other stylistic devices are also based on Conceptual Blending. They are simile, epithet, antonomasia, allusion, metonymy and others.

List of used literature:

1. Ashurova D.U. Stilistika teksta v paradigme kognitivnoy stilistiki // Filologiya masalalari. Tashkent, 2003. – No 1.
2. Ashurova D.U. Novie tendensii v razvitii stilistiki // Til va nutq system-sath talqinida: materiali nauch.-teor. konf. Samarkand: SamGII Ya, 2005. S. 7–8.
3. Galperin A.I. Ocherki po stilistike angliyskogo yazika. - Moskva, 1981.
4. Djusupov N.M. Lingvokognitivniy aspekt issledovaniya simvola v xudojestvennom tekste.
5. Dusabayeva A.A. Lingvokognitivnaya i intertekstualnaya sumnost allyuzii v angliyskom yazike Avtoref. dis. kand. ... filol. nauk. - Samarkand, 2009.

BOSHLANG'ICH SINIF O'QISH DARSLARINING TA'LIM-TARBIYA JARAYONIDAGI O'RNI

**Hasanova Halima
Axtamovna
Samarqand viloyati
Urgut tumani
1-umumiy o'rta ta'lim
maktabi
Boshlang'ich sinf
o'qituvchisi**

Annotatsiya: Ushbu maqolada boshlang'ich sinf o'qish darslarining ta'lim-tarbiya jarayonidagi o'rni va o'qish darslari jarayonida o'quvchilarning o'qish malakalarini takomillashtirish haqida so'z boradi.

Kalit so'zlar: o'qish, g'oya, malaka, savod

Boshlang'ich sinfda o'qish darsi o'z mazmuni, o'quvchilar fikrini, dunyoqarashini, nutqini, bola shaxsini har tomonlama rivojlantiruvchi xususiyatlari bilan boshqa o'quv-predmetlari orasida muhim o'rin tutadi. O'qish darslari jarayonida o'quvchilarning o'qish malakalari takomillashadi. O'quvchilarning to'g'ri, ravon, ongli va ifodali o'qish, badiiy asar g'oyasini tushunish, asar yoki voqea-hodisaga o'z fikrini bildira olishqobiliyatlari o'sib boradi. O'qish kitobi. dagi turli she'rlar, hikoya va maqollarni o'qish va ular ustida ishlash natijasida o'quvchilarda borliq va voqelik haqidagi bilimlari, tushunchalari kengayib boradi.

O'quvchilar ta'limning dastlabki kunlaridan boshlab tabiat, jamiyat, kishilar mehnati va hayvonlarning yashash faoliyatlari haqida va bir qator shunga o'xshash bilimlarni o'zlashtirib boradilar. Birinchi sinfda savod o'rgatish davri tugagandan so'ng o'qish darslari boshlanadi va keyingi sinflarda davom ettiriladi.

O'qish darsi orqali o'quvchilarga mana shunday xislatlarni singdirib boriladi. Bu o'rinda o'qish darslari muhim o'rin tutadi. Sinfda o'qish darslarida quyidagi vazifalar bajariladi:

1. O'qish malakalarini takomillashtirish, o'quvchilarda yaxshi o'qish

Issue 2. 2 January 2021

sifatlari, to'g'ri, tez ongli, ifodali o'qish malakalarin shakllantirish;

2. Bolalarda kitobga muhabbat uyg'otish,

Qanday tovushni anglatishini bilgan holda tez, ongli, to'g'ri va ifodali o'qiy oladi. O'qish darsini yaxshi o'zlashtirgan o'quvchi esa boshqa fanlarni ham tez va osongina o'zlashtiradi. Ana shunday ekan, savod o'rgatish davridan boshlab o'quvchilarni darsga qiziqishini oshirish, ularni to'g'ri, ravon, xatosiz, ifodali qilib o'qishga o'rgatib borish kerak. O'qish darslari o'quvchilar fikrini va nutqini o'stirish, vatanga muhabbat ruhida tarbiyani amalga oshirish hamda o'quvchi shaxsini har tomonlama rivojlantiruvchi xususiyatlari bilan ham boshqa fanlar orasida alohida o'rin tutadi. Chunki o'qituvchi o'quvchilarga o'qishni tugutish bilan bir qatorda turli narsalar va ko'rgazmali qurollar yordamida ularning tasavvur tushunchalarini kengaytiradilar. Dars davomida o'tilgan turli badiiy asarlar orqali asarda ishtirok etgan obrazlar namunasida tarbiyaviy ta'sir o'tkaziladi.

Mana shu ta'sir o'quvchilar hayotida ijobiy o'zgarishlarni yuzaga keltirishi, ularni axloqiy yo'lga yetaklashi lozim. O'qish darslarining asosiy qismini o'quvchilarning o'qishiga ajratish lozim. O'quvchilar turli xildagi aniq topshiriqlar asosida bir marta o'qitiladi va o'qish mas'uliyatlari orttirib boriladi. O'quvchilarga qo'yiladigan bunday talablar va topshiriqlar dastlab sodda va oson bo'lib, asta-sekin murakkablashtirib boriladi.

O'qish darslari davomida o'quvchilarning lug'at boyligini oshirish va nutq o'stirish masalasiga alohida e'tibor beriladi. O'qish darslarini o'tishda darslikdagi va boshqa turli xil rasmlardan foydalanib Shu asosda suhbat o'tkazish o'quvchilarning so'zlashuv natijasida og'zaki hikoya tuzdirish, she'r, topishmoq va maqollarni yoddan aytirish singari turli o'qitish usullaridan foydalanib darsni tashkil etish mumkin. O'qish darslarida o'qitish va so'zlab berish jarayonida o'quvchilarning adabiy talaffuz normalariga rioya qilishlari talab qilinadi. Buning natijasida o'qituvchi o'quvchilarni tiniq va ravon so'zlashlari, har bir so'z tinglovchilare'tiborini o'ziga jalb qilishi kabi nutq malakalarini egallashlariga katta hissa qo'shgan bo'ladi. O'qish kitobidagi turli janrlarga xos bo'lgan badiiy

asarlarni o‘qish va ularustida ishlash orqali o‘quvchilarning borliq, voqelik haqidagi tasavvur tushunchalari kengayadi.

Birinchi sinfda o‘quvchilar ongli, to‘g‘ri va bir me‘yorda bo‘g‘inlab o‘qish malakalarini egallaydilar. Ayrim nutq tovushlarining talaffuzidagi qiyinchiliklar asta-sekin bartaraf etiladi. O‘quvchilar o‘qigan matnlarining mazmunini o‘qituvchining yordamchi savollari asosida, hamda kichik hajmdagi matn mazmunini unga ishlangan rasmdan foydalanib so‘zlab berishga o‘rgatib boradilar. Ikkinchi sinf o‘quvchilarida so‘zni butunicha o‘qish malakalari shakllanadi va ongli, to‘g‘ri, ifodali o‘qishga intilish yaqqol seziladi, o‘qish tezligi ortadi. Ayrim matnlarni ovoz chiqarmay o‘qiy boshlaydilar. O‘qituvchi rahbarligida o‘qilgan matndagi asosiy fikrni aniqlaydilar, undagi ayrim voqea-hodisalarni so‘z bilan tasvirlashga o‘rganadilar.

3-sinfda o‘quvchilar so‘zlarni butunicha o‘qish malakalarini to‘la egallab, ongli va ifodali o‘qishga ko‘proq e‘tibor qaratadilar. O‘qilgan matn mazmunini mulohaza qilish, voqealar yo‘nalishini aniqlash qobiliyatiga ega bo‘ladilar. 3-sinf o‘quvchilariga o‘zaro fikr olish jarayonida xalq maqollari va obrazli iboralardan o‘rinli foydalanish adabiy talaffuz normalariga rioya qilish o‘rgatiladi.

4-sinfda esa o‘quvchilar matndagi so‘zlarni butunicha, ma‘nosiga tushunib, to‘g‘ri o‘qish malakalarini egallaydilar. O‘qiganlari mazmunini qayta hikoyalash, matnlarni qismlarga bo‘lish va sodda reja tuzish vazifalarini mustaqil bajara oladilar.

Yuqoridagi fikrlardan ko‘rinib turibdiki, boshlang‘ich sinflarda o‘qish asosiy dars, o‘quv-predmetlaridan biri sifatida o‘qitib boriladi. Umuman olganda, boshlang‘ich sinf o‘quvchilariga o‘qishni o‘rgatish ularga tarbiyaviy ta‘sir etish bilan bog‘liq holda amalga oshiriladi. Ya‘ni boshlang‘ich sinf o‘quvchilariga darslar davomida bilim berish bilan bir qatorda ularga iroda, e‘tiqod va yaxshi xislatlarni tarkib toptiriladi va ularni qiziqish, qobiliyat va iste‘dodlarini o‘stirish vazifalarini ham bajariladi. O‘qish darslaridagi barcha asarlarni o‘qitish orqali o‘quvchilarga tarbiyaviy ta‘sir o‘tkazib boriladi.

Boshlang'ich sinf o'quvchilariga o'qish darslari orqali ta'lim va tarbiyaviy bilimlar berib boriladi. Darslar davomida o'quvchilarga xulq insonning xatti-harakatida, insonlarga bo'lgan munosabatida, jamoat joylarida o'zini tutishda, odobida namoyon bo'ladigan insoniy tuyg'u ekanligi haqida tushunchalar berib borish zarur. Insonning xulqi uning har bir harakatida yaqqol ko'zga tashlanib turadi. Inson xulqi tufayli jamiyat orasida shuhrat qozonadi, biror mavqega ega bo'ladi yoki badnom bo'lib, yoqimsiz bir shaxsga aylanib qolishi mumkinligini darslikda berilgan ta'lim-tarbiyaga oid asarlar orqali ularni tasavvur va tushunchalarini kengaytirib borish lozim. Boshlang'ich sinflarda o'qitiladigan har bir umumlashtiruvchi o'qish darslari ta'limiy, tarbiyaviy xarakterda bo'lishi kerak. Umuman olganda, boshlang'ich sinf o'qish darsini o'tishda dastlab ta'lim va tarbiyaga oid bilimlar berib borilishi, kelajak avlodni barkamol o'sib ulg'ayishiga mustahkam zamin hozirlaydi.

Foydalanilgan adabiyotlar:

1. Matchonov S. va boshqalar 4- sinfga o'qish darslari ,
2. Xudoberganova M. . Bayonlar to'plami .
3. Tolipov U.K., Usmonbekova M. Pedagogik texnologiyalarning tadbqiqiy asoslari. T.: .Fan., 2006-yil
4. Yo'ldoshev J.G., Usmonov S.A. Pedagogik texnologiya asoslari., T.: .O'qituvchi.,
5. Umumiy psixologiya. T.: .O'qituvchi.,
6. O'quvchi ma'naviyatini shakllantirish. T.: .Sharq.,

FIZIKA FANINI O‘QITISHDA ZAMONAVIY PEDOGOGIK TEXNOLOGIYALARNING ROLI

Ismoilova Dlobar Samadullayevna

Qashqadaryo viloyati, Qarshi Olimpiya zaxiralari kolleji

fizika fani o'qituvchisi

Annotatsiya: Maqolada fizika darslarida pedagogik texnologiyalarning o‘rni va “sinkveyn” metodidan foydalanish usullari bayon etilgan.

Kalit so‘zlar: texnologiya, “sinkveyn” metodi, aqliy hujum, linza.

Bugungi kunda fan va texnikaning keskin rivojlanishi, fizika fani o‘quv dasturlarining takomillashib borishi fizika fani o‘qituvchisidan har tomonlama yuksak bilim va mahoratni talab etadi, ya’ni endi fizika fani o‘qituvchisi faqatgina yaxshi bilim bilan chegaralanib qolmasligi, balki zamonaviy texnik vositalarni va o‘qitishning yangi pedagogik usullarini dars jarayonida mohirona qo‘llay bilishi zarur. Xususan, ta’lim maskanlarining zamonaviy laboratoriya va ko‘rgazmali jihozlar bilan qaytadan ta’minlanishi, fizika fani o‘qituvchisi oldiga bu jihozlardan dars jarayonida samarali foydalanish vazifasini qo‘yadi.

Agar fizika fanini o‘qitish jarayonida o‘qituvchi zamonaviy texnik vositalarni o‘z vaqtida va joyida qo‘llay olsa hamda o‘quvchilarni faol ishlashga jalb etsa, darsning samaradorligi yanada yaxshi bo‘ladi. Bizga ma’lumki, ayrim fizik jarayonlarni o‘quvchi tasavvur qilishda qiynaladi, jarayonni tasavvur qila olmaslik o‘zlashtirishga salbiy ta’sir ko‘rsatadi, ya’ni o‘quvchi ushbu mavzuning mohiyatini tushunmaydi. Bu hol, o‘z navbatida, shu mavzuga doir qonuniyatlarni o‘rganishda muammolarni yuzaga keltiradi. Shuningdek, o‘quv jarayonidagi asosiy muammolardan yana biri o‘quv materiallarining o‘quvchilar tomonidan o‘zlashtirish darajasini oshirishdir, ya’ni o‘quvchilarning berilayotgan

Issue 2. 2 January 2021

materiallarni tushunishini, yodda saqlashi va olingan bilimlarni amalda qo'llash malakasini shakllantirishdan iboratdir. Bizga ma'lumki, inson 78 foiz axborotni ko'rish organlari orqali, 16 foizini eshitish va taxminan 6 foizini boshqa sezgi a'zolar orqali qabul qiladi.

Inson materiallarni ko'rganda, eshitganda va jarayonda o'zi ishtirok etganda, ya'ni o'quvchi ma'lum bir fizik jarayonlarni o'zi bevosita qo'li bilan bajarsa, mavzu yaxshi esda qoladi va malakaviy ko'nikmasi ortadi. Shuningdek, dars jarayonida bayon qilinayotgan ma'lumotlarga tegishli bo'lgan ba'zi bir harakatlarni o'zlari amalga oshirishlari uchun ham uslubiy, ham ilmiy-texnikaviy muhit yaratish lozim. Bunda o'tilayotgan mavzuni bayon qilish va o'zlashtirish uchun zamonaviy axborot texnologiyalarning yordami nihoyatda kattadir.

Demak, shunday ekan o'qitishda yuzaga keladigan muammolarni yechishda quyidagilarga e'tibor qaratish lozim:

- dars jarayonida zamonaviy texnik vositalardan unumli foydalanish;
- har bir talabani mustaqil fikrlashga va laboratoriya ishini bajarishga jalb etish;
- zamonaviy yangi pedagogik texnologiyalarni dars jarayoniga qo'llash usullaridan samarali foydalanish;
- darsda interaktiv usullarni qo'llashga e'tibor qaratish lozim.

Fizika darslarida "sinkveyn" metodidan foydalanish o'quvchilarni aqliy tafakkurini rivojlantirib, ayni bir tushunchaga aniq va ravshan izoh berishga o'rgatadi. Sinkveyn - berilgan mavzu bo'yicha bir necha so'z orqali o'quv matnini bayon qilish metodi. Mazkur metoddan ko'zlangan maqsad bu mavzuni o'rganish samaradorligini oshirishdan iboratdir. Bu metod- mavzuga oid biror bir tushunchani besh qatordan iborat qofiyasiz she'r orqali tasvirlash bo'lib, birinchi qator mavzuga oid bitta jism, atamaning nomidan iborat bo'ladi. Ikkinchi qator, ikki so'zdan iborat bo'lib, unda birinchi qatordagi jism yoki atamaning sifati

ifodalanishi lozim. Uchinchi qator uchta soʻzdan iborat boʻlib, unda birinchi qatordagi soʻz bilan bogʻliq harakat aks etishi lozim. Toʻrtinchi qatorda mavzuga munosabatni bildiruvchi 4 soʻzli misra hosil qilinadi. Beshinchi qatorda beshta soʻz yoki soʻzni izohlovchi taʼrif beriladi. Mazkur metoddan mavzuni mustahkamlash bosqichida foydalanish mumkin.

Masalan “Linza” soʻziga sinkveyn.

1. Shisha.

2. Optik asbob.

3. Ikki turda boʻladi.

4. Kavarik, botik turlari mavjud.

5. Ikkita sferik sirt bilan chegaralangan.

Fizika fanida aqliy hujum metodidan oldingi oʻtilgan mavzulardagi formulalarni chiqarib isbotlab berishda foydalanish mumkin. Masalan, tekis tezlanuvchan harakatda koʻchish, aylanma harakatda chiziqli tezlik bilan burchak tezlik orasidagi munosabat, jismga qoʻyilgan kuch taʼsirida bajarilgan ish bilan jism tezlanishini oʻzgarishini ifodalovchi va boshqa shu kabi formulalarni chiqarishda ayni muddao boʻladi.

Aqliy hujum metodi, oʻquvchilarda ijodiy hamkorlik, birga fikrlash, hamjihatlik darsi hisoblanadi va ular oʻz fikrini aytaoladigan va aytishi zarur boʻlgan erkinlik darsidir. Oʻquvchilar darsga qancha koʻp va yaxshi tayyorlansa ular oʻzlarida gapirishga va doʻstlarini eshitishga istak tugʻiladi, oʻzaro faollik olib keluvchi dars hisoblanadi.

FSMU - texnologiyasining qoʻllanilishi.

F-fikringizni bayon eting;

S-fikringiz bayoniga sabab koʻrsating;

M-ko'rsatgan sababingizni asoslovchi misol keltiring;

U-fikringizni umumlashtiring

Ushbu texnologiya munozarali masalalarni hal etishda, bahs-munozaralar o'tkazishda yoki o'quv-seminari yakunida (o'quvchi) larning o'quv mashg'ulotlari hamda o'tilgan mavzu va bo'limlardagi ba'zi mavzular, muammolarga nisbatan fikrlarini bilish maqsadida yoki o'quv rejasi asosida biror-bir bo'lim o'rganilgach qo'llanilishi mumkin. Chunki, bu texnologiya o'quvchilarni o'z fikrini himoya qilishga, erkin fikrlash va o'z fikrini boshqalarga o'tkazishga, ochiq holda bahslashishga, shu bilan bir qatorda o'quvchi tomonidan o'quv jarayonida egallangan bilimlarini tahlil etishga va egallanganlik darajasini aniqlashga, baholashga hamda o'quvchilarni bahslashish madaniyatiga o'rgatadi. Bu texnologiyadan fizika darslarida foydalanish ham katta samara beradi.

Xulosa o'rnida shuni qayd etish kerakki, zamonaviy pedagogik texnologiyalar asosida fizika fani darslarini tashkil etish, darsda texnik vositalardan unumli foydalanish talabning o'zlashtirish darajasini ancha oshiradi hamda ta'lim sifati va samaradorligini yanada yaxshilaydi. Umuman, dars jarayoniga zamonaviy pedagogik texnologiyalarni va axborot-kommunikatsion vositalarni keng joriy etish har bir o'qituvchining kundalik uslubiga aylanishi zarur deb hisoblaymiz. Bu esa, o'z navbatida, biz tayyorlab jamiyatga yetkazib berayotgan kadrlarimiz bugungi kun talabiga javob bera oladigan raqobatbardosh mutaxassislar bo'lib shakillanishiga samarali ta'sir ko'rsatadi.

Foydalanilgan adabiyotlar:

1. Botirov M., Mo'minxo'jaev Q. Fizika o'qitishda yangi texnologiyalarni qo'llash. T.: O'qituvchi, 2016.
2. Glazunova A.T Fizika i nauchno-texnicheskiy progress. Moskva: Prosveshenie, 2015.

USE ROLE PLAY TO DEVELOP SPEAKING SKILLS

*Omonova Laylo Khasanovna – Yunusabad district of Tashkent city, 302
secondary school english teacher*

e-mail: omonovalaylo125@gmail.com

Annotation: *The article describes the theoretical and practical aspects of methods for developing English speaking skills. The benefits of Role play in learning foreign languages, that is, in developing English speaking skills, are highlighted.*

Keywords: *foreign languages, Role play, strategy, German and French, video lesson materials, properties, numerical sequences, video tutorial, method of Venn diagrams.*

President of Uzbekistan Shavkat Mirziyoyev by his decree has approved the action strategy on priority areas of the country's development for 2017- 2021, the Uzbek media reported Feb.8. The action strategy will be implemented in five stages, and each stage provides for approval of a separate annual state program on the strategy's implementation in Uzbekistan, according to the decree.

The strategy includes five priority areas, and the first one envisages improvement of state and social construction, strengthening the role of the Uzbek parliament in modernization of the country, development of the institutional framework of the state administration, reduction of state regulation of the economy, strengthening the role of civil society institutions and the media.

The National Tele-radio Company, State Committee for communications, information and telecommunication technologies, Agency for Press and Information of the Republic of Uzbekistan are tasked to prepare and broadcast language-learning programs, significantly increase access to international educational resources via "Ziyonet" educational network, promote publication of foreign language textbooks, magazines and other materials.

Role - play is any speaking activity when you either put yourself into somebody else's shoes, or when you stay in your own shoes but put yourself into an imaginary situation! Imaginary people the joy of role-play is that pupils can become anyone they like for a short time! The president, the queen, a millionaire, a pop star... The choice is endless. Pupils can also take on the opinions of someone else. "For and Against" debates can be used and the class can be split into those who are expressing views in favour and those who are against the theme.

Issue 2. 2 January 2021

Imaginary situations – functional language for a multitude of scenarios can be activated and practiced through role-play. “At the restaurants”, “Checking in at the airport”, “Looking for lost property” are all possible role plays.

Why use role –play? It is widely agreed that learning takes place when activities are engaging and memorable. Scholars advocate the use of role-play for the following reasons:

- It’s fun and motivating.
- Quieter pupils get the chance to express themselves in a more forth-right way.
- The world of the classroom is broadened to include the outside world-thus offering a much wider range of language opportunities.

The actuality of this qualification paper is using role play method in teaching and speaking English language to develop pupils’ speaking skills. The main aim of the qualification paper is to discuss the role of the role play method in teaching English. The tasks of the qualification paper are: to show the role of role play method and activities in English language, how to teach using role play, to differentiate types of role play.

Role play as Language Teaching Material: English becomes the most essential language in the world. Almost all the people from many different countries around the world use it to communicate. It’s because of the importance of English in any field of our lives. Nowadays learning of the English language becomes very popular. In order to learn a language properly we should be aware of the culture of that nation. Learning language does not mean just learning about structure or vocabulary but the important thing is learning how we use language for communication to one or the other person, how we speak and make the people understand what we talk. Furthermore, in developing speaking activity, the pupils need a good condition to increase their speaking frequency such as learner’s language environment. Speaking is an essential skill in learning English as a second language. Most pupils agree that this is what they struggle with the most while it’s a great start for beginners at some point pupils need to have speaking activities that will allow them to improve their skills which takes a lot more than a repetition of phrases. Speaking is a language skill of oral communication to express human idea, feeling, option and thought or information which helps people to communicate one other. There are different ways of teaching second/foreign language culture. One of the staples of English as a Foreign Language(EFL) teaching is the role play. First of all, let us give a definition of this term. Scholars introduced role play as having the following characteristics: it refers to the assuming of a role for the particular value it may have to the participant, rather for

the development of an art. Role play is a way of bringing situations from real life into the classroom. In role play, pupils need to imagine a role, a context, or both and improvise a conversation. Role playing is what the young child does in a dramatic play, but it is also a tool used by psychologists and play therapists. Role plays are used to allow pupils to practice speaking in a conversational situation build confidence and fluency assess progress and put learning into action. They are often set up target particular grammar points- simple past tense, future with “going to” , infinitives ..-and to test social interaction skills as negotiating , interrupting for assistance and making small talk. Role plays may be as simple as complicated as teacher desires. The effectiveness of role play method toward pupils motivation in English conversation.

Role playing is the changing of one's behaviour to assume a role, either unconsciously to fill a social role or consciously to act out an adopted role while the Oxford English Dictionary offers a definition of role playing as “the changing of one’s behaviour to fulfill a social role” in the field of psychology, the term is used more loosely in four sentences: to refer to the playing of roles generally such as in a theatre, or educational setting.

To refer to taking a role of an existing character or person and acting it out with a partner taking someone else’s role, often involving different genres of practice.

To refer to a wide range of games including role playing video game (RPG), play-by-mail games and more. To refer specifically to role-playing games.

Many pupils participate in a form of role play known as make believe, where in. They adopt certain roles such as doctor and act out those roles in character. A role playing game is a game in which the participants assume the roles of characters and collaboratively create stories. Participants determine the actions of their characters based on their characterization and the actions succeed or fail according to a formal system of rules. There are different genres of which one can choose while role playing, including but not limited to fantasy modern, steam, punk, historical. Books, movies or games can be and often are used as a basis for role – plays, with players either assuming the roles of established canon characters or using those the players themselves create or exist alongside – characters from the book, movie or game. Role play is also an important part of pupils’ psychological development. For example: the instance when a child starts to define “I” and separate him or herself from an adult if the initial condition for and the result of role play. Role playing may also refer to role training where people rehearse situations in preparation for a future performance and to improve their

abilities within a role. The most common examples are occupational training role plays, educational role play exercises. Role playing may also refer to the technique commonly used by researchers studying interpersonal behavior by assigning research participants to particular roles and instructing the participants to act as if a specific set of conditions were true.

Incorporating role – play into the classroom adds variety, a change of pace and opportunities for a lot of language production and also a lot of fun! It can be an integral part of the class and not a one-off event. If the teacher believes that the activity will work and the necessary support is provided it can be very successful. However, if the teacher isn't convinced about the validity of using role-play the activity “will fall flat on its face just as you expected it to”. Therefore if you think positive and have a go you may be pleasantly surprised!

Role – play is possible at elementary levels, providing the pupils have been thoroughly prepared. Try to think through the language the pupils will need and make sure this language has been presented. Pupils may need the extra support of having the language on the board. When the role- play began the pupils felt “armed” with the appropriate language. At higher levels the pupils will not need to much support with the language but they will need time to “get into” the role.

Role play: An approach to teaching and learning: Role play is a technique that allows pupils to explore realistic situations by interacting with other people in a managed way in order to develop experience and trial different strategies in a supported environment. Depending on the intention of the activity participants might be playing a role similar to their own (or their likely one in the future) or could play the opposite part of the conversation or interaction. Both options provide the possibility of significant learning with the former allowing experience to be gained and the latter encouraging the pupil to develop an understanding of the situation from the “opposite” point of view.

How it works? Participants are given particular roles to play in a conversation or other interaction such as an email exchange typical of their discipline. They may be given specific instructions on how to act or what to say as an aggressive client or patient in denial for example or required to act and react in their own way depending on the requirements of the exercise. The participants will then act out the scenario and afterwards there will be reflection and discussion about the interacting, such as alternative ways of dealing with the situation. The scenarios can then be acted out again with changed based on the outcome of the reflection and discussion.

Role play is a very flexible teaching approach because it requires no special tools technology or environments for example pupil could work through a role play exercise just as effectively in class. However, technology can provide significant advantages and even new possibilities for using the approach as a learning activity. At the most simple level, technology such as voice recorders, video cameras and smartphones allow traditional face-to-face role play exercise to be recorded and stored online for later reference, analysis and reflection as in this example of negotiation skills from education Korea. This can allow an exercise to be revisited at a later date and re-evaluated based on subsequent learning and experience which isn't generally possible. When the exercise has not been recorded other tools that can be used with this traditional style of role play are an electronic voting system or twister, both of which would allow a group of pupils to observe the role play and evaluate the situation and conversation as it develops such as by voting on whether a character was too aggressive or submissive during a particular interaction. However, technology can be used to create role play exercises beyond what is possible in a face-to-face session. Asynchronous technologies such as online forums and discussion boards, social networks, Twitter, etc., Allow role play to take place over longer periods of time and in a more considered way. This means that role play can take place outside of timetabled sessions and in situations where pupils are unable to physical meet at the same time. In this situation pupils would post their part of the conversation, wait until the other participant(s) have responded and then post their own reply and so on. This method allows participants to engage when they are able and gives them time to consider their responses and while it may seem quite artificial compared to a face-to-face exercise, it can reflect situations such as email discussions quite closely. Another advantage of using technology is that it can enable external participants to take a part in the role play. Tools such as Blackboard Collaborate, Skype and Google Hangouts all provide an online space where like conversations including video can take place. This means that a person with experience or expertise in the area being role played can take one of the parts, producing a much more realistic experience for the pupil. For example: a clinical psychologist, drawing upon their own experience to make the interaction realistic could play the part of a patient with pupils taking the part of the psychologist or a chartered engineer could play the role of a project manager while pupils play the role of the engineers during a meeting. All of these tools can be accessed freely over the Internet and only require a microphone and speaking headphones meaning the technical barriers are quite low. The tools typically have recording facilities that would allow the interaction to be permanently captured. These tools are also useful for role playing among

pupils where they are all available at the same time but can't physically meet such as on distance learning courses or during placement periods.

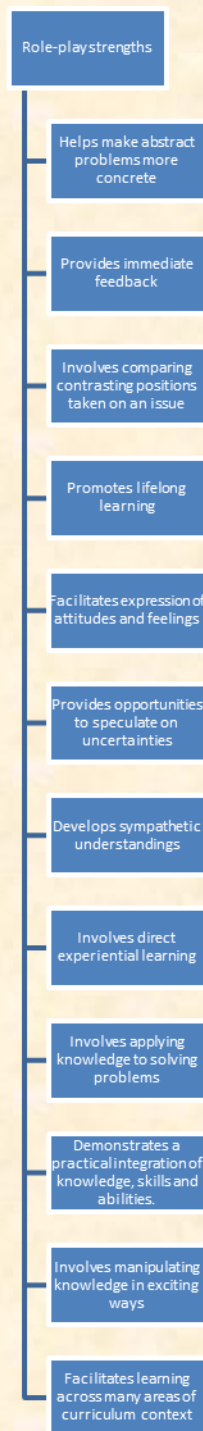

Figure 1. Role-play strengths

Results of these studies showed that role play activities are motivating have a positive effect on pupils' speaking ability and pupils became more active in class.

Moreover researches suggested that communicative tasks such as role plays should be included in class procedures to motivate pupils. Role play in relation to

learning language involves learners undertaking different kinds of roles. The activities give them opportunity to practice the language aspects of behavior and the roles needed outside the classroom. Its effectiveness in developing learners speaking skills has in fact been confirmed in several studies.

Role plays can be more or less structured by the trainer. For example: two role players can be provided with only one or two sentences to describe a situation they are being asked to enact. That would be minimum structure or one person can be provided with a script which tells them what kinds of things they are to say in the role play, while the learner improvises and practices. Or both learner and the other actor can be provided with a more extensive script to try. This approach is useful when the focus is less on skill learning and more on examining emotional reactions or “how thing feel”. Scripting role playing has the advantage of allowing the trainer or instructor to design role plays that are structured specifically to create certain specific learning outcomes.

Some teachers are unaware of the possibilities of role play. They may feel that such an activity is not appropriate for classes which cause discipline problems and that conducting role play would create chaos. In addition, they claim that pupils may be reluctant to be someone else, or that their level of language is too low.

We can take into consideration following features of role play technique in teaching speaking skills:

Role play as a teaching technique has a positive effect on pupils’ speaking as pupils feel self confident and speak without fear.

Role play reduces anxiety and humiliation when speaking up in front of class mates and it helps the pupils to develop the micro and the macro skills of language.

Adopting role play as a teaching technique in the teaching and learning process of English learners encourages these pupils to learn achieve explore and simulate their creatively, imagination and personal likes.

Another advantage of role playing is that learners are given a chance to pretend someone else such a technique may help timid pupils to overcome their shyness of speaking. Reticent pupils often have difficulty taking about their experiences or about themselves. The fact that they are someone else makes them feel that their own personality is not implicated.

Role play is very important technique in teaching speaking because it gives pupils an opportunity to practice communicating in different social contexts and in different social roles. Role play in teaching cultures six quick steps for classroom implementations:

- 1 – step is a situation for a role play.
- 2 – step is a role play design.
- 3 – step is linguistic preparation.
- 4 – step is factual preparation
- 5 – step is assigning the roles and the last one is follow up.

Reasons for using role plays(including drama, sociodrama, plays and simulations) in the language classroom include:

- They are fun.
- They help to prepare pupils for real-life communication by simulating reality in situations, in unpredictability, and in the various roles individuals must play in their own lives. In this sense, they bridge the gap between the classroom and the world outside the classroom.
- They can be used for assessment and feedback purposes at the end of a textbook unit.
- They allow pupils to experiment with language they have learned. Where pupils make up their own dialogue, they provide a special opportunity to go beyond what has been taught in class and to draw on the full range of their language competencies.
- They allow pupils to express who they are, their sense of humor, and their own personal communication style.
- They offer good listening practice.
- They provide an opportunity for practicing the rules of social behavior and the various sociolinguistic elements of communication (as determined by roles, ages, topics, or situation).
- They engage the learner physically. This involves the learner more fully and can be an aid in language retention.

-They provide a context for understanding attitudes, expectations and behaviors related to the target culture.

-They may be used as a stimulus to discussion and problem solving.

-They can be extensions of more controlled practice using dialogues. After practicing a dialogue, for example, teacher might develop role plays based on a parallel situation.

List of used literature

1. O‘zbekiston Respublikasi Prezidentining 2017 yil 7 fevraldagi “O‘zbekiston Respublikasini yanada rivojlantirish bo‘yicha Harakatlar strategiyasi to‘g‘risida”gi 4947-sonli farmoni. // www.lex.uz

2. Raymond Murphy. Essential Grammar in Use: a self-study reference and practice book for elementary students of English (with answers) R.Murphy. – Tashkent: “ART FLEX” Publishing House, 2019. – 262 p.

3. L.Jo‘rayev, S.Xan, Sh.Ernazarova. The new edition of “Fly High 5”. “O‘qituvchi” NMIU, qayta ishlangan nashri, 2017. – 160 p.

**“BOSHLANG’ICH SINFLARDA O’QISH DARSLARINI QIZIQARLI
TASHLIL ETISH VA O’QUVCHILARNING BILIM SAMARADORLIGINI
OSHIRISH”**

Rasulova Muyassar Turg'unboyevna
Andijon viloyati Andijon shahar
XTBga qarashli 11- umumta'lim
maktabi boshlang'ich sinf o'qituvchisi

Jismoniy va ma'naviy yetuk yoshlar-ezgu

maqsadlarimizga yetishda tayanchimiz va suyanchimizdir!

Shavkat Mirziyoyev

Annotatsiya: Boshlang'ich sinflarda o'qish darslarini to'g'ri va qiziqarli tashkil qilish, darsda zamonaviy innovatsion texnologiyalarni qo'llash, o'qish darslarni tashkil etishda va o'quvchilarni darsda faolligi, qiziqishlarini oshirishda interfaol metodlardan foydalanish,

Kalit so'zlar: audio va videolardan foydalanish, rasmlar, ko'rgazmalar, sahna ko'rinishlar, nutqi ravon, tafakkuri boy, dunyoqarashi keng, tahlil qilish.

Mustaqil O'zbekistonimizning kelajagi har tomonlama barkamol, yetuk, salohiyatli avlodni tarbiyalashga bog'liq. Yurtimizda xalq ta'limi sohasidagi islohotlar jadal kechayotgan ayni damda , birinchi navbatda xalq ta'limi tizimini tubdan isloh qilish , ta'lim sifatini yaxshilash , jamiyatimizda o'qituvchining obro'-e'tiborini oshirish maqsadida 2030-yilgacha O'zbekiston Respublikasi Xalq ta'limi tizimini rivojlantirish konsepsiyasi va uni amalga oshirish bo'yicha yo'l xaritasi qabul qilindi. Konsepsiyaning asosiy vazifalari orasida ta'lim berish metodlarini takomillashtirish, o'quv jarayonini individuallashtirish tamoyillarini bosqichma-bosqich amalga oshirish, zamonaviy axborot-kommunikatsiya texnologiyalari va innovatsion loyihalarni joriy etishga alohida urg'u beriladi.

Issue 2. 2 January 2021

Yurtimiz ertasi bo'lgan o'g'il-qizlarning og'zaki nutqi ravon, tafakkuri boy, dunyoqarashi keng bo'lishiga jiddiy ahamiyat berishimiz zarur. Buning uchun o'quvchilarda kitobga mehr uyg'ota olish kerak. Ko'p kitob o'qigan bola tafakkur dunyosi keng, fikrlari teran, milliy qadriyat va an'analarni hurmat qiladigan, jamiyat rivojlanishi bilan hamfikir bo'ladigan komil inson bo'ladi. Bu borada boshlang'ich sinflarda o'qish darslarini to'g'ri va qiziqarli tashkil qilishning ahamiyati kattadir.

Darslarda zamonaviy innovatsion texnologiyalarni qo'llash :

- egallanayotgan bilimlarni o'quvchilarning o'zlari qidirib topishga erishish;
- mustaqil o'rganib , ularni tahlil qilish;
- o'z bilimlarini baholash;
- to'g'ri xulosalar qilishni o'rgatishga qaratiladi.

O'qituvchi bu jarayonda jamoaning shakllanishi , bilim olishi va tarbiyalanishiga , o'zaro hamkorlikda ishlashiga sharoit yaratadi, ijodiy faoliyatini yuzaga chiqarishda muhim ahamiyat kasb etadi.

Boshlang'ich sinflarda interfaol metodlar va ta'limiy o'yinlardan, zamonaviy axborot-kommunikatsiya texnologiyalaridan foydalanish o'quvchilarni mustaqil fikrlashga, ijodiy izlanish va mantiqiy fikrlash doiralarini kengaytirish bilan birga ularni darslarda o'rganganlarini hayot bilan bog'lashga, qiziqishlarini oshirishga yordam beradi. O'qituvchilarning bunday zamonaviy talablar asosida yaratilgan sharoitlardan samarali foydalanib, darslarni ilg'or pedagogik hamda axborot kommunikatsiya texnologiyalari asosida tashkil etilishi ta'lim-tarbiya jarayonini sifatini kafolatlaydi.

O'qish darslarni tashkil e'tishda va o'quvchilarning darsda faolligi, qiziqishlarini oshirishda quyidagilarni hisobga olishni tavsiya qilaman:

- Yangi g'oyalar qabul qiling, bir xillikdan qoching, bu darsni boshlashingizdan tortib, o'tilgan mavzuni mustahkamlashda, yangi mavzuni bayon qilishingizda o'z

aksini topsin. O'quvchi uchun yangilik bo'lsin. Bu o'quvchida a'lo kayfiyatni va darsga bo'lgan qiziqishini oshiradi.

- Sinf xonasi o'quvchiga yoqadigan bo'lishi kerak. Sinf xonasining o'quvchiga yoqadigan qilib bezatilishi uning o'zini erkin va qulay his qilishiga yordam beradi.

- Darsni audio va videolardan foydalanib o'tish kerak.

- Darsni hayotga bog'lab o'tish kerak. Oquvchi faqat sinfda o'tirishi kerak emas, vaqti bilan tashqariga olib chiqib dars o'tish ham yaxshi samara beradi. O'quvchi o'zi hayotida ana shu o'rganganlarini qo'llaydi.

- Darslarda sahna ko'rinishlardan foydalanish kerak. O'quvchi keng doirada o'zini tutishni o'rganadi.

- Mavzuni o'rgatishda rasmlardan foydalaning. Masalan, bitta hikoya uchun 5 ta rasm. O'quvchi hikoyaning mazmuniga qarab rasmlarni o'rniga qo'yadi.

- Darslarda topishmoq o'yinlardan foydalaning. O'rganish jarayoni xursandchilik bilan o'tadi. O'quvchini qiyinchiliklarni yengishga tayyorlaydi.

- Ijodkorligini oshirish uchun o'quvchi mavzuga mos ko'rgazmalarni ko'rib tursin, mavzudagi voqea-hodisani tasavvur qila olsin. Bu o'quvchining mavzuga bo'lgan qiziqishini oshiradi.

- O'quvchining diqqatini jalb qilishda ko'rgazmalardan keng foydalanish kerak. Masalan, prezidentasiya qilib ko'rsatish. Darsda o'quvchida oxirgi taassurotni qoldirish bu juda muhim.

- Darsni ertak sifatida olib borish, qiziqarli hikoyaga bog'lab o'tish, o'quvchining yoqtirgan filmiga bog'lab o'tish ham o'quvchining darsga qiziqishini oshiradi.

- Darsda o'quvchilarni turli xil g'oyalarga undang. O'quvchi fikrini erkin aytsin. Bunda guruhlar bilan ishlash metodidan foydalanish yaxshi natija beradi.

- Toqatli bo'lish kerak. Bu o'quvchiga darrov baho berib qo'yishdan saqlaydi. Yana kechirimlilik, mehribonlik, mas'uliyat va o'quvchini eshita olish-bu o'quvchini fanni sevishi va yaxshi o'zlashtirishiga yordam beruvchi omil hisoblanadi.

Buyuk pedagog Ya.A.Komenskiy "bolani hamma narsaga o'rgatish", tabiat ko'rsatmalariga asoslanish, bolaning shaxsiy xususiyatlarini hisobga olish zarurligini va bolaning yosh xususiyatlarini hisobga olish asosida qurilgan ta'limgina uyg'un bo'lishini aytadi. Shu maqsadda har tomonlama tarbiya berishni ta'minlaydigan, hamma bosqichlarda izchillik va o'zaro bog'lanish bo'ladigan yagona tizim asosida ta'limni tashkil etadigan shaklda mehnat qilish o'quvchi ongini yanada charxlaydi, kamol toptiradi va uni kamolga yetkazadi.

Xulosa qilib aytganda, to'g'ri tashkil qilingan dars o'quvchining ijodiy va mustaqil fikrlash qobiliyatlarini, keng dunyoqarashini, barkamol shaxs sifatida kamol topishini, uning qiziqishlari va ijodiy qobiliyatlarining rivojlantirilishini ta'minlaydi.

Foydalanilgan adabiyotlar:

1. Tolipov O. Pedagogik texnologiya. Toshkent. Fan, 2005
2. Yoldoshev J. Yangi pedagogik texnologiya yonalishlari, muammolari. Xalq talim, 1999.
3. Boshlangich talim jurnallari.

TIL - MILLAT HAMIYATI

Nasiba Boshmonova

Jizzax shahridagi Hamid Olimjon va Zulfiya

nomidagi ijod maktabi o'quvchisi

Annotsatsiya: Til-millatning ruhidir.

Kalit so'zlar: buyuk adiblar, ijod maktablari, B.M.T.

O'zbek tili... Ikki so'zdan iborat bo'lgan bu jumla mening hayotimga, mening yuragimga, mening jon-tanimga tog'lardek yuksak g'ururni, nurli kelajakni, shonli tarixni, o'zligimni, o'zbekligimni olib kirgan mo'jizaviy, ilohiy tilsimdir. Bu til men uchun shunchaki bir oddiy til emas, tanamga, ruhiyatimga ona suti orqali singib ketgan ona tilim, onajonim tili! U ilk bor tilimdan "Vatan" so'zini o'zgacha his bilan aytgan onim, ilk bor maktab tomon bosgan qadamim, ilk bor g'oliblik tuyg'usini his qilgan chog'imda faxr va iftixordan beixtiyor ko'zimdan tomchilagan quvonch ko'zyoshlari, ilk bor yutug'imni otam va onamga maqtanish uchun hayajonga to'lib so'zlagan onimda dilimda paydo bo'lgan g'ururim, u mening hayotim, u mening borlig'im, men o'zbek tilisiz o'zimni tasavvur ham qila olmayman, axir, u mening o'zligim. Ona tilim menga o'zbekligimni anglatadi, o'zimga bekligimni anglatadi. Men ona tilim uchun jonimni ham berishga tayyorman, nafaqat men, balki, butun O'zbekiston ahli jonini berishga tayyor, jonimizni berishga tayyormiz, xuddi bobolarimiz kabi!

Bobolarimiz o'zbek tili uchun, o'zbekning ozod xalq bo'lishi uchun jonini fido qilishdan qo'rqmadilar, aksincha, ular buni o'zlari uchun sharaf deb bildilar. Bunday buyuk insonlar qatoriga Abdulla Avloniy, Abdulla Qodiriy, Cho'lpon kabi buyuklikda tengi yo'q daholarni kiritishimiz va bu qatorni uzooq davom ettirishimiz mumkin. Bobolarimiz oltin-u zarlardan ming chandon ustunroq bo'lgan o'zbek tilini bizga meros qoldirishgan. O'zbekiston Respublikasining Birinchi Prezidenti Islom Karimov ona tilimizga shunday ta'rif bergan edi: "O'zlikni anglash, milliy ong va tafakkurning ifodasi, avlodlar o'rtasidagi ruhiy-

Issue 2. 2 January 2021

ma'naviy bog'liqlik til orqali namoyon bo'ladi. Jamiyki ezgu fazilatlar inson qalbiga, avvalo, ona allasi, ona tilining betakror jozibasi bilan singadi. Ona tili-bu millatning ruhidir". O'zbek tili biz o'zbeklar uchun buyuklar qoldirgan buyuk omonatdir. Shuning uchun ham biz o'zbek tilini asrab-avaylashimiz, o'zbek tiliga boshqa tillardagi so'zlarni aralashtirib behurmatlik qilmasligimiz, uni sevishimiz darkor. Shundagina o'zbek tili bugungi kunda erishgan zafarlaridan-da yuksak zafarlarga erishadi.

... Lekin, o'zbek tilining bugungi kunga qadar erishgan yutuqlari har bir o'zbekka o'zgacha faxr va iftixor bag'ishlaydi. Chunki, O'zbekistonda yoshlarning ona tilimizga bo'lgan mehr-muhabbatini, e'tiborini oshirish maqsadida turli islohotlar olib borilmoqda. Misol tariqasida Toshkentda Alisher Navoiy nomidagi Toshkent davlat o'zbek tili va adabiyoti universitetining qad ko'targanini, viloyatlarda ona tili va adabiyot fanlarini chuqurlashtirib o'qitishga ixtisoslashtirilgan maktablar o'z faoliyatini olib borayotganini aytishimiz mumkin. Nafaqat ona tilimizga, balki, uni qadrlagan shoir va shoiralarga, adib va adibalarga ham o'ziga xos e'tibor qaratilmoqda, ya'ni buyuk ijodkorlarning tug'ilgan viloyatlarida ularning nomi bilan ataladigan ijod maktablari Hamid Olimjondek, Is'hoqxon Ibratdek bo'lajak shoirlarni, Zulfiyaxonimdek, Halima Xudoyberdiyevadek yosh shoiralarni ulg'aytirmoqda. Adiblar xiyobonining barpo etilishi ham buyuk ijodkorlarga bo'lgan e'tiborning yana bir dalilidir. O'zbek tilining erishgan yutuqlarini davom ettiradigan bo'lsak, O'zbekiston Respublikasi Prezidenti Shavkat Mirziyoyevning B.M.T. Bosh Assambleyasining 75-sessiyasida ilk bor o'zbek tilida nutq so'zlaganini misol qilib keltirish har birimiz uchun faxrli ekanligini his qilamiz. Xullas, O'zbekiston o'zbek tilining qator yutuqlariga erishib kelmoqda va bu yutuqlar albatta bardavom bo'lishiga ishonamiz!

Foydalanilgan adabiyotlar: "Bunda bulbul kitob o'qiydi" nomli ijodkorlar bayozi

NURIDDINOVA CHINORA QUTBIDDINOVNABOSHLANG'ICH SINFI O'QUVCHILARINI YOZMA NUTQINI SHAKLLANTIRISH.

Nuriddinova Chinora Qutbiddinovna

Navoiy shahar 12-sonli ixtisoslashtirilgan davlat

umumiy o'rta ta'lim maktabi boshlang'ich sinfi o'qituvchisi

Annotatsiya: Yozma nutqdagi kamchiliklar nihoyatda murakkab nutq nuqsonlaridan biri bo'lib hisoblanadi. Ushbu kamchiliklarni olidini olish ishlari maktabgacha yoshdagi bolalar bilan olib borilishi darkor. Bundan bolaning og'zaki nutqini o'stirish fazoviy idrokini, hotirasi, diqqati, analiz va sintez qilish faoliyati, nutqini tahlil qilish, lug'at ustida ishlash, grammatik komponentini rivojlantirish, og'zaki nutqdagi kamchiliklarni bartaraf etish, nozik qo'l harakatlarini rivojlantirish ayniqsa muhimdir.

Kalit so'zlar: Og'zaki nutq, yozma nutq, ichki nutq, disgrafiya, disleksiya, fonetika, fonematik komponent, grammatik komponent.

Birinchi Prezidentimiz I.A.Karimov ta'kidlaganidek, "jamiyatni ma'naviy jihatdan yangilamay, respublika fuqarolarining yangi avlodini tarbiyalamay, erkin, mustaqil fikrlovchi shaxsni shakllantirmay turib, farovon, qudratli demokratik davlat, erkin fuqarolik jamiyatini barpo etib bo'lmaydi".

Kelajagimiz bo'lgan yoshlarning erkin fikrlovchi, barkamol shaxs bo'lib shakllanishi uchun ularni har tomonlama rivojlantirish zarur. Ularning psixologik, jismoniy va ijtimoiy jihatlarini o'rganib, o'zlarini erkin tutishi va fikrini mustaqil ifodalashida to'siq bo'ladigan salbiy psixologik holatlarni aniqlash va bartaraf etish lozim. Negaki bu holatlar faqatgina yoshlarning bilim olishida to'siq bo'lib qolmasdan, balki ularning o'z-o'zini past baholashiga ham olib keladi va bu narsa o'z navbatida shaxsning boshqa psixik jarayonlarining normal rivojlanishida salbiy ta'sir ko'rsatadi.

Nutqning tashqi va ichki, og'zaki va yozma turlari bor. Tashqi nutq asosan aloqa bog'lash maqsadlariga xizmat qiladi, shuning uchun u tinglovchilarga

Issue 2. 2 January 2021

tushunarli qilib tuziladi. So'zlanmaydigan va yozmaydigan ichki nutq, ya'ni o'zi uchun bo'lgan nutq ong? O'zini bilish, tafakkur jarayonlarida g'oyat muhim ro'l o'ynaydi. Yozma nutq (xat yozish va o'qish) funksional jihatdan ichki nutq (yozilajak narsani ichida inchirlash, tovush chiqarmasdan o'qish) bilan chambarchas bog'liqdir.

Yozma nutqning og'izaki nutqdan yana bir farqi shuki, yozma nutqni ko'ramiz va o'qiymiz. Yozma nutqning muvaffaqiyatli chiqishi uchun yig'ilgan materialni sistemalashtirish, reja tuzish, ishning homaki nusxasini tayyorlash, matn ustida qayta ishlab takomillashtirish va oqqa ko'chirish zarur. To'g'ri va ifodali gapirish har bir o'qimishli kishi uchun hayotiy zaruriyat bo'lib qolgan hozirgi davrda o'quvchilarning nutqini o'stirish muammosi o'quv-tarbiya tizimining eng dolzarb masalalaridan biri deb qaralmog'i kerak. Shuning uchun ham olimlar K.B. Barxin, B.I. Sokolov, M.A. Ribnikova va boshqalarning metodik asarlarida o'quvchilarning og'izaki va yozma nutqini o'zaro muvofiq holda o'stirish masalalariga alohida e'tibor berilgan. Olimlar tomonidan maktabda o'qitish jarayonida ro'y berayotgan quyidagi kamchiliklar tanqid qilinadi:

1. O'qituvchilarning ko'pchiligi og'zaki nutqning hayotiy ahamiyatini hali ham yetarli tushunmayptilar. Shuning uchun ular maktab maxsus og'zaki nutq o'stirish mashqlari o'tkazishga muhtoj emas, deb hisoblab xato qilmoqdalar. Bunday o'qituvchilar, o'quvchi mukammal, bexato yozishni o'rganib borsa, ularning nutqi o'z-o'zidan o'sib boradi, deb hisoblab amalda og'zaki va yozma nutqning aloqadorligini unutib qo'yadilar.
2. O'quvchilarning nutqi mazmun jihatdan nihoyatda kambag'al va qator kamchiliklarga ega. Chunki yuqori sinflarda o'qituvchi nutq masalasiga e'tibor bermaydi.

Yozma nutqdadagi nuqsonlar harflar shaklini noto'g'ri idrok etishga aloqador bo'lishi ham mumkin. Bunda bola yozilishi jihatidan o'xshash harflarni, ularning elementlarini adashtirib yuboradi.

Yozuvdagi kamchiliklar-disgrafiya, ko‘p hollarda o‘qishdagi kamchiliklar-disleksiyalar bilan birga kuzatiladi. Disleksiyaning alohida o‘zi mustaqil nutq nuqsoni sifatida kamdan-kam uchraydi. Disleksiyaning belgilari almashtirib o‘qish; harflarni bo‘g‘inlarga biriktira olmaslik; 2. harf va bo‘g‘inlarni qayta-qayta takrorlash, tushirib ketish, o‘rnini алмаштираш natijasida almashtirish tushunmay, noto‘g‘ri, sekin o‘qish; 3. So‘z qismlarini, bo‘g‘inlarni, qo‘shimchalarni boshqa harf, bo‘g‘in yoki so‘zlar bilan almashtirish 4. Tinish belgilari , pauzalarga rioya qilmaslik, so‘z o‘rtasida to‘xtab, pauzalar qilib, birinchi so‘zning ikkinchi qismini keyingi so‘zning birinchi qismi bilan o‘qib ketish.

L.F.Spirova va A.V.Yastrebovalar boshlang‘ich maktab o‘quvchilari nutqida kuzatiladigan yozma nutqdagi kamchiliklarni butun nutq sistema ustida uch bosqichda ish olib borish orqali bartaraf etishni tavsiya etadilar. Birinchi bosqichda fonetika – fonematik komponent ustida quyidagi ishlarni o‘tkazish ko‘zda tutiladi: 1. So‘zning tovushlardan tuzilishi haqidagi tasavvurlarini shakllantirish; 2. Fonematik uquv hamda analiz-sintez malakalarini rivojlantirish; 3. Talaffuz kamchiliklarini bartaraf etish. Birinchi bosqichda bolalar diqqati, xotirasini rivojlantirish, ularni o‘z-o‘zini boshqarish, tekshirib borishga o‘rgatish, savollarga aniq, to‘liq javob berishga o‘rgatish talab etiladi. Ikkinchi bosqichda leksiko-grammatik kamchiliklarni bartaraf etish, eshitish idrokini rivojlantirish ishlari olib boriladi. Uchinchi bosqichda o‘rgatilgan tovushlarni mustaxkamlash, ularni bola nutqiga kiritish, analiz qilish malakalarini rivojlantirish ishlari amalga oshiriladi.

Foydalanilgan adabiyotlar ro‘yxati:

- 1."Maktab va hayot" ilmiy metodik jurnal sonlari.
- 2.Ochilov.M " Yangi pedagogik texnologiyalar .
- 3.Boshlang'ich sinflar uchun metodik qo'llanmalar.
- 4.Fayllar.org internet sayti.
- 5.Genderi.org internet sayti.

O'QUVCHILARGA MUSIQA MADANIYATI FANINI O'QITIVDA INTERFAOL METODLARDAN FOYDALANISH.

Raimbekova Hilola Botirovna

Toshkent viloyati Toshkent tumani

XTB ga qarashli 5-sonli umumiy o'rta ta'lim

maktabi boshlang'ich sinf o'qituvchisi.

Annotatsiya: Musiqa darsi o'z tabiatiga ko'ra ham san'at, ham tarbiya darsidir. Uni rang –barang, sermazmun va qiziqarli tashkil qilish har bir o'qituvchidan katta pedagogik va professional mahorat talab qiladai . “Bolalarni san'atga o'rgatish nihoyatda murakkab” – deb ta'kidlaydi taniqli kompozitor – pedagog D.B.Kabalevskiy, - hamma murakkabligi shundaki, ularni emotsional tarzda qiziqirmay turib chinakam san'atga o'rgatish mutlaqo mumkin emas.

Ushbu maqolada o'quvchilarga musiqa madaniyati fanini o'qitishda interfaol metodlardan foydalanish to'g'risida so'z boradi.

Kalit so'zlar: Interfaol metod, pedagogik texnologiya, Raqs + tabassum, Pantomima , “Bilag'onlar ko'chasi” ,”Tarozi”,”Jumboq ko'chasi”,”Aqliy hujum”,”Chigil yozdi”

Hozirgi vaqtda o'quv mashg'ulotlarini loyihalashtirish va ayrim fanlargagina xos texnologiyalarni qo'llashga ham e'tibor kuchaymoqda. Xuddi shunday holatni musiqa mashg'ulotlarini texnologiyalashtirish tajribasida ko'rish mumkin. Bunga misol qilib ilg'or pedagoglar tomonidan qo'llanilayotgan “Konsert darslari”, “Viktorina darslari”, “Quvnoqlar va zukkolar darsi”, “Musiqiy sayohat”, “Men dirijyor” kabi texnologiyalarni ko'rsatish mumkin.

O`qituvchining yuksak pedagogik mahorati, bilim darajasi shubhasiz ta`lim-tarbiyaning muhim omillaridan biridir. Pedagogik mahorati yuqori, tajribali o`qituvchi darsni shunchaki bayon qilib bermaydi. Buni musiqa darslari misolida izohlaydigan bo`lsak, o`qituvchi avvalo o`zining so`z mahorati, cholg`u asbobida chalish, qo`shiq kuylash, turli ko`rgazmali, texnik vositalardan foydalanishi darsni qiziqarli va mazmunli kechishida katta rol o`ynaydi.

Ma'lumki, musiqa o`qituvchisi o`quv tarbiya ishlarini baravariga olib boradi. O`quvchilarni musiqa san'ati orqali tarbiyalashda o`qituvchining yaxshi sozandalik mahorati, yaxshi ovozga ega bo`lishi nota o`qish, turli vositalardan oqilona va o`rinli foydalana olishi, so`z mahorati, o`quvchilarni qobiliyatlarini oshira bilishi muhim. Jonli ijro (cholg`u asboblarda chalish, qo`shiq kuylash) etilgan kuy- qo`shiq sinfda o`quvchilarga o`zgacha ruhda ta'sir etadi, kayfiyatlarini ko'taradi.

Bu o`rinda musiqiy mashg`ulotlar jarayonida o`quvchilarning ijodiy faolligini ta`minlash alohida ahamiyatga molik. Musiqani tushunish, uning hissiy - emotsional ta`siridan bahramand bo`lish bilim, malaka va ko`nikmalar qatori emotsional his - tuyg`ularning ishtirokiga ham bog`liq. Asarni ijro va idrok etishda his - tuyg`ular qanchalik faol va chuqur bo`lsa, ularni tushunish va o`zlashtirish, ta`sirlanish shuncha ongli va samarali bo`ladi. Bu holatlar esa o`z o`rnida ijodiy faollik natijasida sodir bo`ladigan jarayondir. Zero, zerikarli va bir xillik sinfda jonli hissiyot holatini vujudga keltira olmaydi. O`quvchilarni darsga qiziqtirish birinchi navbatda tinglash va ijro etish uchun tanlanadigan repertuar va uslublarga (an`anaviy yoki interfaol metodlar) bog`liq. Boshlang`ich sinflar uchun tanlanadigan asarlar repertuarining asosiy mezoni ularning yoshi, qiziqishi, bilim va malakalari, ko`nikmalari darajasiga bog`liq.

Interfaol metodlar – o`qituvchi va o`quvchilarning o`zaro hamkorligi asosida darsda ijodiy muhit yaratish, dars samaradorligini oshirish, o`quvchilarda mustaqil fikrlash mulohaza yuritish, o`z munosabatini bildirish ko`nikmalarini shakllantirish omilidir. Bunday metodlarda o`quvchi o`zi faol ishtirok etgan holda

yakka, juftlikda, guruhlarda, jamoa bo`lib muammo va savollarga javob topishga harakat qiladi, fikrlaydi, baho beradi, yozadi, so`zlaydi, dalil hamda asoslar keltirish bilan qo`yilgan masalani yoritib berishga harakat qiladi. Bu esa o`quvchilarning xotirasida mustahkam o`rnashadi. Yangi mavzu (axborotni) ni o`zlashtirishda tanqidiy, tahliliy yondashishga o`rgatadi. O`qituvchi faqat yo`l – yo`riq ko`rsatuvchi, tashkil qiluvchi, kuzatuvchi, baholovchi vazifalarini bajaradi.

Interfaol metodlarni juda ko`p turlari mavjud. Misol uchun:

1. “Aqliy hujum” metodi.
2. Kichik guruhlarda ishlash.
3. Tarmoqlar (Klaster) metodi.
4. “Chigil yozdi” usuli.

Hozirgai kunda yangi pedagogik texnologiyalarni o`quv jarayoniga tadbiiq etishga bo`lgan qiziqish kundan – kunga kuchayib bormoqda. Chunki, pedagogik texnologiya va interfaol metodlar o`quvchi yoshlarni puxta bilim va malakalarni egallashlarini yengillashtiradi, qulaylik tug`diradi. Shu o`rinda biz o`zimizning amaliy tajribamizda qo`llagan ayrim texnologiyalarga qisqacha to`xtalib o`tamiz.

1. Raqs + tabassum.

Bu texnologiyalardan ko`proq boshlang`ich sinflarda foydalanish mumkin. Boshlang`ich sinf darsliklaridan o`rin olgan “Qari navo”, “Usmoniya”, “Andijon polkasi”, “Dilxiroj” raqs kuylarida qo`llash yaxshi natija beradi. Bunda o`yin – raqsqa jalb etilgan o`quvchilar hohlagan holatda turadilar. O`qituvchi yoqimli musiqa ostida barcha o`quvchilarni raqsqa taklif etadi.

1. O`quvchilar erkin raqsqa tushadilar. Musiqa tugagach yonida, to`g`risida to`xtagan do`stiga tabassum bilan olqishlovchi so`z aytishi kerak.
2. Hammaga tanqid qiluvchi yoki ko`ngilni qoldiruvchi so`z aytish qat`iy man qilinadi. O`quvchilarga quyidagicha murojaat qilish

mumkin: “Sizni raqs tushishingizdan xursand bo`ldim”, “Siz chiroyli raqs tushar ekansiz”, “Sizning raqs usullaringiz menga juda yoqdi” va h.k.

2. Pantomima uslubi.

O`quvchilar doira shaklida o`tiradi. O`qituvchi o`quvchilarga cholg`u asboblarning rasmini tarqatadi. O`quvchilarning vazifasi ushbu cholg`u asboblarda qanday holatda kuyni ijro etilishini harakatlar bilan ko`rsatishdan iborat. Qolganlar esa kuzatib, qaysi cholg`u asbobi ko`rsatilayotganligini topishi kerak. Masalan, rasmda doira surati aks etgan bo`lsa, stulda o`tirgan holda qo`l harakati bilan ko`rsatib beradi, karnay, surnay, g`ijjak, rubob, dutor, fortepiano, cholg`u asboblari mos qo`l harakatlari bilan tasvirlanadi. 5 – 6 ta o`quvchining chiqishidan so`ng muhokama qilinadi.

3. Marhamat davom ettir. (takrorlash darslari uchun)

Sinf ikki guruhga bo`linadi. Oldingi darslarda o`rgatilgan qo`shiqlardan birini 1 – guruh boshlab beradi, birinchi kuplet kuylanadi, 2 – guruh davom ettiradi. Qaysi guruh to`g`ri, aniq davom ettirsa u golib bo`ladi va 2 – qo`shiqni tanlash huquqiga ega bo`ladi. 3 ta qo`shiqdan keyin mutloq g`olib aniqlanadi va baholanadi.

4. “Bilag`onlar ko`chasi” uslubi.

Bu texnologiyada o`quvchilar guruhlarga bo`linadi (4-5 ta), har bir guruhga bastakorlarning portretlari ko`rsatiladi. O`quvchilar bastakorlarning hayoti, faoliyati, asralari nomlarini aytishadi, asarlaridan ayrim parchalarni kuylab berishadi.

5. “Tarozi” uslubi.

Mazkur usul o`tgan mavzularni ko`proq dalillar keltirgan holda qisqa va lo`nda ifodalab, boshqa guruh ishtirokchilarini javoblari bilan solishtiriladi. Aniq, to`g`ri javob bergan guruh g`olib hisoblanadi.

O`quvchilarni fikrlashga, mushohada qilishga, o`z bilimi, topqirligini va zukkoligini namoyish qilishga yo`naltirilgan pedagogik texnologiyalarni qo`llash

dars jarayonini demokratlashtirish bilan birga o`qituvchi va o`quvchi hamkorligini, o`quvchilarni ijodkorligini rivojlantiradi. O`qituvchi va o`quvchilarning doimiy ishchan muloqotda va munosabatda bo`lishlari dars samaradorligini oshirish, o`quvchilarning bilim doirasini kengaytirishda muhim ahamiyatga ega.

6. “Jumboq ko`chasi” uslubi.

Bu uslubda guruhlarga bo`lingan o`quvchilar e`tiboriga rebus yechish vazifasi yuklatiladi.

Umumta`lim maktablari musiqa darslarini ilg`or pedagogik texnologiyalar asosida, interfaol usullardan foydalangan holda tashkil etish bo`yicha ijtimoiy - pedagogik yo`nalishda ilmiy tadqiqotlarga e`tiborni kuchaytirypmiz.

Foydalanilgan adabiyotlar ro`yxati:

1. Umumiy o`rta ta`limning DTS va o`quv dasturi. Musiqa, 1999 – yil.
2. Uzviylashtirilgan Davlat Ta`lim Standarti va o`quv dasturi. Musiqa. – Toshkent, 2010 – yil.
3. Hasanov A. Musiqa va tarbiya. – Toshkent, - O`qituvchi, 1995 b- yil.
4. Sharipova G. Musiqa o`qitish metodikasi. TDPU, 2004 – yil.
5. Musiqa o`qitish metodikasi va maktab repertuari. Fanning o`quv – uslubiy majmuasi. – SamDU, 2011 – yil.
6. WWW.SamDU.uz internet sayti

TEXNOLOGIYA FANINING JORIY ETILISHI HAMDA UNING HUQUQIY ASOSLARI

Boltiboyeva Dilafro'z Komiljanovna
Namangan viloyati Yangiqo'rg'on tumani 43-sonli umumiy o'rta talim
maktabi texnologiya fani o'qituvchisi

***Annotatsiya:** Respublikamizda uzluksiz ta'lim tizimida turli sohalarda raqobatbardosh mutaxassislar tayyorlash, ularning yuksak bilim, ko'nikma va malakalarni egallashlariga shart-sharoitlar yaratish, ishlab chiqarish jarayonida yetuk malakali mutaxassislar faoliyatini tashkil etish bo'yicha qo'ygan ijtimoiy buyurtmasini bajarishda texnologiya fani jarayonini tashkil etish muhim ahamiyat kasb etadi. Mazkur maqolada texnologiya fanining joriy etilishi hamda uning ahamiyati xususida bayon etiladi.*

***Kalit so'zlar:** texnologiya fani, pedagogik yondashuv, texnologik atamalar.*

Hozirgi kunda dunyo bo'yicha rivojlangan davlatlar agrar ishlab chiqarishdan sanoat ishlab chiqarishga ya'ni yangi texnika va texnologiyalarga asoslangan avtomatik-mexanizatsiyalashgan sanoat ishlab chiqarish davlatiga o'tib bormoqda. Ishlab chiqarishni rivojlantirishda mutaxassislarning texnikaviy salohiyati muhim o'rin tutadi. Ishlab chiqarish sohasida faoliyat yuritadigan mutaxassislarning boshlang'ich ko'nikmalari aynan umumiy o'rta ta'lim maktablarida texnologiya fani darslarida tarkib topadi. "Texnologiya" materiallar yoki yarim fabrikatlarni olish, ishlov berish va qayta ishlash usullarini ishlab chiquvchi va takomillashtiruvchi ilmiy fandır. "Texnologiya" - yunoncha ikki so'zdan - "texnos" (techne) - mahorat, san'at va "logos" (logos) - fan, ta'limot so'zlaridan tashkil topgan.

Tarixiy manbalarga ko'ra, "Texnologiya" fani ham qadimgi yunonistonda paydo bo'lgan. Ushbu davrda, bu hunarmandning buyumlarni tayyorlash san'atiga, ustoz rahbarligi ostida (mashqlar tufayli) o'zining tirishqoqligi va tabiiy iqtidori orqali erishishini anglatgan. Hunar o'rganish individual tarzda amalga oshiriladi. Ko'pgina hollarda, hunar sirlari, faqat avloddan avlodga, oilaviy qarindosh urug'larga o'rgatilar edi. Avloddagi uzilishlar, ma'lum bir kasb sirlarini yo'qolishiga olib kelgan hollar ham mavjud. Misol tariqasida, qadim Sharqdagi machit madrasalarning tashqi va ichki devorlar, gumbazlaridagi naqshlar tabiiy bo'yoqlarining tayyorlanish sirlari yo'qolib ketganini keltirish mumkin. Bu bo'yoqlar hanuzgacha odamlarni o'zining tabiiyligi, chiroyi, ranglari jilosi, takrorsizligi, o'zidan nur sohib turishi, uzoqqa chidamliligi bilan maftun etib kelmoqda.

“Texnologiya”ning fan sifatida vujudga kelishiga - XVII asrda, sanoat ishlab chiqarishini paydo bo’lishi metallurgiya, mashinasozlik, jumladan sanoat jihozlari, paroxod, parovoz, o’q otuvchi qurollarni ishlab chiqarish jadal rivojlana boshlanishi sabab bo’ldi. Bunday murakkab va mehnattalab mashina va jihozlarni ishlab chiqarishni, faqat texnologik jarayoni aniq ishlab chiqilgan texnologik hujjatlar asosida tashkil etish mumkin edi. Ushbu hujjatlarda - xom ashyo, materiallar, yarim fabrikat va mahsulotlarni olish, ishlov berish, qayta ishlash yo’llari va usullarining murakkab jarayonlarini o’zaro bog’liq, ketma-ket va aniq bajariladigan harakat, operatsiyalarga bo’lib, rejalashtirilgan natijaga erishish tasvir etiladi. Bu kengaytirilgan va ommaviy ishlab chiqarishga asos bo’ladi. Bizning davrda, texnologiya deb, ma’lum ishni bajarish san’ati tushuniladi. Uni egallash uchun u aks ettirilgan texnologik hujjatlarni chuqur o’rganish taqozo etiladi.

“Texnologiya”ning fan sifatida shakllanishi, texnologiyani ko’paytirish va shu asosda mutaxassislarni ommaviy tayyorlash, hamda ommaviy ishlab chiqarishni tashkil etish imkoniyatini keltirib chiqardi.

1932 yildan boshlab mehnat ta’limi majburiy fan sifatida umumta’lim fanlari tarkibida o’qitila boshlagan. 1937 yilga kelib mehnat ta’limi fani umumta’lim fanlari tarkibida o’qitilishi to’xtatilgan. Oradan 17 yil o’tib, ya’ni 1954 yildan boshlab mehnat ta’limi majburiy fan sifatida umumta’lim fanlari tarkibida o’qitilishi yo’lga qo’yilgan. Hozirgi kunga qadar o’qitilib kelinmoqda. 2017 yildan boshlab “Mehnat ta’limi” nomi “Texnologiya” deb atala boshlandi.

Texnologiya deganda sub’ekt tomonidan ob’ektga ko’rsatilgan ta’sir natijasida sub’ektda sifat o’zgarishiga olib keluvchi jarayon tushuniladi. Texnologiya har doim zaruriy vositalar va sharoitlardan foydalanib, ob’ektga yo’naltirilgan maqsadli amallarni muayyan ketma-ketlikda bajarishni ko’zda tutadi. Ushbu tushunchalarni o’quv jarayoniga ko’chiradigan bo’lsak, o’qituvchi (pedagog)ning o’qitish vositalari yordamida o’quvchi (o’quvchi)larga muayyan sharoitlarda ko’rsatgan tizimli ta’siri natijasida ularda jamiyat uchun zarur bo’lgan va oldindan belgilangan ijtimoiy sifatlarni intensiv tarzda shakllantiruvchi ijtimoiy hodisa, deb ta’riflash mumkin.

Texnik texnologiya quyidagilarni bildiradi:

- xom-ashyo, materiallar, yarim fabrikatlar yoki mahsulotlarni olish, ularga ishlov berish yoki qayta ishlash yo’lari va usullarining yig’indisi (texnologiyaning jarayonli - bayonli aspekti);
- yuqorida ko’rsatilgan yo’llar va usullarni ishlab chiquvchi va takomillashtiruvchi fan.

- Texnologiyani fan sifatidagi vazifasi, moddiy resurslar va vaqtni eng kam sarflashni talab qiladigan samarali va tejamkor ishlab chiqarish jarayonlarini aniqlash hamda amalda qo'llash maqsadida qonuniyatlarni topish hisoblanadi (ilmiy aspekti);
- jarayonning o'zi - qazib olish, topish, ishlov berish, qayta ishlash, tashish, omborga joylash, saqlash hamda ishlab chiqarishni texnik nazorat qilish (texnologiyaning jarayonli - harakat aspekti).

Ishlab chiqarishda "Texnologiya" so'zidan kelib chiqadigan quyidagi tushunchalar ishlatiladi:

Texnologik jarayon - ishlab chiqariladigan mahsulotga ishlov berishning yagona jarayonini hosil qiluvchi texnologik operatsiyalarning yig'indisi.

Texnologik operatsiya - ishchi tomonidan o'zining ish joyida bajariladigan, yakuniga yetkazilgan harakat ko'rinishidagi jarayonning bir qismi.

Texnologik xarita - ma'lum bir mahsulotni ishlab chiqarish texnologik operatsiyalarning ketma-ketligini bayon qiluvchi texnik hujjat.

Texnologik reja - texnologik operatsiyalarni amalga oshirishni belgilovchi tartib bo'lib, ma'lum bir mahsulotni ishlab chiqarishda bajariladigan operatsiyalarning vaqti, shartlarini belgilaydi.

Zamonaviy fan va texnika taraqqiyoti umumta'lim maktablarida texnologiya fanini o'qitishga yangicha yondashuvni, o'quvchilarning bu fandan o'zlashtirishi lozim bo'lgan bilim va ko'nikmalarining mazmuni va darajasiga yuqori talablarni qo'ymoqda. Bugungi kunga kelib, o'quv axborotlari hajmining haddan tashqari ko'payib ketganligi o'quvchilarga nafaqat bilim berish, balki ularni "o'qish va o'rganishga o'rgatish"ni talab qilmoqda. Jadallik bilan o'zgarib va rivojlanib borayotgan axborotlashgan jamiyatda faoliyat ko'rsatish va yashash o'quvchilardan nafaqat shunchaki tayyor bilimlarni o'zlashtirishni, balki turfa ko'rinishdagi ma'lumotlarni mustaqil izlab topish va qayta ishlashni hamda ulardan turli hayotiy vaziyatlarda samarali foydalanishni taqozo etmoqda.

Shuningdek, oxirgi paytlarda maktabda texnologiya fani bo'yicha o'quvchilar o'zlashtirishi nisbatan past bo'lib kelmoqda. Bu qaysidir ma'noda texnologiya fani mazmunining bir muncha nazariy, ilmiy, mantiqiy va amaliy tuzilishga ega ekanligi, texnologiya fani mazmunining hayotiy masalalarga kamroq bog'langan holda o'qitilishi hamda texnologiya fanini o'qitish metodikasining takomillashmagani bilan ham izohlash mumkin. Shulardan kelib chiqib, texnologiya fanini o'qitishga ham zamonaviy talablar qo'yilmoqda va uni kompetentsiyaviy yondashuv asosida qayta ko'rib chiqishni taqozo etmoqda.

Foydalanilgan adabiyotlar

Issue 2. 2 January 2021

1. O'zbekiston Respublikasi Vazirlar Mahkamasining 2017 yil 15 martdagi "Umumiy o'rta ta'lim to'g'risidagi Nizomni tasdiqlash haqida"gi 140-sonli Qarori. – T.: O'zbekiston Respublikasi qonun hujjatlari to'plami, 2017 y., 11-son, 167-modda.
2. O'zbekiston Respublikasi Vazirlar Mahkamasining 2017 yil 6 apreldagi "Umumiy o'rta va o'rta maxsus, kasb-hunar ta'limining davlat ta'lim standartlarini tasdiqlash to'g'risida" 187-sonli Qarori. – T.: O'zbekiston Respublikasi Qonun hujjatlari to'plami, 2017 y., 14-son, 230-modda.
3. Tohirov O'.O. Texnologiya o'quv fani davlat ta'lim standarti va o'quv dasturini ta'lim amaliyotiga joriy etish metodikasi. // Metodik tavsiyanoma. – T.: RTM, 2017.-72 b.

МАКСАД АНИК ИСТАКЛАР МУШТАРАК БУЛСА КАСБ ТУГРИ ТАНЛАНАДИ

Сурайё Арзиқулова

**Nizomiy nomidagi toshkent davlat
pedagogika**

Universiteti shaxrisabz filiali

Boshlangich va maktabgacha talim kafedrası oqıtuvchisi

Фараз килинг, уйингиздаги сув кувурлари ишдан чикди. Коммунал хизмат курсатиш сохаси ходимларининг ёрдамига мухтожлик сездингиз. Зил замбил ускуналарини шайлаб йулга чиккан пайвандчиларнинг беминнат ёрдамидан кейин бор булинг дейсиз беихтиёр. Ёки бозордан узингизга муносиб либосни танлаганингизда кули гул чеварларни мактамай иложингиз йук. Хуллас маиший хизмат курсатиш сохаси борки, огрингизни енгил, юмишингизни осон килади. Айтайлик, бу сохани углингиз ёки кизингиз эгаллаган булсачи? Тугри бу турдаги хизмат турларини урганиш учун олий укув юртига укишнинг, диплом химоя килиш ёки илмий фан билан шугулланиш шарт эмас. Бор йуги шу касбнинг этагини тутган устага шогирд тушишнинг узи кифоя. Аммо шундай «юки огир» касблар борки, киши бутун умр изланиши, у билан умр кечириши лозим.

Бу шундай касбки, аввалдан тугри танланилмаса, хохиш истакдан ташкари ижодкорлик, кобилият билан бирга касбий махорат, унга булган садокат, фидокорлик талаб килинмаса жамият пойдевори дарс кетиши мумкин.

Ха, педагогик, укутувчилик, шифокорлик касби ута мураккаб дунёда огир ижтимоий-иктисодий бухронлар кечаётган дунё давлатлари ва халклари тахликали даврни бошидан утказаетган COVIDдан азият чекаётган пандемия шароитида хам уз улугворлиги, устуворлиги, устунлиги билан ахамиятли.

Дархакикат, халк орасида устозлик, укутувчилик макоми билан эозланаётганлар хамиша топилади. Бундай шарафга шунчаки эришилмайди. Йиллар давомида захмат чекилади. Сабр токат юксак матонат уларнинг каноти.

Дарвоке, касб танлаш айникса педагогик касбини эгаллаш хамиша мураккаб ва масулиятли. Афсуски, касблар танлови хар доим хам унинг хохиши ва кобилияти билан мос тушавермайди. Шунинг учун хам касбга тугри йуналтиришга ниҳоятда катта эътибор каратилади. Одатда касб хакидаги аксарият билим укув машгулотларида узлаштирилади.

Амалий машгулотлар эса олинган билимнинг хаётий жараёнларга мос тушишига ёрдам беради. Изланувчи касбнинг ахамиятини амалий машгулотларда хаётийлигига амин булади. Амалий машгулотларда ургатувчи укув машгулотлар каторида мукамал тизгинга эга булиши керак. Минг афсуски бу жараён бунинг аксидир. Айтайлик талаба амалиёт когози билан касбига мос тушадиган ташкилотга хусусан, мактабгача таълим,

Issue 2. 2 January 2021

умумтаълим мактабларига юборилди. Энди унга олий даргохидаги уқитувчиси эмас, куп йиллик тажрибага(агар шундай юналтирилса)эга мактаб муаллимаси, мактабгача таълим тарбиячиси хамрохлик килиши лозим. Минг афсуски, бу жараён аксарият холларда тугри ташкиллаштирилмайди. Карс икки кулдан чикади деганларидек, гохи талаба(хаммаси хам эмас) амалиёт дарсларига эринчоклик хислати, уз фаолиятларини режалаштира билмаслик ташки назорат ва бошқалар фикрига таянишларида намоён булса, айрим амалиёт устозлари узидаги хиссий холатлар касбини кизганиш, иктисодий даво килиш билан масалага панжа орасидан карайди.

Танганинг иккинчи томони аксарият холларда малакали профессор-уқитувчилар методи ёпик колипдан бошка нарса эмас. Олийгох уқитувчилари турли корхона вакиллари учун малака ошириш курсларини утказишмайди.

Маълумот урнида, Исроил коллежларининг бир ахамиятли ва мактовга сазовор жихати шундаки, бу ерда малакали профессорлар уқитувчилар турли корхона вакиллари учун малака ошириш курсларини утказишади, соха мутахассислари истаган пайтда укув масканининг замонавий асбоб ускуналаридан фойдаланиб, уз касбий махоратларини ошириб боришлари, назарий билимларини янада чуқурлаштиришлари мумкин. Бундан ташқари, тизимда биринчи йуналиш касбий таълим буйича дастурларига асосан билим бериш, иккинчиси меҳнат бозорида катта талабга эга сохалар буйича куникмаларни шакллантириш, учинчиси шахсий ижодий кобилиятни ривожлантиришга мулжалланган турли кизикарли ва ноананавий семинар тренинглар, машгулотларни уз ичига олади. Бизда-чи? Тугри, турли касб вакиллари билан сухбат ва учрашувлар, ахборот танишув маслахати, касб буйича кургазмалар, халқаро медиа-тур, семинарлар фестивалларни утказиш купчилик олийгохларинг ананасига айланган.

Хулоса, урнида шуни айтиш жоизки, Билл Ньюменнинг китобларининг бирида уқигандим: Агар сиз хаётнинг хакикий кимматини билмокчи булсангиз, хаётингиздаги барча сохаларда максдингиз етакчи булсин». Шундай экан хох у маиший, хизмат хизмат курсатиш ёки педагоглик, шифокорлик касби булсин, хар икки томон жамиятнинг «тетоник катлами» талабадангина эмас балки, ургатувчи педагог, амалиёт устозлар учун хам мухими тугри танлов, мақсад аниқ, истаклар муштарак булиши керак.

Сиз, бунга нима дейсиз?

Сурайё АРЗИКУЛОВА,

Низомий номидаги Тошкент давлат педагогика университети Шахрисабз шаҳар филиали уқитувчиси

Хар кандай чет тилини урганишдан мақсад уша тилда бемалол мулоқот қила олишдир. Буни умум ҳамда мактабгача таълим босқичидан бошлаш жараёни янада соддалаштиради. Тугри, чет тилини урганиш қолаверса ургатиш кишидан тинимсиз меҳнатни, уз устида ишлашни талаб қилади. Бу жараёнда урганувчининг ёшига алоҳида эътибор қилиш чет тили уқитувчисида талаб қуйилади. Чет тилларини уқитиш жараёнида хар хил интерфаол уйинларидан қуллаш тилни урганишни зерикарли эмас, аксинча кизикарли ва севимли машғулотга айлантриши аниқ. Интерфаол уйинлар тилни урганувчилар узларини эркин тутишларини хатто тортинчок уқувчиларни ҳам ушбу уйинларда қатнашишига ундайди. Қуйида ана шундай интерфаол усуллардан бирини келтириб утамиз.

Бу усуллар уқувчини мустикал фикрлашга ургатади.

Пантомима -бу усул жуда қийин мавзулар тушинтрилиши керак булган дарсда ёки езма машқлар бажарилиб, уқувчилар толикан пайтда фойдаланилади. Усул қоидасига қура синф турт гуруҳга ажратилади. Хар бир гуруҳ юртимизда ишлаб чикариладиган электр асбоблари ёки машиналарни харакатда курсатадилар. Бошқа гуруҳ аъзолари буни нима эканлигини инглизча айтадилар.

Топшимоклар қалити(clue)- Бу усулда уқувчи синфдан ташқарига чикади қолган уқувчилар эса синфда бирор нарсани «яширишади».Бунинг учун қимдир унга ёрдам беради. Уайси уқувчи жавобга тугрироқ ишора қилса, шу уқувчи уйинни давом эттиради. Масалан уқитувчи столи устидаги қарточка яширилса уқувчи шундай таъриф бериши мумкин: *Cards-a set of small rectangular piccies of stiff paper that have special designs on numbers on them that are used for such things as playing games.*(Уйинлар уйнаш учун мулжалланган, устида махсус расмлари ва рақамлари буладиган, қаттиқ туртбурчак қозғалар ёки пластик булақлар туплами)

Теннис- бу усулда уқувчиларнинг тезқорлиги оширилади. Уйин танланган мавзу доирасида булиб, суз якунига қараб тугалланган харфга янги суз айтиши муҳим. Масалан, мавзу «vegetables» булса шу мавзудан четлашмаган қолла бошқа суз топилади. Биринчи иштирокчи “potato”деса иккинчи иштирокчи охири харфга “onion” деб жавоб беради. Шу тарика уйин давом этади.

Дархақиқат, ушбу интерфаол усулларнинг мақсади турлича булиб, бунда энг муҳими диққатни қамлаш, суз бойлигини ошириш, тезқорлик, асосийси дарсни кизикарли тарзда узлаштириб ёдда сақлаб қолиш қабилар муҳасамлашади.

Бу усулларни қуллашдан олдин уқитувчи уқувчиларга уйиндан қузланган мақсадни уйин қоидаларини аниқ тушинтришива утилаётган мавзу билан қамбарчас боғлиқ.

Энг муҳими, бугун жаҳон қамжамияти узига муносиб урин эгаллашга интилаётган

Issue 2. 2 January 2021

мамлакатларимиз учун, чет эллик шерикларимиз билан ҳамжихатликда ҳамкорликда уз буюк келажagini кураётган халкимиз учун хорижий тилларни мукамал узлаштиришдан ташкари, чет тилини худди узидай калбига ватан туйгуларини шакллантириши билан фарзандларимиз дунё карашини, тасаввурини кенгайтиришимиз лозим.

Келинг, буюк келажакка юксак орзуларимиздан канот ясайлик. Ана шунда максадларимиз бардавом булиб, юксак осмонларга парвоз келажак!

Бизга маълумки тил миллатнинг маънавий бойлигидир. Тил нафакат муомила воситаси –балки халкнинг маданияти урф одати, унинг турмуш тарзи, тарихидир.

БАРКАМОЛ АВЛОД ТАРБИЯСИДА ХАЛҚ УРФ – ОДАТ ВА АНЪАНАЛАРНИНГ ЎРНИ.

**Маликова Хамида Хабибуллоевна
Самарканд туман 16-мактаб ўқитувчиси**

Калит сўзлар

Урф – одат, миллий анъана, кадриятлар, миллий истиқлол ғояси, Маданият, маънавият, маърифат, тарбия, меҳр- мухаббат, садоқат, шахс маънавияти.

Аннотация

Жамият ривожидавомида кишиларнинг ўзаро муносабатлари ва ижтимоий – иқтисодий тараққиёт қонуниятлари асосида муайян урф – одат ва анъаналар тизими шаклланди. Асрлар давомида тараққиёт жараёнида халқона, миллий хусусиятларни акс эттирган урф – одат ва анъаналаргина сақланиб, такомиллашиб келаверади. Бизларга маълумки, урф – одат ва анъаналар халқнинг улуғворлигини, унинг миллий кадр – қиммати ва меҳнатсеварлик, эрксеварлик, дўстликка садоқатни, бошқа халқларга ҳурмат, ватанга мухаббати – ю, душманга нафрат каби хусусиятларини ўзида акс эттиради.

Мамлакатимиз мустақилликка эришгандан сўнг, аждодларимиз томонидан яратилган кадриятларни тиклаш, унутилган урф – одат ва анъаналарни кенг оммалаштириш ва уларни чуқур урганишга алоҳида аҳамият берилмоқда. Ўзбекистон халқининг қадимги урф – одат, анъана ва маросимларга алоҳида эътибор бериши маънавий тикланиш жараёни жадал кечаётган ҳозирги кунда муҳим аҳамиятга эга. Чунки, кишиларни янгича руҳда тарбиялаш, уларнинг онгига миллий мустақиллик ғояларини чуқурроқ сингдириш, аждодларимиз яратган кадриятлар моҳиятини кенг тарғиб қилишда, урф – одат ва анъаналар моҳиятини англаш, уларни, айниқса, ёшларга чуқурроқ тушунтириш, миллий истиқлол мафкурасини кенг омма орасига ёйишнинг таъсирчан воситаларидан биридир.

Issue 2. 2 January 2021

Ҳалқ урф – одатлари ва анъаналарининг шахс маънавий тарбиясидаги ролини ошириш масаласи ўта муҳим масалалардан бир бўлиб қолаётганлигини гувоҳи бўлмоқдамиз.

Жамият ривожидавомида кишиларнинг ўзаро муносабатлари ва ижтимоий – иқтисодий тараққиёт қонуниятлари асосида муайян урф – одат ва анъаналар тизими шаклланди. Асрлар давомида тараққиёт жараёнида халқона, миллий хусусиятларни акс эттирган урф – одат ва анъаналаргина сақланиб, такомиллашиб келаверади. Бизларга маълумки, урф – одат ва анъаналар халқнинг улуғворлигини, унинг миллий кадр – қиммати ва меҳнатсеварлик, эрксеварлик, дўстликка садоқатни, бошқа халқларга ҳурмат, ватанга муҳаббати – ю, душманга нафрат каби хусусиятларини ўзида акс эттиради. Ҳалқнинг энг яхши урф – одат ва анъаналари – инсонпарварликни, жамоа бўлиб ишлаш камтарликни, меҳнатдўстлик ва катталарга ҳурматни, асрлар давомида меҳнаткаш халқ орасида урф – одатга айланган бошқа ижобий ўзида гавдалантириб шахс маънавиятини бойишига хизмат қилади.

«Ҳалқимиз маънавиятини юксалтиришда деб таъкидлайди И.А.Каримов, - миллий урф – одатларимиз ва уларнинг замирида мужассам бўлган меҳр – оқибат, инсонни улуғлаш, тинч ва осойишта ҳаёт, дўстлик ва тотувликни кадрлаш, турли муаммоларни биргалашиб ҳал қилиш каби ибратли қадриятлар тобора муҳим аҳамият касб этмоқда. Бу борада маънавий ҳаётимизнинг узвий қисмига айланиб кетган ҳашар одати истиқлол даврида янгича маъно – мазмунга эга бўлиб, умуммиллий анъана тўсини олгани барчамизни мамнун этади».³¹

Анъаналар – ҳар бир халқнинг асрлар давомида вужудга келган ўзига хос маданият, нодир қадриятлари, анъанаси, урф – одатлари мавжуд. Анъаналар тарихий сабоқлардан ўтган, ҳаётда синалган, ижтимоий тараққиётда яшашга

³¹ Каримов И.А. «Миллий мафкура – давлатимиз ва жамиятимиз қурилишида биз учун руҳий – маънавий куч – қувват манбаи». Т., 2008, 466-бет.

кодир, авлоддан – авлодга ўтувчи ижтимоий ҳодисадир. Анъаналар жамият ривожининг устуниси, бамисоли ҳаёт ва ижод мактаби, юқорига кўтарилишда суянч, халқнинг тарихий тараққиётида эришган барча ютуқларини ифодаловчи ва сақловчи омилдир.

Урф – одат ва маросимлар тизими, халқнинг бир қанча юз йиллар давомида тарбия соҳасида амалга ошириб келаётган «изланишлар» маҳсулидир. Бу тизим ёрдамида ҳар бир халқ ўзининг маънавий маданиятини, турмуш тарзини, психологиясини, хис-туйғуларини авлоддан – авлодга ўтказиб, намоён этиб келган ва ҳозирда ҳам, келажакда ҳам бу жараён давом этаверади.³²

Миллий урф – одат ва маросимларнинг инсонпарварлик ғоялари билан суғорилган ана шу хусусиятидан талаба-ёшларни шахс сифатида шакллантириш ва камол топтиришда фойдаланиш узлуксиз таълим тизими олдида турган асосий вазифалардан биридир.

Ижтимоий ҳаётнинг барча соҳаларида юз бераётган буюк ўзгаришлар жамиятнинг ҳар бир аъзосига, ҳар бир фуқаросига бўлган талабни ўзгартирмоқда. Шахс манфаати биринчи даражали манфаатга айланиб бормоқда. Ижтимоий онгда шахс манфаати давлат манфаатидан устивор эканлиги тўғрисидаги тасаввур кун сайин мустаҳкамланиб бормоқда. Бу эса, ўз навбатида шахснинг ахлоқий ва жисмоний камолотига бўлган талабни ҳам кучайтирмоқда.

Ўрта махсус ва олий таълим муассасаларида талаба – ўқувчиларни миллий ғоя ва истиқлол мафқураси асосида тарбиялаш, улар онги ва қалбига ватанпарварлик, миллатга садоқат, ўз халқини севиш ва улуғлаш, миллий қадриятларни, миллий урф – одат ва маросимларни эъзозлаш туйғуларини сингдириш, уларни ҳаётда ўз ўрнини топиш, кадр – қимматини англаш,

³² Қорабоев У. Миллий маросимлар: тикланиши, ривожланиши ва замонавий муаммолари. – Ёшларни миллий истиқлол ғояси руҳида тарбиялаш – Ватан тинчлиги ва хавфсизлигини мустаҳкамлашнинг муҳим омили. Тошкент, 2004 йил, 53 – бет.

мустақил фикрловчи эркин шахс сифатида вояга етказиш бўйича бир қанча ишлар амалга оширилиб келинмоқда.

Истиқлол шарофати билан қайтадан тикланган «Наврўз байрами», «Қурбон ва Рамазон хайитлари», умумхалқ байрам-маросимлари гултожиси бўлган «Мустақиллик куни байрами», «Ўзбекистон Конституцияси куни», «Мураббийлар куни», «Хотира ва кадрлаш куни», анъанага айланиб кетган «Ўзбекистон Ватаним маним» кўшиқлар кўрик – танлов байрами, «Тил байрами», «Талабалikka қабул қилиш тантанаси», «Халқлар дўстлиги» фестивали ва бошқалар талаба – ўқувчиларни маънавиятини шакллантиришда муҳим рол ўйнамоқда.

Миллий одат, маросим ва анъаналарни талаба – ёшлар онгида миллий истиқлол мафқурасига асосланган дунёқарашни шакллантириш муҳим аҳамиятга эга, энг аввало, бунинг учун талабалар мазкур одат, маросим ва анъаналарнинг мазмуни, келиб чиқиши, уларнинг ўтмишда ва ҳозирги кунда бизнинг ҳаётимизда тутган ўрни тўғрисида тўла тасаввурга эга бўлишлари керак. Менимча, бу вазифани тўлиқ бажариш учун олий таълим муассасаларида етарлича имкониятлар бор. Ҳозирги кунда бу ўқитилаётган ижтимоий – гуманитар фанлардан, айниқса, «Фалсафа», «Тарих», «Миллий истиқлол ғояси: асосий тушунча ва тамойиллар», «Ўзбекистон янги демократик жамият қуриш назарияси ва амалиёти», «Маънавият асослари», «Диншунослик», «Маданиятшунослик» фанларини ўқитиш жараёнида унумли фойдаланиш зарур. Биринчи Президентимиз Ислоҳ Каримов миллий ғоя, миллий мафқуранинг маъно – моҳияти ҳақида тўхталиб, шудай деб ёзади: «унинг бир муҳим аҳамияти шундан иборатки, у миллатимизнинг, халқимизнинг ўзлигини англашга, ўзининг миллий қадриятларини, урф – одатларини йўқотмасдан, уларни тиклаб, авайлаб, эъзозлаб, янги ўсиб келаётган авлодга етказиб бериш учун хазмат қилиши керак».³³

³³ Каримов И.А. «Юксак маънавият – енгилмас куч». Тошкент. 2008 йил, 96 – бет.

Халқимизнинг миллий одат, маросим ва анъаналари талаба-ёшлар онги ва қалбида миллий мафкурани шакллантириш, уларни шахс сифатида камол топтиришдаги ролини янада ошириш учун, бизнингча, талабаларга мазкур масалага бағишланган, эркин мавулар бўйича ижодий иншонларни ёзишни тавсия этиш мақсадга мувофиқ бўлади.

Ижодий иншолар ёзиш жараёнида талабалар учун одат, маросим, анъаналар тўғрисида шу вақтгача ўзи билган ва ўқиш давомида тўплаган тасаввурларини умумлаштириб, уларга нисбатан бўлган шахсий муносабатини ифода этиш имконияти туғилади.

Маълумки, комил инсонни шакллантириш учун ёшлар унинг ақлига, тафаккурига, фикрига, руҳиятига, ҳис – туйғусига таъсир этиш ҳам талаб этилади. Бунда миллий урф – одат, маросим ва анъаналарнинг ўрни беқиёс, чунки уларда халқнинг ахлоқий қадриятлари жонли инсон ҳис-туйғуларига кучли таъсир этиш шаклида намоён бўлади.

Олий таълим муассасалари жамоалари, профессор-ўқитувчи, талабалар ҳаётида катта ўрин тутадиган яна бир анъана устида икки оғиз сўз айтмоқчиман. Халқимиз ҳаётида устоз-шогирд муносабатларини ифода этувчи тадбирларни ўтказиш анъанага айланиб кетган улар икки авлод вакилларининг бир-бирларига бўлган ҳурмати, эҳтироми, қалб сўзларининг намоёиши бўлиб, мазкур тадбирда иштирок этаётган ёшлар учун устозга бўлган муносабатнинг ёрқин ифодаси ҳамдир. Миллий урф – одат ва маросимларда ўз аксини топган юксак инсоний фазилатлар – ота-она, устоз ва мураббийларга ҳурмат, бир-биримизга бўлган меҳр – муруввuat, хушмуомилалик, хушфееълик, ёқимли овозда сўзлашиш, яхши ният билан иш тутиш каби хислатлар нафақат тарғибот-ташвиқот орқали, улар тўғрисида ваъзлар эшитиш билан шаклланибгина қолмай, шу билан бирга, уларнинг шаклланишида ўқув юрти муассасаларида мавжуд бўлган юксак маънавият

маданиятга асосланган муомала ва муносабатлар муҳити ҳам катта ҳал қилувчи рол ўйнайди.³⁴

Ўзбекистон халқининг қадимги урф – одат, анъана ва маросимларга алоҳида эътибор бериши маънавий тикланиш жараёни жадал кечаётган ҳозирги кунда муҳим аҳамиятга эга. Чунки, кишиларни янгича руҳда тарбиялаш, уларнинг онгига миллий мустақиллик ғояларини чуқурроқ сингдириш, аждодларимиз яратган қадриятлар моҳиятини кенг тарғиб қилишда, урф – одат ва анъаналар моҳиятини англаш, уларни, айниқса, ёшларга чуқурроқ тушунтириш, миллий истиқлол мафқурасини кенг омма орасига ёйишнинг таъсирчан воситаларидан биридир.

Фойдаланилган адабиётлар рўйхати

1. Каримов И.А. «Миллий мафкура – давлатимиз ва жамиятимиз қурилишида биз учун руҳий – маънавий куч – қувват манбаи». Т. 2008 йил
2. Каримов И.А. «Юксак маънавият – енгилмас куч». Тошкент. 2008 йил
3. Бемуродов М. Миллий анъаналар, маросимлар ва ўзгараётган минталитет. Ёшларни миллий истиқлол ғояси руҳида тарбиялаш – Ватан тинчлиги ва хавфсизлигини мустаҳкамлашнинг муҳим омили. Тошкент, 2004 йил.
4. Қорабоев У. Миллий маросимлар: тикланиши, ривожланиши ва замонавий муаммолари. – Ёшларни миллий истиқлол ғояси руҳида тарбиялаш – Ватан тинчлиги ва хавфсизлигини мустаҳкамлашнинг муҳим омили. Тошкент, 2004 йил.

³⁴ Бемуродов М. Миллий анъаналар, маросимлар ва ўзгараётган минталитет. Ёшларни миллий истиқлол ғояси руҳида тарбиялаш – Ватан тинчлиги ва хавфсизлигини мустаҳкамлашнинг муҳим омили. Тошкент, 2004, 76 – бет.

DIDAKTIK O‘YINLARNING BOSHLANG‘ICH SINIF O‘QUVCHILARINI FIKRLASH QOBLIYATINI RIVOJLANTIRISH IMKONIYATLARI

Olimova Baxtigul Norberdiyevna

Navoiy viloyati Zarafshon shahar 2-sonli umumta‘lim maktabi

boshlang‘ich sinf o‘qituvchisi

Annotatsiya: Ta‘lim jarayonida uyushtiriladigan didaktik o‘yinlar ham o‘quvchilar tafakkurini rivojlantirish vositasi sanaladi. Didaktik o‘yinlarga dam olish yoki vaqt o‘tkazish vositasi deb qaramay, unga ta‘lim beruvchi faoliyat deb qarash lozimdir. Maqolada didaktik o‘yinlarning boshlang‘ich sinf o‘quvchilarini fikrlash qobiliyatini rivojlantirish imkoniyatlari borasida bayon etiladi.

Kalit so‘zlar: boshlang‘ich sinf, o‘quvchilar, fikrlash qobiliyati.

O‘yinlar mazmuni va amalga oshirish shakliga ko‘ra sinflarga ajratiladi. Quyida boshlang‘ich sinf ona tili darslarida uyushtiriladigan didaktik o‘yinlar va ularning mustaqil fikrlash bilan bog‘liq o‘ziga xos xususiyatlari haqida fikr yuritamiz.

Tinch o‘yinlardan biri: «O‘zim tekshiraman». Bunday o‘yinlarni o‘tkazishda kichik hajmdagi diktant matni tanlanadi va u darsning kirish qismida uyushtiriladi. O‘qituvchi o‘quvchilarga kichik hajmdagi diktant yozdiradi. Barcha o‘quvchilar yozib bo‘lishgach, o‘qituvchi xattaxtaga diktantni yozib ko‘rsatadi. Mabodo diktant oldin xattaxtaga yozilib, usti yopib qo‘yilgan bo‘lsa, o‘qituvchi pardani ochadi. O‘quvchilar esa unga qarab o‘zlari yozgan diktantni tekshiradilar. Bunday diktantlarni hatto alifbe davrida ham qo‘llash mumkin bo‘lib, o‘qituvchi avvaliga faqat harflardan, so‘ngra (undosh harflar bilan tanishtirilgach) bo‘g‘inlardan iborat quyidagicha turli variantlarda diktant yozdirsa, o‘quvchilarning o‘quv-biluv malakalari shakllana boradi.

1-variant: O,o, I,i, U,u, A,a, o‘,o‘.

2-variant: -Lo, -no, -to, -mi, -un, -in.

3-variant: Bola, lola, ona, zar, par.

4-variant: Bugun havo issiq.

«Hikoya». O‘qituvchi xattaxtaga bir nechta so‘z yozib qo‘yadi. O‘quvchilar mustaqil ravishda shu so‘zlar ishtirokida hikoya tuzadilar. Shu jarayonda ularning lug‘at boyligi oshishi bilan birga, gaplarni to‘g‘ri tuzish, tovushlarni to‘g‘ri talaffuz qilish, ijodiy va mustaqil fikrlash qobiliyati shakllanadi. O‘qituvchining vaqti-vaqti bilan rag‘batlantirishi o‘quvchilarning o‘ziga bo‘lgan ishonchini orttiradi. Bu

Issue 2. 2 January 2021

o'yindan darsdan tashqari mashg'ulotlarda, to'garaklarda ham bemalol foydalanish mumkin. Masalan, Nafisa, soat, yomg'ir, kitob. «U kim? Bu nima?». Stol ustiga bir qancha predmetlar terib qo'yiladi. O'qituvchi shu predmetlardan birortasini ta'riflaydi. O'quvchilar shu belgilar asosida gap nima haqida borayotganligini topadilar. Bu o'yinning afzallik tomoni shundaki, uni dars davomida o'quvchilar diqqatini jamlash, qo'llariga dam berish maqsadida yoki yangi tovushlar bilan tanishtirish, yangi mavzuni bayon qilish jarayonida foydalanish mumkin. Bu o'yin o'quvchilarda ziyraklik, sinchkovlik sifatlarini va mustaqil fikrlash qobiliyatlarini shakllantirishga imkon beradi. Masalan: *U shar shaklida. Uni mashhur sportchilarimiz ham stadionlarda o'ynaydilar. U yosh bolalarning ham sevimli o'yinchog'i.* (javob: koptok).

«*Topag'on*». O'qituvchi biror belgi asosida savol beradi. O'quvchilar shu belgini o'zida aks ettirgan predmetlar nomlarini aytadilar. Eng ko'p to'g'ri javob topgan o'quvchilar g'olib sanaladi. Bu o'yinni o'tkazish o'quvchilarga so'z turkumlari haqidagi dastlabki ma'lumotlar berish jarayonini yengillashtiradi. Bundan tashqari, hozirjavoblik, mustaqillik, ziyraklik, ijodkorlik kabi sifatlarni shakllantiradi. Savol: *Nima oq rangda?* Javob: *qog'oz, daftar, bulut, parda, qor, buvimning sochlari, ..*

«*Noto'g'ri jumla*». Bu o'yin suratlar asosida o'tkaziladi. O'qituvchi suratni tasvirlab berish davomida suratga tegishli bo'lmagan jumalarni ham ishlatadi. O'quvchilar ziyraklik bilan shu jumlani topishlari lozim. O'quvchilardan bu o'yin davomida ziyraklik, sinchkovlik, kuzatuvchanlik va diqqat talab qilinadi. Ular suratni sinchkovlik bilan kuzatish bilan bir qatorda o'qituvchining hikoyasini ham diqqat bilan tinglab turadilar. har bir noto'g'ri jumlani topish ularning o'ziga bo'lgan ishonchi va darsga qiziqishini orttiradi. Bu o'yindan faqat ona tili darslarida emas, darsdan tashqari mashg'ulotlarda ham foydalanish mumkin.

«*Bo'lishi mumkin emas*». O'yin davomida o'qituvchi matnni o'qiydi. O'quvchilar bo'lishi mumkin bo'lmagan voqealar ifodalangan jumla yoki gapni topishlari lozim. Hazil-mutoyiba bilan o'tadigan bu o'yin ziyraklik, sinchkovlik va kuzatuvchanlikni talab qilishi bilan birga, hikoya tinglash ko'nikmasini shakllantirishga ham yordam beradi. Bu o'yin bir necha marta o'tkazilgach, keyinchalik o'quvchilarga mustaqil ravishda shunday hikoyachalar tuzishni ham topshirish mumkin. Namuna: Dushanba dam olish kuni bo'lgani uchun Olim maktabga bormadi. U singlisi Vazira bilan hayvonot bog'iga bordi. Ular hayvonot bog'ida suvda suzib yurgan sherni, qafasda sayrayotgan baliqlarni va kattakon

vahshiy bulbulni ko'rdilar. «Harflarni top». Bu o'yinni og'zaki yoki rasmi testlarda tovushlarning o'rnini topishda qo'llaniladigan rangli to'rtburchak qog'ozchalar vositasida ham o'tkazish mumkin. Bunda ikki xil rangdagi to'rtburchak qog'ozchalar olinadi. O'qituvchi so'zlarni o'qiydi. O'quvchilar esa mustaqil ravishda topish lozim bo'lgan tovush o'rnini bir xil rangdagi, qolgan tovushlar o'rnini ikkinchi xil rangdagi qog'ozchalar bilan ko'rsatadilar

Masalan «ona» so'zidagi «a» tovushining o'rnini rangli qog'ozchalar bilan shunday ko'rsatadilar:



yoki tovushlar sxemasini quyidagicha chizib ko'rsatadilar:



Bu o'yindan o'qituvchi o'quvchilarning savodini chiqarishda samarali usul sifatida foydalanishi mumkin.

O'quvchilarning nutqini rivojlantirish maqsadida o'yinni og'zaki ham o'tkazish mumkin. Masalan: «Maktab» so'zidagi «a» tovushining o'rnini topib aytish kerak bo'lsin. «Maktab» so'zida «a» tovushi birinchi bo'g'inda ikkinchi o'rinda «m» tovushidan keyin turibdi, ikkinchi bo'g'inda esa «t» tovushidan keyin ikkinchi o'rinda turibdi. «O'qib ko'r-chi». O'qituvchi o'quvchilarga yozma va bosma harflar bilan katta-katta qilib yozilgan so'zlarni ko'rsatadi. O'quvchilar o'qiydilar. Tez va to'g'ri o'qigan o'quvchilar rag'batlantiriladi. Shu xildagi o'yinlar vositasida o'quvchilarning o'qish texnikasi shakllantiriladi.

Bu o'yinni «Alifbe» davrida ham qo'llash mumkin. Uni undosh tovushlar hali o'rganilmagan davrda faqat tovushlar, keyinroq esa bo'g'inlar, so'zlar, gaplar vositasida o'tkazish mumkin.

«Davom ettir». Bu o'yinda o'qituvchi hikoya boshlaydi. O'quvchilar uni mustaqil davom ettiradilar. Bunda o'quvchilarda ijodkorlik, mustaqil fikrlash qobiliyati rivojlanib, bayon yoki insho kabi ijodiy ishlar yozish ko'nikmasi rivojlanadi va so'z boyligi ortadi. Bundan tashqari, ularda o'ziga ishonch hissi shakllanib boradi. «Davom ettir» o'yinidan ona tili, o'qish darslarida yoki darsdan tashqari mashg'ulotlarda foydalanish mumkin. Masalan: «Bugun men barvaqt maktabga kelayotganimda ... ».

«Safar». O'quvchilarga maktabdan yoki o'z uylaridan ma'lum bir joygacha bo'lgan yo'lni tasvirlash topshiriladi. O'quvchilar bir necha kun davomida «ob'ekt»ni kuzatadilar va uni og'zaki tasvirlab beradilar. Sinchkovlik, ziyaklik,

kuzatuvchanlik, atrof-muhitga diqqat-e'tibor talab etiladigan bu o'yin vositasida Vatanga e'tiqod, tabiatga muhabbat hislarini tarbiyalash mumkin. Bundan tashqari, o'quvchilarning nutqi rivojlanadi, lug'at boyligi ortadi, mustaqil fikrlash malakalari shakllanadi. Shu bilan birgalikda o'quvchilarning yo'l harakati qoidalarini qay darajada bilishlarini ham aniqlash mumkin. «Safar» o'yinidan mustahkamlash darslarida yoki darsdan tashqari mashg'ulotlarda foydalanish mumkin. Masalan: Uydan sport majmuasigacha bo'lgan yo'l.

O'qituvchi didaktik o'yinlarni o'tkazishga tayyorgarlik jarayonida quyidagi talablarga rioya qiladi:

- tanlangan didaktik o'yinlar o'quvchilarning yosh va individual xususiyatlariga mos bo'lishi;
- har bir o'yin pedagogik va psixologik jihatdan asoslangan bo'lishi;
- o'zlashtirilgan bilimlarni takrorlash va mustahkamlashga yordam berishi;
- bir xildagi o'yinlarning ko'p takrorlanishiga yo'l qo'ymaslik;
- o'yinni o'tkazishdan avval o'qituvchi ham, o'quvchilar ham puxta tayyorgarlik ko'rishi;
- o'yin yakunida g'olib va bilimdon o'quvchilarni rag'batlantirib borish.

Biz yuqorida misol tarzida keltirgan didaktik o'yinlar barcha qonun-qoidalar va prinsipial talablarga rioya qilib o'tkazilsa, o'quvchilarning fikrlash qobiliyatini rivojlantirishga innovatsion yondashuv asosida o'rgatish samarali ta'sir qilishi shubhasiz.

Foydalanilgan adabiyotlar

1. Yo'ldoshev J.G'., Yo'ldosheva F., Yo'ldosheva G. "Interfaol ta'lim sifat kafolati" (Bolaga do'stona munosabatdagi ta'lim). – T.: 2008-y.
2. Raxmonov Ya. Ta'lim jarayonida o'quvchilarning aqliy mehnat faoliyatini tashkil etishning pedagogik asoslari: Ped. fan. nom. ... disc. Toshkent, 2004.
3. Kamoldinov M., Vaxobjonov B. Innovatsion pedagogik texnologiya asoslari, savollar, javoblar (Kasb-hunar ta'limi muassasalari uchun o'quv qo'llanma) – T.: "Talqin", 2010-y. –

BARKAMOL AVLODNI TARBIYALASHDA SOG'LOM TURMUSH TARZINING O'RNI

Kalendarova Gulnora Samandarovna

**Qoraqalpog'iston Amudaryo tumani 28-sonli umumta'lim maktab
jismoniy tarbiya o'qituvchisi**

***Annotatsiya:** Ta'lim tizimida o'quvchilarni savodxonlik darajasini oshirish, ilmiy dunyoqarashini shakllantirish bilan birgalikda ularni sog'lom turmush tarziga o'rgatish muhim vazifalardan biri hisoblanadi. Mazkur maqolada sog'lom avlodni tarbiyalashda sog'lom turmush tarzining ahamiyati xususida bayon etamiz.*

***Kalit so'zlar:** jismoniy tarbiya, sog'lom avlod, sog'lom turmush tarzi.*

Odam hayoti, sog'lig'i - eng katta ijtimoiy boylikdir. Bu oila, maktab va inson tarbiyasi, kamoloti bilan shug'ullanuvchi boshqa maskanlar oldiga sog'lom turmush tarzini shakllantirish masalasini ko'ndalang qo'yadi. Millat sog'lig'i ham tabiiy ravishda, sog'lom turmush tarzi orqali hal etiladi. Salomatlik - inson organizmining biologik, ruhiy, jismoniy holatlari va mehnat faoliyatining muvozanatlashgan birligidir. Sihat-salomatlik har bir kishi uchun baxt-saodatdir. Uning mehnat unumdorligi, mamlakatning iqtisodiy qudratini, xalq farovonligini rivojlantirishning zarur shartidir.

Umumxalq mulki bo'lmish sihat-salomatlikka nisbatan ongli va mas'uliyat bilan yondashish jamiyat va uning barcha a'zolarining turmush, axloq normasi bo'lmog'i lozim. Salomatlikni saqrash va mustahkamlash uchun, avvalo, odam o'z tanasining tuzilishi barcha to'qima va a'zolarining normal ishi faoliyati, o'sishi, rivojlanishi va ko'payishi qonuniyatlarini bilishi zarur. Shuningdek, barcha tirik mavjudodlar kabi, insonga ham xos bo'lgan ushbu biologik xususiyatlarni asrash va tobora takomlashashtirish uchun zarur bo'lgan shart-sharoitni mukammal bilish va yaratish talab etiladi.

Sog'lom turmush tarzi - falsafa, psixologiya, pedagogika hamda umumiy fiziologiya, anatomiya, gigiena, genetika, ekologiya va boshqa tabiiy fanlar bilan mustahkam aloqada bo'lgani bois, ular erishgan uslublarga tayanib ish ko'radi. «Sog'lom turmush tarzini shakllantirish» loyihasi asosida o'quvchi yoshlarning sog'lom turmush tarziga ongli ravishda amal qilib, o'z hayot faoliyatlarida qo'llashlari uchun o'quv-tarbiyaviy kurelari yaratildi. Ana shu o'quv-tarbiyaviy kurslarni yaratish maqsadida o'quvchi yoshlarda shakllantirilishi kerak bo'lgan

Issue 2. 2 January 2021

fazilatlar ishlab chikildi. Quyida «Sog'lom turmush tarzini shakllantirishning asosiy majmui, maxsus kurs va sog'lom turmush tarzini shakllantiruvchi fazilatlar taqdim etiladi. Sog'liqni saqlashning asosiy tadbiri –bu badantarbiyadir. Sog'lom turmush tarzi (STT) va sog'liqni saqlashda Abu Ali Ibn Sino asosan etti narsaga e'tiborni kuchaytirish zarurligini o'qtirib o'tadi: bularga mijozni mo'tadil qilish, yeyiladigan va ichiladigan ovqatlarni tanlash, gavdani chiqindidan tozalash, to'g'ri tuzilishni saqlash, burun orqali olinaadigan havoni yetarli va yaxshi olish, kiyimga e'tibor berish, jismoniy va ruhiy harakatlarni tartibga solish (shu harakat jumlasiga uyqu va uyg'oqlik ham kiradi.) Mijoz elementlarning eng mayda bo'laklaridagi qarama-qarshi kuchlarning bir-biriga ta'siri ma'lum bir chegaraga etganda paydo bo'lgan kayfiyatdir.

Yuqorida aytib o'tilgan elementlarning dastlabki turi to'rt xil bo'ladi: issiqlik, sovuqlik, xo'llik vaquruqlik. Umuman olganda, mijoz ikkiga bo'linadi. Birinchisi, haqiqiy mo'tadil mijoz (shartsiz refleks), bunda mijoz egasidagi qarama-qarshi kayfiyatlarining miqdorlari teng bo'ladi. Ikkinchisida (shartli refleks) qarama-qarshi kayfiyatlar orasida mijoz mutlaqo o'rtada bo'lmay, ikki tomonning biriga, ya'ni sovuqlik yoki issiqlikka, xo'llik yo quruqlikka yoki har ikkalasiga moyilroq bo'ladi. Olimlarning odam umrini uzaytirish, kasalikka duchor bo'lishning oldini olish va sog'lomlashtirishda yuqorida aytilgan elementlardan foydalanish yaxshi natijalar bergan edi. Afsuski, odamlar asta-sekin mijoz va boshqa tushunchalarni unuta boshladilar.

Aholi o'rtasida tushuntirish ishlarini yuqori saviyada olib borilishi sog'lom turmush tarziga e'tiborni kuchaytirish, jismoniy tarbiya va sport bilan muntazam shug'ullanish ko'pgina mamlakatlarda yurak xastaliklari bilan og'rish ko'rsatkichini ancha pasaytiradi. Amerika olimi Kennet Kuper tomonidan ishlab chiqilgan jismoniy mashqlar to'plami – aerobika va sheyping ko'p mamlakatlarda katta muvaffaqiyat bilan qo'llanib, ko'pgina odamlarning sog'lig'ini mustahkamladi va yurak xastaliklari kasalliklarining oldini olishda samarali vosita bo'lib xizmat qilyapti. Inson ham aqlan, ham jismonan baquvvat, chiniqqan bo'lmog'i lozim. Sog'lom turmush tarzi inson madaniy, jismoniy rivojlanishi, mexnat unumdorligi va ijodiy faoliyatini oshirishni o'z ichiga oladi. Sog'lom turmush tarzining asosiy tarkibiy qismlari –samarali ish faoliyati, shaxsiy gigiena, zarali odatlardan voz kechish, belgilangan bir vaqtda to'g'ri ovqatlanish, jismonan chiniqish, jismoniy tarbiya bilan muntazam shug'ullanib turish.

Sog'lom turmush tarzi – kasalliklarni oldini olishda asosiy tadbirlardandir. Sog'lom turmush tarzi – ma'lum miqdorda ruhiy va jismoniy talablarni qoniqarli darajaa amalga oshirishga imkon beradi. Kun sayin sog'lomlashtirish slubining turlari oshib bormoqda: jismoniy mashqlar, ovqatlanish me'ori, uyqu, hammomdan fodalanish va boshqalar harkat faoliyatini oshirib boradi. Hamma narsa bir maqsadga - odamlar sog'ligini mustahkamlashga qaratilgan bo'lishi kerak

Sog'lom turmush tarzini targ'ib qilish har xil yo'nalishlarda olib borilishi lozim. Bu, bir tomondan, talabalarga sog'lom turmushga oid ma'lum tibbiy va gigienik bilimlarni berishga, ularda sog'lom turmush tarzining organizm rivojiga qanday ta'sir etishi tasavvurlarning uyg'otishga qaratilgan bo'lsa, ikkinchi tomondan, ta'lim-tarbiyada gigiyenik qoidalarga amal qilish, o'zining va atrofdagilarning sog'ligi, yashashini kundalik odatga aylantirish ko'nikmalarini shakllantirishga bog'lashdir. Bu maqsadga sog'lom turmush tarzi ommaviy axborot vositalari orqali, shuningdek, barcha tarbiya o'choqlari bilan hamjihatlikda barcha o'quv maskanlarida keng targ'ib qilinmog'i zarur.

Sog'lom turmush tarzi - inson turmush sharoitlari faol o'zlashtirish usuli bo'lib, kun tartibiga rioya qilish, faol harakat asosida organizmni chiniqishidir, sport bilan shug'ullanish, to'la va sifatli ovqatlanish, ovqatlanish ning gigienik qoidalariga rioya qilish, muloqot va ekologik madaniyatga erishish, umuminsoniy va milliy qadriyatlar asosida ma'naviy tarbiya o'shish, zararli odatlardan o'zini tuta bilish demakdir. O'quvchi yoshlarni komil inson sifatida jismonan baquvvat va ma'naviy jihatdan etuk qilib voyaga yetkazish - o'zi va atrofdagilar salomatligi qadriga yetishiga, sog'lom turmush tarziga rioya qilishga, shu jumladan, yomon odatlardan xoli bo'lishga hamda o'zining hayotdagi o'rnini anglash masalalari yuzasidan mas'uliyatli qarorlar qabul qilishga odatlangan avlodga tarbiya berish masalasi bo'yicha yechimlarning yangicha yo'nalishlari - hayotda o'z o'rnini faol egallashga qodir bo'lgan, boy ma'naviy-ma'ri-fiy dunyoqarashli insonlarni jamiyatga yetkazib berishdir.

Uzluksiz ta'lim jarayoni uchun ishlab chiqilgan «Talaba va o'quvchi yoshlarda sog'lom turmush tarzini shakllantirishi» konsepsiyasi ta'lim beruvchi va ta'lim oluvchilarga zaruriy holatlarda mas'uliyatli karor qabul qilishda yordam bersh, ularning o'ziga bo'lgan ishonchni kuchaytirish, shaxsiy fazilatlariga to'g'ri baho bera olishga o'rgatish, ularga sog'lom turmush tarzini amalga oshirish uchun kerakli sharoitlarni yaratib berishni o'z oldiga maksad qilib qo'ygan Voyaga

yetgan yosh avlodning sog'lig'ini mustahkamlash va muhofaza qilish mamlakatiz ijtimoiy rivojlanishining ustuvor yo`nada shsharidan hisoblanadi.

Hozirgi qunda maorif tizimida tub islohotlar ro`y berayotgan davrda xalq ta`limi va sog'likni saqlash vazirliklarining ta`lim oluvchilar sog'ligini saqlash va mustahkamlash, ta`lim-tarbiya jarayonining sog'lomlashtiruvchi yo`nalishini ta`minlash ishlarini ma`lum reja asosida tashkil etishga ehtiyoj tug' ilmoqda.

Foydalanilgan adabiyotlar

1. Goncharova O. V. "Yosh sportchilarning jismoniy qobilyatlarini rivojlantirish" Toshkent 2005-y
2. Arzikulov R. U. Solom turmush tarzi asoslari Toshkent 2005 y.
3. Abdullaev A, Xonkeldiev SH. "Jismoniy tarbiya nazariyasi va usuliyati" Oliy o`quv yurtlari talabalari uchun darslik. Toshkent. O`zDJTI nashriyot matbaa bo`limi -2007

ORIGIN OF PHRASEOLOGICAL UNITS OF THE ENGLISH LANGUAGE AS THE OBJECT OF CULTURAL LINGUISTICS

Prepared by Nabiyeva Nargiza Ikromovna,

the English language teacher of school 9,

Samarkand district

The article considers the relationship between the image and the subject as the basis of the origin of phraseological units. Information is given about the history of their origin (based on realities, works of art, Biblical motifs). The conclusion is made about the constant replenishment of the phraseological system based on the continuous and dynamic development of the language.

Keywords: phraseological unit, linguoculturology, realities, literary origin.

Speech is the main way people interact. According to the theory of "Linguistic relativity" by Sapir-Whorf, "everyone sees the world through the prism of their own language." Language and culture are inextricably linked. Features of life and historical development of the people change it. Linguoculturology studies the relationship between culture and language, reflects this process as a single system. Quotes, proverbs, sayings, phraseological units are a kind of chronicle of the past, express the national character of native speakers. In the translation it is important not only to convey the meaning of the idiom by choosing a similar expression in Russian, but also to preserve the stylistic function of phraseology. The English language has a thousand-year history.

Over time, it has absorbed a huge number of stable expressions, thanks to which the speech of its speakers has become richer and more diverse. Ancient times and the Renaissance influenced the emergence of so-called "phraseological equivalents". Both in English and in Russian, there are such stable expressions as "the heel of Achilles" (Achilles' heel), "to cross the Rubicon" (cross the Rubicon), "The sword of Damocles" (sword of Damocles), Pyrrhic victory (Pyrrhic victory), etc., due to the common cultural heritage left to descendants. Many stable expressions that have a common semantic meaning in both languages come from the Bible. This greatest work has enriched not only English, but also many others with phraseological units languages of the world. The "Book of Books" has become the source of an infinite number of quotations and many stable expressions. For example, the expression "prodigal son" (prodigal son), used in an ironic sense and meaning a person who has left his father's house for a long time.

The greatest number of Biblical texts entered the English language during the Middle Ages. By the end of the fourteenth century, the first complete translation of the Bible into English appeared, authored by John Wycliffe. Subsequently, there was also a Protestant translation by William Tyndall, which caused a public outcry, as a result of which in 1537, by order of Henry VIII, an English Bible was published that met the requirements of the Church of England. As a result of numerous contradictions, translation searches and historical features of this period, such stable expressions as "daily bread" — "daily bread" - have firmly entered the English language»; "poverty is no sin" — "poverty is not a vice", " forbidden fruit " — "forbidden fruit", "guiding light/star" — "guiding star" , etc.

A great contribution to the development of English phraseology was made by the works of the great poet and playwright William Shakespeare. From "Hamlet" alone, many quotations have entered everyday English speech, which " have long ceased to be quotations and have become in walking expressions " [7 p. 94]. The famous phrase from the play "Hamlet" has become firmly established in the Russian language: "To be or not to be" — "to be or not to be". Thanks to Shakespeare's works, about 135 idioms have entered the English language. So, for example, from the play "Othello" appeared the famous expression "to wear one's heart on one's sleeve", meaning the inability and unwillingness to hide their feelings. It literally translates as "wearing a heart on your sleeve" and presumably dates back to the chivalric times. Very often in Russia this phrase replace the phraseological analogue "soul wide open". Also from the play" Othello "there were such well-known phraseological units as: the green-eyed monster — " the monster with green eyes " (book), jealousy; the seamy side — the unsightly side, the wrong side of something; Questions of translation studies curled darlings — wealthy suitors, rich idlers, later the expression was often translated as a phraseological analogue of "golden youth". However, many Shakespearean works have undergone changes in the course of time. So, for example, the expression "buy golden opinions" to earn favorable self — image today is more often used with the verb "to win", and the idiom come from the historical chronicle "Henry IV" — "the better part of valour is discretion" (one of the ornaments of bravery modesty) — often subjected to inversion.

The famous writer W. Thackeray is the author of the phraseology "Vanity Fair" — "Vanity Fair". The English classic borrowed the title for his novel from the work of John Bunyan "The Pilgrim's Progress", the main character of which runs away from the City Destruction and, having passed on the way temptations and temptations, including the "fair of Vanity", reaches the promised land. But it

was thanks to W. Thackeray that a simple phrase turned into a well-known phraseology. The cultural and cognitive value of phraseological units lies in their ability to show different points of view on different phenomena of reality and at the same time give ethical and aesthetic assessments.

The most interesting is the idiom «to Play Russian roulette». The term "Russian roulette" is sometimes used figuratively to refer to potentially dangerous actions with a difficult outcome, as well as to denote courage bordering on recklessness. Sometimes phraseological units that have the same or similar structure in the I and N, due to the divergence of emotional and aesthetic meanings, cannot be phraseological analogues. For example, the English Jack of the trades and the Russian "jack of all trades" both refer to a person who can engage in all sorts of things. However, these idioms are not phraseological analogues, since they do not have the same emotional meanings. In Russian, it is really a master, a craftsman in a positive sense, and in English-master of none, that is, a clumsy person who grabs all things at the same time, but does not really know how to do anything.

Summing up, I would like to say that phraseology is an integral part and a kind of treasury of any language in the world, it contains the centuries-old history of the people, the originality of culture, life, traditions. The English language with its huge number of phraseological units is one of the richest in the world. All events taking place in the UK are reflected in them: politics, sports, culture, everyday life. Many become obsolete, but new ones come to replace them. Therefore, it is safe to say that the phraseological system of the English language will develop and multiply every day.

References:

1. Kazakova T. A. Practical bases of translation-St. Petersburg, 2002. 287 p.
2. Komissarov V. N. Theory of translation (linguistic aspects) Higher School, 1990. - 253 p.
3. Gvozdev Yu. A. Fundamentals of Russian phraseology. Monograph. 2- NMC "Logos", 2010. - 246 p.
4. Kunin A.V. Course of phraseology of the modern English language. textbook for the faculties of foreign languages. 2nd ed. - M.: Higher School, Dubna: Publishing center "Phoenix", 1996-381 p.
5. Phraseological units in scientific texts in English. Yunusova M. Category: 5. General and applied linguistics. Published in IV International Scientific Conference " Topical issues of philological sciences "(Kazan, October 2016) Date of publication: 05.10.2016; 142 p.

- 
6. Electronic textbook. "Nora Gal-The word alive and dead". Genre: Linguistics, International Relations Publishing house, year 2001, 190 p.
 7. Lynn Visson, Russian problems in English speech. Publisher: R LLC. Valent." City of printing: Moscow. Year of publication: 2005, 94 p.
 8. English. The textbook interpretation -Beloruchev A. P., K., Publisher: Exam, 2003, 140 p.
 9. Vinogradov V. S.". Translation. General and lexical questions", Book House "University" 2004-p. 124-130
 - . 10. Shakespearean encyclopedia / ed. by S. Wells with the participation of J. R. R. Tolkien. Show; lane A. Shulgin — M: rainbow. 2002. - 250 p.

MAKTABDA MATEMATIKA FANINI O'QITISHNING USLUBLARI

Fayzullayeva Zebiniso Maxmutovna

Buxoro viloyati Buxoro shahri 20-sonli
umumta'lim maktabi matematika fani
o'qituvchisi

***Annotatsiya:** Hozirda maktab ta'lim tizimida har bir darsning o'qitilish maqsadi muhim ahamiyat kasb etib, mazkur fanni o'qitishda ham yangicha yondashuv hamda usullar qo'llanilishi talab etilmoqda. Maqolamizda matematika fanini o'qitishda qo'llaniladigan yangicha ta'lim usullari haqida so'z boradi.*

***Kalit so'zlar:** matematika, ta'lim maqsadlari, o'qitish uslubiyati, muammoli ta'lim usuli, differensiallashtirish usuli.*

Maktabda matematika o'qitishning asosiy jihati o'qituvchining pedagogik mahorati bo'lib, u hech qanday ta'rif va tavsifga muhtoj emas, chunki bu san'atdir. San'atni o'rganish lozim, san'atni egallash kerak. Pedagogik mahoratni egallashdagi birinchi va zarur bosqichlardan biri matematika o'qitish uslubiyatini o'rganish hisoblanadi.

Maktabda matematika o'qitishning asosiy maqsadlari quyidagilar: umumta'lim, tarbiyaviy va amaliy maqsadlar.

Umumta'lim maqsadlari:

o'quvchilarga ma'lum matematik bilim, ko'nikma va malakalar sistemasini berish;

o'quvchilarga olamni o'rganishning matematik usullarini egallashlariga yordam berish;

o'quvchilarni og'zaki va yozma matematik nutqqa o'rgatish;

o'quvchilarning ta'lim jarayonida va o'z ustida ishlashlarida faol bo'lish faoliyatini oshirish uchun zarur bilim, ko'nikma va malakalar bilan qurollanishga hamda qo'llashlari uchun yetarli matematik ma'lumotlarni olishiga erishish.

Tarbiyaviy maqsadlari:

matematika faniga bo'lgan turg'un qiziqishni tarbiyalash;

o'quvchilarni axloqiy, ma'naviy-ma'rifiy, iqtisodiy, estetik va ekologik tarbiyalash (masalan, mehnatga hurmat, burch hissi, go'zallik, ziyraklik, iroda va chidamlilik va h.k. xislatlarni tarbiyalash);

o'quvchilarning matematik tafakkur va qobiliyatlarini rivojlantirish, ularda matematik madaniyatni shakllantirishdan iborat.

Amaliy maqsadlari:

olingan bilimlarni oddiy hayotiy masalalarni yechishga, boshqa o'quv fanlarni o'rganishda qo'llay olish ko'nikmalarini shakllantirish;

matematik asboblar va jihozlardan foydalana olishga o'rgatish;

bilimlarni mustaqil egallay olish ko'nikmalarini tarkib toptirish.

Hozirgi davrda matematika fanini o'qitishda o'quvchilarni yodlashga yoki ularni fikrlamasdan faqat olingan bilimlarni qayta so'zlab berish kabi usullardan voz kechilib, darsning ta'limiy jihatlarini kuchaytiradigan usullariga alohida e'tibor berib kelinmoqda. Bunda o'quvchilar bilan bajariladigan barcha ishlar, u yangi mavzuni o'rganish olingan bilimlarni mustahkamlash, so'rash yoki suhbat bo'lsin, ular o'quvchilarning qulay yechimlarni izlashga, rasional almashtirishlar bajarishga, xulosa chiqarish va isbotlashlarga jalb qilishga qaratiladi.

Mustaqil ishlar masalalar yechish bo'yicha mashqlar bo'lishi, yangi teoremani tahlil qilish bo'yicha ish, yangi formulani chiqarish bo'yicha masalalar bo'lishi mumkin. Masalan, ikki son yig'indisi kvadrati formulasi chiqarilgandan so'ng mustaqil ravishda ikki son ayirmasi kvadrati formulasini keltirib chiqarish taklif etilishi mumkin.

O'qitishda ma'ruza usuli kam qo'llaniladi, bunda o'qituvchi materialni o'zi bayon etadi. Bu usul asosan yuqori sinflarda foyda beradi. Amaliy va laboratoriya ishlari ham matematikani o'qitishda an'anaviy usullardan hisoblanadi.

Matematika fanini o'qitishda *muammoli ta'lim usuli* ham keng qo'llanish imkoniyatlari mavjud, chunki ko'pgina tushunchalarni o'rganish muammoli vaziyatni yaratishga olib kelinishi mumkin.

Muammoli ta'lim usuli bilan bayon etishda quyidagi mavzularni yoritilish imkoniyatlari mavjud:

1. Logarifmik funksiyaning xossalari va grafigi. Bunda dastlab quyidagi masalalar qaraladi.

a) berilgan funksiyaga teskari funksiyani topish masalasi. Bunda berilgan funksiyaning teskarisini aniqlash va o'zgarish sohalari orasidagi bog'liqlikni aniqlashga e'tibor qaratiladi. Savollar qo'yiladi: Qanday funksiya hamma vaqt teskarilanuvchi? Teskari funksiya formulasini qanday hosil qilish mumkin? O'zaro teskari funksiyalar grafiklari qanday joylashadi?

b) Ko'rsatkichli funksiyaning xossalarini takrorlash. Ikkala holda ham grafiklardan foydalanish lozim, uning aniqlanish, o'zgarish sohalari, monotonligi, natijada muammoli savol qo'yiladi: ko'rsatkichli funksiya teskari funksiyaga egami? Bu savolni o'quvchilar muhokama asosida hal qilishga harakat qiladilar, buning uchun ularda zarur bilimlar mavjud.

Keyin quyidagi *muammoli savollar* taklif etiladi:

1. Ko'rsatkichli funksiya uchun teskari funksiya formulasini qanday hosil qilish mumkin?
2. Logarifmik funksiya grafigini qanday hosil qilish mumkin?
3. Logarifmik funksiyaning aniqlanish sohasi qanday?
4. Materialni o'rganish logarifmik va ko'rsatkichli funksiyalar barcha xossalarini so'rash va bu xossalarni qo'llashga doir mashqlarni yechish bilan amalga oshiriladi.

“Tekisliklar parallelligi” mavzusini o'rganishda o'quvchilarga avvalo ularga ma'lum ikki tekislik joylashish hollarini eslash taklif etiladi, kesishishi, ustma-ust tushishi va parallel bo'lishi, shundan so'ng o'quvchilarga bu hollardan boshqa, ikki tekislik joylashishi vaziyati mavjud yoki mavjud emasligini bilish taklif etiladi.

Matematika o'qitishdagi usullar ham hozirgi davrda takomillashib, yangicha pedagogik texnologiyalar asosida qo'llanilib kelinmoqda. Masalan, *tayanch kompetensiyalarga asoslangan o'qitish usuli* (V.F. Shatalov usuli), *yiriklashgan didaktik birliklar usuli* (P.M.Erdniyev usuli) va h.k.lar shular jumlasiga kiradi.

Ta'limni *differensiallashtirish usuli* ham shular jumlasidandir.

Darslarni nostandart usullarda tashkil qilish keyingi yillarda o'yin tarzida o'tkazish usullarini ham amaliyotda keng qo'llashga alohida e'tibor berilmoqda. Masalan, darslarni *mo'jizalar maydoni*, *didaktik o'yinlar* tarzida tashkil qilish mumkin. Bunday usullarga bir nechta misollar keltiramiz:

1. Matematik mashq. Bu o'yin ko'p sondagi o'quvchilarga bilimlarni tezlikda tekshirishga imkon beradi. Sinf qatorlar bo'yicha jamoalarga bo'linadi. Har bir

qator esa ikki variantga bo'linadi. Har bir variant o'quvchilari, agar ular javob beradigan obyekt haqida so'z borganda yoki o'rnidan turadi, yoki qo'l ko'taradi.

2. Auksion o'yini. Savdoga biror mavzu bo'yicha topshiriqlar qo'yiladi, bunda o'qituvchi oldindan o'quvchilar bilan o'yinning mavzusini kelishib olishi kerak. Masalan, 7 -sinfda "Algebraik kasrlar ustida amallar" mavzusi bo'lsin. O'yinda 4-5 jamoa qatnashadi. Kodoskop bilan ekranga 1-lot: kasrlarni qisqartirishga doir beshta topshiriq namoyish qilinadi. 1-jamoa topshiriq tanlaydi va unga 1 dan 5 ballgacha baho qo'yadi.

Agar bu jamoa bahosi boshqalarga qaraganda yuqori bo'lsa, bu topshiriqni jamoa oladi va uni bajaradi.

Shunday qilib, matematika fanini o'qitish usullari rang-barang va ulardan foydalanish matematika o'qituvchisi mahoratiga va boshka yuqorida ko'rsatilgan imkoniyatlarga bog'liq bo'ladi.

Foydalanilgan adabiyotlar

1. Abdurahmonov B. Matematik induksiya metodi/ Toshkent, 2008 y.
2. Isxakov Y.Sh., "Matematika olimpiadalariga tayyorlanish qo'llanmasi" o'qituvchilar uchun (orbita.uz saytida)
3. Pathak R.P. Methodology of Educational Research. Atlantic. USA-2008
4. Matematika, fizika, informatika. //Jurnal. 2010-2017 yy.

ONA TILI DARSLARIDA TA'LIMIY O'YINLAR VA ULARDAN FOYDALANISH

Qayumova Oltinoy Olimovna

Andijon viloyati Baliqchi tumani 28-sonli umumta'lim maktabi

Ona tili va adabiyot fani o'qituvchisi

***Annotatsiya:** Bugungi kun ta'lim tizimida yangicha yondashuv asosida o'qitish muhim ahamiyat kasb etmoqda. Mazkur maqolada ona tili darslarida ta'limiy o'yinlarni qo'llash hamda uning ahamiyati xususida so'z boradi.*

***Kalit so'zlar:** ona tili, ta'limiy o'yinlar, didaktik o'yinlar.*

O'rta maktab o'zbek tili darsliklarida o'quvchilarning ijodiy fikrlashini rivojlantirishga xizmat qiladigan o'quv topshiriqlari berilgan. Bu topshiriqlar turli usullar bilan o'qituvchi hamkorligida o'quvchilar tomonidan mustaqil bajarishi kerak. Ularni bajarishda ijobiy natija beradigan topshiriqlarning asosiy turlaridan biri grammatik o'yin-topshiriqlardir. Topshiriqning bu turi o'quvchilardan bilimdonlikni, izlanishni, topqirlikni va tezkorlikni talab qiladi. O'yin-topshiriqlar ona tili darslarining qiziqarli o'tishini ta'minlaydi

O'rta maktab o'zbek tili darsliklarida o'quvchilarning ijodiy fikrlashini rivojlantirishga xizmat qiladigan o'quv topshiriqlari berilgan. Bu topshiriqlar turli usullar bilan o'qituvchi hamkorligida o'quvchilar tomonidan mustaqil bajarishi kerak. Ularni bajarishda ijobiy natija beradigan topshiriqlarning asosiy turlaridan biri grammatik o'yin-topshiriqlardir.

Topshiriqning bu turi o'quvchilardan bilimdonlikni, izlanishni, topqirlikni va tezkorlikni talab qiladi. O'yin-topshiriqlar ona tili darslarining qiziqarli o'tishini ta'minlaydi. "O'zbek tili o'qitish metodikasi"da grammatik o'yin-topshiriqlar va ulardan foydalanish metodikasi yetarli ishlanmagan. O'yin-topshiriqlarning o'ziga xos xususiyatlari shundaki, u ko'pincha musobaqa tarzida tashkil etiladi. Natija yakunlanib, o'quvchi va guruhlarga ochko (yoki ball)lar beriladi. Bu, shubhasiz, topshiriqni bajarishga ishtiyoqni oshiradi. Natijada, o'quvchilarning grammatik savodxonligi, ijodiy fikrlash qobiliyati, topqirligi, nutqi va shu fanga muhabbati ancha ortadi. Shu bilan birga, qo'shimcha adabiyotlardan foydalanish, boshqa fanlar bilan ham jiddiy shug'ullanish ehtiyojini tug'diradi. Shunday ekan,

Issue 2. 2 January 2021

o'qituvchi darslarining samarali bo'lishi uchun turli o'yin-topshiriqlardan va boshqotirmalardan unumli foydalanishi maqsadga muvofiqdir. Bu esa fan o'qituvchisidan mahorat, ijodkorlik, eng asosiysi, tinimsiz mehnat talab qiladi. Bugungi davr talabi ham ana shudir. Shularni hisobga olgan holda ona tili darslarini o'tishda ishlatish mumkin bo'lgan ayrim grammatik o'yinlar, boshqotirmalar va ulardan foydalanish metodlarini tavsiya qilamiz. Bunday grammatik o'yinlarni yanada ko'plab o'ylab topish va dars jarayonida qo'llash mumkin. Bu esa, yuqorida ta'kidlanganidek, o'qituvchining ijodkorligiga, izlanuvchanligiga, mahorati va tinimsiz qiladigan mehnatiga bog'liq.

Ma'lumki, o'yin-topshiriqlar o'quvchilar malaka va ko'nikmalariga ko'ra, murakkablik darajasiga ko'ra guruhlanib, soddadan murakkablik dinamikasiga qarab boradi.

Qayta xotirlash tipidagi o'yin topshiriqlar. Bunday o'yin-topshiriqlardan o'tganlarni mustahkamlash hamda bilim va malakalarni tekshirish darslarida ko'proq foydalaniladi. Masalan, "Atoqli va turdosh otlar" mavzusiga oid darslarni mustahkamlash maqsadida "Kim g'olib?" o'yin-topshirig'idan foydalansa bo'ladi. Buning uchun sinf ikki guruhga ajratiladi: biri atoqli otlarga, ikkinchisi turdosh otlarga misol topishadi. Ma'lum bir belgilangan vaqt ichida qaysi guruh ko'p misol topsa, o'sha guruh g'olib sanaladi.

O'qituvchi doskaga kitob, gazeta, jurnal, kundalik, surat, kinofilm so'zlarini alohida-alohida yozib qo'yadi. Sinf olti guruhga bo'linib (o'quvchilar soni hisobga olinishi zarur. Agarda guruhlarga teng bo'linmaydigan bo'lsa, guruhlar sonini kamaytirishi yoki ko'paytirishi mumkin), ulardan shu otlarga misollar yozish talab qilinadi. Guruhlarning har bir a'zosi o'ziga qarashli so'zga bitta-bittadan misol yozadi. Tez va to'g'ri yozgan guruh g'olib sanaladi. G'oliblar, albatta, rag'batlantirilishi kerak. Bunday o'yin-topshiriqlardan istalgan mavzuni mustahkamlashda foydalanish mumkin. Yoki o'quvchilarning bog'lanishli yozma nutqini sinash maqsadida "So'zlar bizdan, matn tuzish sizdan" o'yinini o'tkazish mumkin. Bunda o'quvchilarga tayanch so'z va so'z birikmalarni berib (ular doskaga yozib qo'yilishi ham mumkin), ular yordamida bog'lanishli matn tuzish topshiriladi, Tez va mazmunli matn tuzgan o'quvchi g'olib sanaladi.

Davlat ta'lim standartlari talablaridan biri sanalgan o'quvchilar so'z boyligini oshirishda izlanuvchanlik xarakteridagi o'yin-topshiriqlarni qo'llash yaxshi natija beradi. Bunday topshiriqlar o'quvchilardan ijodiy faoliyat ko'rsatishni talab qiladi. "Ijodkor" o'yin-topshiriqdan "Olmosh" mavzusini o'tishda samarali foydalanish mumkin. Bu grammatik o'yinda sinf ikki guruhga ajratilib, birinchi guruhga ot so'z turkumi ishtirok etgan gaplarga misol aytish, ikkinchi guruhga esa shu gaplardagi ot(lar)ni olmosh bilan almashtirib gap tuzish topshiriladi.

Masalan: Birinchi guruh vakili yozadi: *Ertaga olimpiada boshlanadi.*
Ikkinchi guruh davom ettirib: *Unda biz faol ishtrok etamiz.*

Shu yo'sinda davom ettiriladi. Bu o'yinni o'quvchilar o'rtasida yoki parallel sinflar o'rtasida "*so'z mushoirasi*" qilib davom ettirsa ham bo'ladi.

Ona tili ta'limi jarayonida topshiriqlar tizimi vositasida til hodisalari kuzatiladi, solishtirib qiyoslanadi, o'xshash va farqli tomonlari aniqlanadi, umumiy va xususiy tomonlariga qarab guruhlanadi, umumlashma qoidalar hosil qilinadi. Natijada qayta xotirlash topshiriqlaridan ijodiy topshiriqlarga qarab dinamik o'sish yuzaga kela boradi. Bunday topshiriqlar o'quvchi tafakkuri taraqqiyotida alohida ahamiyat kasb etadi.

O'quv topshiriqlarining soddadan murakkabga tomon o'sish dinamikasini aniqlash, belgilash murakkab jarayon. Topshiriqlar shunday yo'sinda joylashtirilishi zarurki, o'quvchi tafakkuri taraqqiyotiga ijobiy ta'sir qilsin. Ijodiy topshiriqlar, ya'ni o'quvchi tafakkurini o'stiruvchi topshiriqlar o'ziga xos xususiyatlarga ega bo'lishi zarur:

- ✓ o'quvchini izlashga, fikr qilishga, noma'lumni topishga undasin;
- ✓ o'quvchini mustaqil xulosa chiqarishga yo'naltirishi zarur;
- ✓ masalaning murakkablasha borishi o'quvchi aqli, farosatini o'stira borishi kerak;
- ✓ bu jarayonning kechishi o'quvchilarda jamoa bo'lib ishlash ko'nikmalarini hosil qila borishi lozim;
- ✓ topshiriqlarni bajarish jarayoni o'quvchida o'ziga ishonch, o'zini (bilimini) anglash, imkoniyatlarini aniqlay olish, yangi bilim olishga undashi shart.

Yangilangan ta'lim mazmuni asosida yaratilgan darsliklarda tilshunoslikning hamma bo'limlariga mo'ljallangan mashg'ulotlarda darslar ta'rif, qoida bilan boshlanmasdan, ya'ni o'quvchilarga bilimlar tayyor holida berilmasdan har bir mavzu uchun mo'ljallangan topshiriqlar tahlili bilan boshlanadi. Mana shu o'rinda o'qituvchi mahorati, qobiliyati, uquvi namoyon bo'ladi. Ana shu jarayonda bir faoliyat usulidan bosqichma-bosqich ikkinchi faoliyat usuliga o'tishi, ya'ni kuzatishdan umumiy xususiyatlari asosida guruhlashga, takrorlashdan o'xshash va farqli tomonlarini aniqlash asosida umumlashmalar shakllanadi. Shundagina berilgan topshiriqlar til hodisalarining mohiyatini ochishga xizmat qiladi.

Foydalanilgan adabiyotlar

1. M.Ahmedova. O'zbek tilini o'qitishda kompyuterdan foydalanish. «Til va adabiyot ta'limi» jurnali, 2006 yil, 2-son.
2. M.Toshturdiyeva. 5-sinf o'quvchilariga tasviriy ifodalash vositalarini o'rgatish tajribasidan. «Til va adabiyot ta'limi» jurnali, 2006 yil, 3-son.
3. O.Do'stmurodova. Ona tili ta'limining yangi texnologiyasida ta'lim maqsadi. «Til va adabiyot ta'limi» jurnali, 2006 yil, 1-son.
4. Ona tilidan takomillashtirilgan DTS va o'quv dasturi. «Til va adabiyot ta'limi» jurnali, 2006 yil, 5-son.

JISMONIY TARBIYA VA SPORTNING YOSH AVLOD HAYOTIDAGI O`RNI

Urunboyeva Muattar Abduqayumovna

*Toshkent viloyati Bekobod shahar 11-maktab
jismoniy tarbiya fani o'qituvchisih*

Annotatsiya: Bugungi kunda jismoniy faoliyat bilan bog'liq bo'lmagan inson faoliyatining yagona sohasini topish mumkin emas, chunki jismoniy madaniyat va sport umuman jamiyatning va har bir kishining tan olingan moddiy va ma'naviy qadriyatlaridir. So'nggi yillarda jismoniy madaniyat nafaqat mustaqil ijtimoiy hodisa, balki shaxsiyatning barqaror sifati sifatida tilga olinishi bejiz emas. Markur maqolada jismoniy tarbiya hamda sportning yosh avlodni barkamol qilib tarbiyalashdagi beqiyos o`rni to`g`risida so`z boradi.

Kalit so`zlar: jismoniy tarbiya, sport, barkamol, yosh avlod, faoliyat, barqaror.

*Biz sog`lom avlodni tarbiyalab yetkazishimiz
kerak. Sog`lom kishi deganda faqat jismoniy
sog`lomlikni emas, balki sharqona axloq-odob va
umumbashariy g`oyalar ruhida kamol topgan insonni
tushunamiz.*

Islom Karimov

Odam hayoti, sog'lig'i - eng katga ijtimoiy boylikdir. Bu oila, maktab va inson tarbiyasi, kamoloti bilan shug'ullanuvchi boshqa maskanlar oldiga sog'lom

Issue 2. 2 January 2021

turmush tarzini shakllantirish masalasini ko`ndalang qo`yadi. Millat sog`lig`i ham tabiiy ravishda, sog`lom turmush tarzi orqali hal etiladi.

Barchamizga ayonki sport bilan muntazam shug`ullanish bolalarimiz, yoshlarimizning sog`lom qarashlarini shakllantiradi va irodasini toblaydi, ularning mard va jasur insonlar bo`lib kamol topishi, turlituman sinov va qiyinchiliklarni mardona yengib o`tishga qodir bo`lishi uchun mustaxkam zamin yaratadi. Eng muhimi, sport bilan do`st bo`lgan bolalar biz uchun mutlaqo begona va zararli oqimlarga qo`shilib ketmaydi.

Bugungi kunda shaxar va qishloqlarimizda yangidan barpo etilgan zamonaviy futbol maydonlarida yoshlarimiz o`zlarining bo`sh vaqtini mazmunli o`tkazmoqda. Bunday ishlar o`z samarasini bermoqda. Xayotimiz o`zgarmoqda, ongimiz, dunyoqarashimiz o`zgarmoqda, o`zimizga, o`z sog`ligimizga, kelajagimizga munosabatimiz o`zgarmoqda va bu jarayonda boshqa ko`pgina ijobiy omillar qatori avvalo sport katta ta`sir ko`rsatmoqda.

Jismoniy tarbiya O`zbekiston Respublikasi xalqlari milliy madaniyatining ajralmas qismi, jismoniy va ma`naviy kamolotining muhim vositasi bo`lib, respublika xalqlari o`rtasida do`stlikni mustahkamlash, ijtimoiy va iqtisodiy taraqqiyot ishiga xizmat qiladi. Jismoniy tarbiya va uning vositalari insonlarning faol amaliy harakatlari hamda ijodiy mehnatlari bilan chambarchas bog`liq. Hayotning o`zi yosh avlodning jismoniy barkamolligini tarbiyalash va uni rivojlantirish har tomonlama ilmiy-amaliy va uslubiy jarayonlardan foydalanishni taqozo etadi.

Jismoniy tarbiya O`zbekiston Respublikasi xalqlari milliy madaniyatining ajralmas qismi, jismoniy va ma`naviy kamolotning muhim vositasi bo`lib, O`zbekiston Respublikasining xalqlari o`rtasida do`stlikni mustahkamlash, ijtimoiy va iqtisodiy taraqqiyot ishiga xizmat qiladi. 1991- yilning sentyabrida O`zbekiston Respublikasi mustaqillikka erishib, yangi demokratik davlat sifatida butun dunyoga tanilgach, ta`lim bo`yicha o`quv muassasalarida ham keng miqyosda

iqtisodiy islohotlarni amalga oshirishga kirishildi. Shu bilan birga O`zbekiston Respublikasi Vazirlar Mahkamasi tomonidan chiqarilgan Farmonlar Respublika aholisini sog`lomlashtirish, xalq sog`ligini mustahkamlash uchun jismoniy tarbiya va sport katta vositaga aylanib qoldi.

O`zbekiston Respublikasi Vazirlar Mahkamasining 1999-yilning mayidagi 271-sonli “O`zbekistonda jismoniy tarbiya va sportni yanada rivojlantirish to`g`risida”gi qarori (yangi tahriri 2005-yilning mayidagi.), hamda O`zbekiston Respublikasi Vazirlar Mahkamasining “O`quvchi va talaba yoshlarni sportga jalb qilishga qaratilgan uzluksiz sport musobaqalari tizimini tashkil etish to`g`risida”gi 2003-yil 3- iyunidagi 244-sonli Qarori, mamlakatda sog`lomlashtirish va yuqori malakali sportni rivojlantirishga, o`quv maskanlarida, korxonalarda, qishloqlarda va mahallalarda jismoniy tarbiya mashg`ulotlarini tashkillashtirishga e`tiborni yanada kuchaytirdi.

Jismoniy tarbiya – inson hayotining boshidan oxirigacha davom etadigan, organizmni har tomonlama takomillashtiradigan, hayot uchun muhim bo`lgan harakat ko`nikma va malakalarini yosh davrlariga mos holda o`zgartirib boradigan pedagogic jarayondir. Jismoniy tarbiya darslarining samarali bo`lishi uning uslubiy qonunqoidalarini bilishga va ularga muntazam amal qilishga bog`liqdir. Jismoniy ta`lim va tarbiyaning asosiy maqsadi barkamol avlodni sog`lom, baquvvat, Vatan shonshuhratini dunyoga yoyuvchi, zarur bo`lganda jonni garovga qo`yib uni himoya qiladigan, halol mehnat bilan hayot kechiradigan kishilarni tarbiyalab yetishtirishdan iboratdir. Jismoniy tarbiya darslarida tarbiya, sog`lomlashtirish va o`rgatish vazifalari bir-biriga bog`langan holda hal qilinadi. Shuning uchun o`qituvchi darsni oldiga aniq maqsadlar qo`yishda jismoniy tarbiya sistemasining umumiy vazifalariga amal qilgan holda aniqlaydi. Jismoniy tarbiya mashg`ulotlari inson kamolotining zarur shartlaridan biri sifatida, bola shaxsi kamolotining ajralmas qismi bo`lib, har tomonlama shakllangan komil insonni tarbiyalashning asosiy omillaridan biri deb hisoblanishiga e`tibor qaratadi.

Xulosa qilib aytganda, inson hayoti va salomatligi jismoniy madaniyat bilan chambarchas bog'liq. Aynan u ko'plab kasalliklarni davolashga yordam beradi va umrni uzaytiradi. Jismoniy tarbiya inson hayotining ajralmas qismidir. Jismoniy faoliyatga vaqt ajratadigan har bir kishi sog'lig'ini yaxshilaydi. Har bir insonning sog'lig'ini yaxshilash umuman jamiyat salomatligini yaxshilashga, turmush darajasi va madaniyatini oshirishga olib keladi.

Foydalanilgan adabiyotlar ro'yxati:

1. Jismoniy tarbiya, bakalavriyat ta'lim yo'nalish talabalari uchun o'quv qo'llanma / A. Normurodov; O'zR Oliy va o'rta maxsus ta'lim vazirligi. - T.: «Tafakkur-bo'stoni». 2011. 192 bet.
2. Mahkamjonov K.M "Jismoniy tarbiya".t-1996 – 2008 2.
3. Qosimova R.A., Boltayev Z.B. "Jismoniy tarbiya asoslari va metodikasi". Samarqand. 2017.
4. <https://fingernal.ru/>

TRANSPORT

Transport shubasiba bo'yicha

TIQXMMI Qarshi filiali
ass.Suyunov Abdug'ani Shavkat o'g'li,
talaba Shopulatov Turdimurat Fayzulla o'g'li
Telefon:+998975322095
suyunovsha@mai.ru

Annotatsiya: Ushbu maqolada ijtimoiy tarmoqlarda keng muhokamalarga sabab bo'ladiga Metan zaprafkalaridagi muommolarni yechish va hozirgi kunda IT texnologiyalari rivojlantirish bo'yicha olib borilayotgan ishlarni rivojlantirish uchun o'z hissamizni qo'shdik.

Kalit so'z: Smart breaker, Klient, Innovatsion, Shaxobcha, IT texnologiyalari.

Kundalik turmushimizda guvohi bo'lib turgan (METAN) gaz qo'yish shoxobchalarida kuzatilayotgan muammolarga qisqacha to'xtalib o'tamiz, xususan bularga: 1. Shaxobcha xududida tirbantlik xosil bo'lishi 2. Gaz qo'yish vaqtida texnika havfsizliklarga to'liq rioya etmaslik 3. Mijozlar (KLIENT) ga hizmat ko'rsatish darajasi pastgi pog'analarda 4. Mijoz (KLIENT) lar kunning asosiy qismlari shaxobchada o'tqazishi shu bilan bir qatorda uzunda uzoq mashinalar qatori xosil bo'lishi va asosiy yo'lda harakat qilayotgan mashinalar oqimiga bevosita halal berishi va h.k shular jumlasidandir bu holatni oldini olish Insoniyat sog'ligi va xavfsizligiga e'tibor qaratish maqsadida ushbu holatni oldini olish chora tadbirlari amalga oshirirish va hayotga tadbiriq etish bu holatga chuqur nuqtadan ahamiyat qaratish ustuvor maqsadlarimizdan biri shu nuqtai-nazardan yuqorida takidlab o'tgan holatni to'liq rehabilitatsiya (qaytadan shakllantirish) qilish hozirgi provard maqsadlarimizdan biri to'g'ri yuqorida bir qator muammolarni sanab o'tdik endi bunga to'laqonli yechim izlaymiz !

Issue 2. 2 January 2021

Yechim: Hizmet ko'rsatish hududida (gaz shaxobchasi nazarda tutilgan) holatni bir maromda saqlab turuvchi INNOVATSION yangilik ya'ni shaxobcha hududiga kirishda (asosiy yo'ldan shaxobcha qismiga o'tish oralig'idagi masofa nazarda tutilmoqda) bu hududga aqilli yo'ltusar o'rnatishimiz joiz bu (smart breaker) deb nomlasak mubolag'a bulmas bu Inovatsion yangilikning asosiy maqsadi shundaki hududga tashrif buyuradigan xar bir avto ulovlar nazorati xo'sh bizga bu nimani tuhfa etadi yillik yoki oylik sotilgan gazlar sarxisobini aniq xisoblarda namoyon bo'lishi shu bilan bir qatorda boshqa shaxobchalar o'rtasidagi reyting darajasini aniqlashga ham o'z xissasini sezilarli qo'shadi

Xo'sh bu qurilmaning ishlash jarayoni nimalardan iborat: Hududga kirishdan 30 metr oldin o'rnatilib Avto ulov boshqaruvidagi shaxslarga Davlat xizmatlari agentligidan bepul taqdim etiladigan !

(SMART BREAKER) deb nomlangan elektron kartalar taqdim etiladi.

Xo'sh bu qanaqa tartibda ishlaydi: Davlat xizmatlari agentligidan taqdim etiladigan bu karta amalda foydalanib kelinayotgan ulovga qachondan gaz holatida foydalanilayotgani xar 3 oy,6 oy,yoki 1 yil da o'tgan texnik ko'riklari va amalda bo'lgan gaz baloni yana qanchaga hizmet ko'rsatishi bilan bir qatorda telefon qurilmalariga qaysi shaxobchadan foydalanayotgani xaqidagi ma'lumotlar jamlanmasi kelib turishi nazarda tutilgan !

Xo'sh biz bu bilan nima qulayliklarga erishamiz?

Shaxobcha ichki va tashqi tartibsizligini oldini olamiz rejalashtirilgan ish rejimini mo'tadillashtiramiz,asosiy yo'ldan o'tuvchi avto ulovlar harakatini cheklashni oldini olamiz,shu bilan bir qatorda yo'l dizaynini ham to'laqonli saqlab qolamiz

Bu jarayonning amaldagi bosqichlari: Elektron kartani shaxobcha kirish qismida o'rnatilgan sezuvchi qismi (aqilli yo'ltusar jihozining yuqori qismida joylashgan

lazerli nur qaytaruvchi) ga elektron kartani tegqiziladi va hududning ichki qismida band bo'lmagan kalonka tanlanib tartib raqami chek ko'rinishida taqdim etiladi

Xo'sh bu jarayonlardan kim manfaatdor: Shaxobcha hududi atrofi tulaqonli tartib rejimida faoliyat yuritadi. Biz o'zbeklar da shunday bir naql bor – Tartib bor joyda ish samaradorligi yaxshi kursatkichda bo'ladi.

Yuqoridagi takidlab o'tilgan holatlar Inovatsion sohasidagi o'rni qay darajada : O'zbekiston rivojlangan davlatlar qatorida ekanligi va shu davlatlarga xos ravishda harakat qilishi va atrofimizda faoliyat yuritayotgan korxonalar va tashkilotlarni (rennisans) uyg'onish yo'liga o'tish korxonalarini ichki strukturasi to'laqonli IT – sohasi bilan bog'lash va hududimizga tashrif buyiradigan (TURIST) sayohatchilar tashrif buyurganda masofadan turib shaxobchalar holati va qancha (KLIENT) mijozga xizmat kursatayotgani habardor bo'lishi mumkin

Maqsad: Respublikamizdagi jamiyati Tashkilot va Korxonalar faoliyatlarini IT-sohasi bilan bog'lash.

Izoh: SMART BREAKER – Aqilli yo'l tusar.

KLIENT – Mijoz

RENNISANS – Uyg'onish

TURIST – Sayohatchi

Foydalanilgan adabiyotlar

- 1 **Internet ma'lumotlari**
- 2 **Transport sohasi – Toshkent (2006-2009)**
- 3 **Hizmat kursatish turlari – (2009)**
- 4 **O'ZBEKISTON RESPUBLIKASI PREZIDENTINING QARORI TRANSPORT SOHASIDA KADRLAR TAYORLASH VA HIZMAT KURSATISH TURLARINI TUBDAN TAKOMILLASHTIRISH CHORA TADBIRLARI TO'G'RISIDA **PQ-4703** 04.05.2020**

MAKTAB O`QUVCHILARIDA SONLARNI AYIRISH KO`NIKMALARINI SHAKLLANTIRISH

Surxondaryo viloyati Termiz shahar
3-umumiy o`rta ta`lim maktabining
Matematika fani o`qituvchisi: Safarova
Maqsuda Shukurovna
Tel: (99) 715-34-34

Annotasiya: Ushbu maqola ta`lim-tarbiya jarayonida maktab o`quvchilarida sonlarni ayirish ko`nikmalarini shakllantirish va ularning matematik savodxonligini oshirish hamda xozirgi globallashuv jarayonida tadbirkorlikka qiziqtirish, jamiyatda uchraydigan iqtisodiy muammolarni bartaraf etishga qaratilgan misollar bilan yoritilgan.

Kalit so`zi: Vatanparvarlik, insonparvarlik, son o`qi, ayriluvchi, Koordinata to`g`ri chig`I, kichik sondan katta sonni ayirish.

Prezidentimizning 2020 yil 7 maydagi Matematika sohasidagi ta`lim sifatini oshirish va ilmiy-tadqiqotlarni rivojlantirish chora-tadbirlari to`g`risidagi PQ-4708 sonli qarorida umumta`lim muassasalarida matematika fanini o`qitish sifatini oshirish, darsliklarni sodda va tushunarli tilda tayyorlash, hududlarda matematika fanini chuqurlashtirib o`qitishga ixtisoslashtirilgan maktablar faoliyatini samarali tashkil etish bo`yicha bir qator topshiriqlar berilgan.

Matematika fani bo`yicha 6 sinflarda o`tiladigan ayirish amalining tushunarli va soda shaklda berilishi bo`yicha mashg`ulotni boshlaymiz.

Darsning maqsadi:

a) Ta`limiy: O`quvchilarga sonlarni ayirish haqida bilim ko`nikma berish. FK1-matematik misol va masalalarni yechish, tushunish va tushuntirish kompetensiyasi. TK1-Kommunikativ kompetensiya. TK2- axborot bilan ishlash kompetensiyasi

b) Tarbiyaviy: O'quvchilarni vatanparvarlik, insonparvarlik tuyg'ularini shakllantirish va odob-axloq haqida tushuncha berish, har doim tartib intizomga yo'naltira olish. TK4-ijtimoiy faol fuqarolik kompetensiya. TK5-

Milliy va umummadaniy kompetensiya

s) Rivojlantiruvchi: o'quvchilarning ilmiy dunyo qarashini va matematika faniga bo'lgan qiziqishlarini, diqqatini rivojlantirish. TK3 -

O'zini-o'zi rivojlantirish kompetensiyasi

Darsning jihozi: 6-sinf matematika darsligi, misollar yozilgan kartochkalar, marker.

Texnik vositalar: kompyuter, multimediya, ekran, slaydlar.

Dars tipi: aralash.

Dars turi: noan'anaviy

Dars metodi: savol-javob, juftlikda ishlash, zinama-zina

Uyga vazifani so'rash.

O'qituvchi muhtaram prezidentimiz Shavkat Mirziyoyevning matematika faniga oid: "Matematikani yaxshi bilgan bola aqlli, keng tafakkurli bo'ladi va istalgan sohada ishlab ketdi" so'zlari bilan darsni boshlaydi. Darsning oltin qoidasi o'quvchilardan so'raladi. Har xil ishorali sonlarni qo'shish mavzusiga doir 869-misol o'qituvchi tomonidan tekshiriladi va uyga vazifani to'g'ri yechganlar rag'batlantiriladi. O'quvchilar 3 guruhga bo'linadilar va tarqatmalardagi savolga javob beradilar. So'ngra 5 ta muhim tashabbusni yig'ib, geometrik shakllar haqida ma'lumot beradilar.

Yangi mavzu bayoni:

Ikki sonning ayirmasi deb shunday songa aytiladiki uni ayriluvchiga qo'shganda kamayuvchi hosil bo'ladi.

k va n sonlar ayirmasi k-n shunday sonki uni n ga qo'shsak k hosil bo'ladi.

$$(k-n)+n=k$$

Masalan $12-(-4)=16$, chunki $16+(-4)=12$

Shu bilan birga $12+(+4)=16$

Bu misoldan shunday xulosaga kelamiz:

Bir sondan ikkinchi sonni ayirish uchun kamayuvchiga qarama-qarshi sonni qo`shish kerak, ya`ni:

$$k-n=k+(-n)$$

Chindan ham $(k+(-n))+n=k+((-n)+n)=k+0=k$

Bizga ma`lumki, har qanday songa qarama-qarshi son mavjud.

Sonlarni ayirish amali hamma vaqt ham bajariladi. Istalgan ikki son uchun ularning ayirmasi bo`ladigan sonni topish, aksincha, sonni ikki sonning ayirmasi ko`rinishida ifodalash mumkin.

Xususan, kichik sondan katta sonni ayirish mumkin, Masalan:

1. $25-37=25+(-37)=-12$
2. $2,01-5,01=2,01+(-5,01)=-3$
3. $-5=10-15=1,9-6,9=.....$, chunki $10+(-15)=1,9+(-6,9)=.....=-5$

Quyidagi formulalarning to`g`riligini misollarda tekshirishni o`zingizga havola qilinadi.

Agar kamayuvchi ($k=0$) nolga teng bo`lsa, ayirma ayriluvchiga teng bo`ladi:

$$0-n=-n$$

Agar ayriluvchi ($n=0$) nolga teng bo`lsa, ayirma kamayuvchiga teng bo`ladi:

$$k-0=k$$

Son o`qida ayirish amalini qanday tasvirlash mumkinligini misollarda ko`raylik.

1-misol. Ayirmani toping: $5-8$. Bu ayirma $5+(-8)$ ga teng.

Yechish. Koordinata to`g`ri chizig`ida 5 soniga mos keluvchi nuqtani belgilaymiz. Shu nuqtadan boshlab birlik kesmani chap tomonga, ya`ni o`q yo`nalishiga qarama-qarshi tomonga 8 marta qo`yamiz, shunda (-3) soniga kelamiz. Demak, $5-8=5+(-8)=-3$. Javob: -3

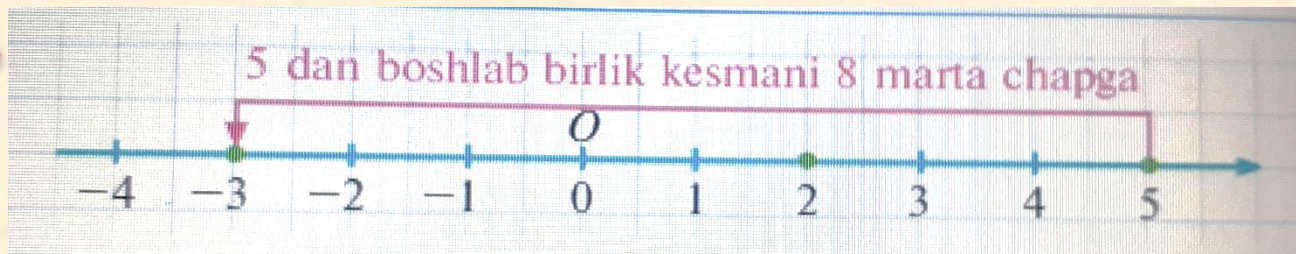

2-misol. $-2-(-3)$ ayirmani toping.

Yechish. $-(-3)=3$ ekani ma'lum. U holda, $-2-(-3)=-2+3=1$ Javob: 1

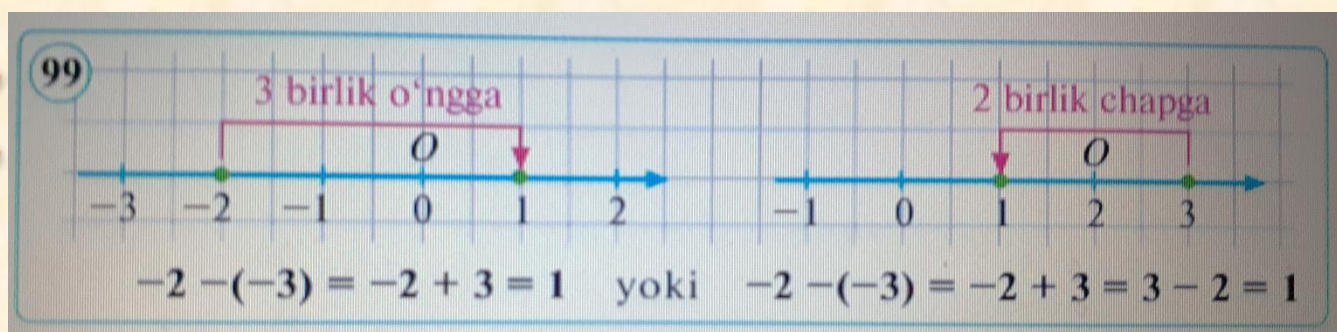

Koordinata to'g'ri chig'ridagi kesmaning uzunligi uning o'ng uchi koordinatasi bilan chap uchi koordinatasi bilan chap uchi koordinatasining ayirmasiga teng.

3-misol. 1) A(-1) va B(4); 2) C(-3) va D(0); 3) M(-8) va N(-2) nuqtalar orasidagi masofani toping.

Yechish. 1) $AB=4-(-1)=4+1=5$. Javob:5

2) $CD=0-(-3)=0+3=3$. Javob:3

3) $MN=-2-(-8)=-2+8=6$. Javob:6

Agar kamayuvchi ayriluvchidan katta bo'lsa, u holda ayirma musbat bo'ladi.

Agar kamayuvchi ayriluvchidan kichik bo'lsa, u holda ayirma manfiy bo'ladi.

Agar kamayuvchi va ayriluvchi teng bo'lsa, u holda ayirma nolga teng bo'ladi:

$$n-n=0$$

Yangi mavzuni mustahkamlash:

Yangi mavzuni mustahkamlashda zinama-zina metodidan foydalaniladi. Qaysi guruh birinchi bo`lib zinaning eng yuqorisiga chiqsa o`sha guruh g`olib bo`ladi.

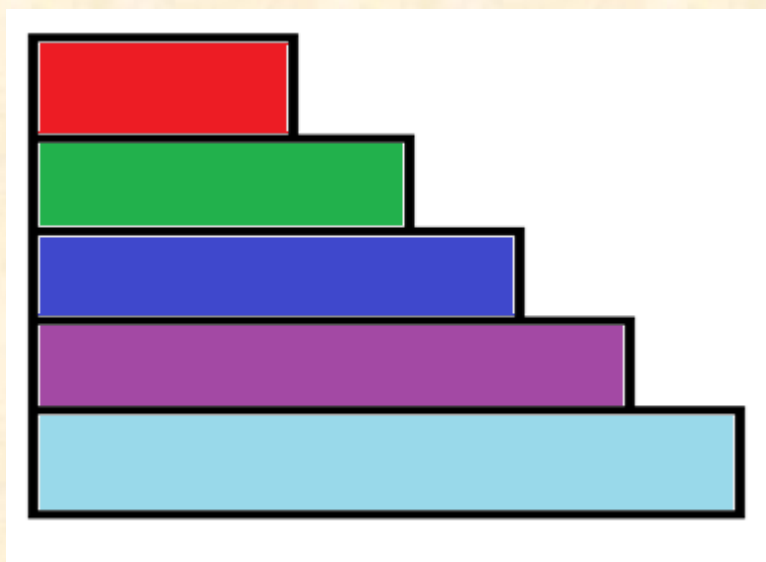

$$72 - (-12) - 104$$

$$-16 - (-30) + (-30)$$

$$-4.9 - (-4.8)$$

$$-12 - 8 + (-10)$$

$$-9 + (-28) - (-27)$$

Doskada tulki, g`oz va g`oz bolalari bor. Tulki g`ozning bolalarini olib qo`ygan o`quvchilar misollar yechish orqali g`oz bolalari onasiga olib berishlari kerak. Har bir guruhdan bittadan o`quvchi chiqib misollarni ishlaydi g`ozga bolalarini tulkidan olishga yordam beradilar.



$$30 - (-5)$$

$$72 - (-12) - 104$$

$$-15 - (-14) + (-24)$$

$$-13 - (-7) + (-7)$$

$$-7 - (-6)$$

$$-3 + (-8) - (-13)$$

Baholash: O`quvchilar 5 ballik reyting tizimi asosida baholanadi.

Uyga vazifa:

1. Tenglamalardan qaysi biri to'g'ri

A) $-(-15)=15$ B) $+9,8=-(+9,8)$ C) $9=-(+9)$ D) $-18=-(-18)$

2. Yig'indini hisoblang. $(-5)-(3)=$

A) -2 B) -8 C) 2 D) 8

3. Hisoblang. $(-6)+(19)$

A) -13 B) 25 C) -25 D) 13

4. Yig'indini toping. $(-4) + (+6)$

A) 10 B) 2 C) -2 D) -10

5. Amallarni bajaring. $(-13 + 11) - (-4+7)$

A) -5 B) -2 C) -3 D) 3

6. Amallarni bajaring. $-29-(88-98)=$

7. Amallarni bajaring. $20-(-9)-9=$

Foydalanilgan adabiyotlar ro'yxati

1. Axmedov M va boshqalar Matematika 1, Toshkent.: O'zinkomsentr, 2003, 160-bet.

2. A'zamov A. "Yosh matematika qomusiy lug'at" - Toshkent.: Qomuslar bosh tahririyati, 1991, 478 bet.

3. Jumayev M.E. va boshqalar. Matematika o'qitish metodikasi (kasb-hunar kollejlari o'quvchilari uchun o'quv qo'llanma) - T.: "Ilm-Ziyo", 2003, 240- bet

Issue 2. 2 January 2021

4. Jumayev M.E., „Matematika o’qitish metodikasidan praktikum—- Toshkent.: O’qituvchi, 2004, 328 bet.

5. Jumayev M.E. Bolalarda matematika tushunchalarni shakllantirish nazariyasi.- T.: ”Ilm-Ziyo”, 2005, 240-bet

MOZIYDAN TARALGAN ZIYO

Saidjonova Gulchera Djurayevna
Yozyovon tumani ona tili va
adabiyot fani o`qituvchisi
Телефон:+998(91)119 10 78
gulcherasaidjonova@gmail.com

Annotatsiya:Maqolada buyuk o`zbek shoiri va mutafakkiri,o`zbek adabiy tilining asoschisi Alisher Navoiy tarjimayi holi va ijodi qisqacha yoritilgan.

Kalit so`zlar: olim,faylasuf,mutafakkir,temuriy,navo,fano,besh doston,besh xazina,doston,vazir,hokim,do`st,ustoz,ajdod,boylik,kelajak,olmos satrlar, muruvvat, futuvvat.

“Bizning havas qilsa arziydigan buyuk tariximiz bor. Havas qilsa arziydigan ulug` ajdodlarimiz bor. Havas qilsa arziydigan beqiyos boyliklarimiz bor. Va ishonaman, Xudo xohlasa, havas qilsa arziydigan buyuk kelajagimiz ham bo`ladi”.

Shavkat Mirziyoyev

Alisher Navoiy baytlari bizning hayotimizga bolalikdan, dastlabki o`qish kitoblari bilan kirib keladi. Biz ilk bor buyuk shoirni donishmand muallim sifatida taniymiz, «olim bo`lsang, olam seniki» deb aytgan ustoz sifatida o`rganamiz. Vaqt o`tishi bilan buyuk Alisher ko`z oldimizda faylasuf sifatida namoyon bo`ladi, bizga hayot darsini o`rgatadi, uning sevinch va anduhlari, zavqu jafolarini so`zlab dunyo haqidagi tasavvur doiramizni kengaytiradi.

“Ulug` Navoiyning har biri bir jahon ma`no, bir olam his tuyg`u ifoda qilguchi baytlarini takror-takror o`qib har safar ko`nglimiz surur va hayajon bilan to`ladi, har safar bu olmos satrlarning yangi qirralarini kashf qilamiz, yangi-yangi ma`no tovlanishlarini ko`rib hayratlanamiz”,-deb aytgan edi Erkin Vohidov.

Har yili 9-fevral kuni butun O`zbekistonda buyuk bobokalonimiz hazrat Alisher Navoiyning tavallud kuni keng miqyosda nishonlanadi. Barcha maktab, oliy o`quv yurtlarida, ko`plab korxonalar va muassasalarda bu sana bayram qilinadi. Chunki Alisher Navoiy millatimizni dunyodagi eng madaniyatli va ma`rifatli xalqlar qatoriga olib chiqqan ulug` siymolardan biridir.

Alisher Navoiy tavalludining 580 yilligi 2021-yil 9-fevralda nishonlanadi.

Prezidentimiz SH.Mirziyoyev tomonidan 19-oktabr kuni buyuk shoir tavalludini

Issue 2. 2 January 2021

keng nishonlash to‘g‘risida [qaror](#) imzolandi. Navoiy tavalludining 580 yilligini nishonlash bo‘yicha amalga oshiriladigan chora-tadbirlar dasturi tasdiqlandi.

Alisher Navoiy 1441-yilning 9-fevralida Hirot shahrida tug‘ilgan. Bu shahar hozirda Afg‘onistonning markaziy shaharlaridan.

Otasi G‘iyosiddin Muhammad edi. Uni «Kichkina bahodir» ham der ekanlar. Onasining ismi ma‘lum emas.

Alisher juda kichik yoshlaridan she‘r va musiqaga havas qo‘yadi, olim-u shoirlar davrasida ulg‘ayadi. Uning otasi temuriylar xonadoniga yaqin odamlardan edi.

Ularnikiga zamonasining mashhur kishilari tez-tez kelib turishardi. Yosh Alisher uch-to‘rt yoshlarida she‘r yod olib, ko‘plarni hayratga solgan. Besh yoshida maktabga borib, bo‘lajak sulton Husayn Boyqaro bilan birga o‘qigan.

1447-yilda mamlakat podshohi Shohrux Mirzo vafot etib, yurtda notinchlik boshlanadi. Alisherlar oilasi Iroqqa ko‘chadi. Olti yoshli Alisher yo‘lda bir tasodif bilan zamonasining mashhur tarixchisi Sharafiddin Ali Yazdiyga duch keladi. Odob va muomalasi bilan buyuk tarixchi mehrini qozonib, duosini oladi.

1452-yilda taxtga Abulqosim Boburmirzo chiqadi va Alisherning otasi Sabzavorga hokim qilib tayinlanadi. Alisher Sabzavorda o‘qishni davom ettiradi.

1452–1457-yillarda u dastlab Sabzavorda, so‘ng Mashhadda yashagan. She‘rga, musiqaga mehri oshib, Farididdin Attor, Nizomiy Ganjaviy, Shayx Sa‘diy, Xusrav Dehlaviy asarlarini sevib o‘qigan.

Bo‘lajak shoir yetti-sakkiz yoshlaridan she‘r mashq qila boshladi. Ikki tilda she‘r yozdi, o‘zbekchalariga «Navoiy», forschalariga «Foniy» taxallusini qo‘ydi. «Navoiy» «navo» – «kuy» so‘zidan olingan, «Foniy» esa forschada «vaqtincha» ma‘nolarini berar edi.

Shunday qilib, Navoiy 12 yoshlarida o‘z she‘rlari bilan zamonasining eng mashhur shoirlarini hayratga soldi. Masalan, to‘qson yoshli Mavlono Lutfiy uning:

Orazin yo‘g‘och, ko‘zumdin sochilur har lahza yosh,

Bo‘ylakim ‘aydo bo‘lur yulduz, nihon bo‘lg‘och quyosh, – satrlari bilan boshlanadigan bir she‘rini tinglab, qoyil qolgandi.

She‘r chindan ham go‘zal edi. Undagi xayol mislsiz edi. «Yor yuzini yopgach, ko‘zimdan har lahza yosh sochiladi. Bu go‘yo quyosh botganida yulduzlar paydo bo‘lgani kabidir», – deb yozgan edi yoshgina shoir.

Alisherning maktabdosh do‘sti Husayn Boyqaro taxtga chiqishi bilan uni Hirotga chaqirib oladi va muhrdor qilib tayinlaydi. 1472-yildan vazirlik martabasiga ko‘tariladi, 1487–1488-yillarda Astrobodda hokim bo‘ladi. Umriining oxiriga qadar

sultonning eng yaqin kishisi bo‘lib qoladi. Shu yillari mamlakat osoyishtaligi, yurt obodligi yo‘lida ulkan ishlarni amalga oshiradi.

Alisher Navoiy umr bo‘yi badiiy ijod bilan shug‘ullandi.

Navoiy yettita she‘riy devon tuzdi. Nizomiy Ganjaviyning besh dostonidan tarkib topgan «Panj ganj» («Besh xazina»)jiga javob sifatida o‘zining mashhur «Xamsa»sini yozdi. O‘ndan ortiq nasriy asar yaratdi.

Bu asarlar, mana, besh asrdan oshibdiki, mumtoz adabiyotimizning cho‘qqisi bo‘lib turibdi.

Buyuk shoir 1501-yilning 3-yanvarida Hirotda vafot yetdi.

Ma‘lumki, o‘z ildizlarini bilmagan, ajdodlari taqdiridan bexabar xalqning omi to‘dadan, ongsiz podadan farqi qolmaydi. Tarixiy xotira esa el qalbiga g‘urur bag‘ishlaydi, uning qaddini, qadrini tiklaydi. Mustaqillik sabab, shukrki, o‘zbek eli dunyo sahnasida o‘zining kimligini, qanday buyuk zotlar avlodi ekanini angladi, olamga anglatdi. Mana shu buyuk zotlar orasida Alisher Navoiy bobomizning o‘rni va ko‘rki o‘zgachadir. Hazrat o‘z asarlarining birida:

Muruvvat barcha bermakdur, yemak yo‘q,

Futuvvat barcha qilmakdur, demak yo‘q.

deya ta‘lim beradilar. Navoiyning o‘zi umri va ijodining so‘nggi zarrasigacha xalqiga hadya etgan, bu ezguliklaridan biror ta‘ma kutmagan benazir shaxs, chinakam futuvvat egasi bo‘lganlar. Buyuk bobomiz meros qolgan ushbu misrada aytadilar:

Navosiz ulusning navobaxshi bo‘l,

Navoiy yomon bo‘lsa, sen yaxshi bo‘l!

Bunday ulug‘ kamtarlik oldida faqat va faqat bosh egamiz, Navoiyga cheksiz ta‘zimlar qilamiz.

Foydalanilgan adabiyotlar ro‘yxati:

1. Ahmedov Sunnat. Qosimov Begali. Qo‘chqorov Rahmon. Rizayev Shuhratilla. Adabiyot. 5-sinf. – T. 2020. 154-156 b.

2. Sultonmurod Olim. Sunnat Ahmedov. Rahmon Qo‘chqorov. Adabiyot. 8-sinf. – Toshkent. 2010. 83-84b.

3. http://www.norma.uz/oz/qonunchilikda_yangi/2021_yilda_-_alisher_navoiy_tavalludining_580_yilligi

4. Erkin Vohidov. Bir g‘azal sharhi. Internet ma‘lumoti.

USING INTERNET RESOURCES IN TEACHING ENGLISH

**Urgut tumanidagi 4-umumta'lim
maktabi ingliz tili fani o'qituvchisi
Bozorov Xamza**

Annotation: This paper is intended to give a brief overview of the potential benefits of Internet use in education and the ways by which different information technologies have been used in education thus far. An example of making use of Internet resources for teaching English is also performed. Then this paper concludes with an expectation of future ICT-based education in Uzbekistan.

Keywords

Internet, teaching English, communicative approach, technology

There is no secret for anyone that we live in the information age. These days, everyone has access to the Internet, everyone has a huge variety of gadgets starting almost from preschool age. We try to go to keep up with modern society, which is developing quite quickly. A few years ago, many could not imagine all that we have now. It is safe to say that all this makes its own adjustments to the educational process, namely in the teaching of foreign languages. In recent times, many people are thinking about the need to use of new modern learning technologies for foreign languages in schools. These are not only new technical means, but also the latest teaching methods, new perspectives and approaches to the learning process of foreign languages.

Today, the teacher's task is to create conditions for practical language acquisition for each student, choose such methods and forms of education that would allow each student to show their activity, their creativity, their individuality. We all know that the main purpose of learning a foreign language in school is the formation of communicative competence. The communicative approach involves learning to communicate and the formation of the ability to intercultural interaction. One of the most revolutionary achievements in recent decades, which significantly influenced the educational process worldwide, was the creation of a worldwide computer network called the Internet. I would like to dwell on this modern technology and how to teach foreign languages through the Internet resources. So what is an online resource? An Internet resource is a set of integrated hardware and software, as well as information intended for publication on the World Wide Web. An Internet resource may contain information in text, graphic and multimedia form. Teaching English using computer programs causes great interest among students. Using information resources of the Internet, it is possible, integrating them in the

Issue 2. 2 January 2021

learning process to more effectively address a number of didactic tasks in the lesson. For instance, there are some advantage of using Internet resources in teaching foreign languages: make classes more visual, increase the intensity of the educational process, provide instant feedback, to form sustainable motivation, activate mental abilities, attract passive students to work, develop skills that provide information competence, teach students to work independently with materials, realize personality-oriented and differentiated approaches to learning. When it comes to speaking of the use of the Internet in teaching English, it must be remembered that as the leading components of teaching are different types of speech activity - listening, speaking, reading, writing. Internet by its didactic possibilities allows you to practice four types of speech activity. There are several types of forms of working with Internet resources: preparation for the lesson, passage of a new theme, fixing the stated material, monitoring and verification system, independent work of students with Internet resources, participation in international projects, email correspondence, communication of the teacher with colleagues and exchange of experience. Modern pedagogical technologies such as collaborative learning, project methodology, use of new information technologies, Internet resources help to realize personally - oriented approach to learning, provide individualization and differentiation training taking into account the abilities of children, their level of learning, aptitudes. Getting to know computer tutorials prompts you to change your attitude towards teaching a foreign language at school. Variety of themes activities, colorful, fascinating electronic textbooks cause a huge student interest. Current CD-ROMs allow you to output information in the form of text, sound and video. Teaching by computer is not only gives the opportunity to organize independent actions of each student, but also realizes group and pair work under the guidance of the teacher. The main areas of computer use in teaching English are the use of electronic textbooks and Internet resources: The possibilities of using Internet resources are enormous. Dwell on methodical aspect of the use of Internet resources and services in the educational process. The Internet creates a unique opportunity for learners of the use of authentic texts and listening and communicating with native speakers creating a natural language environment.

Currently, the introduction of personal computer, multimedia technology and global Internet information computer network affects the education system, causing significant changes in the content and methods of teaching foreign languages. Before modern teacher faces the problem of finding a new pedagogical tool. In his educational activities I came to the conclusion that in modern conditions, given the large and serious student interest in information technology can be used this opportunity as a powerful tool for developing motivation in

Issue 2. 2 January 2021

English lessons language. The computer allows you to qualitatively change the control over the activities of students, providing with the flexibility of learning management. The role of the teacher here is no less important. He selects computer programs for the lesson, didactic material and individual tasks, helps students in the process of work, evaluates their knowledge and development. Application computer technology makes and allows you to make an informed choice of the best options for learning.

The specifics of the subject of a foreign language determines the active and relevant use of computer in the classroom. The training computer program is a simulator that organizes an independent the work of the student, manages it and creates the conditions under which students independently form their knowledge, which is especially valuable, because the knowledge obtained in finished form, very often past their consciousness and do not remain in the memory. Using computers in English classes language - the need of time.

Based on the above, it can be concluded that the use Internet resources in foreign language lessons plays a huge role in teaching and is one of the modern methods in teaching foreign languages. I want to note that using the Internet on lesson, students have an even greater interest in the process. They want and are ready to work with the information provided by various Internet resources. There are many grammar development sites based on reading, writing, listening and speaking skills. Students work with data and learn to select the information they need for interested issues. There are a number of interesting and useful sites that will make your lessons are rich, interesting, diverse, informative, and the main thing productive. The use of information technology gives impetus to the development of new forms and content of traditional activities of students, which leads to their implementation at a higher level. Computer work should be organized so that from the very first lessons of the initial stage of education it becomes powerful psychological and pedagogical means of forming a need-motivational plan activities of schoolchildren, a means of maintaining and further developing their interest in the subject.

References

- Кобзева, H.A. Using internet resources for teaching English as a foreign language to university students/ H.A. Кобзева//Молодой ученый-2011
- Cahyono, B.Y. 2010. Teaching English by Using Internet Resources. Malang: State University of Malang Press
- Belawati, T. 2005. UNESCO Meta-survey on the Use of Technologies in Education: Indonesia ICT Use in Education.

ILK YOSHDAGI BOLALARNI TARBIYALASHDA OTA-ONALARNING PSIXOLOGIK KOMPONENTINI OSHIRISH

Mamatqulova Shaxnoza

O'ktam qizi

Surxondaryo viloyati

Termiz shahri Termiz

davlat universiteti

Ta'lim va tarbiya

nazariyasi va metodikasi

(maktabgacha ta'lim)

mutaxassisligi 1-kurs

magistranti

***Annotatsiya:** Insoniyat mavjudligining muhim shartlaridan biri – bola tarbiyasi hisoblanganligi bois, u dunyoga kelmasdanoq tarbiyaviy tadbirlar boshlab yuboriladi. Shunday bo'lsa-da, jamiyatda xulq-atvorida salbiy illatlarga moyil, ijtimoiy me'yorlarni qabul qilolmaslik xohishi, xatti-harakatlarini nazorat qila olmaydigan bolalarni uchratamiz. Mazkur maqolada bolalarni tarbiyalashda ota-onalarning psixologik komponentini oshirish borasidagi fikr-mulohazalarimizni ulashamiz.*

***Kalit so'zlar:** tarbiya, bolalar, ota-onalar roli, psixologik komponenti.*

Ba'zi bolalarni tabiatan xulq-atvorida salbiy illatlarga moyil deb, e'tibordan chetda qoldirish yoki chora-tadbirlar ishlab chiqmaslik jamiyat uchun kattadan-katta yo'qotishlarga olib keladi. Shu bois tarbiyasi va xulq-atvorida o'zgarishi bo'lgan bolalarga yordam ko'rsatuvchi kishilar psixologlar, pedagoglar hisoblanadi.

Chunki tarbiyasi qiyin bolalarda bir qator o'ziga xos tipik illatlar kuzatiladiki, ular:

- ota-onalar, pedagoglar va boshqa katta yoshdagilar bilan munosabatda
- o'rtoqlari, sinfdoshlari va boshqa tengdoshlari bilan munosabatda
- o'ziga munosabatda va o'zini o'zi tushunishda
- ichki yagonalik, boshqalar bilan do'stlasha olmasligi
- o'qishdagi qiyinchiliklarni boshdan kechiruv kabi tipik illatlar kuzatiladi.

Ushbu illatlardan bolalarni xalos etish yoki ularning oldini olish uchun qanday psixologik-pedagogik yordam ko'rsatish mumkin?!

O'ylaymizki, tarbiyasi qiyin bolalarga psixologik-pedagogik yordam ko'rsatishning o'ziga xos tartibi bo'lish kerak. Bugungi kun psixologik-pedagogik tajribalar tarbiyasi qiyin bolalarga yordam ko'rsatish uchun quyidagi tartibda ish tutishni taqozo etmoqda:

Yosh jihatlariga qarab proflaktika va psixokorreksiya ishlarni boshlash talabi. Chunki, tarbiyasi qiyin bolalarga o‘smirlik yoshiga xulqdagagi buzilishi qat’iy shakllangan bir davrda proflaktik va korreksion tadbirlarga qo‘l uriladi. Aslida xulq-atvorida rish yaqqol namoyon bo‘lgan davrida unga chora ko‘rishni kutib o‘tirmaslik lozim. Shu bois boshlang‘ich maktab yoshdayoq maqsadli proflaktika va psixokorreksiya ishlarini boshlash maqsadga muvofiq.

Ishni differensial va individual tashkil etish. Bunda bolalarning tarbiyaviy-proflaktik jarayonda yosh va jinsiga qarab differensial hamda ularni har birini individual xususiyatlarga qarab ishni rejalashtirish.

Yordam faoliyatida xilma-xillikni ta‘minlash, ya‘ni vaziyat, shart-sharoitga qarab usullar, vositalardan keng foydalanish.

Insoniylik munosabati bilan yondashish. Bolalar bilan ishlayotganda ularni har bir toifasiga qanday millatga xosligi, dunyoqarashi, dinidan qat’iy nazar uning qiziqishlarini hisobga olib, unga ochiq ko‘ngillik va o‘ziga ishonch ortirish yo‘li bilan munosabat o‘rnatish lozim.

Mintaqaviy xususiyatlarni hisobga olish. Tarbiyasi qiyin bolalar bilan tarbiyaviy-proflaktik tadbirlarni o‘tkazish jarayonida ularni ijtimoiy—madaniy va iqtisodiy vaziyatlarga tayanib, u tashkil etilayotgan mintaqaning xususiyatlarini hisobga olish lozim.

Albatta, yuqorida sanab o‘tilgan talablar umumiydir, ammo tarbiyasi qiyin bolalar bilan ishlayotgan vaqtda ularga psixologik-pedagogik yordam ko‘rsatish uchun bir qator uslub va amallardan foydalanishni bilish lozim.

Tarbiyada ta‘sir ko‘rsatish usullariga ya‘ni taqdirlash va jazolash yo‘llariga alohida e‘tibor beriladi. Tarbiyasi qiyin bolalar bilan ishlash jarayonida ham pedagog-tarbiyachilar ulardan samarali foydalanishlariga to‘g‘ri keladi. Taqdirlash bola xatti-harakatlarida ijobiy sifatlarni tarkib topishi va mustahkamlanishi uchun, jazolash esa ixtiyor etilmaydigan salbiy xususiyatlarni oldini olish va ulardan ogoh etish maqsadida foydalaniladi. Jazolash adolatli va bolaning shaxsini kamsitmagan holda samarali tashkil etilishi zarur.

Tarbiyaviy vositalar orasida tarbiya amallari borki, ularni samarali qo‘llash ijobiy natijalarga olib keladi. Tarbiya amallari tarbiya uslublarining tarkibiy elementlari bo‘lib, ular bolaga ta‘sir samaradorligini ta‘minlashga yordam beradi. Biz tarbiyasi qiyin bolalar bilan ishlash jarayonda mutaxassislar bir qator tarbiya amallaridan foydalanishlari o‘rinlidir deb hisoblaymiz.

Bizning izlanishlarimiz va kuzatishlarimiz tarbiya amallarini maqsad va yo‘nalishidan kelib chiqqan holda ularni quyidagi uch guruhga ajratishimiz. Birinchi guruhga tarbiyachining tarbiyalanuvchiga murojaat etishi orqali uning shaxsiy ehtiyojlarini aniqlash yordamida tashkil etiladigan amallar.

Bu amallar toifasiga yordam ko'rsatishga ehtiyojni aniqlash kiradi. Tarbiyachi tarbiyalanuvchiga maslahat ma'nosida murojaat qilib, o'z muammolari haqida so'zlab berishini so'raydi va shu asnoda muammoning yechish yo'llarini topadi. Yaxshi xatti-harakatlarga yo'nalish berish amalidan tarbiyachilar tarbiyalanuvchilarga yordam zarur bo'lganda ko'mak beradilar. Bunda ijobiy xatti-harakatlarga alohida urg'u beriladi.

Hayot istiqbolini belgilashga ko'maklashish amali. Pedagog suhbat jarayonida tarbiyalanuvchining hayot rejalariga aniqlik kiritadi. Shundan so'ngra tarbiyalanuvchining rejalarini amalga oshirishiga ko'mak beriladi.

O'zi va boshqalar haqida so'zlab berish amali. Tarbiyalanuvchiga o'tgan kunlari haqida hikoya yozish tavsiya etiladi. Shundan so'ngra ularga boshqacha yashash mumkinligi haqida suhbatlashiladi.

Mening idealim. Suhbat jarayonida tarbiyalanuvchilarning ideali aniqlanadi va uning ijobiy axloqiy sifatleri ajratilib baholanadi.

Tarbiyalanuvchilar uchun ertak. Bu ertakterapiya g'oyalarini bajarish uchun foydalaniladi. Tarbiyachilar qahramonlar tarbiyalanuvchilarga va ularning atrof-dagilariga o'xshagan kishilar ishtiroki to'g'risida ertak tuzadilar. Ertak oxirida pedagog va o'quvchilar o'zaro mulohaza yuritadilar.

Ikkinchi guruhga guruhiy faoliyatni tashkil etishga asoslangan tarbiya amallarini kiritish mumkin.

Ushbu toifa tarbiya amallaridan biri fikrlar estafetasi bo'lib, o'quvchilar berilgan mavzu bo'yicha zanjirsimon tarzda biridan keyin ikkinchisi so'zlaydi, bir-birini to'lg'azadi, aniqlik kiritiladi.

O'zini o'zi ruhlantirish amali. O'quvchilar guruhlarga ajralib, bir-biriga ma'lum savollar bilan murojaat qiladilar, Berilgan savol va javoblar solishtirilib, so'ngra muhokama qilinadi.

Erkin mavzuda suhbatlashish amali. Bunda har bir tarbiyalanuvchi o'zi qiziqadigan biror mavzu bo'yicha hikoya tuzadi va guruhdagilarga hikoya qilib beradi.

Uchinchi guruhga o'qituvchilarning o'quvchilarga atrof-dagi muhitni o'zgartirishga yo'naltirilgan tashkiliy faoliyatlariga qaratilgan amallar kiritiladi.

Ko'rsatma berish amali. Tarbiyalanuvchilarga muomalaga va xulq-atvor qoidalariga tayanib, berilgan topshiriqlarni bajarish so'raladi. Tarbiyalanuvchilar o'yin qoidalariga muvofiq o'z mulohazalarini bildirishlari mumkin. Takliflar jarayonida har bir tarbiyalanuvchining mavqeini himoyalash inobatga olinadi.

Rollarni taqsimlash amali. Ushbu tarbiya amalida tarbiyalanuvchilar berilgan mavzuni bilishiga qarab rollar taqsimlanadi va ular topshiriqni bajarishi so'raladi.

Bundan tashqari uchinchi guruhda topshiriqlarga tarbiyalanuvchilar ijodiy yondashtirish maqsadida har xil obrazli o‘yinlar tarzidagi amallardan foydalanish mumkin.

Umuman bola tarbiyasida har bir kichkintoyga shaxs sifatida qarab, fazilatlaridan kelib chiqib amallarni bajarishga yo‘naltirish, har biriga e‘tiborni kuchaytirish va amallar doirasini kengaytirish lozim.

Foydalanilgan adabiyotlar

1. Levantuev P.I., Asqarxo‘jaev A., Chudnovskiy V.E., Vohidov M.V. Bolalar psixologiyasi ocherklari. T., “Oqituvchi”, 1964
2. Z Nishonova. Bolalar psixologiyasi va uni o‘qitish metodikasi T. 2006

FIZIKA FANIDAN LOBAROTORIYA MASHG`ULOTLARINI O`QITISHDA YANGI PEDOGOGIK TEXNOLOGIYALAR

Otaboyev Kamol Rustamovich
Xorazm viloyati Qo`shko`pir tumani 12-
sonli umumiy o`rta ta`lim maktabi
fizika fani o`qituvchisi

Annotatsiya: O`quvchini fizika faniga qiziqtirish.
O`quvchining lobarotoriya mashg`ulotlarida faoligini oshirish.

Kalitso`zlar: Magnit, laboratoriya, zinama-zina, qora quti

Bilamizki hozirgi vaqtga kelib fizika fanini laboratoriya mashg`ulotlarisiz ta`savvur qilish mushkul bo`lib qoldi. Chunki biror tajriba o`tkazmasdan o`quvchiga fizika o`zi qanday fan ekanligi haqida tushuncha paydo qilish mushkul. O`qituvchi dars boshlanganidan oddiy tajriba o`tkazib o`quvchini diqqatini o`ziga qaratib olishi lozim.

Keling kichkina tajriba o`tkazaylik, bizga botareyka, mis sim va kichkina magnit bo`lakchasi bo`lsa yetarli. Magnit ustiga botareykani manfiy tamonini qo`yib, musbat tamoniga mis simni ramka shakliga keltrib qo`yamiz, shundan so`ng mis ramka aylana boshlaydi. Albatta o`quvchilar buni hayratlanib kuzatishadi va ularda bu hodisa qanday amalga oshiriliyotgani haqida savol tug`uladi. Demak biz o`quvchini fizika faniga qiziqishini paydo qila oldik va u bu fanga qiziqishni boshladi. Qisqa tajriba asosida biz o`quvchilarning fikrlash doirasini, o`z tasavvur va g`oyalarini kengaytrishga yordamlashib borishimiz mumkin ekan. Keling endi o`quvchilarni laboratoriya mashg`ulotlarida faol qatnshishi uchun. Yangi pedagogik texnologiyalarni qanday jalb qilishni ko`rib o`taylik. Bilamiz metodlar juda ko`p ammo hammasidan ham foydalanib bo`lmaydi. Lobarotoriya mashg`ulotlarida bizga eng keraklilari bu "BBB", "Zinama-zina", "Qora quti" metodilari hisoblanadi. Keling bir boshdan metodlarni laboratoriya mashg`ulotlariga qo`llab ko`ramiz.

"Zinam-zina" metodi

"Zinama-zina" texnologiyasidan foydalanish darsning yanada qiziqarli va tushunarli bo`lishiga xizmat qiladi. Mazkur usuldan laboratoriya mashg`ulotlarida yakka yoki kichik guruhlarga bo`lingan holda foydalanish mumkin. Bu o`qituvchining qo`ygan vazifasiga qarab belgilanadi. Ahamiyatli jihati, sinfdagi har bir o`quvchining bilimni individual baholashda "Zinama-zina" usuli qo`l keladi. Qolaversa, vaqtni tejashga yordam beradi

Issue 2. 2 January 2021



“Qora quti” metodi

Ta’lim jarayonida mazkur metodni qo‘llashdan maqsad o‘quvchilar tomonidan mavzuni puxta o‘zlashtirishga erishish bilan birga ularni faollikka undash, ularda hamkorlikda ishlash, ma’lum vaziyatlarni boshqarish hamda mantiqiy tafakkur yuritish ko‘nikmalarini shakllantirishdan iborat. Metoddan foydalanishda quyidagi harakatlar tashkil etiladi.

1. O‘quvchilar juftlikka biriktiriladi, juftliklarga mavzu mohiyatini yorituvchi asosiy tushunchalar (tayanch so‘zlar, jihozlar, belgilar, raqamlar) ni kartochkalarga qayd etish vazifasi yuklanadi.
2. O‘qituvchi o‘quvchilar bilan hamkorlikda guruhlar tomonidan topshiriqning bajarilishini tekshiradilar.
3. Topshiriqni to‘g‘ri bajargan guruhning bir a‘zosi o‘qituvchi rolini bajaradi va topshiriqning yechimini yozuv taxtasiga yozadi.
4. Sinf o‘quvchilari yozuv taxtasida qayd etilgan asboblarni sharhlaydilar (tayanch so‘zlar, belgilar, qurilmalar qanday ma’noni anglatishini aytadilar).
5. To‘g‘ri javob bergan o‘quvchi o‘qituvchi rolini bajarib, juftliklarga mavzu mohiyatini yorituvchi sxema, jadval yoki tasvir yaratishni topshiradi va o‘qituvchi yordamida topshiriqning bajarilishini tekshiradi.

Shu zayilda o‘quvchilarning bilim ko‘nikmalari oshirilib boriladi. Bu metodlarni qo‘llashdan asosiy maqsad, laboratoriya mashg‘ulotlarini qiziqarli ravishda o‘tkazishni ta’minlashdir.

Xulosa

Fizika fanida laboratoriya ishlarini yangi texnologiyalar asosida o`quvchilarga yetkazish bu hozirgi zamon talabi hisoblanadi. O`quvchi faqat kitoblardagi berilgan ma`lumotlarga tayanib qolmasligi kerak. Mashg`ulotlarni turli metodikalar bilan o`tganda, o`quvchining fikrlash doirasi kengayib boradi. Undan tashqari faraz qilish qobiliyatini rivojlantirgan holda o`zi mustaqil kashfiyotlar ham qilishiga katta turtki bo`ladi deb o`ylayman. Demak buni amalga oshirish uchun eskicha o`qitishdan vos kechib yangi metodlarni qo`llash vaqti keldi deb o`ylayman.

Foydaliniilgan adabiyotlar.

1. Turdiyev N.Sh “Fizika VI sinf o`qituvchilari uchun metodik qo`llanma. “ Toshkent – 2000 yil
2. Bahromov A, Boydadayev A “Fizika VII sinf o`qituvchilari uchun metodik qo`llanma.” Toshkent - 2003 yil
3. Asqarova O`M “Pedogogika” Toshkent – 2008 yil

BIOLOGIYANI O'QITISHDA ZAMONAVIY TEXNOLOGIYALARNI QO'LLASH

Jo'rayev Ilyosjon Ro'zmamatovich
Eshonqulov Nodirbek Qodir o'gli
Surxondaryo viloyati Termiz shahri
Termiz davlat universiteti
Tabiiy fanlar fakulteti
biologiya turlari bo'yicha 119-guruh talabalari

Annotatsiya: Ayni vaqtda Respublikamiz ijtimoiy hayotida shiddatli tarzda axborotlar oqimi keng ko'lamni qamrab olmoqda. Ushbu axborotlarni tezkor sur'atlarda qabul qilib olish, ularni tahlil etish, qayta ishlash, nazariy jihatdan umumlashtirish, xulosa chiqarish va o'quvchilarga yetkazib berishning aniq bir tizimini yo'lga qo'yish ta'lim tizimini oldida turgan dolzarb muammolardan biri hisoblanadi. Maqolamizda biologiyani o'qitishda ilg'or pedagogik texnologiyalardan foydalanishning ahamiyati xususida so'z boradi.

Kalit so'zlar: biologiya, o'qitish uslublari, zamonaviy texnologiyalar.

Bugungi kunda Respublikamizda hayotning barcha sohalarida bo'lganidek, ta'lim tizimida ham tub islohotlar olib borilmoqda. Kadrlar tayyorlash milliy dasturining qabul qilinishi, Davlat ta'lim standartlarining ishlab chiqilishi va Oliy ta'lim tizimida olib borilayotgan islohotlar bunga yorqin misol bo'ladi. Ayniqsa, yangi tipdagi o'rta maxsus va kasb-hunar ta'limining vujudga kelishi oldimizda yangi vazifalarni ko'ndalang qilib qo'ydi. Xalq xo'jaligini hozirgi zamon talablariga javob beradigan malakali mutaxassislar bilan ta'minlash ushbu ta'lim tizimining zimmasiga yuklatilgan muhim va ma'suliyatli vazifadir. Bu esa o'z navbatida ushbu ta'lim tizimini ilg'or ta'lim texnologiyalari bilan qurollangan malakali o'qituvchi kadrlar bilan ta'minlashni talab qiladi. Ta'lim jarayonining asosiy tashkil etuvchilaridan bo'lmish zamonaviy didaktik vositalarni o'zlashtirib olish bu vazifalarni amalga oshirishda hal qiluvchi rol o'ynaydi. Bugungi kunda ta'lim sohasida fan va texnikaning so'nggi yutuqlari asosida ishlab chiqilgan audiovideo, telekommunikatsiya va informatsion texnika va texnologiyalarning qo'llanilishi katta ahamiyat kasb etmoqda. Shuning uchun ularning didaktik imkoniyatlari bilan

tanishib chiqish va mashg'ulotlarda ularni qo'llashni o'rganish bo'lajak o'qituvchilar uchun, ularning kelajak faoliyatida katta yordam beradi.

Pedagogik jarayonlarni ilmiy asoslarda tashkil etish va boshqarish yo'nalishidagi zamonaviy talablar ta'lim muassasasi rahbarlari va professor-o'qituvchilarining o'z bilimlari, ko'nikma malakalarini uzluksiz rivojlantirib borishini taqozo etadi. Bu o'z navbatida uzluksiz malaka oshirish jarayonining samaradorligini ta'minlashda quyidagilarni inobatga olish zarur bo'ladi:

- zamonaviy pedagogik va axborot texnologiyalaridan foydalanish;
- ijodiy hamkorlikni ta'minlovchi refleksiv ta'limiy muhitni vujudga keltirish;
- axborotlarning yangiligi va ishonchliligini ta'minlash.
- barcha sohalar bo'yicha bilim berishda axborotlashtirishni rivojlantirishni loyihalash va yaratish;
- axborotlashtirish sohalarida meyoriy bazalarni yaratish (koordinatsiyalar, metodlar, ilmiy-metodik va h.k.);
- texnik ta'minotni-kompyuterlar, axborot texnologiyalarning boshqa qurilmalari, ularga xizmat ko'rsatish uchun kerakli materiallarni yaratish.

Axborot texnologiyalar o'qituvchilarning kasbiy o'sishi uchun ularga o'z fanlari bo'yicha o'qitishning yangi usullarini kiritishga, yangi yondashuvlarni qo'llashga, g'oyalarni ro'yobga chiqarish va yangi ko'nikmalarni rivojlantirishga imkoniyat yaratadi.

Biologiya fanini o'qitishda axborot texnologiyalarining yuqorida qayd etilgan vazifalarini e'tiborga olgan holda, ta'lim-tarbiya jarayonida foydalanish yo'llarini belgilash va amaliyotga joriy etish bugungi kunda dolzarb vazifa sanaladi.

Uzluksiz ta'lim tizimida pedagogik faoliyat ko'rsatayotgan o'qituvchilarning oldidagi muhim vazifalardan biri o'quvchilarning fan asoslarini o'zlashtirishga bo'lgan qiziqishlarini orttirish, mustaqil va ijodiy fikrlash ko'nikmalarini rivojlantirish asnosida ularning barkamolligini ta'minlash sanaladi. Ushbu muammolarni hal etishda innovasion texnologiyalari muhim ahamiyat kasb etadi. Innovasion texnologiyalaridan foydalanilgan darslar axborotlarga boy, ko'rgazmali, interfaol bo'lib, vaqtdan unumli foydalanish, har bir o'quvchining o'z tempi bo'yicha bilim olish, o'qituvchida esa, o'quvchilar bilan tabaqalashtirilgan va individuallashtirilgan ta'limni amalga oshirish imkoniyati vujudga keladi, shu bilan bir qatorda o'qitishda natijalarini nazorat qilish va baholash uchun zamin yaratadi.

O'quvchilarning axborot dasturlari bilan ishlashi natijasida o'quv va aqliy mehnat ko'nikmalari rivojlantiriladi;

nazorat: biologiya ta'limining barcha shakllari: dars, darsdan tashqari ishlar, sinfdan tashqari darslarda, shuningdek, darsning barcha bosqichlarida o'quvchilarning o'zlashtirgan bilim, ko'nikma va malakalarini nazorat qilish va baholash, nazoratning haqqoniyligi, muntazamliligi, keng qamrovliligi, takrorlanuvchanligini amalga oshiradi;

rivojlantiruvchi: o'quvchilarning o'zlashtirgan bilim, ko'nikma va malakalarini nazorat qilish dasturlaridagi o'quv topshiriqlarning qiyinlik darajasiga ko'ra: reproduktiv, produktiv, qisman-izlanishli va ijodiy xarakterda bo'lishi o'quvchilarning topshiriqlarni bilimi, ehtiyoji va qiziqishiga mos holda keyingi bosqich topshiriqlarini bajarishga bo'lgan intilishini orttiradi;

ilmiy dunyoqarashni rivojlantirish: tabiat va undagi ob'ektlarni o'rganish ikkita olam (makro va mikroolam)ga ajratilib, biologiya fani o'zining mazmuniga ko'ra, aksar hollarda mikroolam: hujayrada boradigan jarayonlar, masalan, modda va energiya almashinuvi, fotosintez, oqsillar biosintezi, biotexnologiya va gen muhandisligiga doir o'quv materiallarini animatsiyalar orqali o'rgatib, o'quvchilarning abstrakt tafakkuri va ilmiy dunyoqarashini rivojlantiradi. Axborot-kommunikatsiya texnologiyalari qo'llanilishi o'quvchilarning hujayra, to'qima, kimyoviy elementlar, atom, molekulaning tuzilishi, modda va energiya almashinuvi, fotosintez, oqsillar biosintezi kabi jarayonlar haqida tasavvur qilishlari, abstraktsiyalash va xotirada saqlash imkonini kengaytiradi; o'quvchilarning motivlari va o'zlashtirish darajasi ehtiborga olingan holda zarur hollarda takroran o'rganish va o'quvchilarning bilimidagi bo'shliqlarni to'ldirish imkonini beradi; biologik jarayonlarni animatsiyalar tarzida virtuallashtirish o'quvchilarning ko'rgazmali-obrazli fikr yuritish va o'quv materialini to'liq o'zlashtirishga zamin tayyorlaydi; biologiya darsida animatsiyalardan foydalanish darsning barcha bosqichlarida o'quvchilarning bilish-faoliyatini faollashtirishga olib keladi.

Biologiya fanini o'qitishda quyidagilardan foydalanish mumkin: har bir mavzu mazmuniga asosan ko'rgazmalilikni amalga oshirish, ya'ni multimediali taqdimot materiallari; biologik jarayonlarning animatsiyasi; virtual laboratoriya va amaliy ishlar; ishlab chiqarish korxonalariga virtual ekskursiya; biologik jarayonlarning modellashtirilgan dasturlari; biologik jarayonlarning ta'limiy dasturlari;

o'quvchilarning mavzular bo'yicha o'zlashtirgan bilimlarini nazorat qilish va baholash uchun nazorat dasturlari;

o'quvchilarning mustaqil ta'limi va ishi uchun o'quv-axborot saytlari; didaktik o'yinga asoslangan animatsiyalar; qiyinchilik darajasi turlicha bo'lgan ijodiy topshiriqlar dasturi; modul dasturlari orqali o'quvchilarning bilish faoliyatini tashkil etish-boshqarish; qo'shimcha materiallar to'plash va ular ustida mustaqil ishlash; didaktik o'yinlar, boshqotirmalarni yechish. Demak, biologiya fanini o'qitishda innovasion texnologiyalaridan foydalanish ta'lim samaradorligini oshirish, o'quvchilarning fan asoslarini o'zlashtirishga bo'lgan qiziqishlari va ehtiyojlarini rivojlantirish imkonini beradi.

Zamonaviy ta'limni tashkil etishga qo'yiladigan muhim talablardan biri ortiqcha ruhiy va jismoniy kuch sarf etmay, qisqa vaqt ichida yuksak natijalarga erishishdir. Qisqa vaqt orasida muayyan nazariy bilimlarni o'quvchilarga yetkazib berish, ularda ma'lum faoliyat yuzasidan ko'nikma va malakalarni hosil qilish, shuningdek, o'quvchilar faoliyatini nazorat qilish, ular tomonidan egallangan bilim, ko'nikma hamda malakalar darajasini baholash o'qituvchidan yuksak pedagogik mahorat hamda ta'lim jarayoniga nisbatan yangicha yondashuvni, shuningdek, zamonaviy texnologiyalardan foydalanish uquvini talab etadi.

Foydalanilgan adabiyotlar

1. Niyozov Q. Biologik ta'lim jarayonida o'quvchilar kompetentligini rivojlantirish asoslari.-Namangan. 2017 yil.
2. G'ofurov A.T., Tolipova J.O. va boshqalar. Biologiya o'qitish metodikasi. Oliy o'quv yurtlari uchun darslik. Toshkent, 2013
3. Tolipova J.O. G'afurov. A.T. Biologiya ta'lim texnologiyalari. T.O'qituvchi.2002 y.

ЎЗБЕКИСТОН ТАРИХИ ДАРСЛИКЛАРИНИ ТАКОМИЛЛАШТИРИШ: МАЗМУН, МОҲИЯТ ВА ТАҲЛИЛ

Аманова У.М.

*Ғаллаорол туман 51-мактаб
тарих фани ўқитувчиси*

Аннотация. Мақолада умумий ўрта таълим мактабининг 8-9 синф “Ўзбекистон тарихи” фани дарслигини такомиллаштириш зарурияти қайд этган ҳолда, дарсликларни ўрганиш ва таҳлил қилиш бўйича самарали ёндошувлар ёритилган.

Калит сўзлар: мактаб, таълим, Ўзбекистон тарихи, дарслик, такомиллаштириш, таҳлил қилиш.

Аннотация. В статье подчеркивается необходимость совершенствования учебника «История Узбекистана» для 8-9 классов общеобразовательной школы, описаны эффективные подходы к изучению и анализу учебников.

Ключевые слова: школа, образование, история Узбекистана, учебник, усовершенствование, анализ.

Abstract. The article emphasizes the need to improve the textbook "History of Uzbekistan" for grades 8-9 of secondary school and describes effective approaches to the study and analysis of textbooks.

Keywords: school, education, history of Uzbekistan, textbook, improvement, analysis.

Мамлакатда кечаётган барча соҳалардаги янгиланишлар таълим тизимида ҳам ўз ифодасини топмоқдаки, бу ёш авлоднинг дунёқарашини шакллантиришда янги талабларни ўртага қўймоқда. Маълумки, ёш авлод, яъни уни ўраб турган борлиқни англашнинг табиий имкониятлари баркамол шахс бўлиб етишиши учун асос бўлади. Айни вақтда юқори синф ўқувчилари камолоти таълим, айниқса, ижтимоий тафаккур муҳим рол ўйнайди. Ана шу соҳадаги билим ва тажриба туфайли ўқувчи-ёшлар нафақат ўтмишдаги авлод қолдирган тарихий хотирани ўзлаштиради, балки янги маънавий бойликлар яратишга интилади. Юқори синф ўқувчилари дунёқарашига оид билимнинг муҳим бўлаги бўлган Ўзбекистон тарихи фанлари билан жамиятнинг турли

Issue 2: 2 January 2021

соҳалари тўғрисидаги илмий билимларнинг нисбати масаласига аниқлик киритади.

Ўзбекистон Республикаси Президенти Шавкат Мирзиёев таъкидлаганидек, “Болаларнинг таҳлилий ва креатив фикрлаш қобилиятини ривожлантириш учун уларга сермазмун ва тушунарли дарсликлар яратиш зарур”.³⁵ Баркамол авлод тарбиясида, мактаб таълими узлуксиз таълимнинг муҳим бўғини ҳисобланиб, юқори синф таълим жараёнини янада такомиллаштириш заруриятининг вужудга келганлигини қайд этган ҳолда, дарсликларни ўрганиш ва таҳлил қилиш амалий аҳамият касб этади. Ўқувчи-ёшлар дунёқарашининг турли шакллари ҳақидаги илмий баҳс, мунтазам давом этмоқда. Кўп асрлик миллий тарихимиз шуни кўрсатадики, инсон кўп қиррали, мураккаб мавжудот бўлгани учун руҳият оламида дунёқарашнинг барча кўринишларига баҳо бериши, англаши учун биринчи навбатда қадимий эҳтиёж – комил инсонни шакллантириш вазифалари долзарблигига кўра, айниқса, муҳимдир.

Дарсликларни такомиллаштиришга доир таклифлар ва тавсиялар Т.Н.Қори Ниёзий номидаги Ўзбекистон Педагогика фанлари илмий тадқиқот институтида амалга оширилган “8-9 синфлар таълим жараёнини ижтимоий педагогик лойиҳалаштириш методикасини ишлаб чиқиш” мавзусидаги амалий лойиҳа томонидан бериб ўтилган (ЎзПФИТИнинг 2017 йил 20 июндаги 01/8-01-09/177-сонли хати). “Ўқитувчи” нашриёти томонидан 2019 йил нашр этилган (Жўраев У., Усмонов Қ., Жўраева Г., Норкулов Н.) 8-синф “Ўзбекистон тарихи” дарслигини қисман қайта таҳлил этиш натижасида кўйидаги таклиф ва тавсияларни ҳам келтириб ўтиш жоиз деб билдик:

3-§. Заҳририддин Муҳаммад Бобур ва Муҳаммад Шайбонийхон

муносабатлари. Дарсликнинг 11-бети: Абу Саид Мирзо ўғли Умаршайх ўз ҳукумронлиги даврида, дастлаб, Қобул вилоятига, сўнг Фарғона вилоятига ҳукумдор этиб тайинланган. Кейинчалик акаси Султон Аҳмад ҳукумронлиги даврида Тошкент ва Сайрам ҳам Умаршайх Мирзога берилган.

Таклиф ва тавсиялар: – Умаршайх Мирзонинг Қобул ва Фарғона вилоятига ҳукумдор этиб тайинланганлигининг аниқ йиллари кўрсатилмаган; – иккинчи қисмда Умаршайх Мирзога берилган, дейилган гапни “Умаршайх Мирзо

³⁵ Ўзбекистон Республикаси Президенти Шавкат Мирзиёевнинг Олий Мажлисга Мурожаатномаси. Ўзбекистон Республикаси Президентининг расмий веб-сайти. 29.12.2020 й.

ҳуқумронлиги ўрнатилган”; – Матндаги “Қобул”, сўзини “Қобул” сўз билан ўзгартириш зарурлиги тавсия этилади.

5-§. *Бухоро хонлигининг ташкил топиши.* Дарсликнинг 17-бети: Бухоро ҳокимлигининг укаси. ...

Таклиф ва тавсиялар: – Бухоро “ҳокимининг” сўзига ўзгартиши зарур.

7-§. *Бухоро хонлигида аштархонийлар сулоласи ҳукмронлигининг ўрнатилиши.* Дарсликнинг 22-бети: қабила амрлари хон ҳокимиятига бўйсинмай, муҳолифатчиликни кучайтирдилар.

Аниқлик киритиш учун савол: – Қайси қабила амрлари муҳолифатчиликни кучайтирган?

12-§. *Бухоро хонлигининг ташқи сиёсати.* Дарслигининг 39-бети: Иван Грозний сурати берилган.

Таклиф ва тавсиялар: – суратни мавзуга доир тарихий шахслар сурати билан алмаштириш тавсия этилади.

36-§. *Қўқон хонлигида ижтимоий-иқтисодий ҳаёт.* Дарсликнинг 135-бети: Чорвачиликда маккажўхори ва беда етакчи ўринда турган.

Таклиф ва тавсиялар: – “Чорвачиликда” сўзи ўрнига “Дехқончиликда” сўзи қўлланиши зарур.

38-§. *Қўқон хонлигида маданий ҳаёт.* Дарсликнинг 144-бети: Нодиранинг ўзи ҳам ўзбек, ҳам тожик тилларида ижод қилган.

Таклиф ва тавсиялар: – Нодира ўзбек ва форс тилларида ижод қилган. Шунингдек, “Шарқ” нашриёти томонидан 2019 йил нашр этилган (Тиллабоев С., Замонов А.) 9-синф “Ўзбекистон тарихи” дарслигининг айрим мавзулари қайта таҳлил этилиши натижасида қуйидаги таклиф ва тавсияларни келтириб ўтамиз:

Кириш. Дарсликнинг 3-бети: Она юрт – бир умрлик макон, диёр табиати, эл урф-одадлари. ... боболарнинг юртга бўлган муҳаббатларини ўзида ташиган ҳолда сўнмас Ватан меҳри билан бу дунёга кадам қўяди.

Таклиф ва тавсиялар: – макон, диёрда ватан табиати, ўзбек халқи урф-одадлари; – ўзида мужассам қилган ҳолда сўнмас Ватан меҳри.

4-5-§. *XIX аср ўрталарида Ўрта Осиё аҳолисининг маданий ҳаёт.*

Дарсликнинг 16-бети: 4-5-§§. XIX аср ўрталарида Ўрта Осиё аҳолисининг маданий ҳаёти. ... Хонликнинг йирик маркази Тошкентда XIX аср ...

Таклиф ва тавсиялар: – 4-5-§§. XIX аср ўрталарида Ўрта Осиё хонликларида маданий ҳаёт; – Хонликнинг йирик **сиёсий-иқтисодий ва маданий** маркази Тошкент **шаҳрида** XIX аср ...

6-§. Россия империяси томонидан Ўрта Осиёни босиб олиш учун истелочилик ҳаракатларининг бошланиши. Дарсликнинг 20-бети: ... Бундан ташқари халқаро доирада инглиз товарлари нинг Ўрта Осиёга кириб келиши,....

Таклиф ва тавсиялар: – Бундан ташқари халқаро доирада **Англияда ишлаб чиқарилган** товарларининг ...

10-§. Бухоро амирлиги устидан Россия империяси протекторатининг ўрнатилиши. Дарсликнинг 32-бети: Бухоро амири қўшини яна мағлубиятга учради ва подшо қўшинлари Самарқандга жангсиз кириб борди.

Таклиф ва тавсиялар: – Бухоро амири қўшини яна мағлубиятга учради ва **Россия** қўшинлари Самарқандга жангсиз кириб борди.

12-§. Қўқон хонлигининг босиб олинishi. Дарсликнинг 39-бети: 1875-йил 22-сентябрда таслим бўлди ва фон Кауфман билан шартнома имзолади.

... Наманган бўлимига генерал М.Скобелев бошлиқ этиб тайинланди.

... босқинчи генерал М.Д.Скобелев сурати берилган.

Таклиф ва тавсиялар: – **К.Р.Кауфман** билан шартномани имзолади; – М.Д.Скобелев бошлиқ этиб тайинланди; – Ушбу суратни озодлик ҳаракати вакиллари билан алмаштириш лозим.

Мактаб ўқувчилари маънавий камолоти ва билимлари билан ўзига ҳос салоҳиятга эга. Бизга маълумки, инсондаги бетакрор салоҳиятни рўёбга чиқариш инсон ривожланишининг босқичли ва энг узоқ давом этадиган, изчилликни тақозо қиладиган даврдан, яъни таълим жараёни билан бевосита боғлиқ бўлган воқеяликдан иборат. Таълим жараёнини такомиллаштириш, мактаб таълими тараққиётидаги янгича босқичдаги ютуқларни умумий ўрта таълим жараёнига, жумладан, Ўзбекистон тарихи фани дарсларига татбиқ қилиш зарурияти вужудга келди. Булар:

- Ўзбекистон тарихи фанида ўрганиладиган мавзуларга алоқадор махсус илмий адабиётлар, илмий манбалар ўрганилиб, улар мазмунини мунтазам таҳлил қилиш зарурлиги;

- демократик ислоҳотларни чуқурлаштириш ва фуқаролик жамиятини ривожлантириш концепциясини умумтаълим мактабларига чуқурроқ татбиқ қилиш жараёнини жадаллаштириш зарурияти вужудга келганлиги;

- миллий ўзликни англашнинг ўсиб бориши, ватанпарварлик, ўз ватани учун ифтихор туйғусининг шакллантириш ва юксалтириш, бой миллий маданий-тарихий анъаналарга ва халқимизнинг интеллектуал меросига ҳурматни шакллантириш давримизнинг муҳим вазифасига айланганлиги;
- миллий тарихимизнинг бетакрор саҳифаларини ўқувчиларга ўқитишнинг янада тушунарли бўлишлари учун инновацион таълим технологияларидан фойдаланиш имконияти мавжудлиги;
- Ўзбекистоннинг жаҳон ҳамжамиятига интеграциясининг тобора кенгаяётганлиги, республиканинг жаҳондаги мавқеи ва обрў-эътиборининг мустаҳкамланиб бораётганлиги;
- умумтаълим мактаблари доирасида ўқитиладиган Ўзбекистон тарихи фани дарсликлари ва уларга доир ўқув қўлланмаларини мунтазам такомиллаштириш зарурияти мавжудлиги билан белгиланади.

Адабиётлар рўйхати.

1. Ўзбекистон Республикаси Президенти Шавкат Мирзиёевнинг Олий Мажлисга Мурожаатномаси. Ўзбекистон Республикаси Президентининг расмий веб-сайти. 29.12.2020 й.
2. Аликулова М.М. VIII-IX синф ўқувчиларининг таълим жараёнини ижтимоий педагогик лойиҳалаштиришда инновацион усуллар. / Услубий қўлланма. “Фан ва технология”, Тошкент-2017, - 160 б.
3. Ўзбекистон тарихи. Умумий ўрта таълим мактабларининг 8-синф учун дарслик. / Жўраев У. ва бошқ. “Ўқитувчи”, Тошкент-2019, - 160 б.
4. Ўзбекистон тарихи. 9-синф учун дарслик. / Тиллабоев С. ва бошқ. “Шарқ”, Тошкент-2019, - 160 б.

DIZELNI DVIGATELLARINING YONILG'I ARALASHMASINI KIRITISH QUVIRLARI SHAKLINING ARALASHMA HOSIL QILISH JARAYONIGA TA'SIRI

EMF Magistranti Mirzayev O.T ToshDTU

Ilmiy rahbar ToshDTU Normatov M.Q

Annatosiya. Maqola kiritish quvviri detalining ichidagi havo oqimini haqida. Uch xil konstruksiya taxlil qilingan bo'lib ularning o'zlarining kamchiligi va avzaliklari hamda o'ziga hos hususiyatlarini tadqiq qilishga bag'ishlangan.

Kalit so'zi: Kiritish quvviri, havo oqimi, yonilg'i aralashma dizelni ichki yonuv dvigatel,, silindr.

Bugungi mamlakatimiz va butun jahon sanoati va iqtisodiyotini texnika texnologiyalarsiz tasovir qila olmaymiz. Yengil avtomobillar, yuk avtomobillari, qishloq xo'jalik texnikalari, shuningdek, sanotning ko'plab soxalarida qo'llaniladigan texnikalarda ichki yonuv dvigatellari keng foydallaniladi. Mazkur ichki yonuv dvigatellarida yonuvchi aralashma hosil qilish jarayonini sifatli taminlash uchun kiritish tizimi quvurlarining shakli hamda joylashuvi muhim ahamiyatga ega. Ichki yonuv dvigatellari o'z navbatida benzinli va dizeli dvigatellardan iborat.

Lekin biz qurilish yoki qishloq xo'jalik texnika texnologiyalarida asosan dizeli ichki yonuv dvigatellardan keng foydalanamiz. Chunki dizelni ichki yonuv dvigatellari benzinli ichki yonuv dvigatellaridan ancha kuchli hisoblanadi. Hozirgi kunda bu dizeli ichki yonuv dvigatellarini ustida bir qator ilmiy ishlar olib borilmoqda.

Havo bilan ta'minlash tizimining asosiy vazifasi dizelni barcha tezlik va yuklanish rejimlarida ishlaganida silindrlariga purkalayotgan yoqilg'ini to'liq yoqish uchun kerak bo'lgan tozalangan havo miqdori bilan ta'minlashdir.

Havo bilan ta'minlash tizimiga quyidagi asosiy talablar qo'yiladi:

- havo yo'llarining shaklini kiritilayotgan havoga eng kam aerodinamik qarshilik ko'rsatishligiga moslanishligi;
- kiritilayotgan havoni dizelning barcha silindrlariga teng taqsimlanishligi;
- havoni dvigatelga kiritishda hosil boladigan shovqinning kamligi.

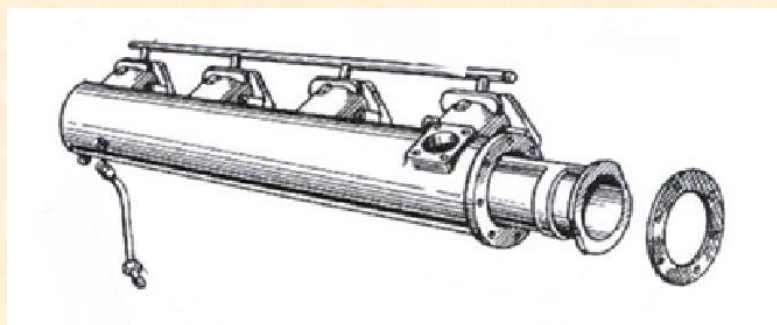

Issue 2. 2 January 2021

1-rasm. Dizel dvigatelini kiritish quvvuri

Dizeli dvigatelning kiritish quvvuri unda boshda chiqanda bir tamondan havo uzatiladi va har bir silindr ichiga havo atmosferasi har biriga har xil kirishi extimolligi kattaligining asosiy sababi havo kiritish joyidan birinchi va oxirgi kiritish quvuridan har xil miqdorda havo kiradi. Shuning uchun hozirgi kunda 1-rasmdagi kiritish quvvirlardan foydalanmaydi. Chunki dvigatelni har bir silindrlarida har xil yonish jaroyonlari bo`lib o`tadi. Ya`ni kiritilayotgan havoni dizelning barcha silindrlariga teng taqsimlanish talabi bajarilmaydi.

Dizel dvigateli kiritish quvurining hozirgi kunda juda ko`p qo`llaniladigan yana bir turi mavjud bo`lib, (2-rasm) u yuqorida keltirilgan kiritish quvuridan ancha samaraliroq hisoblanadi. Uning turli xil konstruksiyalari mavjud bo`lib, islah sharoiti va qo`llanilishiga qarab turlicha bo`ladi.

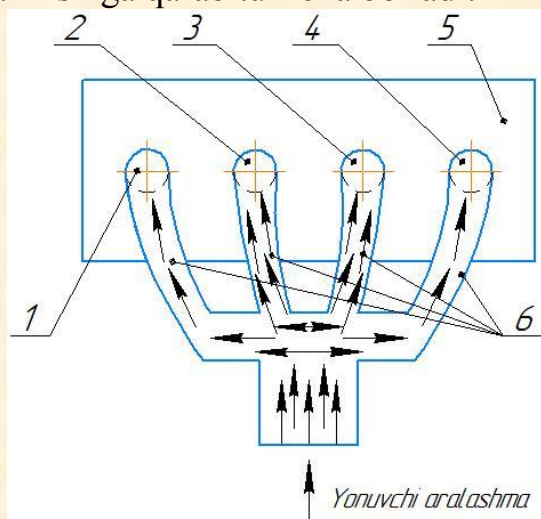

2-rasm. Dizelni dvigatelleni kiritish quvvuri:

1,2,3,4- silindrlarga yonuvchi aralashmani kirituvchi kallak teshiklari;

5-silindrlar kallagi; 5-quvur (kollertor)lar

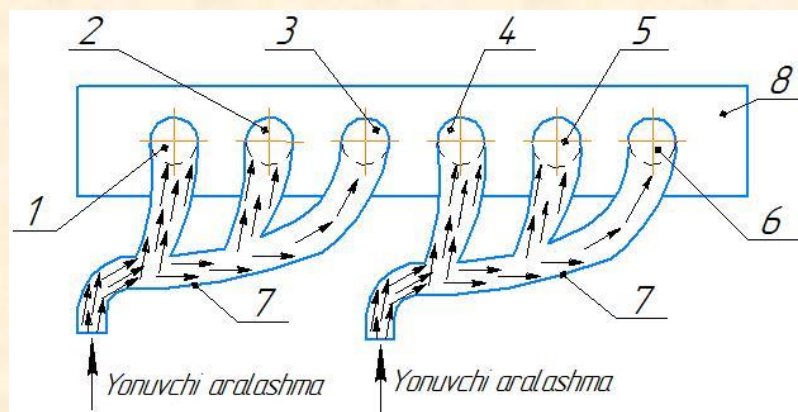

3-rasm. Mers dizel -603 modeldagi dvigatelning kiritish quvvuri:

1,2,3,4,5,6-silindrlarga yonuvchi aralashmani kirituvchi kallak teshiklari;

7-quvur (kollertor)lar; 8-silindrlar kallagi.

Issue 2. 2 January 2021

3-rasmda keltirilgan kiritish Mers dizel -603 quvuri ham ancha samarali hisoblanadi. Lekin uning asosiy kamchligi havoni kiritish quvuridan 1- va 4-silindrlarga kirayotgan havo miqdorining ulishlari turlicha. Bu esa o'z navbatida detanatsion yonishga olib keladi.

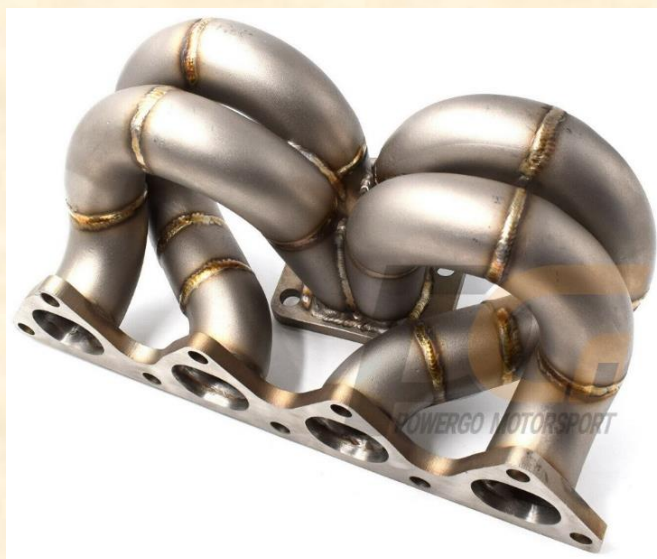

4-rasm. Turbo Manifold

Turbo Manifold kiritish quvvirining asosiy avzalikligi har bir silindrga kiritilayotgan havo miqdori bir xil. Chunki har bir silindrlarga alohida quvurlat yordamida havo uzatiladi.

Turbo Manifold kiritish quvurida hovani turbulent oqim qilib uzatadi bu esa yonish jarayonini yaxshilaydi. Ushbu holatda kiritish quvurga kiritilayotgan havo miqdorining dizelning barcha silindrlariga teng taqsimlanish talabi bajariladi. Turbo Manifold kiritish quvuri biz yuqorida sanab o'tgan kiritish quvurlaridan ancha samarali hisoblanadi.

Adabiyotlar

1. M.M. Fayziyev, M.M. Miryunusov M.M. Orifjonov, B.I.Bozorov "Ichki yonuv dvigatellari" TOSHKENT TURON IQBOL 2007
2. Бажинов А. В, Дяченко В. Г, Лебедев А. Т, Парсаданов И. В "Автомобильные двигатели внутреннего сгорания. Параметры и системы управления" Харьков «Майдан» 2016 з.
3. Б. А. Шароглазов, М. Ф. Фарафонов, В. В. Клементьев "двигатели внутреннего сгорания теория, моделирование и расчёт процессов" Челябинск 2005

«O`zbekistonning ishtimoiy iqtisodiy rivojlanishida yoshlarning o`rni » Ma`vzusidagi anjuman ishtirokchisi haqida ma`lumot	
Muallifning F.I.SH.:	Mirzayev Otabek Taxir o`gli
O`qish (ish) joyi:	ToshDTU
Fakulteti , guruhi	Mashinasozlik, 113M-19 IYOD(O`)
Lavozimi	
Ilmiy daraja yoki unvoni	Magistrant
Yo`nalishi:	Texnika va informatika
Maqola nomi:	Dizelni dvigatellarining yonilg`i aralashmasini kiritish quvirlari shaklining aralashma hosil qilish jarayoniga ta`siri
Ma`ruzachining manzili, telefon raqami, E-mail	Toshkent shahar SHayxontohur tumani CHorsu mavzesi, 39-uy, 23-xonadon +998 90 4323205, lidermirzayev@gmail.com

«O`zbekistonning ishtimoiy iqtisodiy rivojlanishida yoshlarning o`rni » Ma`vzusidagi anjuman ishtirokchisi haqida ma`lumot	
Muallifning F.I.SH.:	Normatov Mansurbek Qo`ziboyevich

O'qish (ish) joyi:	Toshkent davlat texnika universiteti
Fakulteti, guruhi	Energiya mashinosozlik
Lavozimi	“Y” kafedrasini mudiri
Ilmiy daraja yoki unvoni	Assistenti
Yo'nalishi:	Texnika fanlari
Maqola nomi:	Dizel dvigatelini kiritish kolektorining hozirgi kundagi holi
Ma'ruzachining manzili, telefon raqami, E-mail	Tashkent viloyati G'ishtkuprik tumani, CHimkent yuli ko'chasi 101-uy, +998 944649275 anvarabdazimov95996@gmail.com

O'ZBEKISTONDA SOLIQ TIZIMI VA SOLIQ MA'MURCHILIGINING SHAKILLANISHI

Tojiboyev Farrux Baxtiyorovich

Abdullaev Akmal Bo'riboy o'g'li

Toshkent davlat iqtisodiyot universiteti
magistrantlari

***Annotatsiya:** O'zbekiston mustaqillikka erishib, iqtisodiy islohotlar yo'lini tanlaganidan so'ng, oldimizda mamlakatimizning o'ziga xos xususiyatlarini hisobga olib, boshqa bozor iqtisodiyotiga o'tishdek murakkab jarayonni boshidan kechirgan rivojlangan va rivojlanayotgan xorijiy davlatlarning ilgor tajribalaridan kelib chiqqan holda mohiyatan yangi, soliq tizimini vujudga keltirish vazifasi turar edi. Mazkur maqolada O'zbekistonda soliq tizimi va soliq ma'murchiligining shakillanishi haqida bayon etiladi.*

***Kalit so'zlar:** soliq tizimi, soliq ma'murchiligi, Yuridik va jismoniy shaxslar, iqtisodiy xususiyatlari.*

Yuridik va jismoniy shaxslardan olinadigan soliqlar, yig'imlar, bojlar va boshqa majburiy to'lovlar hamda ularning tuzilish tamoyillari, usullari, soliq nazoratining yig'indisi soliq tizimini tashkil etadi. Bu ta'rif soliq tizimini keng ma'noda tushunishdir. Soliq qonunchiligida soliq tizimi tor ma'noda talqin qilinib, bir xil mohiyatga ega bo'lgan va markazlashgan pul fondini tashkil etadigan soliq, yig'im, boj va boshqa majburiy to'lovlarning yig'indisi soliq tizimi deb ataladi. Soliq tizimiga nisbatan bunday yondashuvni ayrim adabiyotlarda ham keltirilganligini ta'kidlash o'rinli. Qayd etilgan ta'rifda soliq va yig'imlar yagona mohiyat, ya'ni «majburiy xarakterga ega bo'lgan munosabat» va ularning bir-biri bilan bog'liqligi va nihoyat byudjetga tushishligini ko'rsatadi. Bu O'zbekiston Respublikasi soliq Kodeksi mazmuniga mos keladi. Shu erda bahsli masala ham mavjud, ya'ni davlatning byudjetdan tashqari fondlariga (pensiya, ijtimoiy sug'urta, bandlik, yo'l fondlari va boshqalar) to'lovlarni ham majburiylik nuqtai nazardan soliq tizimiga kiritish muammosi mavjud.

Soliqlar bo'yicha izlanishlar olib borgan ayrim mualliflarning soliq tizimiga yondashuvi boshqacha. Soliq tizimiga xususan soliqlar yoki ularga tenglashtirilgan to'lovlar tizimi (majmui) sifatida qarash mumkin emas. Soliq solishning muhim shart-sharoitlariga quyidagilar kiradi: soliqlarni belgilash va amalga kiritish tartibi, soliqlarning turlari, ularni byudjet darajalari o'rtasida taqsimlash tartibi, soliq nazoratini amalga oshirish shakllari va usullari, soliq to'lovchilarning huquqlari, majburiyatlari, ular manfaatlarini himoya qilish usullari, soliq munosabatlari

ishtirokchilarining javobgarligi va shu birga ushbu elementlar soliq tizimining tarkibiy unsurlari ekanligini ta'kidlaydi va soliq tizimi deganda ana shu elementlarning majmuasidan iborat bo'lgan va ular o'rtasidagi munosabatlar majmuasidan kelib chiqib ifodalash mumkin.

Umuman olganda soliq tizimini tarkiban soliqqa tortish tamoyillari, soliq siyosati, soliqqa tortish tizimi, soliq mexanizmi kabilarga ajratish mumkin. Ushbu elementlar bevosita mamlakatda amal qilayotgan soliqlarning tarkibini belgilab beradi.

Mustaqillik yillarida soliq tizimi islohoti rivojlanishini yaqqol ko'rsatish uchun shu davrni uch bosqichga bo'lib ko'rsatish mumkin.

Birinchi bosqich 1991-1994 yillar - O'zbekistonning o'z soliq tizimini tashkil etish va soliqlarning xazinaviy ahamiyatini oshirish bosqichidir.

Respublikamizning o'z soliq tizimini yaratishda 1991 yil 15 fevralda qabul qilingan "Korxonalar, tashkilotlar va birlashmalardan olinadigan soliqlar to'g'risida"gi qonun birinchi qonun bo'ldi. U o'zida birinchi marta soliq tizimining tuzilishi va ishlashining umumiy asoslarini aniqlab berdi, soliqlarni hisoblash va undirish tartibini o'rnatdi.

Soliq islohotlarining ikkinchi bosqichi soliqlarni bozor iqtisodi talablariga moslashtirish va korxonalarining ishlab chiqarishni rag'batlantirishga qaratish davridir. Bu davrga 1995 —1997 yillar to'g'ri keladi.

Bu davrda soliqlar ishlab-chiqarish samaradorligini oshirishga ta'sirini kuchaytirishga bag'ishlandi. Ularga soliqlardan xilma-xil imtiyozlar berildi. Ayniqsa, yuridik shaxslarning foydaga (daromad) solig'idan imtiyozlar ko'p edi, 1995 yildan boshlab korxonalar har bir foiz maxsulot ishlab chiqarish hajmini ko'paytirgani uchun 0,3 %dan foydaga soliq stavkasi kamaytirildi.

Soliq islohotining uchinchi bosqichi 1998 yildan hozirgi vaqtgacha davom etmoqda. Bu bosqichni soliq tizimida soliqlarni ixchamlashtirish kontseptsiyasining boshlanish davri deb atash mumkin.

Bu bosqichda soliq to'lovchi yuridik shaxslarga imkoni boricha soddalashtirilgan, ixchamlashtirilgan soliq tizimi joriy etilib, ularning soliq hisoblari, hisobotlarini, soliq to'lash muddatlarini ixchamlashtirildi.

Ixchamlashtirilgan soliq to'lashga o'tishning huquqiy asoslari qishloq xo'jalik tovar ishlab chiqaruvchilar uchun yagona er solig'i O'zbekiston Respublikasi Prezidentining "Qishloq xo'jaligi tovar ishlab chiqaruvchilar uchun yagona er solig'ini joriy etish to'g'risida"gi 1998 yil 10 oktyabrdagi PF-2086-son Farmoni bilan 1999 yildan boshlab, kichik korxonalar uchun yagona soliq to'lash O'zbekiston Respublikasi Vazirlar Mahkamasining "Kichik korxonalar uchun ixchamlashtirilgan soliqqa tortish tizimiga o'tishni qo'llash to'g'risida"gi qarorga asosan (1998 yil 15 aprel 159-son) 1998 yildan boshlab va O'zbekiston

Respublikasi Vazirlar Maxkamasining “Savdo va ijtimoiy ovqatlanish korxonalarini soliqqa tortish tizimini takomillashtirish to`g`risida”gi Farmoni (1153-son 10 aprel 1998 yil) bilan savdo va umumiy ovqatlanish korxonalari 1998 yildan boshlab yalpi daromaddan soliq va mulk solig`ini to`laydigan bo`ldi.

Iqtisodiyotni yanada rivojlantirish va liberallashtirishning hozirgi sharoitida byudjet-soliq siyosatining muhim ustuvor yo`nalishlaridan biri bu soliq ma`murchiligini yanada takomillashtirish, soliqqa tortish tizimini soddalashtirish, soliq yukini bosqichma-bosqich kamaytirib borish hisoblanadi. Soliq ma`murchiligini takomillashtirmasdan turib byudjetga soliq tushumlarining munatazamligini ta`minlash qiyinlashadi. Qolaversa, soliqlarning yig`uvchanlik darajasini oshirish, shu orqali byudjet daromadlarining bir maromda shakllantirishga erishish asosiy masala sifatida yuzaga chiqmoqda. Darhaqiqat, “2017 — 2021 yillarda O`zbekiston Respublikasini rivojlantirish bo`yicha Harakatlar strategiyasida “Davlat byudjetining barcha darajalarida mutanosiblikni ta`minlash, mahalliy byudjetlarning daromad qismini mustahkamlashga qaratilgan byudjetlararo munosabatlarni takomillashtirish; soliq yukini kamaytirish va soliqqa tortish tizimini soddalashtirish siyosatini davom ettirish, soliq ma`muriyatchiligini takomillashtirish va tegishli rag`batlantiruvchi choralarni kengaytirish” kabi muhim masalalar aniq qilib belgilangan bo`lib, soliq siyosatini yanada takomillashtirishda byudjet-soliq siyosatining yaxlitligini ta`minlash, jismoniy shaxslarni soliqqa tortishda bu muhim sanaladi. O`zbekiston Respublikasi Prezidenti Shavkat Mirziyevov 2019 yil uchun mo`ljallangan eng muhim ustuvor vazifalar haqidagi Oliy Majlisga Murojaatnomasi ta`kidlaganidek, 2019 yildan boshlab joriy etilayotgan yangi soliq konsepsiyasining eng asosiy g`oyasi soliq yukini kamaytirish, sodda va barqaror soliq tizimini qo`llashni ko`zda tutadi. SHu orqali iqtisodiyotimiz raqobatbardoshligini oshirish, tadbirkor va investorlar uchun har tomonlama qulay muhit yaratishga erishish mumkin. Afsuski, yalpi ichki mahsulotda “yashirin” iqtisodiyotning ulushi katta bo`lib, bu mamlakat rivojiga salbiy ta`sir ko`rsatmoqda. Soliq yukini kamaytirish, biznes yuritish uchun yanada qulay sharoitlar yaratish “yashirin” iqtisodiyotga barham berishning yagona yo`lidir. Shuning uchun bu borada ta`sirchan choralarni nazarda tutadigan alohida dastur ishlab chiqishimiz zarur. Bundan tashqari, o`zimizda ishlab chiqarilgan va import qilinayotgan yuqori likvidli mahsulotlar markirovkasini joriy etish bo`yicha jadal ish olib borish talab etiladi.

Foydalanilgan adabiyotlar

1. O`zbekiston Respublikasi Prezidentining 2018 yil 13 fevraldagi “Soliq qonunchiligini tubdan takomillashtirish bo`yicha tashkiliy chora-tadbirlar to`g`risida”gi PF-5214-sonli Farmoyishi;
2. H. Hamroyev. „soliqlar va soliqqa tortish” Toshkent 2013 118 b

3. Isroilov. B. I. “Soliqlar hisobi va tahlili: muammolar va ularning echimlari” O‘zR Davlat soliq qo‘mitasi soliq akademiyasi, O‘zR Oliy va o‘rta maxsus ta’lim vazirligi, Samarqand iqtisodiyot va servis instituti. – Toshkent: “O‘zbekiston”, 2006. -118-bet;

SOLIQLARNING IQTISODIY MOHIYATI VA O'ZIGA XOS XUSUSIYATLARI

Tojiboyev Farrux Baxtiyorovich
Abdullaev Akmal Bo'riboy o'g'li

Toshkent davlat iqtisodiyot universiteti magistrantlari

Annotatsiya: Insoniyat tarixi davomida soliq tizimi rivojlandi. Agar dastlab soliqlar turli xil turdagi soliqlar ko'rinishida olinib, ishg'ol qilingan soliq'larga qo'shimcha ravishda yoki yengilgan xalqlarning soliqlari ko'rinishida to'langan bo'lsa, unda tovar-pul munosabatlari rivojlanishi bilan soliqlar pul shakliga ega bo'ldi. Mazkur maqolada soliqlarning iqtisodiy mohiyati haqida bayon etiladi.

Kalit so'zlar: soliq, iqtisodiy kategoriya, soliq ta'rifi, iqtisodiy xususiyatlari.

Soliqlar odamlarga qadimgi zamonlardan beri ma'lum bo'lib, ular soliq, soliq shaklida hisoblangan. Soliqlarning paydo bo'lishi davlatni saqlash zarurati bilan bog'liq. Ularning muqarrarligi shunchalik ravshanki, 1789 yilda Amerika Qo'shma Shtatlari Mustaqillik Deklaratsiyasining mualliflaridan biri Benjamin Franklin shunday deb yozgan edi: "Bu dunyoda siz o'lim va soliq'lardan boshqa narsaga qat'iy ishonishingiz mumkin emas".

Bozor munosabatlari sharoitida va ayniqsa bozorga o'tish davrida soliq tizimi eng muhim iqtisodiy tartibga soluvchilardan biri hisoblanadi.

Bozor iqtisodiyoti sharoitida soliqlar davlatning iqtisodiy jarayonlarga ta'sir ko'rsatadigan muhim vositalaridan biri bo'lib, ular davlatning hayotiy ta'minotini amalga oshirish uchun turli darajadagi byudjetlarni moliyaviy to'ldirish vazifasini o'taydi. Soliq to'lovchilar tomonidan soliqlarni to'lashning ob'ektiv zarurligini anglash, ularni olishning muvaffaqiyati ko'p jihatdan jamiyatning soliq madaniyati darajasi bilan belgilanadi, uni yosh avlod uchun tegishli o'quv jarayonisiz shakllantirish mumkin emas. Ta'lim tizimi, ommaviy axborot vositalari va ko'rgazmali tashviqot orqali ruslar orasida soliq nafaqat mol-mulkni majburiy ravishda tortib olish, balki har bir fuqaro tomonidan iste'mol qilinadigan jamoat tovarlari uchun belgilangan to'lov, davlat mahsulotini boydan kambag'alga qayta taqsimlash usuli haqida tushuncha hosil qilish mumkin va zarurdir. soliq to'lashdan bo'yin tovlash eng jiddiy jinoyatlardan biridir.

Soliqqa tortish muammolari turli davr iqtisodchilari, faylasuflari va davlat arboblarning e'tiborini doimiy ravishda jalb qildi. F. Aquinas (1225 yoki 1226 - 1274) soliqlarni ruxsat etilgan talonchilik sifatida belgilagan. S. Monteskyu (1689-1755), hech narsa sub'ektlardan olingan va ularga qolgan qismning ta'rifi kabi juda ko'p donolik va zakovatni talab qilmaydi, deb hisoblar edi. Va soliq solish nazariyasining asoschilaridan biri A. Smit (1723 - 1790) ularga to'lanadiganlar uchun soliq qullik belgisi emas, balki ozodlik ekanligini aytgan.

Soliqlar to'g'risidagi qarashlar tarixan ob'ektiv va sub'ektiv omillarning ta'sirida shakllangan. Soliqlarga doir turli ta'riflarni tahlil qilish ularning konkret iqtisodiy-ijtimoiy taraqqiyotlar jarayonidagi mohiyatini asoslash, soliqlarning iqtisodiy rolini va soliq qonunchiligiga asos bo'lgan soliq tamoyillarini belgilash hamda soliq tizimida, jamiyat taraqqiyotida mavjud bo'lgan soliqlarning tutgan o'rnini aniqlash zarurdir. Chunki, davlat paydo bo'lishi bilan soliqlar jamiyatdagi iqtisodiy munosabatlarning zaruriy talablaridan biri bo'lib hisoblanib kelingan.

Issue 2. 2 January 2021

Davlat tuzilish shakllarini rivojlanishi bilan bir vaqtda soliq tizimi o'zgargan va takomillashtirilgan. Soliq tizimining o'zgarishi va takomillashtirilishi soliqlarning turlari, miqdorlari va yig'ib olish usullari xilma-xil bo'lganligi bilan asoslanib kelingan. Masalan, Sharq mamlakatlari iqtisodiyoti tarixida soliqlar aholidan shaxsiy mol-mulk, yerdan olingan hosil, uy hayvonlari va boshqalar uchun «zakot» sifatida olingan.

Soliqlar, yig'implar, bojlar va boshqa to'lovlar hisobiga davlat moliyaviy resurslari tashkil topadi. Davlat faoliyatining barcha yo'nalishlarini mablag' bilan ta'minlashning asosiy manbalaridan biri va davlat ustuvorligini amalga oshirishning iqtisodiy vositasi soliqlardir. Soliq tizimini tartibga solish va mukammallashtirish samarali davlat iqtisodiy siyosatini olib borishga, xususan, moliyaviy tizimni rivojlantirishga yordam beradi. Iqtisodiyotni davlat tomonidan soliqlar orqali tartibga solish, davlat byudjetini shakllantirish, soliq solish vositasida jamiyatdagi u yoki bu jarayonlarning rivojlanishiga ta'sir etuvchi usuli hisoblanadi. Shunday qilib, davlatning mavjudligi soliqlar bilan uzviy bog'liq, chunki soliqdan tushadigan tushumlar davlat iqtisodiy mustaqilligining bosh manbaidir.

Aholini soliq munosabatlariga kiritish borasida, insoniyat tarixida yirik davlat arboblardan biri, o'rta asrlarda buyuk saltanat barpo qilgan Amir Temur katta e'tibor qaratgan. U davlatni idora qilish tizimini yuzaga keltirishda asosan soliqlarga tayangan. O'sha davrning davlat moliyasi bu tizimning eng muhim unsurlaridan biri ekanligi, u davlatni boshqarishdagi barcha jihatlariga uzviy bog'langanligi bilan tubdan farq qilib turgani va ayni shu xususiyatga ko'ra boshqaruvning barcha tarkibiy qismlari orasida markaziy o'rinni egallaganligi bugungi kunga kelib hammaga ayon bo'lmoqda. Ammo soliq munosabatlari haqida qancha rivoyatlar aytib o'tilmagan bo'lsin, uning mohiyati aholi soliq to'loviga nisbatan faqat o'z mohiyatini xazinada topgan. Xazina har qanday tizimda ham davlatni boshqarish vositasi bo'lib xizmat qilgan. Bunday vosita nafaqat davlatni boshqarishda, balki shuning bilan birgalikda aholi manfaatlarini qondirishda namoyon bo'lgan. Natijada, xazina taqsimoti taraqqiyot tayanchi bo'lib xizmat qilgan.

Soliqlar qadimgi davrlardan e'tiboran olingan, ammo u vaqtlarda soliqlar ozod va erkin bo'lmagan kishining belgisi bo'lib xizmat qilgan. Adam Smit (shotland faylasufi va iqtisodchisi, 1723-1790) o'zining «Xalqlar boyligining sabablari va tabiatlari» nomli kitobida (1776) ilk bor soliq tamoyillarini asoslab berdi, soliqlarning ahamiyatini yoritib, ularni davlatga to'lash qullik emas, balki erkinlik alomati ekanligini asoslab berdi.

A. Smit o'zining «Xalqlar farovonligining tabiati va sabablarini o'rganish» nomli klassik asarida universalligi, adolatlilik, aniqlik va qulaylik soliq solishning asosiy printsiplari sifatida qaragan.

Davlat bozor iqtisodiyotiga ta'sir ko'rsatadigan iqtisodiy vositalar qatorida soliqlar muhim o'rin tutadi. Bozor iqtisodiyoti sharoitida har qanday davlat soliq siyosatidan bozorning salbiy holatlariga ta'sirning o'ziga xos tartibga soluvchisi sifatida keng foydalanadi.

Soliqlar, butun soliq tizimi singari, bozor sharoitida iqtisodiyotni boshqarish uchun kuchli vositadir. Soliqlar jamiyat paydo bo'lgan paytdan boshlab jamiyatdagi iqtisodiy munosabatlarning zaruriy bo'g'inidir. Boshqarish shakllarining rivojlanishi va o'zgarishi doimo soliq tizimini o'zgartirish bilan birga keladi.

Sanoati rivojlangan davlatlar byudjetlarida barcha daromadlarning 90 foizigacha soliq solinadi.

Shuning uchun nafaqat davlatning moliyaviy imkoniyatlari, balki investitsion salohiyati, iste'mol bozori imkoniyatlari va iqtisodiy o'sish soliq tizimining "sifatiga", hokimiyat organlarining moliyaviy (fiskal) manfaatlari va bozor iqtisodiyoti sub'ektlari manfaatlari o'rtasidagi maqbul kelishuvga bog'liq. umuman.Soliqlarning tayinlanishi, taqsimlanishi va yig'ilish usuliga qarab xalq orasida tarqalgan ma'lumotlar to'g'risida; yig'iladigan soliqlar miqdoriga qarab uning boyligi haqida fikr yuritish mumkin, bu bilimlilik va ma'rifatni anglatadigan ikkita eng asosiy xususiyatdir' bu so'zlardan yana bir bor amin bo'lish mumkinki, soliqlar qadimiy moliyaviy institutlar hisoblanib, davlatning paydo bo'lishi bilan yuzaga kelgan. Soliqlar davlat organlarini ta'minlash va ular oldida tutgan vazifalarni bajarilishini moddiy ta'minlashning manbasi sifatida xizmat qilgan. Davlatning rivojlanishi bilan uning vazifa va funktsiyalari yangicha xususiyatlarga ega bo'ldi. Lekin soliqlarning davlatni va uning organlarini moliyalashtirishda manba sifatidagi roli o'zgarmay qoldi.

Shu o'rinda soliqlarga turli iqtisodchilar tomonidan berilgan ta'riflarni keltirib o'tish o'rinlidir. «Soliqlar, - deb yozadi D. Rikardo, - hokimiyat ixtiyoriga kelib tushadigan yer mahsuloti va mamlakat mehnatining bir qismini tashkil etadi va oxir-oqibatda ular kapital hisobidan yoki mamlakat daromadi hisobidan to'lanadi».[1] Shuni alohida ta'kidlab o'tish lozimki, D.Rikardo soliqlar mohiyatini yoritib, o'z navbatida A.Smit tomonidan yaratilgan soliqlar nazariyasini ma'lum darajada rivojlantirgan.

Yana bir maqbul ta'rif S.Pepelyaev tomonidan berilgan: "Soliq - ommaviy hokimiyat sub'ektlarining to'lov qobiliyatini ta'minlash maqsadida jismoniy va yuridik shaxslar mulklarini begonalashtirishning majburiylik, yakka tarzda holisona, qaytarmaslik, davlatning majburlashi bilan ta'minlanganlik asoslarida va jazo yoki kontributsiya xarakteriga ega bo'lmagan qonunda belgilangan yagona shaklidir".[2]

Hozirgi paytda iqtisodiy adabiyotlarda soliqlarni iqtisodiy mohiyatini o'rganishga bag'ishlangan qator ilmiy ishlar chop etilgan.

Masalan, professor D.Chernikning fikricha "Soliqlar — davlat tomonidan xo'jalik sub'ektlari va fuqarolardan qonuniy tartibda o'rnatilgan stavkalarda undirib olinadigan majburiy yig'implarni o'zida aks ettiradi".[3]

Professor B.Boldirev boshchiligida yozilgan "Kapitalizm moliyasi" o'quv qo'llanmasida soliqlarga qo'yidagicha ta'rif berilgan: "Soliqlar — davlat tomonidan undirib olinadigan, jismoniy va huquqiy shaxslarning majburiy to'lovlari" [4] haqiqatdan ham bunday olib qaraydigan bo'lsak, yuqorida keltirilgan ta'riflar eng sodda va keng omma uchun qulay va tushunarli bo'lishi mumkin.

Soliq tushunchasi - iqtisodiy munosabatlarda asosiy o'rinni egallaydi. Uning xarakterli tomoni shundaki - u tadbirkorlik faoliyati bilan shug'ullanadigan yuridik va jismoniy shaxslardan ularga mulkchilik, xo'jalik yuritish yoki tezkor boshqaruv huquqida tegishli bo'lgan pul mablag'larini davlat va munitsipal tuzilmalarni moliyaviy ta'minlash maqsadida begonalashtirish shaklida undiriladigan majburiy, yakka tartibdagi qaytarib berilmaydigan to'lovlarni aks ettiradi, ya'ni soliq - davlat tomonidan xo'jalik yurituvchi sub'ektlar va fuqarolardan majburiy qonuniy tartibda belgilangan stavkalar bo'yicha, soliq to'lovchining bundan biron bir muayyan manfaat ko'rishi bilan bevosita bog'lanmagan tarzda undiriladigan pul yig'imi.

Hozirgi vaqtda soliqlar vositasida davlat daromadlarining asosiy qismi shakllantiriladi. Bozor munosabatlarining shakllanishi davrida soliqlar korxonalarining iqtisodiy faoliyatini tartibga solishning bilvosita quroli hisoblanadi.

Foydalanilgan adabiyotlar

4. Рикардо Д. Сочинения т. И. «Начало политической экономики и налогового обложения». Пер. с англ. - М.: Госполитиздат, с.360.
5. Основы налогового права С.Г.Пепеляев Москва, 1995, 24-с
6. Черник Д. Г. «Налоги в рыночной экономике». - Финансы, 1992, №3 с. 19.
7. Болдырев «Финансы капитализма». «Финансы», М.: 1987 с. 21.

BOSHLANG'ICH SINIF O'QUVCHILARINING FIKRLASHINI RIVOJLANTIRISH PEDAGOGIK MUAMMO SIFATIDA

G'aybullayeva Feruzaxon Qambarovna

Annotatsiya: Boshlang'ich sinfdagi o'quvchilar shakllantirilishi lozim bo'lgan bir qancha vazifalar orasida mustaqil fikrlashni o'rgatish ham alohida ahamiyat kasb etadi. Negaki, har bir darslarni o'qitishda integratsion yondashuvni qo'llab, ular o'rtasidagi bog'liqlikni fikrlash orqali o'qitish ham bir pedagogik mahorat hisoblanadi. Mazkur maqola aynan o'quvchilarda fikrlashni rivojlantirish borasida bayon etadi.

Kalit so'zlar: boshlang'ich ta'lim, fikrlash, pedagogik texnologiyalar, pedagogik mahorat.

Kuzatishlarga qaraganda, mustaqil fikrlash, avvalambor, yangi savol, yangi muammoni ko'ra bilish va qo'ya bilish, so'ngra uni o'z kuchi bilan hal qilishda namoyon bo'ladi. Boshqacha aytganda, mustaqil fikrlash o'quvchilarning shunday faoliyatiki, unda o'quvchilar maksimal faollik, ijodkorlik, mustaqil hukm chiqarish va tashabbuskorlikni namoyon qiladilar. Natijada ular shu jarayonda:

- bilimlarni mustaqil ravishda yangi vaziyatda qo'llash;
- mavzularni o'rganish davomida yangi muammoni ko'ra bilish;
- bir muammoning bir nechta (alternativ) yechimlari bo'lishi mumkinligini anglash;
- avval ma'lum bo'lgan muammolarni hal qilish usullarini kombinatsiyalash;
- muammoni hal qilishning original usullarini topa bilish malaka-larini egallay boradilar.

Yuqorida sanab o'tilgan va boshqa shu kabi ishlarni bajarish davomida o'quvchi faoliyatida ongli mustaqillik darajasi quyidagilarda namoyon bo'ladi: bilish, fikrlash, eslab qolish yoki ma'lum tushunchalar asosida yangi faktlar, hodisalar, voqealarni keltirish. Ish mazmuniga ko'ra o'xshash topshiriqlarni bajarishdagi o'quvchi harakatlari mustaqil bo'lmaydi, chunki ular namuna asosida bajariladi. Boshlang'ich sinf o'quvchilarining ona tili darslaridagi faoliyati ham elementar darajada bo'ladi. Negaki u oddiy qayta ishlash ko'rinishida tayanch tushunchalar asosidagi harakatlari fikrlash tarziga kam ta'sir o'tkazadi. Tafakkurning yetarli darajada rivojlanmasligi, M.Saidov ta'kidlaganidek, «o'quvchi faoliyatida tez-tez duch keladigan so'z qashshoqligi, fikrni mantiqan bayon qila olmaslik, fikrni mustaqil izchillikda bera olmaslik, bayon qilinishi lozim bo'lgan fikrlarni mantiqiy bo'laklarga ajrata olmaslik, mavzu talabidan chetga chiqishi» ga olib keladi. Bu esa masalaning g'oyatda muhimligini ko'rsatadi.

Z.Nishonova esa mustaqil fikr rivojlanganligining mezonlari sifatida quyidagilarni ko'rsatib o'tadi:

1. O'zining va «o'zgalarning» fikrini tanqidiy baholashda shaxsning tajribasi, o'zga shaxsning fikrini tushunish qobiliyati, uning fikridagi mantiqni tushunish, suhbatdoshning fikrlarini o'z fikrlari bilan taqqoslay olish va ma'lum xulosaga kelish;

2. Shaxsning fikr mazmuni bilan tashqi va ichki kelishuv;
3. Qarama-qarshiliklarni his qila olish;
4. Tafakkurda nazariy va amaliy umumlashtirishning nisbati;
5. Diqqatda namoyon bo'ladigan aqliy funksiyalarning ixtiyoriy boshqarilishi;
6. Aqliy tashabbuskorlikning rivojlanish darajasi.

Psixologiya fanlari doktori E.G'oziev va pedagogika fanlari doktori J.Ikromovalar mustaqil fikrlash jarayoni va uning komillikka ta'sirini tahlil qilar ekanlar, mustaqil fikr yuritish harakatini quyidagi bosqichlardan tashkil topishi mumkinligini ta'kidlab o'tadilar:

1. Muammoning paydo bo'lishi.
2. Masala, muammo, topshiriq mohiyatini anglash.
3. O'xshash ma'lumotlar yoki obrazlarning vujudga kelishi.
4. Tasavvur va xotira materiallarining kamayishi, taxminlar (farazlar)ning tug'ilishi.
5. Taxminlarni tekshirish yoki ularning haqqoniyligini tasdiqlash.
6. Yangi taxmin (faraz)ning yuzaga kelishi.
7. Farazlarni ikkilamchi tekshirish.
8. Masala, topshiriq, muammo yechimini topish (hal qilish).
9. Ixtiyorsiz aqliy hatti-harakatlar davom etishi (fikrlashning nisbiy davomiyligi) va hokazo.

O'quvchilarning tafakkurini rivojlantirish uzluksiz ta'lim tizimi oldidagi shaxs tarbiyasi bilan bog'liq muammolarni hal qilishning zarur shartlaridan biridir. Inson o'z xatti-harakatlari, faoliyati davomida qay darajada mustaqil fikrli bo'lsa, shu qadar tushunchasi keng, aql-idroki yuksak hisoblanadi. Fikr nutq orqali ifoda etilishi nazarda tutilsa, ona tili ta'limi oldida nechog'li mas'uliyatli vazifani hal qilish masalasi turganini anglash qiyin emas. Boshlang'ich sinf o'quvchilarida fikrlash qobiliyatini rivojlantirish mezonlari sifatida biz quyidagilarni ko'rsatishimiz mumkin:

- 1) o'rganilayotgan materialni mustaqil tahlil qila bilish;
- 2) muammoni hal eta bilish;
- 3) hodisa va jarayonlardagi belgilarni taqqoslash, umumlashtirish, umumlashma xulosalar chiqarish;
- 4) o'z fikri va tushunchasini mantiqiy dalillash, fikrlarni ravon ifodalash;
- 5) o'zlashtirilgan bilimlarni amalda qo'llay bilish. O'quvchilarning fikrlash qobiliyatini rivojlantirishga o'rgatish jamiyat hayotida tub burilishlar amalga oshirilayotgan hozirgi davrda, ayniqsa dolzarb ahamiyat kasb etadi. Negaki mamlakatimizda yuksak e'tiqodli, mustaqil fikrli, tashabbuskor, yuqori malakali mutaxassislariga har qachongidan ham katta ehtiyoj bor.

O'quvchilarning shaxslik sifatlarini tarkib toptirishda o'quv predmetlarning o'rni beqiyos kattadir. Bu borada, ayniqsa, ona tili ta'limi zimmasiga katta mas'uliyat tushadi. O'quvchilarni fikrlash qobiliyatini rivojlantirish iqtidoriga ega bo'lishi ularning o'quv-biluv ko'nikma va malakalariga ijobiy ta'sir ko'rsatadi.

Shunga ko'ra o'quvchilarni mustaqil fikrlashga o'rgatish «Kadrlar tayyorlash Milliy dasturi»da belgilab qo'yilgan ta'lim-tarbiya jarayonini insonparvarlashtirish talabiga to'la mos keladi. O'quvchilar bilish faoliyatini shakllantirishga bag'ishlangan adabiyotlarning nazariy tahlili va pedagog olimlarning qarashlari boshlang'ich sinf o'quvchilarining mustaqil fikrlash faoliyati mohiyatini tushunishda hozircha yakdillik yo'qligini ko'rsatmoqda. Xulosa qilib aytadigan bo'lsak, mustaqil - bajariladigan ishga beriladigan yordam miqdori yoki yordam mavjud emasligi nuqtai nazaridan faoliyat tavsifnomasidir. O'quvchilarning mustaqil faoliyati ijodning turli darajasi bilan kechishi mumkin. Ammo o'quvchilarning har qanaqa mustaqil faoliyati, albatta, o'qituvchi tomonidan tashkil etiladi: sharoit yaratiladi, ko'rsatmalar beriladi.

Boshlang'ich sinf o'quvchilarining fikrlash qobiliyatini rivojlantirishga o'rgatishning ilmiy-metodik asoslariga oid izlanishlar davomida o'quvchilarning fikrlash faoliyatida individual va tipik xususiyatlari mujassamlashadi, degan xulosaga keldik. Voqea va hodisalar inson ongida aks etar ekan, inson idrok qilgan va xotirasida saqlab qolgan narsalarning barchasi uning uchun ma'lum ma'no va mohiyat kasb etadi. Aks holda u eslab qololmaydi. Shunga ko'ra insonning dunyoni anglashi, tushunishi, unga ongli munosabatda bo'lish kabi bilish jarayonini tafakkur yuritish, fikrlash jarayoni deyish mumkin. Fikrlash jarayonining psixologik asoslarini psixolog V.Karimova tahlil qilgan. U: fikrlash inson miyasi faoliyatidir, – deb ko'rsatadi va fikriy operatsiyalarni quyidagicha tahlil qiladi. Eng elementar harakatlarni rejalashtirishdan tortib, murakkab muammolarni hal etishga qaratilgan operatsiyalar ham hammasi miyada sodir bo'ladi. Miya faoliyati bilan fikrlash faoliyati o'zaro uzviy bog'liq. Normal insonni fikrsiz tasavvur qilib bo'lmaydi. Har on, har daqiqada inson miyasi qandaydir fikrlar bilan band bo'ladi. Ularni tartibga solish, keragiga qaratish, ichki yoki tashqi nutq vositasida uni yechish - fikrlash jarayonidir. Fikrlash jarayoni idrokdan farq qilib, narsalar va ularning xossalarini ular yo'q paytda ham aks ettirishga imkon beradi. Fikr yuritish jarayoni ma'lum bir masala, muammo, jumboqni hal qilish kerak bo'lganda yuzaga keladi.

Fikrlash jarayonida doimo bir narsa xususida kamida bitta yechimni berish shart, aks holda u boshqa jarayonga - xayolga aylanib ketishi mumkin. Biror muammo xususida miyada paydo bo'lgan fikr yoki g'oyada aniqlik yetishmagan paytlarda odam xayolga cho'madi. Xayol yangi obrazlar va taxminlarning shakllanish jarayoni bo'lsa, unga yaqin bo'lgan yana bir tushuncha fantaziya - xayolning borliqdan, haqiqatdan bir oz uzoqlashuvi jarayonidir. Muammo va jumboqlar bizni fikrlashga majbur etadi. Ammo fikrlash fantaziyaga o'tib ketmasligi uchun fikrlashga majbur etadigan aniq ma'lumotlar berish lozim bo'ladi. Tafakkur yoki fikrlashning quyidagi shakllari yoki mahsuli mavjuddir:

Tushuncha - tafakkurning shunday shakli yoki mahsuliki, u narsa va hodisalarga xos bo'lgan eng umumiy va xarakterli xususiyatlarni o'zida aks ettiradi. Ular umumiy va juz'iy, konkret yoki mavhum bo'lishi mumkin.

Hukm - atrofdagi narsa va hodisalar o'rtasidagi bog'liqlikni aks ettiradi. Hukmlar bizning nutqimizda har kuni juda ko'p ishlatiladi va ular tabiatan turli bog'liqliklarni tasdiqlaydi yoki inkor qiladi, rost yoki yolg'on bo'ladi. Shaxsning insoniyligi aslida u ishlatadigan iboralarning qanchalik mantiqqa, hayotiy haqiqatlarga to'g'ri kelishi, asoslanganligi, dalillanganligi bilan baholanadi.

Xulosalar - mantiqiy tafakkurning yana bir shakli, mahsuli bo'lib, ular fikrlar, hukmlar va tushunchalar o'rtasidagi bog'lanishlardan yangi fikrlarni keltirib chiqarishni nazarda tutadi. Tahlil qilish, mavhumlashtirish, aniqlashtirish, taqqoslash, umumlashtirish kabi operatsiyalar fikrlash jarayonini ta'minlaydi.

Boshlang'ich sinflardan o'quvchilarning mavhumlashtirish qobiliyati namoyon bo'ladi. O'qituvchi rahbarligida ta'lim jarayonida bu qobiliyat rivojlanadi, mavhumlashtirish shakli ham murakkablashadi – hissiy ko'rgazmalilikdan fikr yuritishga o'tiladi hamda tushunchaga aylanadi. Aniqlashtirish - mavhumlashtirishga yaqin fikriy operatsiya bo'lib, u umumiydan xususiyga o'tish, natijada uning turli xususiyat va belgilarini topish orqali aniqlash sifatida namoyon bo'ladi. Muammoni o'rganishda mavhumiylik va aniqlashtirish birligi o'rnatiladi. Bu birlik o'zaro aloqaga fiziologik asos - ikkinchi signal tizimiga ega. Bilimni chinakam egallashga mavhum tushunchalar, dalillar aniqlashtirilgandagina erishiladi. Boshlang'ich sinf ta'limi jarayonida fikrlash qobiliyatini aniqlashtirish ikki shaklda amalga oshiriladi:

- 1) hissiy - ko'rgazmali vositalar (matnlar, rasmlar, jadvallar) yordamida;
- 2) so'z orqali - mavhum shaklda (hikoya qilish, tushuntirish, maxsus topshiriqlarni hal etish).

Mustaqil fikrlash esa shaxsning shunday fikrlash qobiliyatiki, bunday fikrlash jarayonida inson narsa va hodisalar xususida o'z qarashlariga ega bo'ladi. Fikrlash faoliyatiga aniqroq ta'rif beradigan bo'lsak. *Fikrlash* - bu inson sezgi organlari va aqliy faoliyatining birligi natijasi o'laroq, mustaqil ravishda tahlil qilish, umumlashtirish, induktiv va deduktiv xulosalar chiqarish, taqqoslash, aniqlashtirish, mavhumlashtirish kabi fikriy operatsiyalardan foydalangan holda amalga oshiriladigan aqliy faoliyatdir. Xulosa sifatida shuni aytishimiz mumkinki, fikrlash muammosi kecha yoki bugun paydo bo'lgan emas. U asrlar davomida ilm ahlining diqqat markazida, turli bahs-munozaralarga sabab bo'lgan falsafiy, psixologik va pedagogik muammodir.

Foydalanilgan adabiyotlar

1. Tolipov O.Q., Usmonboeva M. Pedagogik texnologiya asoslari // "Maktab va hayot" jurnaliga ilova. – T.: O'zPFITI, 2003-y.
2. Shirinov M.K. Interaktiv metodlarning tabiatshunoslik fanida qo'llanilish. Xalq ta'lim jurnali 2013 yil 4 son.
3. Nishonova Z. Mustaqil ijodiy fikrlashni rivojlantirishning psixologik asoslari: Psixol.fan.dok.... diss. avtorefereti. – Toshkent, 2005.
4. Xurvaliyeva T.L. Maktab amaliyotchi-pixologlari malakasini oshirishda ilg'or pedagogik texnologiyalardan foydalanish. Ped.fan.nom. ilmiy darajasini olish uchun yozilgan dis. Avtoreferati, – T.:2008-y.

SOLIQ MAʼMURIYATCHILIGINI TAKOMILLASHTIRISH ASOSIDA MAHALLIY SOLIQLAR VA YIG'IMLARNING YIG'UVCHANLIK DARAJASINI OSHIRISH MASALALARI

Tojiboyev Farrux Baxtiyorovich
Nabiyev Muxammadjon Valijon o'g'li
Toshkent davlat iqtisodiyot universiteti magistrantlari

Annotatsiya Mazkur maqolada soliq qonunchiligida so'nggi yillardagi o'zgarishlar hamda mahalliy soliqlarni yig'iluvchanligini oshirish bo'yicha olib borilgan chora tadbirlar va ularning tadbirkorlar faoliyatiga ta'siri keltirib o'tilgan. Kalit so'zlari: mahalliy soliq, davlat daromadlari, byudjet soliq siyosati, solikli va soliqsiz tushumlar, soliq solinadigan baza, soliq organlari.

Jahon sahnida ildam odimlab ketayotgan Vatanimiz mustaqillikning o'tgan davrida nimalarga erishdi? Ijtimoiy, iqtisodiy, siyosiy, davlat qurilishi, sud-huquq sohasida qo'lga kiritgan yutuqlarimizni nimalardan iborat va qaysi sohalardagi yutuqlarni bugun dunyo hamjamiyati tan olmoqda? Turli tabiiy hodisa-jarayonlar, ichki va tashqi urushlar, tabiiy ofatlar, pandemiya va hakazolar sabab jahonning mana-man degan mamlakatlarini ham o'z iskanjasiga olgan iqtisodiy, siyosiy inqirozlar ta'siri O'zbekistonni ham chetlab o'tmayapti, lekin shu jarayonlarda o'z iqtisodiy barqarorligimizni saqlab qolayotganligimiz dunyo hamjamiyatini lol qoldirmoqda.

Keyingi yillarda mamlakatimizda yalpi mahsulot ishlab chiqarish hajmi yiliga 8-10 foiz atrofida oshib borayotganligi, iqtisodning sanoat, qishloq xo'jaligi, transport va boshqa asosiy bug'inlarida o'sish sur'atlari yildan yilga ko'tarilayotganligi, mustaqillik yillarida aholining real daromadlari 3,8 barobar, aholini ijtimoiy himoya qilish uchun yo'naltirilgan davlat harajatlari 8 barobar ko'payganligiga barchamiz guvoh bo'lib bormoqdamiz. Raqamlarni qo'ya turaylik, bugun yurtimiz shahar va qishloqlarini kezsangiz, har bir qadamda yangilanish va o'zgarish nafasini, Yangi O'zbekiston nafasini tuyasiz. Ezgu niyatli yurtdoshlarimiz o'zlarining yaratuvchanlik va bunyodkorlik salohiyati bilan haqiqiy mo'jizalar yaratayotganiga, yangi uylar, yirik sanoat korxonalari, shifoxonalar, yo'llar, ko'priklar, madaniyat va sport inshootlari, xizmat ko'rsatish tarmoqlari soni kundan-kunga ortib borayotganiga guvoh bo'lasiz. Bugun hatto chekka-chekka qishloqlarimizda ham bunyodkorlik ishlari davom etmoqda, yurtimizning har bir go'shasi obod va shinam maskanga aylanib bormoqda.

🔔 Bugun tanlangan yangicha taraqqiyot yo'li hayot sinovlarida o'zini oqlamoqdi. Qisqa fursatda Yurtboshimiz tomonidan mazkur taraqqiyot yo'lining asosiy tamoyillari ishlab chiqildi, huquqiy asoslari shakllantirila boshlandi.

1992 yil 8 dekabrda qabul qilingan O'zbekiston Respublikasi Konstitutsiyasida xususiy mulkning daxlsiz va davlat himoyasida ekanligi (53-modda) mustahkamlab qo'yildi. Bu esa mamlakatimizning bozor iqtisodiyoti sari odimlashi, sho'rolar davrida kishilar ongidan deyarli yo'q bo'lib ulgurgan mulkdorlik, tadbirkorlik, yaratuvchanlik kayfiyatining ko'tarilishiga zamin bo'ldi. Insonlarda xususiy mulkchilik va erkin mehnat qilish hissining paydo bo'lishi

Issue 2. 2 January 2021

oddiy mehnat ahliga, tadbirkorga nafaqat kuch-quvvat va g'ayrat-shijoat bag'ishladi, balki har jabhada mo'jizalar yaratishga undadi.

Avvallo, bozor iqtisodiyotiga asoslangan taraqqayot yo'limizni belgilab beruvchi Fuqarolik, Yer, Soliq va Bojxona kodekslari, «Davlat tasarrufidan chiqarish va xususiylashtirish to'g'risida», «Banklar va bank faoliyati to'g'risida», «Chet el investitsiyalari to'g'risida» va boshqa qator qonunlar qabul qilindi. Islohotlarning keyingi bosqichida «Tadbirkorlik faoliyati erkinligining kafolatlari to'g'risida», «Xususiy korxonalar to'g'risida», «Tashqi iqtisodiy faoliyat to'g'risida», «Fermer xo'jaliklari to'g'risida» va boshqa 500 dan ortiq qonunlar ishlab chiqildi va hayotga tadbiiq etildi.

Bularning barchasi esa iqtisodiyotimizni yanada liberallashtirish va modernizatsiya qilishda nafaqat mustahkam huquqiy asos, balki amalga oshirilayotgan bozor islohotlarining ortga qaytmasligining kafolati bo'lib xizmat qilmoqda.

Mamlakatimizda 2017-2021 yillarda O'zbekistonni rivojlantirishning beshta ustuvor yo'nalishi bo'yicha Harakatlar strategiyasining qabul qilinishi va unda belgilangan chora-tadbirlarni amalga oshirish O'zbekistonning bugungi rivojlanish bosqichida juda dolzarb sanaladi.

🔔 O'zbekiston Respublikasi Prezidentining 2017 yil 7 fevraldagi "O'zbekiston Respublikasini yanada rivojlantirish bo'yicha Harakatlar strategiyasi to'g'risida"gi 4947-sonli Farmoniga asosan tasdiqlangan 2017-2021 yillarda O'zbekiston Respublikasini rivojlantirishning beshta ustuvor yo'nalishi bo'yicha Harakatlar strategiyasini 4.1-bandida aholining real pul daromadlarini va xarid qobiliyatini oshirish, kam ta'minlangan oilalar sonini va aholining daromadlari bo'yicha farqlanish darajasini yanada kamaytirish, shuningdek, mehnatga layoqatli aholining mehnat va tadbirkorlik faolligini to'liq amalga oshirish uchun sharoitlar yaratish bo'yicha tizimli ishlarni amalga oshirish belgilandi.

🔔 Aytish lozimki, mustaqillik yillarida mamlakatimizda bozor tamoyillariga to'liq javob beradigan soliq tizimi shakllana boshladi, O'zbekiston Respublikasining yangi Soliq kodeksi qabul qilindi, soliqlarni boshqarishning zamonaviy metodlari va mexanizmlari joriy etildi, soliq organlarining yaxlit tizimi yaratildi.

Barcha mamlakatlarda bo'lgani kabi O'zbekistonda ham byudjet daromadlari tarkibida solikli daromadlarning hissasi sezilarli darajada oshib bormoqda. Ushbu solikli daromadlarning byudjetning turli bo'g'inlarida taqsimlanish masalasi byudjetlararo munosabatlar tizimini isloh qilish masalasini dolzarb qilib qo'yadi.

O'zbekiston Respublikasining Fuqarolik Kodeksida yuridik shaxslarning quyidagi 2 turi farqlanadi: 1) tijoratchi tashkilotlar, ya'ni foyda olishni o'z faoliyatining asosiy maqsadi qilib olgan tashkilotlar. Masalan, xususiy korxonalar, xo'jalik shirkatlari va jamiyatlari; 2) tijoratchi bo'lmagan tashkilotlar, ya'ni foyda olishni o'z faoliyatining asosiy maqsadi qilib olmagan tashkilotlar.

🔔 Bozor iqtisodiyoti sharoitida byudjet tizimida mahalliy byudjet daromadlari hisoblangan mahalliy soliqlar va yig'implarning mahalliy byudjetlarda

salmog'i yuqori bo'lib hisoblanadi. Mahalliy byudjet daromadlari solikli va soliqsiz tushumlar orqali shakllantiriladi. Umumdavlat soliqlaridan ajratmalar ulushi har yili mahalliy byudjetlarning o'z daromadlarining tushumi hamda ular tomonidan amalga oshiriladigan xarajatlarning miqdoriga qarab o'zgartirib boriladi. Ma'lumki, hozirgi sharoitda byudjet daromadlarining asosiy qismi soliqlar yordamida byudjetga undiriladi.

🔔 Bu narsa byudjet daromadlarini shakllantirish tamoyillariga o'zining ta'sirini ko'rsatmasdan qolmaydi. Shuning uchun ham jahon amaliyoti va tajribasi byudjet daromadlarining asosiy qismi soliqlar yordamida shakllanganligini inobatga olib, bu jarayonda hayot sinovlaridan muvaffaqiyatli o'tgan va ularning to'g'ri ekanligini hayotning o'zi tasdiqlagan bir necha printsiplardan foydalanish kerakligini allaqachon isbotlab bergan.

O'zbekiston uchun hozirgi kunda nafaqat soliq tizimi bilan byudjet tizimi qurilishining o'zaro munosabatlari, balki turli darajadagi hukumat organlarida soliq undirish bo'yicha huquqiy vakolatlarning taqsimlanishi ham dolzarb muammoligicha qolmoqda. Iqtisodiyotda davlat rolining kamayishi, o'tish davrida iqtisodiy ziddiyatlarining yuzaga kelishi mamlakatda siyosiy erkinliklarining yuzaga kelishi, mahalliy hukumat organlariga yuklatilgan vazifalarni mavjud moliyaviy resurslar hisobidan moliyalashtirish uchun tabiiy ravishda nomarkazlashuvni taqozo etadi. Respublika byudjetidan mahalliy byudjetlarga beriladigan mablag'lar hajmi mintaqalarning siyosiy maqomlaridan kelib chiqib belgilanadi.

🔔 Respublikamiz byudjet-soliq qonunchiligiga muvofiq mahalliy soliqlar va yig'img'lar mahalliy davlat hokimiyati idoralarining daromad manbai hisoblanib, ular hozirga qadar davlatchilik munosabatlari rivojlanishiga mutanosib ravishda shakllanib, takomillashib keldi. Agarda respublikamizning bozor munosabatlariga o'tishi bilan bog'liq turli sohalarda amalga oshirilgan va davom ettirilayotgan islohotlarga nazar tashlaydigan bo'lsak, mahalliy hokimiyat idoralarining mavqeini oshirish borasidagi chora-tadbirlar muhim ahamiyat kasb etadi. Ana shunday chora-tadbirlarning aniq yo'nalishi mahalliy davlat hokimiyati idoralarining daromad manbaini mustahkamlashga qaratilgandir. \

Bu boradagi islohotlarning ilk huquqiy asoslaridan biri, shubhasiz 1993 yil 7 mayda qabul qilingan O'zbekiston Respublikasining "Mahalliy soliqlar va yig'img'lar to'g'risida"gi qonunidir. Ushbu qonunga muvofiq respublikada mahalliy soliqlar va yig'img'lar joriy qilindi. Ularni joriy etishdan maqsad mintaqani ijtimoiy-iqtisodiy rivojlanish manbaini vujudga keltirish, tabiiy va boshqa resurslarni qayta ishlab chiqarish, davlat hokimiyati va boshqaruvi mahalliy idoralarining faoliyat ko'rsatishi uchun shart-sharoit yaratish shart qilib belgilandi.

🔔 Mamlakat soliq tizimidagi islohotlarning muhim yo'nalishi mahalliy soliqlar va yig'img'lar takomillashtirishga qaratilgan. Bu borada birgina ularning tarkibidagi o'zgarishlarni tahlil qiladigan bo'lsak, shuni alohida qayd etish lozimki, ular yuqoridagi qonunga muvofiq joriy etilgan paytda 17 turda amal qilgan bo'lsa, O'zbekiston Respublikasining Soliq kodeksi qabul qilinishi bilan 8 turda undirila boshlandi. Hozirgi paytga kelib esa ularning faqatgina 4 turi amal qilib kelmoqda.

📌 O'zbekiston Respublikasi Soliq kodeksining 23-moddasiga muvofiq esa mahalliy soliqlar va yig'implarga mol-mulk solig'i, yer solig'i, ayrim turdagi tovarlar bilan chakana savdo qilish va ayrim turdagi xizmatlarni ko'rsatish huquqi uchun yig'im, Yagona yer solig'i. Mahalliy soliqlar va yig'implar joriy etilgan paytdan shu kunga qadar ular tarkibidagi o'zgarishlar nafaqat son jihatdan, shuning bilan birgalikda mohiyat jihatdan ham keng ko'lamli o'zgarishlarga erishildi. Bugungi kunga kelib ularning yangi turlari joriy etildi va amaliyotda samarali qo'llanilib kelinmoqda.

📌 Hozirgi vaqtda hukumatimiz tomonidan olib borilayotgan siyosatning tub negizida ishlab chiqarishni rivojlantirish hamda bozor bob maxsulotlarni ishlab chiqarish va keng ko'lamli raobatdosh, halqaro sifatarga javob berdigan maxsulotlarni ishlab chiqarish bugungi kun talabidir. Shunga erishimiz uchun biz eng avvalo mamlakatimizda ishlab chiqarishni rivojlantirishimiz kerak.

Zero, islohotlarning bugungi bosqichida xususiy mulkning huquq va himoyasini mustahkamlash, har qaysi xususiy mulkdor qonuniy yo'l bilan qo'lga kiritgan yoki yaratgan o'z mulkning daxlsizligiga aslo shubha qilmasligini ta'minlaydigan ishonchli kafolatlar tizimini yaratish, tadbirkorlar o'z biznesiga bexavotir investitsiya kiritishi, ishlab chiqarish faoliyatini kengaytirishi, o'z mulkiga o'zi egalik qilishi, foydalanishi, tasarruf etishini kafolatlarini mustahkamlashga qaratilgan qonunlarning qabul qilinishi va ijro qilinishi iqtisodiy islohotlarni jadallashtirishda muhim omil bo'ladi.

Xulosa sifatida shuni takidlab o'tishimiz lozimki, soliq qonunchiligida olib borilayotgan o'zgarishlar mamlakatimiz byudjeti hamda soliq tizimini taraqqiy ettirish maqsadida amalga oshirilib o'zining ijobiy tasirini ko'rsatdi. Ayniqsa kichik biznes va tadbirkorlik subyektlariga berilgan mazkur imtiyozlar hamda soliqlarning kamaytirilishi ularning ixtiyorida daromadlarni ortishiga va ularning faoliyatlarini rivojlanishiga va pirovardida mamlakatimiz taraqqiyotiga o'z hissasini qo'shadi.

Foydalanilgan adabiyotlar

1. Рикардо Д. Сочинения т. II. «Начало политической экономики и налогового обложения». Пер. с англ. - М.: Госполитиздат, с.360.
2. Основы налогового права С.Г.Пепеляев Москва, 1995, 24-с
3. Черник Д. Г. «Налоги в рыночной экономике». - Финансы, 1992, №3 с. 19.
4. Болдырев «Финансы капитализма». «Финансы», М.: 1987 с. 21.

MUSIQA TA'LIMIDA TURLI METODLARNI QO'LLASH VA UNING AHAMIYATI

Yusupova Latofat Abdumanabovna

Toshkent shahri Uchtepa tumani 236-sonli umumta'lim maktabi
musiqa fani o'qituvchisi

Annotatsiya: Musiqa darslari-ijtimoiy faol shaxsni, ma'naviy barkamol insonni tarbiyalashning vositalaridan biridir. O'quvchi musiqa mashg'ulotlari orqali san'at olamiga kirib, musiqaning joziba kuchi, sir-asrorlarini egallaydi. Musiqa vositasida go'zallikni anglash unga o'z munosabatini bildirish o'unikmalarini rivojlantiradi. Bir so'z bilan aytganda, musiqa mashg'ulotlarida o'quvchining ma'naviy kamolot tarbiyasi amalga oshiriladi. Mazkur maqolada musiqani o'qitishda qo'llaniladigan metodlar xususida so'z yuritamiz.

Kalit so'zlar: musiqa, pedagogik yondashuv, ta'lim metodlari, dars samaradorligi.

Musiqa darslarida rivojlanish va maqsadga muvofiq tarbiya avvalo ta'limning dogmatik metodlaridan voz kechish, ko'proq o'quvchini uylash, fikrlash, musiqiy faoliyat ko'rsatishga undaydigan metodlarni qullash, musiqa darslarining ta'limiy, tarbiyalovchi va rivojlantiruvchi imkoniyatlarini butun choralar bilan ishga solish orqali amalga oshiriladi. Buning uchun avvalo musiqani o'qitish metodlarini mukammal bilish, metodlarni tanlash mahoratiga ega bo'lish va har bir metodni amalga oshirishning shart-sharoitlaridan xabardor bo'lish lozim.

Agar musiqa o'qitish metodikasini xususiy metodikalar oilasiga navqiron predmet ekanligi va unda metodlar borasida hali muammolar mavjudligini hisobga oladigan bo'lsak, maktabda mazkur fanning samaradorligini oshirishda uning optimal (qulay) metodlarini belgilash va ulardan darsda unumli foydalanish naqadar muhimligini tasavvur qilish qiyin emas. Bu ko'proq musiqa mashg'ulotlarining o'ziga xos xususiyatlariga bog'liq. Musiqa tarbiyasi vazifalarini amalga oshirish darsda o'qitishning optimal metodlaridan unumli foydalanishga bog'liq. Ammo maktabda musiqa o'qitishning optimal metodlari va ulardan foydalanish usullari amaldagi qo'llanmalarda etarlicha ochib berilmagan. A.B.Abdullin, D. Kabalevskiy musiqa tarbiyasi tizimi asosida yaratilgan («Teoriya praktika muzo'kalnogo obucheniya v obxeobrazovatelnoy shkole» M., 1983) qo'llanmasida 4 metod asosli bayon etilgan. Darsni musiqaviy umumlashtirish; o'tilajak darslarda oldindan «yugurib» bog'lanish va o'tilganlarga qaytish; dars mazmunining emotsional dramaturgiyasi; darsning pedagogik kuzatilishi hamda bilimlarning baholanishi.

Musiqqa darslarida o'quvchi faoliyatini o'z-o'zidan faollashmaydi, albatta. U birinchi navbatda o'qituvchi tomonidan turli tanlangan metod bilan bog'liq. Ilmiy asosda tug'ri tanlangan metod bola shaxsini rivojlantirish va uni faollashtirishga asosiy o'rin egallaydi. Kuzatishlar shuni ko'rsatadiki, o'qituvchilar ta'lim metodlarini tanlashda juda ko'p qiyinchiliklarga duch keladilar. Ayrim o'qituvchilar ma'lum bir metodning rolini oshirib, ikkinchisini e'tibordan chetda qoldirsalar, ba'zilari har bir metoddan bir shingil olishga urinadilar.

Ta'lim samaradorligi ko'p jihatdan tanlangan metodning tug'riligiga bog'liq. Musiqani o'qitishda metod tanlashda o'quvchilar imkoniyatini kengaytirish, o'quvchilar musiqiy faoliyatlarini oshirishga xizmat qiladigan ta'limning optimal (qulay) metodlarini ishga solish masalasi alohida ahamiyatga molik.

Hozirgi kunda o'qitish metodlari tasnifiga nisbatan bir necha qarashlar mavjud. Musiqqa o'qitishda o'quvchi va o'qituvchi faoliyatida o'zaro aloqadorlik va o'quvchilarning bilish jarayonida mustaqil izlanishga undovchi metodlar sistemasini qullash maqsadga muvofiqdir. Zero, metodlar- o'qituvchi bilan o'quvchi orasidagi vositachi hamdir. Chunki aynan bir metod (masalan, vokal-xor mashqlari) bilan o'qituvchi o'rgatadi, o'quvchilar o'rganadi.

Metodlar uch guruhga bo'linadi: Og'zaki, amaliy va ko'rgazmali metodlar.

Musiqqa o'qitishning og'zaki metodlari. Musiqqa darsida o'qituvchining so'z mahoratiga alohida talab quyiladi. U o'zining asar haqidagi badiiy kirish so'zi bilan o'quvchilarni ajoyib va sehrli musiqqa olamiga olib kiradi, qiziqarli hikoya va suhbat bilan bolalar diqqatini musiqqa obrazlariga yo'naltiradi, asarni badiiy idrok etishlariga erishadi. Bunda hikoya, suhbat, tushuntirish, savol-javob va izoh metodlaridan foydalaniladi.

Suhbat o'quvchi va o'qituvchi orasidagi dialogik shakldagi faoliyatdan iborat bo'lib, o'quvchilarni mustaqil fikrlashga undaydi. Suhbat jarayonida muallim o'quvchilar fikriy qobiliyatlarini kuchaytiradi, bilish qobiliyatlarini faollashtiradi, musiqqa haqida bilim doirasini boyitib rivojlantiradi.

Tushuntirish – ilmiy isbotlash metodi musiqqa darslarida ham ishlatiladi. U musiqqa savodi, musiqqa tuzilishi va rivojlanishi kabilarni (qo'llashda) o'rganishda qo'llaniladi.

Ko'rgazmali o'qitish metodlari. Ma'lumki, musiqqa harakatlanuvchi melodik va garmonik tovushlardan iborat san'atdir. Uni faqat eshitish orqali tinglab, idrok etish mumkin. Bunda ko'rish asosiy rol o'ynamay, balki doskada ifodalangan nota yozuvlari, plakat, tablitsalar, o'qituvchining dirijyorlik harakatlari va boshqalar musiqani jonli aniq idrok etish yoki ijro etish uchun

yordam beradi. Musiqa pedagogikasi fani olimlaridan biri N.L.Grodzenskayaning ta'biricha: «Musiqa jonli yangrashi- darsda asosiy ko'rgazma bo'lib xizmat qiladi.

Amalda ko'proq harakatlanuvchi, masalan dirijerlik, musiqa o'lchovini taktilash, chalib ko'rsatish, raqs, o'yin, kuy harakatini, ritmik suratini doskaga grafik chiziqalarda ifodalash kabi ko'rgazmali vositalardan foydalaniladi.

Amaliy metodlar. Amaliy metodlar vositasida o'quvchilarda vokal-xor malakalari musiqa tuzilishi va ifoda vositalarini tahlil etish, uning janr va shakllarini aniqlash hamda nota yozuvini o'rganish malaka – ko'nikmalarini shakllantirish uchun ko'llaniladi. Masalan, vokal-xor malakalarini rivojlantirishda, nota yozuvini o'rganishda asosan Mashq metodidan ko'proq foydalaniladi, ular har hil faoliyat turlarida qo'llaniladi. Jumladan, vokal-xor ishlarida asho'lachilik nafasi, tovush hosil qilish, talaffuz, soz, ansambl malakalarini rivojlantirishga doir uslub va priyomlar (dirijyorlik, takrorlab kuylash, taqoslash, kuylab ko'rsatish, vokal mashqlari va h.k.) dan keng foydalaniladi. Unda vokal-xor mashqlari va mashq qo'shiq kuylash amaliy mashg'ulotining muhim vositasi hisoblanadi.

O'yin metodi- asosan boshlang'ich sinflarda yaxshi natija beradi. Qo'llanma va darsliklarda musiqiy o'yin va uning elementlaridan keng joriy etilmoqda. Sinfda kichik musiqiy o'yinlar «Bolalar va g'ozlar», o'rganilsa, sinfdan tashqari mashg'ulotlarda, kuni uzaytirilgan guruhlarda keng maydon talab etuvchi kuy va qo'shiqlar «Oq terakmi, ko'k terak», I.Akbarovning «Hazil», «Qorda o'yin» hamda boshqalar amaliy ijro etiladi.

Demak, musiqa tarbiyasi metodlari- muallim bilan o'quvchi faoliyatida juda muhim o'rin egallaydi. Musiqa tarbiyasi metodlarining xilma-xilligi- musiqa san'atining xususiyati hamda o'quvchilar musiqiy faoliyatining o'ziga xosligi bilan belgilanadi.

Yuqorida keltirilgan misollardan shuni tushunish kerakki, musiqa tarbiyasi metodlari so'z, nutq bilan uyg'un ravishda tadbiiq etiladi. Og'zaki metodlar (hikoya, suhbat, tushuntirish) asar mazmunini ochishga yordam beradi, uning ijro uslubini anglashga, o'quvchilarda estetik hissiyotni tarbiyalashda muhim o'rin tutadi.

Shunday qilib, musiqa darslarida ta'limning samarali metodlaridan unumli foydalanish birinchidan, o'quvchilarning musiqiy o'quv materiallariga qiziqishini kuchaytirib, o'quv-biluv faoliyatlarini aktivlashtiradi; ikkinchidan, musiqa asarlari haqida munosabat bildirishga, ularni tahlil etishga intilish shakllanadi. Uchindan, musiqani o'qitishning amaliy yo'nalishini kuchaytirib, o'quvchilarni mustaqil ijodiy faoliyatga puxta tayyorlash imkoniyatlarini yaratadi.

Foydalanilgan adabiyotlar **Issue 2. 2 January 2021**

1. Tohirov O'.O. Texnologiya o'quv fani davlat ta'lim standarti va o'quv dasturini ta'lim amaliyotiga joriy etish metodikasi. // Metodik tavsiyanoma. – T.: RTM, 2017.-72 b.
2. Tolipov O'.Q., Usmonboeva M. Pedagogik texnologiya asoslari // "Maktab va hayot" jurnaliga ilova. – T.: O'zPFITI, 2003-y. – 32 b.
3. www.ziyonet.uz

SHAXMAT O'RGATISH JARAYONIDA BOSHLANG'ICH SINFLAR O'QUVCHILARINING MANTIQUIY FIKRLASH VA SHAXSIY SIFATLARINI SHAKLLANTIRISH.

Xoliqov Umidjon Qo'chqarovich

Guliston davlat universiteti

**«Pedagogika va psixologiya» kafedrasida
doktorant.**

[tel:999178075. shox75@mail.ru](mailto:shox75@mail.ru)

Rezyume: Maqolada boshlang'ich sinflar o'quvchilar shaxmat o'rganish orqali mantiqiy fikrlash ham shaxsiy sifatlarini shakllantiradi, shaxmat o'yinlaridan foydalanish orqali ularning diqqat, idroki, tafakkuri, xotirasi va mantiqiy fikrlashini o'stiradi va rivojlantirishiga bag'ishlangan bo'lib, unda shaxmat o'yinini o'rgatish usullari, yo'llari va samaradorligi yoritilgan.

Kalit: boshlang'ich sinflar o'quvchilar, shaxmat o'yin, idroki, tafakkuri, xotirasi, mantiqiy, diqqat, shaxsiy sifatlarini.

Резюме: в статье основное внимание уделяется личностным качествам логического мышления учащихся начальных классов посредством изучения шахмат, развитию их внимания, восприятия, мышления, памяти и логического мышления посредством использования шахматных игр, в которых освещаются методы, способы и эффективность обучения шахматной игре.

Ключ: ученики начальных классов, игра в шахматы, восприятие, мышление, память, логика, внимание, личные качества.

Summary: the article focuses on the personal qualities of logical thinking of primary school students through the study of chess, the development of their attention, perception, thinking, memory and logical thinking through the use of chess games, which highlights the methods, methods and effectiveness of teaching chess.

Key: primary school students, playing chess, perception, thinking, memory, logic, attention, personal qualities.

Har bir millat o'z kelajak avlodida komillikni ko'rishni orzu qiladi. O'zbek xalqi o'z madaniyati va ma'naviyatida komil insonlar tarbiyasiga alohida e'tibor bergan va bunday komillik darg'alarini etishtirish har bir zamonda muhim sanalgan. Inson kamolotida esa jismoniy va ma'naviy go'zallik muhim ahamiyat kasb etadi. Shu bois bugungi kunda yurtimizda zamonaviy bilim va ko'nikmalarga ega, mamlakatning munosib kelajagi uchun javobgarlikni o'z zimmasiga ola biladigan, intiluvchan va serg'ayrat yoshlarni tarbiyalashga alohida e'tibor qaratilmoqda. Bu borada Muhtaram Prezidentimiz boshchiligida bir qator ishlar amalga oshirilmoqda. Jumladan, O'zbekiston Respublikasi Prezidentining yoshlarga e'tiborni kuchaytirish, ularni madaniyat, san'at, jismoniy tarbiya va sportga keng jalb etish, ularda axborot texnologiyalaridan foydalanish ko'nikmalarini shakllantirish, yoshlar o'rtasida kitobxonlikni targ'ib qilish, xotin-qizlar bandligini oshirish masalalariga bag'ishlangan 5 ta tashabbusi ilgari surildi.

O'zbekiston Respublikasi Prezidentining 2018 yil 9 avgustdagi "O'zbekiston Respublikasida shaxmatni rivojlantirish bo'yicha qo'shimcha chora-tadbirlar

Issue 2. 2 January 2021

to'g'risida"gi PQ-3906 sonli qaroriga muvofiq maktab dasturlari doirasida 150 ta umum ta'lim maktablarining o'quvchilarini tajriba tariqasida shaxmatga o'qitishni tashkil etish vazifasi belgilangan.

Ushbu qarorga ko'ra, umum ta'lim maktablarining boshlang'ich (2-sinf) sinfida shaxmat o'quv kursi jismoniy tarbiya fani tarkibiga singdirib o'qitilishi O'zbekiston Respublikasi Xalq ta'limi hamda Jismoniy tarbiya va sport vazirliklari, O'zbekiston shaxmat federatsiyasi bilan o'zaro kelishuvlari asosida belgilandi. Ushbu umum ta'lim maktablarining 2-sinflarida jismoniy tarbiya fani odobnoma fanini 0,5 soatga qisqartirish hisobiga, haftasiga 2,5 soatdan o'qitiladi.

Umum ta'lim muassasalarida shaxmat kursini o'qitishdan maqsadi – o'quvchilarning shaxsiy va intellektual qobiliyatlarini rivojlantirish uchun sharoit yaratish xamda ularda umumiy madaniyat, mantiqiy, mustaqil, sog'lom fikrlay olish qobiliyatini shakllantirishdan iborat.

Shaxmat – umumiy va intellektual qobiliyatlarni rivojlantiruvchi ta'limning bir turi hisoblanib, psixologik jarayonlarini rivojlantiruvchi, insonni aqliy, ijodiy va tarbiyaviy komolotga erishishiga yo'naltirilgan pedagogik jarayondir. Shaxmat o'quvchilarni yanada ma'nan etu qilik qilib tarbiyalashda qo'shimcha tarbiya vosita bo'lib xizmat qiladi.

Shaxmat o'quv kursi o'qitilishi matematika, psixologiya, pedagogika va jismoniy tarbiya bilan bog'liq bo'lib, ushbu fanlarni o'zlashtirishda asosiy omil bo'lib xizmat qiladi.

Ushbu o'quv dasturi asosida yillik taqvim-reja ishlab chiqiladi va ta'lim muassasalarining o'quv ishlari bo'yicha direktor o'rinbosari tomonidan tasdiqlanadi. Taqvim-reja tuzishda oraliq va yakuniy nazorat ishlarining to'g'ri taqsimlanishi, nazariy va amaliy mashg'ulotlarni rejalashtirishda iqlimiy o'zgarishlar, maktabning ichki imkoniyatini inobatga olish lozim. Jumladan, taqvim mavzuiy rejani tuzishda o'quv dasturida boblarga ajratilgan (mavzularga berilgan) umumiy soat hajmidan chiqmay, o'quvchilarni o'zlashtirish darajasini inobatga olgan holda taqsimlashi kerak. Taqvim mavzuiy-rejada berilgan soatlarni ko'paytirs, (*) belgini qo'yishi hamda dastur soatlarini taqsimotiga kiritilgan o'zgarishlar yuzasidan maktab pedagogik kengash yig'ilishida muhokama etib, qaror qismi bilan rasmiylashtiriladi.

O'quv dasturda o'quvchilarning o'quv faoliyati natijalariga qo'yiladigan talablar keltirilgan. Bu o'z o'rnida o'quv yili boshlanishida pedagoglarning harakat strategiyasini belgilab beradi.

Mazkur o'quv dasturi darsliklarning davriylik nashr etilishi asosida amaliyotga joriy etiladi.

Boshlang'ich ta'limda tub o'zgarishlar ro'y bermoqda rivojlanish o'quv vazifasi birinchi o'ringa chiqariladi. Bu kichik maktab o'quvchilarining shaxsiyatini shakllantirishga va ularning ijodiy qobiliyatlarini to'liq ochib berishga yordam beradi.

Bolalarga shaxmat asoslarini o'rgatish jarayonini to'g'ri tashkil etish bizga o'qishni qiziqarli tashkil qilish imkonini beradi, bolalarni majburlashsiz o'qitishga imkon beradi, bilimlarga doimiy qiziqishni saqlaydi va o'qishning turli shakllaridan foydalanadi. Darslarning asosiy mohiyati o'quvchilarni kuzatishi,

taqqoslashi, tasniflashi, guruhlashi, xulosalar chiqarishi, naqshlarni topishi bilan bog'liq bo'lgan faoliyatdir.

Boshlang'ich ta'limda shaxmat to'garakda ishlash uchun keng imkoniyatlarni ochib beradi, Uni yangi sifat darajasiga ko'taradi, bolalarda ko'plab aqliy jarayonlar va idrok, e'tibor, tasavvur, xotira, tafakkur va ixtiyoriy xatti-harakatlarni boshqarishning boshlang'ich shakllari kabi fazilatlarni rivojlanishiga ijobiy ta'sir ko'rsatadi.

Shaxmat o'z tabiatiga ko'ra, avvalambor o'yin bo'lib qolmoqda. Va bola, ayniqsa mashg'ulotning boshida, ularni aniq o'yin sifatida qabul qiladi. Endi shaxmat professional sportga aylandi, bundan tashqari barcha bolalar musobaqalari sportga qaratilgan. Shuning uchun bolaning shaxsi rivojlanishi uning sport shaklida shaxmat o'yini orqali sodir bo'ladi. Sport insonda jamiyatda zarur va zarur bo'lgan bir qator fazilatlarni rivojlantiradi. Bular: qat'iyat, iroda, chidamlilik, sabr-toqat, diqqatni jamlash qobiliyati, jasorat, hisoblash, o'zgaruvchan sharoitda tez va to'g'ri qaror qabul qilish qobiliyati va boshqalar. Fan va san'at elementlarini birlashtirgan shaxmat boshqa sport turlariga qaraganda o'quvchilarda bu fazilatlarni yanada kuchaytirishi mumkin. Ushbu fazilatlarni shakllantirish, albatta, motivatsiyani talab qiladi va shaxmatda har qanday mag'lubiyat va undan olingan saboqlar bolalarning o'ziga xos xususiyatlarini rivojlantirish uchun kuchli motivatsiyani keltirib chiqarishi mumkin.

Shaxmat bola uchun ermak, quvonch manbai bo'libgina qolmay, uning diqqati, xotirasi, ijodiy tafakkuri va tasavvurini o'stirishga ham xizmat qiladigan vositadir. Shaxmat o'ynashni o'rganish bolalarning bundan keyingi hayotida muhim o'rin tutadi. Shaxmat o'ynash jarayonida bolalar yangi bilim, malakalarni egallaydilar, qobiliyatlarini o'stiradilar.

Boshlang'ich sinf o'qituvchilar ham bolalarga shaxmat o'yini mazmuni va yo'nalishini taklif etishlari mumkin.

Shaxmat o'yinini nisbiy 3 qismga ajratish mumkin:

-birinchi qism gambit bo'lib, shaxmat o'yinning boshlanish jarayoni.

-ikkinchi qism menshpil bo'lib, o'yinni o'rtasi.

-uchinchi qism enshpil, o'yinni oxiri qismlariga bo'linadi.

Shaxmat o'ynash bolalarni boshlang'ich sinf jarayoniga juda katta yordam beradi. Har bir bolalar yosh guruhlari uchun (7 yoshdan 12 yoshgacha) shaxmat o'yinining barcha turlarini tavsiya etish mumkin.

Shaxmat donalari to'g'ri terish, nomlarini to'g'ri aytish, ularni kuchlarini farqlash olish va qanday yurishlarni o'rganish orqali bolalar o'z diqqat, e'tiborlarni o'quv predmetlarini yaxshi o'rganishga, ayniqsa boshlang'ich ta'lim maktablarida eng murakkab fan deb e'tirof etilgan matematika fanini qiziqib o'rganishga harakat qiladi.

Diqqat - individning hissiy, aqliy yoki harakatlantiruvchi faoliyatini bir narsaga qaratilganligidir. Shaxmat o'yini orqali bolalarda diqqatni rivojlantirishga, voqelikdagi ma'lum jarayonlarga diqqatni qaratish va diqqatni to'plashga erishish mumkin.

Shaxmat o'yini orqali boshlang'ich sinfda bolalar diqqatining turg'unligi, doimiyligi, ko'chirish, bo'linuvchanlik kabi xususiyatlar shakllanadi. Diqqatning

turg'unligi fikrni biror narsa ustida uzoq vaqt to'plab tura olish demakdir. Maktabga borish arafasidagi bolalar yoshida bolalar 15-20 daqiqagacha uzluksiz ravishda shaxmat o'yini bilan shug'ullana oladilar.

Diqqatni ko'chirish-fikrni bir faoliyatdan ikkinchisiga o'tkaza olishdir. Diqqatning bo'linuvchanligi bir vaqtning o'zida kishining ikki yoki undan ko'proq mashg'ulot bilan shug'ullana olishida namoyon bo'ladi. Boshlang'ich sinf yoshdagi bolalar 6-7 ta mashg'ulot o'rtasida diqqatni mustaqil ravishda taqsimlay oladi.

Boshlang'ich sinfda ixtiyorsiz diqqat jarayoni bola uchun qiziqarli narsaga diqqatni qaratishda yuzaga keladi. Ixtiyorsiz diqqat bolaning o'zi uchun qiziq bo'lmagan faoliyat bilan shug'ullanishni nazarda tutadi. Shaxmat o'yinining yana bir jihati xotirani o'stirishga qaratilgandir. Boshlang'ich sinf yoshdagi bola o'z oldiga maqsad qo'ya oladi. Biror narsani eslab qolish, ana shu maqsadni amalga oshirish vositalarini izlab topish va maqsadni bajarishga kirishishi mumkin. Tafakkurni o'stirish ko'rgazmali harakatli, ko'rgazmali tasvirli, mantiqiy tafakkur turlarini egallashdan iboratdir. Bolalar turli rejalar va jadvallardan erkin foydalana olishi lozim. Boshlang'ich sinfning oxiriga kelib, bolalarda mantiqiy tafakkur elementlari shakllana boshlaydi, ya'ni ular xulosa qila oladilar. Mantiqiy tafakkur qonunlari asosida fikrlay oladilar. Bolalar ijodiy qobiliyatini o'stirish deganda tasavvur va hayolning taraqqiyoti va noan'anaviy tafakkur qila olish tushuniladi. Ijodkor ko'p jihatdan o'z his tuyg'ulari, olam haqidagi tasavvurlarni turli usullar bilan bayon eta olishiga bog'liq. Buning uchun esa bolalar har bir narsada uning turli tomonlarini ko'ra olishi, narsaga xos alohida belgilarining barchasini xis qila olishi, obrazli tarzda ko'z oldiga keltira olishi kerak.

Boshlang'ich sinf tayyorlash jarayoniga yordam beradigan omillardan biri bo'lgan shaxmat o'yini orqali sodda matematik tasavvurlarni rivojlantirish, nutqning tahlili bilan tanishtirish, bolalarni qo'lda yozish malakasini puxta egallashga va oshirishga hizmat qiladi.

Bolalarga shaxmat o'yinini tushuntirish orqali shaxmat elementlarini o'rgatibgina qolmay, ularda o'ziga ishonch, dadillik o'z fikrni himoya qila olish, qarorida qat'iy turishi kabi ijobiy fazilatlarini ham tarbiyalashga e'tibor qaratish zarur. Bu ayniqsa, shaxmatda masalalar eychish, yetyud, debyut va ijodiy topshiriqlarni bajarishga tegishli. Bolalarga shaxmat qoidalarini tushuntirish orqali bolalarga o'zining yangi g'oyalarini dadillik bilan ilgari sura olish fazilatini o'rgatish kerak.

Bu jarayonda ham bolalarning individual xususiyatlari albatta hisobga olinishi muhim omildir. Agar bolalar o'ziga qattiq ishongan bo'lsa, uni o'z javoblarini tanqidiy baholashga o'rgata boshlashi kerak. Agar tortinchoq, uyatchan bola bo'lsa, uni qo'llab-quvvatlash, uning har qanday shaxsiy tashabbusini ma'qullash lozim. Agar bolalar topshiriqlarni tez almashtirmoqchi bo'lsa, ularni topshiriq mohiyati bilan qiziqtirish kerak. Topshiriqlarning yangi jihati tomonlarni topishga, bolalarni rag'batlantirishga harakat qilinadi. Aksincha, bola topshiriqlarni bajarishda o'ralashib qolsa, ularni bir g'oyadan boshqa bir ikkinchi g'oyaga e'tiborini ko'chirishga undash lozim.

Ma'lumki, shaxmat bolalarning bo'sh vaqtini mazmunli o'tkazishga xizmat qilishi bilan bir qatorda ularning intellektual salohiyatini, fikrlash qobiliyatini ham rivojlantiradi. Bu jarayonni, ya'ni shaxmatning bolada qanday ijobiy o'zgarishlarga sabab bo'lishini quyida izohlashga harakat qilamiz.

Diqqatni jamlash: shaxmat o'ynagan bola taxtadagi vaziyatlarga qarab diqqatini jamlaydi. Diqqatni bir joyga jamlay olish fikrlashning bir bosqichidir.

Reja tuzish va taqlil qilish: bola shaxmat taxtasidagi vaziyatga qarab, raqib shohini mot qilish uchun turli yo'llar izlaydi, reja tuzadi, tahlil qiladi.

Qaror qabul qilish: favqulodda yuzaga kelgan kutilmagan holatni bartaraf etish uchun "Yurish kerakmi?", "Hujum qilish kerakmi?", "Himoyalani kerakmi?" kabi qarorlarni bolaning o'zi tezkorlik bilan qabul qiladi. Bu esa o'z navbatida uni mustaqil fikrlashga, natijani hisobga olgan holda qaror qabul qilishga o'rgatadi.

Mas'uliyatni qis qilish: o'yin jarayonida yosh shaxmatchining tajribasi oshib boradi. Turli musobaqalarda ishtirok etadi. Jamoa azosi sifatida maktab sharafini himoya qilish uchun ko'proq tajriba to'plashga, mahoratini oshirishga harakat qiladi. Bunda bolaning mas'uliyatni his etish ko'nikmasi shakllana boradi.

Do'stona munosabat: o'quvchilarda birgalikda shaxmat o'ynash orqali o'zaro do'stona munosabat shakllanadi, bu jarayon bolaning kirishimli bo'lib ulg'ayishiga ham xizmat qiladi.

Xotiraning rivojlanishi: eng chiroyli yurishlar, kombinatsiyalar, etyud va masalalar ularning yodida qoladi. Keyingi o'yinlarda bu yurishlarni eslab, amaliyotda qo'llashi bir tomondan ularni g'alabaga yaqinlashtirsa, yana bir tomondan xotirasi mustahkamlanishiga hissa qo'shadi.

Xulosa qilish qobiliyati: sportda hamma vaqt ham omad kulib boqavermaydi. Ba'zan mag'lubiyatga ham uchrash mumkin. Har bir sportchi o'z mag'lubiyatidan to'g'ri xulosa chiqarganidek, yosh shaxmatchilar ham "Qaysi yurishda xato qildim? Xato qilmaslik uchun nima qilish kerak edi?" deb o'ylaydi. Keyingi musobaqalarda shu xatoni takrorlamaslikka harakat qiladi. Demak, bolalar o'z xatolariga tanqidiy ko'z bilan qarashni, har bir holatdan o'ziga kerakli xulosa chiqarishni o'rganadi. Shuni ta'kidlash muhimki, xulosa chiqarishni o'rganagan bola hayotda ham murakkab vaziyatlardan tez chiqib ketishning choralarini topa oladi.

Shaxmat o'yini boshlang'ich sinf o'quvchilarning xotirasini kuchaytirishda, fikrlashdagi parishonxotirlikni yo'qotishda muhim omil vazifasini bajaradi. Yuqorida bildirilgan fikrlar boshlang'ich sinf o'quvchilarni ijtimoiy taraqqiyotga mos holda tarbiyalash, ularning ongi, tafakkuri va dunyoqarashini zamon talablari darajasida shakllantirish borasida bir qancha olimlar o'z tadqiqot ishlarida ilmiy asoslangan fikrlarini bayon qilishgan. Ularga tayangan holda, biz umumiy o'rta ta'lim maktablarida shaxmat o'yinlarini tashkil qilish yuzasidan quyidagi tavsiyalarni ishlab chiqdik:

-shaxmat o'yinlari asosida boshlang'ich sinf o'quvchilarning mantiqiy fikrlash, aqliy qobiliyatlarini rivojlantirish tizimini ishlab chiqishda milliy metodologik, tarixiy va mantiqiy ilmlarga tayanish;

-boshlang'ich sinf o'quvchilarda shaxmat o'yinlaridan foydalanish asosida mantiqiy fikrlash qobiliyatlarini rivojlantirishda nisbatan yangicha yondashishni qaror toptirish;

-amaliy va nazariy mashg'ulotlarda shaxmat o'yinlarining o'rni va mavqeini belgilash;

-boshlang'ich sinf o'quvchilarda shaxmat o'yinlaridan foydalanish asosida mantiqiy fikrlash qobiliyatlarini rivojlantirishning zamonaviy shakllari va tamoyillarini ishlab chiqish;

-o'rta maktab tizimidagi fakultativ darslar rejasiga shaxmat o'yini kursini kiritish;

-maktab yoshlari orasida har yili shaxmat bo'yicha maktab, tuman, viloyat, respublika an'anaviy musobaqalarini o'tkazish;

-iqtidorli, mantiqiy fikrlaydigan bolalar orasidan respublika shaxmat maktabi tashkil etish chora va tavsiyalarini bildirmoqchimiz.

Xulosa o'rnida aytish mumkinki, shaxmat o'yini Boshlang'ich sinf o'quvchilarning aqlini o'stirish barobarida, mustaqil, har tomonlama to'g'ri, mantiqiy fikrlashga o'rgatishda ulkan imkoniyalarga ega deb hisoblaymiz. Shaxmat boshlang'ich sinf o'quvchilarni axloqiy, ruhiy, ma'naviy jihatdan sog'ligini ta'minlaydi. Shaxmat o'quvchi-yoshlarning fanlarni a'lo darajada o'zlashtirishga yo'l ochib beradi. Shaxmat o'ynash qobiliyati shakllangan bola hech qachon yomon yo'lga kirmaydi, shundan komillikka intilib yashashga o'rganadi.

Foydalanilgan adabiyotlar ro'yxati

1. O'zbekiston Respublikasi Prezidentining 2018 yil 9 avgustdagi "O'zbekiston Respublikasida shaxmatni rivojlantirish bo'yicha qo'shimcha chora-tadbirlar to'g'risida"gi PQ-3906 sonli qarori

2. Mirziyoev Sh.M. Erkin va farovon, demokratik O'zbekiston davlatini mard va olijanob xalqimiz bilan birga quramiz. O'zbekiston Respublikasi Prezidenti lavozimiga kirishish tantanali marosimiga bag'ishlangan Oliy Majlis palatalarining qo'shma majlisidagi nutq. - T.: «O'zbekiston» NMIU, 2016. -13-b.

3. Nosir Muhammad "Shaxmat mo'jizasi" T 2014 y 5-9 bet

4. Muhiddinov M. O'n to'qqiz chempion. -T.: Yulduzcha, 1998. 9 bet.

5. Muhiddinov M. Katakarda yashiringan olam. -T.: O'zbekiston, 1976.

66 bet.

MAKTABGACHA TA'LIM TASHKILOTLARIDA JISMONIY TARBIYA MASHG'ULOTLARINI TASHKIL ETISH VA O'TKAZISHDA TA'LIMIY METODLARNI QO'LLASH

**Hodiyeva Oygul Oybek qizi Navoiy davlat
pedagogika instituti Maktabgacha ta'lim
yo'nalishi 1 bosqich talabasi Telefon
raqami +998914138191**

Annotatsiya: Ushbu maqolada maktabgacha ta'lim tashkilotlarida jismoniy tarbiya mashg'ulatlarini tashkil etish va o'tkazishda ta'limiy metodlarni qo'llash usullari, ta'limiy metodlarning samarali jihatlari va bolaning jismonan rivojlanishida, sog'lom bo'lishida jismoniy tarbiyaning o'rni borasida so'z yuritilgan.

Kalit so'zlar: Tarbiyachi, maktabgacha ta'lim muassasasi, jismoniy tarbiya, metodlar, frontal, individual, sog'lom turmush tarzi, oila, tarbiya.

Ключевые слова: Педагог, дошкольное образовательное учреждение, физкультура, методика, фронтальный, индивидуальный, здоровый образ жизни, семейное воспитание.

Key Words: Educator, preschool education, physical education, methods, frontal, individual, healthy lifestyle, family education.

Hozirgi kunda O'zbekiston Respublikasi Prezidenti SH.M.Mirziyoyev rahbarligida mamlakatimizda jismoniy tarbiya va sport sohasida boshqarish tizimini takomillashtirish, ommaviy sportni rivojlantirish, iqtidorli sportchilarni tanlash va tarbiyalash, sohani malakali kadrlar bilan mustahkamlash borasida keng ko'lamli ishlar amalga oshirilmoqda. Mamlakatimiz shuxratini xalqaro

Issue 2. 2 January 2021

maydonlarda munosib himoya qilayotgan yosh sportchilarimiz, maktabgacha yoshdan boshlab sport turlariga mehr qo'ygan bolajonlar va maktab partalarida bilim olayotgan, sportga endigina qiziq boshlagan navqiron avlod tarbiyasiga alohida e'tibor berilayotganligi quvonarli bir xoldir. Sport qanchalik muhim omil ekanligini hozirgi kunda hukumatimizni sportga g'amxo'rligidan va davlat siyosati darajasida ko'tarilganligidan ham anglash mumkin. Prezidentimizning 2017-yil 20 apreldagi PQ-2909 –sonli qarorida ta'kidlaganidek, biz bugungi kunda yoshlarimizni sport sohasida jiddiy ishlarni amalga oshirishimiz zarur va sog'lom, baquvvat har tamonlama yoshlarni jismonan barkamol etib tarbiyalash eng muhim vazifamizdir.

Jismoniy tarbiya va sport bilan bog'liq faoliyat turlarini ko'pligi tufayli hamda jismoniy mashqlarga o'rgatish jarayoni ilk yoshdan boshlanishini hisobga olganda maktabgacha ta'lim muassasalarida jismoniy tarbiya mashg'ulotlarini ta'lim metodlariga rioya qilgan holda tashkil etilishi shartdir. Yana shu sababli ham maktabgacha ta'lim muassasalarida jismoniy tarbiya mashg'ulotlarini uslubiy jihatdan mukammal tarzda o'tkazishni yanada kengroq ilmiy jihatdan o'rganishni taqozo etadi.

Maktabgacha ta'lim muassasalarida jismoniy tarbiya bilan bog'liq faoliyat turlari xilma-xildir. Bular har haftada ikki marta muntazam o'tkaziladigan jismoniy tarbiya mashg'ulotlari, har kuni ertalab tashkil etiladigan badan tarbiya, har kuni sayr vaqtida o'tkaziladigan harakatli o'yinlar va jismoniy mashqlardir. Bulardan tashqari kam harakatli mashg'ulotlar davomida bajartiriladigan jismoniy mashq daqiqalari va bedorlik soatlaridagi mustaqil jismoniy harakatlardir.

Markaziy Osiyo xalqlari o'zining o'tmish tarxi bilan, o'ziga xos turmush tarzi bilan taniqlidir. Turli millatga mansub bo'lgan xalqlarning turmush tarzi ularning madaniyati bilan, ko'p qirrali xayot faoliyati bilan xarakterlidir. Xayot faoliyatining muhim qismi, sog'lom turmush tarzini an'analari va o'ziga xos milliy xususiyatlari bilan bog'liqdir. Maktabgacha yoshdagi bolalarni jismoniy

tarbiyalash keyingi yillarda pedagog olimlar tomonidan ilmiy o'rganilib kelinmoqda.

Maktabgacha ta'lim muassasalarida jismoniy tarbiya mashg'ulotlari bolalarda harakat ko'nikmalari, malakalari va jismoniy mashqlar haqidagi bilimlarni shakllantirishda muhim ahamiyatga ega bo'lgan ta'lim berish shaklidir. Bolalar jismoniy tarbiya mashg'ulotlari davomida "Ilk qadam" dasturi talablari asosida belgilangan jismoniy harakat turlarini mukammal o'rganib, mustahkamlab va takomillashtirib boradilar. Jismoniy tarbiya mashg'ulotlari samarali va metodik jihatdan to'g'ri o'tkazilishi uchun maktabgacha ta'lim muassasasi xodimi-tarbiyachi o'ta bilimli, tajribali va metodik jihatdan qurollangan bo'lishi lozim. Har bir mashg'ulot to'g'ri rejalashtirilgan, mashg'ulot ishlanmasi oldindan tuzilgan va maktabgacha ta'lim muassasasi metodisti bilan uslubiy jihatdan maslahatlashilgan holda tashkil etilishi kerak.

Tarbiyachi bolalarni uyushtirishning frontal, gruppaviy, individual kabi turli usullardan foydalanadi. Frontal usullardan foydalanilganda bolalarga barcha uchun bir xil tarzda, bir vaqtda bajariladigan mashqlar beriladi. Frontal usulni mashg'ulotning istalgan qismida, ayniqsa bolalarni yangi mashqlarga o'rgatishda yoki allaqachon tanish mashqlarni takomillashtirishda qo'llashi maqsadga muvofiqdir. Bu usul bolalarda harakat uyg'unligini tarbiyalashda, ularni barcha uchun barobar vazifalarni hal etishga birlashtirishda, tarbiyachining bolalar bilan bevosita aloqaga kirishishida, shuningdek mashg'ulotlarning motor zichligini oshirishda samaralidir.

Bolalar mashg'ulot detallarini o'rganish va aniqlash jarayonida navbati bilan harakat qiluvchi unga katta bo'lmagan gruppaga bo'linishi mumkin. Bunda tarbiyachi mashqning bir yoki ikki gruppaga tomonidan bajarilishini kuzatib borish imkoniyatiga ega bo'ladi, qolgan bolalar esa o'z o'rtoqlari harakatlarini kuzatadilar va tarbiyachini tinglaydilar.

Bundan tashhari mashqlarni potok usulida bajarishdan ham foydalaniladi, bunda barcha bolalar aynan bir mashqni navbatma-navbat, birin ketin, to'xtovsiz – potok usulida bajaradilar. Mashqlarni keng ko'lamda takrorlash uchun ularni bajarish ikki va uch potokda tashkil etilishi mumkin. Turli mashqlarni har bir bola tomonidan davra bo'ylab, stantsion tarzda izchil tartibda potok usulida bajarilishi foydali hisoblanadi (masalan, chambarak orasidan o'tish, skameykada qomatni tik tutib yurish, sakrab qo'ng'iroqchani chalish, chopish va yugurib kelib uzunlikka sakrash).

Jismoniy mashqlarni potok usulida bajarish usulini katta va tayyorlov gruppalariga nisbatan qo'llash maqsadga muvofiqdir. Bu usulning mashqlarni takomillashtirishdagi alohida ahamiyatga molikligi va ularni o'rganishda esa kam ahamiyatga ega ekanligini qayd etib o'tmoq lozim: potok harakatning to'xtovsizligi tarbiyachiga ba'zan bolalar harakatdagi noaniqliklarni bartaraf etishda imkon bermaydi; u har bir bolani kuzatib boradi va bu vaqtda mashqlarni bajarilishini qisqa tarzda baholashi yoki ogohlantirishi mumkin. Shu bilan birga harakat – potok usulini ko'nikmalarni takomillashtirishda qo'llash bolalarda tezkorlik, epchillik, kuch, chidamlilik va fazoda mo'ljal olish kabi jismoniy sifatlarni tarbiyalashga xizmat qiladi.

Katta va tayyorlov gruppalarda gruppaviy usuldan foydalaniladi. U mashg'ulotda tarbiyachining bolalarni o'rgatish jarayoni va bolalarning avval orttirgan harakat ko'nikmalarini takomillashtirish bilan qo'shib olib borilgan hollarda qo'llaniladi. Bunda bolalarning bir gruppasi tarbiyachi rahbarligida biror-bir harakatga o'rgatiladi, ikkinchi gruppalar bolalari (yoki ikkita katta bo'lmagan gruppalar) esa bu vaqtda boshqa mashq turini mashq qiladilar (takroriy). O'zlariga avvaldan tanish, biroq turli mashqlarni (to'p o'yini, tirmashib chiqish, muvozanat saqlash va boshqalar), shuningdek ijodiy topshiriqlarni bajaradigan ikki yoki uch gruppalar bolalar bo'lishi mumkin.

Mashg'ulot jarayonida har bir bola o'ziga berilgan topshiriqni tarbiyachi nazorati ostida mustaqil bajarayotganida individual usuldan foydalanish mumkin. Hamma uchun umumiy bo'lgan mashqlar detallarini aniqlashtirish maqsadida mashq tarbiyachi chaqirig'iga ko'ra individual tarzda bajariladi. Bunday usul tarbiyachining alohida e'tiborini, bolalarni yaxshi uyushtirishni, barchani aktiv kuzatishga jalb etish va topshiriqlar bajarilishining to'g'riligini analiz qilishni, mashqlarni tarbiyachi chaqirig'iga ko'ra qayta bajarishga tayyor turishni talab etadi.

Dam olish mashg'ulot jarayonida aktiv va passiv bo'lishi mumkin. Aktiv dam olish birmuncha toliqish bilan kechgan faoliyatdan boshqasiga o'tishni ko'zda tutadi. Passiv dam olish aktiv harakat faoliyatini istisno qiladigan nisbatan xotirjam holat bilan xarakterlanadi.

Maktabgacha tarbiya muassasalarida bolalarni uyg'un rivojlantirish, har tomonlama jismoniy tarbiyalash ta'lim-tarbiya muassasalari, oila, jamoat tashkilotlari g'amxo'rligida, ularning kuch-g'ayratlari bilan amalga oshiriladi. Hozirda bolalarni axloqan va jismonan tarbiyalashda ota-onalar hamda pedagoglar jamoasining hamkorligi ijobiy yakun berishi bir qancha olimlarning ishlarida yoritilgan.

Garchi bolalar bog'chasida jismoniy tarbiyaning asosiy ta'limiy - vazifalari avvalo mashg'ulotlar vaqtida hal etilsada, bolalar bu harakatlarni egallash jarayonida, mashqlarni o'rganish mobaynida jismoniy tarbiyaning: ertalabki gimnastika, o'yinlar, harakatlarni ko'p marta takrorlash, mustaqil faoliyat singari boshqa juda ko'p shakllari orqali o'z malakalarini takomillashtirishlarini ham unutmaslik kerak.

Sog'lom, baquvvat, chiniqqan, xushchaqchaq, mehribon, tashabbuskor, o'z harakatini yaxshi boshqara oladigan, jismoniy tarbiya va sport mashqlarini sevadigan, atrof-muhitda mustaqil harakat qila oladigan, maktabdagi o'qishga hamda kelgusidagi faol ijodiy faoliyatga nisbatan qobiliyatli bola shaxsini

shakllantirish, jismoniy tarbiyaning shaxsni har tomonlama rivojlantirish asoslari sifatidagi alohida ahamiyatini belgilab beruvchi muhim vazifasi hisoblanadi. Maktabgacha yoshdagi bolalarni maktabgacha ta'lim muassasalarida jismoniy tarbiyalashning asosiy vazifalari ularni sog'lom va baquvvat qilib o'stirish, ular organizmini chiniqtirish, ta'lim va tarbiyani to'g'ri tashkil etishdan iboratdir.

АМИР ТЕМУР БУЮК САРКАРДА, ДАВЛАТ АРБОБИ, ИЛМ-ФАН ВА МАДАНИЯТ ҲОМИЙСИ

Баракаева Дилшода Хуррамовна

Самарқанд тумани 34-мактаб ўқитувчиси

Калит сўзлар

Амир Темур, мўғуллар, феодал тарқоқлик, беклар, амирлар, Туғлук Темурхон, “Тузуклар”, Ибн Арабшоҳ, Ибн Ҳалдун, “Зафарнома”, “Зубдатут таворих”, Шарафиддин Али Яздий, Ас-Самарқандий, Меъморилик, Шаҳарсозлик.

Аннотация

Мақолада Соҳибқирон Темурнинг марказлашган буюк давлат барпо этганлиги, илм-фан аҳли фидоийларига бўлган эътибори ва ғамхўрлиги ҳақида ва давлатни бошқаришда адолат билан иш юритганини кўришимиз мумкин. Амир Темур нафақат давлат маркази бўлган Самарқандни балки ўзи босиб олган бошқа давлатларни ҳам обод қилиш учун жуда кўп қўли гул моҳир усталарни турли қитъалардан тўплаганини кўришимиз мумкин.

Амир Темур ва темурийлар даври мўғул босқинчиларидан озод бўлган халқимизнинг миллий даҳоси энг юксак чўққига кўтарилган даври ҳисобланади. Бу давр фалсафаси халқимизнинг соҳибқирон Амир Темур бошчилигида озодликка эришган ва мустақилликни сақлаш ҳамда

Issue 2. 2 January 2021

мустаҳкамлаш учун амалга оширган буюк ишларнинг ифодасидир. Бу халқимизнинг марказлашган давлат тузиш, миллий давлатчилигини тиклаш ва барқарор қилиш, мустақил яшаш орзуларининг ушалган давридир. Унинг фалсафасида ҳам ана шу жиҳатлар яққол кўзга ташланади ва бу мерос бугунги миллий онг ва истиқлол мафкурасининг фалсафий негизлари орасида алоҳид ўрин тутди.

Бизга тарихдан маълумки, Ўрта Осиёнинг мўғуллар томонидан босиб олинishi мамлакатни ғорат қилди, иқтисод, маданият, санъат ва илм-фан соҳасида танназул рўй берди. Жабр, зулм, зўравонлик натижасида халқнинг турмуши кескин ёмонлашди.

Амир Темур башарият тарихида йирик давлат арбоби, моҳир саркарда, ўз диёрини мўғул босқинчилари хужуми ва истилосидан қутқарган ва ўз империясини ташкил қилиб, Туркистон шаънини янада улуғлаган, илм ва фан ривожига ҳамда инсоният маданиятига улкан ҳисса қўшган буюк инсон сифатида намоён бўлди.

Амир Темур ибн Тарағай Баҳодур 1336 йил 9 апрель сешанба куни (ҳижрий 736 йил Шаъбон ойининг 25 ида) Кеш вилоятининг (ҳозирги Шаҳрисабз) Нахшаб-Насаф (ҳозирги Қарши) яқинига жойлашган Хўжа Илғор қишлоғида ўзбекларнинг Барлос қабиласига мансуб оилада дунёга келди.

Амир Темур ҳарбий илмларни ёшлигидан ўрганишга киришди. У 24 ёшидан то 35 ёшига қадар турли урушларда иштирок этди. XIV асрнинг ўрталарига келиб Мовароуннаҳрдаги феодал тарқоқлик, беклар, амирлар ва ҳокимлар ўртасида низолар кучайиши натижасида мамлакат 10 та мустақил беклик ва амирликларга бўлиниб кетди. Беклар ва амирлар ўртасида ўзаро кураш кучайди, мамлакат уруш ва талон-тарожлар исканжасида қолди. 1360 йил бошида Мўғулистон хони Туғлук Темурхон (1348-1363 й) катта қушин билан Мовароуннаҳрга бостириб кирди. Мамлакат ва унинг халқи яна мўғуллар асоратига тушиб қолди. Беклар ва амирларнинг аксарияти юрти ва халқини ўз

холиига ташлаб, тўғри келган тарафга қочдилар, баъзилари эса мўғулларнинг хизматига ёлландилар.

Шундай бир парокандалик вазиятда эл-юртининг оғир юкини Амир Темур ўз елкасига олди ва қарийб 10 йил (1360-1370 йиллар) давом этган курашдан сўнг мамлакатни мўғуллар истибдодидан халос қилди. 1370-1380 йиллар мобайнида Амир Темур сайъ ҳаракати билан феодал тарқоқлик, беклар ва амирлар ўртасидаги низоларга барҳам берилди ва Мовароуннахрдаги тарқоқ амирликлар марказлашган ягона феодал давлатнинг байроғи остида бирлаштирилди. 1380 йилдан бошлаб Амир Темурнинг катор ҳарбий юришлари бошланди ва у етти йил давомида Хуросон, Журжон, Мозондарон, Сейистон, Афғонистон, Форс, Озарбайжон ва Курдистонни эгаллади. 1388 йилда Олтин Ўрда хони Тўхтамишнинг босқинчилик ҳаракатлари Амир Темур диққатини ўзига жалб этди. 1391 йилда улар орасида бўлиб ўтган жангда Тўхтамишни қаттиқ мағлубиятга учратган Амир Темур 1395 йилда уни тўла тор-мор этди. Бундан аввалроқ 1393 йилда Амир Темур Боғдодни жалоирийлар сулоласитдан тортиб олиб, Арабистон ярим оролини ҳам эгаллаган эди. 1397 йилда Амир Темур Ҳиндистоннинг шимолига кириб келди ва бир йилдан сўнг Кашмирга ва Дехлига ҳужум қилди. Ундан сўнг Фарбга томон йўл олиб, Анатолиянинг шарқий қисми - Сиваш ва Малатияни кўлга олди. Сўнгра у Анатолияни эгаллади ва унинг султони Йилдрим Боязидни ўз тахтида қолдирди. Айни ўша йилда жанубга йўл олиб, Миср мамлуқлари ҳукми остида бўлган ва кучсизланиб қолган Сурияга кириб келиб Ҳалаб ва Дамашқ шаҳарларини забт этди. Гарчи султон Фараж ўз юртини жасурлик билан ҳимоя қилишга уринган бўлса ҳам, охир оқибатда Амир Темурга бўйсунушга мажбур бўлди. Темур кўп ўтмасдан Суриядан Мардин тарафга йўл олди ва Арабистон ярим оролидаги кўп шаҳарларни забт этди. Айни пайтда Бағдодни қайта эгаллаб, Табриз ва Қорабоғга кириб келди.³⁶

Амир Темур оламни фатх этишдаги орзу ва ниятларининг энг буюғи ҳисобланмиш Хитой истилосига тайёргарлик жараёнида 1405 йилнинг февраль ойида Ўтрор шаҳрида вафот этди. Унинг жасади Самарқандга келтирилиб, Гўри Амир мақбарасида дафн

³⁶ А.Абдурахмонов.Саодатга элтувчи билим. I-II китоб. Тошкент "Мовароуннахр" 2005й. 660-668бб.

этилган. Амир Темур номи умумбашар тарихида Мовароуннахр ва буюк Туркистон ўлкаларида илм-фан ҳомийси сифатида ҳам қолганини таъкидлаш лозимдир. У нафакат ўз мамлакатини, балки забт этилган, урушлар давомида вайрон қилинган ўзга ўлкаларни ҳам обод қилиш учун катта куч ва ғайрат сарфлаган. Шамсуддин Сомийнинг Аль-Аълум комусининг “Темур” бандида Амир Темурнинг ўзи олим бўлгани, уламоларнинг раҳномоси, уларни яхши ишларга рағбатлантирувчи шахс эканлиги зикр этилган ва ўз пойтахти Самарқандни ғайрат билан обод қилиб, у ерда катор мадраса, кутубхона ва маданият саройларини барпо этгани, “Тузуқлар” номи билан асар ёзиб турли қонунлар яратгани, ўз таржимаи ҳолини ҳам адабий чиғатой тилида ёзгани ҳамда Темур ва темурийлар даврида санъат ва адабиётнинг ривож топганини эслатиб ўтади. Мазкур асар ўзбек, форс ва баъзи Ғарб тилларига таржима қилинган.³⁷ Соҳибқирон Темур даврида илм-фан, хусусан ,унинг илоҳиёт, фикҳ, риёзиёт, фалакиёт, тиббиёт, фалсафа, тарих, адабиёт, мусиқашунослик ва илми аруз каби тармоқлари кенг ривожланган эди. Шарафиддин Али Яздийнинг “Зафарнома”- си ва Ибн Арабшоҳнинг “Ажойиб ул-Мақдур фи тарихи Темур” (“Темур тарихида тақдир ажойиботлари “) асарларида бу фанларнинг айрим намояндалари ҳақида ўта қимматли маълумотлар келтирилган. Булардан илоҳиёт олими Жалолиддин Аҳмад ал-Хоразмий, мусиқашунослар ота- бола Абдулқодир Мароғий ва Сафиаддин ҳамда Ардашер Чангий, муссавирлар Абдулхай Бағдодий ва Пир Аҳмад Боғишамолий, атоқли муаррихлар Низомиддин Шомий, Ҳофизи Абру,..... “Мана шулар,- деб ёзади Ибн Арабшоҳ,- мен таниб, зикри ва исми хотирамга келган кишилардир. Аммо мен билмаган ёхуд билган ва бироқ зикри ҳамда исми хотирамда қолмаган кишилар сон-саноксиздир” деб таъкидлайди. Амир Темур ҳар бир жонни йиғиб, нимаики бўлса сарасини Самарқандга келтирган. Натижада Самарқандда ҳар бир ажиб фан аҳли намояндалари, ўз ишининг усталари ва аллома кишилар йиғтилган эди. Амир Темур илм фанга ҳомийлик қилар, олимлар билан халқлар ва буюк ҳукмдорлар таржимаи ҳоли ҳақида суҳбатлашишни хуш кўрар, ҳато ва

³⁷ Шамсуддин Бобохонов. Амир Темур ва темурийлар ҳақида. Ўзбекистон Республикаси Қоҳира шаҳри, 1996 йил.3-5,8-9бет

камчиликларини такрорламаслик учун уларнинг муваффақиятсизликлари сабабларини қунт билан ўрганар эди.

Тарихчи ибн Арабшоҳ ёзади : “Темур олимларга меҳрибон бўлиб, шарофатли саййидларни ўзига яқин тутарди. Уламолар ва билимли фозилларга тўла иззат ҳурмат кўрсатиб, уларни ўзига яқин тутарди. Уламолар ва билимли фозилларга тўла иззат ҳурмат кўрсатиб, уларни ҳар қандай одамдан тамом муқаддас тутарди. Уларнинг ҳар бирини ўзлари лойиқ бўлган мартабасига кўйиб, иззат-ҳурматларини ўрнига қўярди, улар билан мазмунли суҳбат, баҳс-мунозаралар ҳам юритарэдики, баҳсида инсофу-одоб ва ҳикмат бўларди”.³⁸

Академик Иброҳим Мўминовнинг ёзишича, 1787 йилда “ Темур тузуклари”ни француз тилига ўгирган Л.Лянглэнинг китобида Амир Темур ҳақида шундай сатрлар битилган : “Темур олимларга жуда серилтифотли эди. Билимдонлиги ва софдиллиги бир бўлган кишиларни кадрларди. У, тарихчилар, файласуфлар, шунингдек, илм-фан, идора ишларида билимдон бўлган кишилар билан суҳбатлашиш учун кўпинча тахтдан тушиб, уларнинг ёнига келар ва суҳбатдан хайрихоҳлиги, ғамхўрлиги яққол кўриниб турарди .

Темур одамларни ўзига бўйсундириш қобилиятига эга шахс эди. Унинг бу қобилияти одамларни бахтли қила билиш таланти билан уйғунлашган эди .”

Хулоса қилиб, шуни айтиш мумкинки, Амир Темур ўзидан олдин ўтган подшоҳ ва фотихлардан фарқли ўлароқ, илм-фан, маданият ва санъат борасида ижобий фикрдаги шахс бўлган ва бу соҳа фидоийларига ҳамиша ғамхўр ҳамда ҳомийлик қилган. Соҳибқирон Темур даврида фан-маданият, меъморчилик, шаҳарсозлик ва бошқа соҳалар ўзининг юксак чўққисига чиқган.

Фойдаланилган адабиётлар рўйхати

1. А.Абдурахмонов.Саодатга элтувчи билим. I-II китоб. Тошкент “Мовароуннаҳр” 2005й 660-668бет
2. Шамсуддин Бобохонов. Амир Темур ва темурийлар ҳақида. Ўзбекистон Республикаси Қоҳира шаҳри, 1996 йил.3-5,8-9бет
3. Ибн Арабшоҳ Амир Темур тарихи I китоб. Тошкент “Меҳнат”- 1992 37-38бет

³⁸ Ибн Арабшоҳ Амир Темур тарихи I китоб. Тошкент “Меҳнат”- 1992 37-38бет

BOSHLANG'ICH SINFLARNING O'QUV FAOLIYATINI INTEGRATSIYALASH TA'LIM SAMARADORLIGI OMILI SIFATIDA

Murtozova Safura Tursunovna

**Jizzax viloyati Jizzax shahri 27-sonli umumta'lim maktabi boshlang'ich
sinf o'qituvchisi**

Annotatsiya: Hozirgi kunda umum ta'lim maktablarida mamlakatimiz xalq xo'jaligi uchun malakali ishchi kadrlar tayyorlashda dunyo mamlakatlari ta'limi tajribalaridan foydalanish muhim ahamiyatiga ega. Interfaol ta'lim yutuqlarni amaliyotga tadbiq etishning ilmiy-uslubiy asoslarini ishlab chiqish dolzarb muammolardan biri sanaladi. Mazkur maqolada ta'lim samaradorligini oshirishda boshlang'ich sinflar o'quv faoliyatini integratsiyalashning ahamiyati borasida fikr-mulohazalarimizni ulashamiz.

Kalit so'zlar: boshlang'ich sinf, integratsion yondashuv, integratsion ta'lim, ta'lim samaradorligi.

Integrativ ta'lim jarayonida o'quvchi, olamning yaxlitligini, koinot, tabiat qonunlarini, tabiat, jamiyat va insonlarning o'zaro munosabatlari haqida har tomonlama bilimlarga ega bo'lib kamol topadi. Tabiat go'zalligini his qila olish, undan zavqlanish, e'zozlash ko'nikmalariga ega bo'ladi. Ta'limning globallasuvi sharoitida fanlararo uzviylikni kengroq qo'llash ayni zaruriyatdir. Fanlararo uzviylik tamoyiliga tayanish ta'lim muassasalari o'quv jarayoni uchun tatbiqiy tus olishi lozim. Fanlararo uzviylik tamoyili turdosh o'quv predmetlararo munosabatlarning murakkab jihatlarini to'liq o'zlashtirilishini ta'minlab, bilimlarning ichki mohiyatiga kirib borishini ta'minlaydi, natijada turli tizimlar ichki aloqadorlik, integrativ yaxlitlik vujudga keladi.

O'quv jarayonida fanlararo aloqadorlikning amalga oshirilishi ta'lim sifatiga kuchli ta'sir ko'rsatib, ta'limni modernizatsiyalash, innovatsion o'qitish imkoniyatlarini kengaytirish imkonini beradi. Fanlararo aloqadorlik ta'minlangan holda, darsni tashkil qila olgan o'qituvchi o'quvchilarda o'zining faniga bo'lgan qiziqishini oshiribgina qolmasdan, mazkur fanni o'zlashtirishga yordam beradi. Fanlararo aloqadorlikni tizimli tarzda amalga oshirish natijasida o'quv tarbiya jarayonining aloqadorligi sezilarli darajada ortadi. Maktabning asosiy vazifalaridan biri o'quvchilarda dunyoga yaxlit, o'zaro aloqador bo'lgan birlik sifatida qarashni, uning global muammolari hamda bu muammolar yechimini ko'ra va tushuna bilishni shakllantirishdan iborat.

Ta'lim mazmunida inson va uning dunyoga bo'lgan munosabati: "inson va tabiat", "inson va jamiyat", "inson va inson", "inson va texnika", "tabiat – fan – texnika – jamiyat – inson" muammosi tobora markaziy o'rin egallamoqda. Tabiatni o'rganuvchi fanlarni bir sinfda bir marta o'rganib bo'lmaydi. Uni bog'cha, maktab, tizimida uzluksiz va uzviylik asosida o'rganmoq zarur. Tabiiy fanlar ta'limi mazmuni inson va tabiat aloqadorligi atrofidagi muammolarni o'rganuvchi turli o'quv fanlariga oid bilimlar uzviyligi va integratsiyasini aks ettirmog'i lozim, bu esa tabiiy fanlarga oid bilimlarni sifat jihatdan yangi o'zgarishlarga olib keladi. Bu bilimlar o'ziga xos sintez, tabiiy fanlarga oid bilimlar va insonparvar yo'nalishlar majmui sifatida namoyon bo'ladi. Ularning tafakkurning tizimli va ehtimolli uslubi sifatida tavsiflanishi tabiiy bilimlarning ajralib turadigan xususiyatlari sirasiga kiradi. Aynan uzviylik asosida tashkil etilgan integratsiya biosferani ilmiy bilish, inson faoliyatini o'rganish, tinchlik uchun kurash bo'yicha global masalalarning yechimini topishda tabiiy fanlarning o'rni samarali tarzda belgilab berish mumkin.

Pirovard natijada, bu barcha maktab o'quv fanlaridagi maxsus bilimlar bilan umumiy-madaniy bilimlar o'rtasidagi o'zaro nisbatning uzviylik asosida o'zgarishiga (keyingilarining foydasiga) olib keladi. Shu tariqa, uzviylik asosida tashkil etilgan integratsiya tabiiy fanlar ta'limi mazmunini insonparvarlashtirishning asosiy mexanizmi sifatida namoyon bo'ladi. Tadqiqotlarimiz tabiatshunoslik ob'ektlarini "tabiat – fan – texnika – jamiyat – inson" uzviylik tizimida o'rganish tabiiy fanlar ta'limi mazmunini insonparvarlashtirishning yagona metodologik asosi bo'lib hisoblanishini ko'rsatib berdi.

Yangi didaktik tizimni ishlab chiqishda dunyoni yaxlit idrok etish, tizimli tafakkur va "tabiat – inson" tizimini aksiologik jihatdan baholash dastlabki ko'zda tutilgan maqsad bo'lib hisoblanadi. Bunday yondashuvda o'qitishdagi ilmiylik tamoyili butunlay yangicha sifat kasb etadi. Ilmiylik mezonlarida zamonaviy ilmiy uslubda fikrlashning bilimlar oldidagi shubhasiz ustunligi hisobga olinadi.

Ta'lim-tarbiya jarayoni har bir o'qituvchi va pedagogdan katta aql zakovat, sabr matonat, o'quvchilarga va o'z kasbiga yuksak mehr – muhabbatli bo'lishni talab etadi. O'qituvchining doimo izlanuvchan, bilim va tajribasini orttirib boruvchan bo'lishi, o'quvchilarni chuqur tushunish, ularning ichki dunyosini payqay olishi, o'sish va rivojlanish darajalarini nazorat qilib borishi va zarur

paytda soʻz, ish yoxud amaliy harakat bilan yordam bera olish qobiliyati taʼlim va tarbiya jarayonining muvaffaqiyatini taʼminlovchi omillardir.

Taʼlimning globallasuvi sharoitida fanlararo uzviylikni kengroq qoʻllash ayni zaruriyatdir. Fanlararo uzviylik tamoyiliga tayanish taʼlim muassasalari oʻquv jarayoni uchun tatbiqiy tus olishi lozim. Fanlararo uzviylik tamoyili turdosh oʻquv predmetlararo munosabatlarning murakkab jihatlarini toʻliq oʻzlashtirilishini taʼminlab, bilimlarning ichki mohiyatiga kirib borishini taʼminlaydi, natijada turli tizimlar ichki aloqadorlik, integrativ yaxlitlik vujudga keladi. Oʻquv jarayonida fanlararo aloqadorlikning amalga oshirilishi taʼlim sifatiga kuchli taʼsir koʻrsatib taʼlimni modernizatsiyalash, innovatsion oʻqitish imkoniyatlarini kengaytirish imkonini beradi.

Taʼlimda moddiy baza, standart, oʻquv rejalar, dastur va darsliklar qanchalik takomillashtirilmasin, kutilgan asosiy natijaga erishish, chuqur va puxta bilim berish, yuqori sifatdagi oʻzlashtirishga erishish bevosita nazariy va amaliy mashgʻulotlarni olib boruvchi oʻqituvchining ijodkorligi, izlanuchanligi, malakasiga pedagogik mahoratiga bogʻlanib qolaveradi, oʻquv-biluv markazida esa oʻquvchi turmogʻini taqozo etadi. Har qanday taʼlim oʻquvchi shaxsiga, uning qiziqish, xohish istagiga, htiyojiga qaratilmogʻi kerak. Yaʼni taʼlimni individuallashtirishga qaratmogʻini talab etadi.

- taʼlim jarayonini individuallashtirish shunday oʻqitish usuliki, bunda har bir oʻquvchi oʻquv jarayonida faol ishtirok etib, oʻquv-biluv jarayoniga shaxsiy xissa qoʻshishi hisobga olinadi;
- taʼlim jarayonini tashkil etishda oʻqituvchining uslubiy yondashuvi, tezkorligi, oʻquvchining shaxsiy xususiyatlari hisobga olinadi;
- oʻquv-metodik, psixologik, pedagogik tashkiliy boshqaruv ishlarini olib borishda oʻquvchi shaxsi oʻquv-biluv markazida boʻladi.

Individuallashtirish taʼlim prinsiplari:

- individuallashtirish – oʻquv jarayonining bosh strategiyasidir;
- oʻquv jarayonini individuallashtirish orqali – shaxsni rivojlantirish taʼminlanadi;
- har bir oʻquv predmetini oʻqitishni individuallashtirish orqali amalga oshirish kutilgan natijani kafolatlaydi;
- oʻqitish shakillarini individuallashtirish bilan integratsiyalash sharoiti yaratiladi;
- individuallashtirish taʼlim-oʻquv jarayoni sifat va samardorligini taʼminlaydi;

Issue 2. 2 January 2021

- individuallashtirilgan ta'limda ko'nikma, malaka, bilim olish o'quvchining qiziqishi asosida kichadi;
- mustaqil ishlay olish o'quvchining umumiy ko'nikmasini rivojlantiradi, taraqqiy ettiradi.

Demak individuallashtirilgan ta'lim, ta'limning sifat va samardorligini belgilaydi. O'quv mazmunini o'zlashtirishda, o'quvchining mustaqil mutolaa bilan samarali shug'ullanishi, mustaqil fikr yuritishi va tafakkur faoliyati bilan bog'liq. Bu esa ta'limda interfaol metodlarining qo'llanishiga bog'liq.

Foydalanilgan adabiyotlar

1. Azizxo'jaeva N.N. Pedagogik texnologiya va pedagogik maxorat. Toshkent TDPU. 2003 yil.
2. Abdullaeva Q.A., Safarova R.G'., Bikbaeva N.U, Baxramov. Boshlang'ich ta'lim davlat ta'lim standarti. Boshlang'ich ta'lim jurnali №6 2010-y.
3. R.A.Mavlonova, N.Raxmonqulova "Boshlang'ich ta'limning integratsiyalashgan pedagogikasi" T.: Ilm-Ziyo 2009 y.

***Farg'ona viloyati Buvayda
tumani***

***18-umumiy o'rta ta'lim
maktabi***

***Mehnat ta'limi o'qituvchisi
Mahmudova Gulnozaning
8-"A" sinfda "Kasblar tasnifi,
kasblarda mehnat
turlarining
ta'rifi" mavzusida o'tgan
ochiq dars***

Ishlanmasi.

Mavzu: Kasblar tasnifi, kasblarda mehnat turlarining ta'rif.

- Reja:
- 1. "Odam- tabiat" tipi.
- 2. "Odam- texnika" tipi.
- 3. "Odam- odam" tipi.
- 4. "Odam- belgili tizim " tipi.
- 5. "Odam- badiiy obraz" tipi.

Darsning maqsadi:

- a) *ta'limiy* - o'quvchilarda kasblarni mehnat qurollari bo'yicha tasniflash ko'nikmasini shakllantirish, muayyan tipdagi kasbga bo'lgan moyillikni aniqlash.
- b) *tarbiyaviy* - o'quvchilarni vatanparvarlik ruhida tarbiyalash, kasblarga bo'lgan qiziqishi- ni oshirish.
- v) *rivojlantiruvchi* -o'quvchilarni kasblar tasnifi, kasblarda mehnat turlarining ta'rifi mavzusiga oid bilim, ko'nikma va malakalarini rivojlantirish.

Darsning turi:nazariy

Darsda qo'llaniladigan metodlar:
suhbat, "Aqliy hujum",
tushuntirish, rolli o'yin, savol-
javob.

Darsning jihozi:tarqatma
materiallar, ko'rgazmalar,
kompyuter, proyektor, ekran,
slaydlar.

Darsning borishi: 1.Tashkiliy
qism.

- O'quvchilar bilan salomlashib, navbatchilar ma'lumotini tinglash. Sinf tozaligi va o'quv qurollarini nazorat qilish. Vatansparvarlik haqida suhbat o'tkazish.



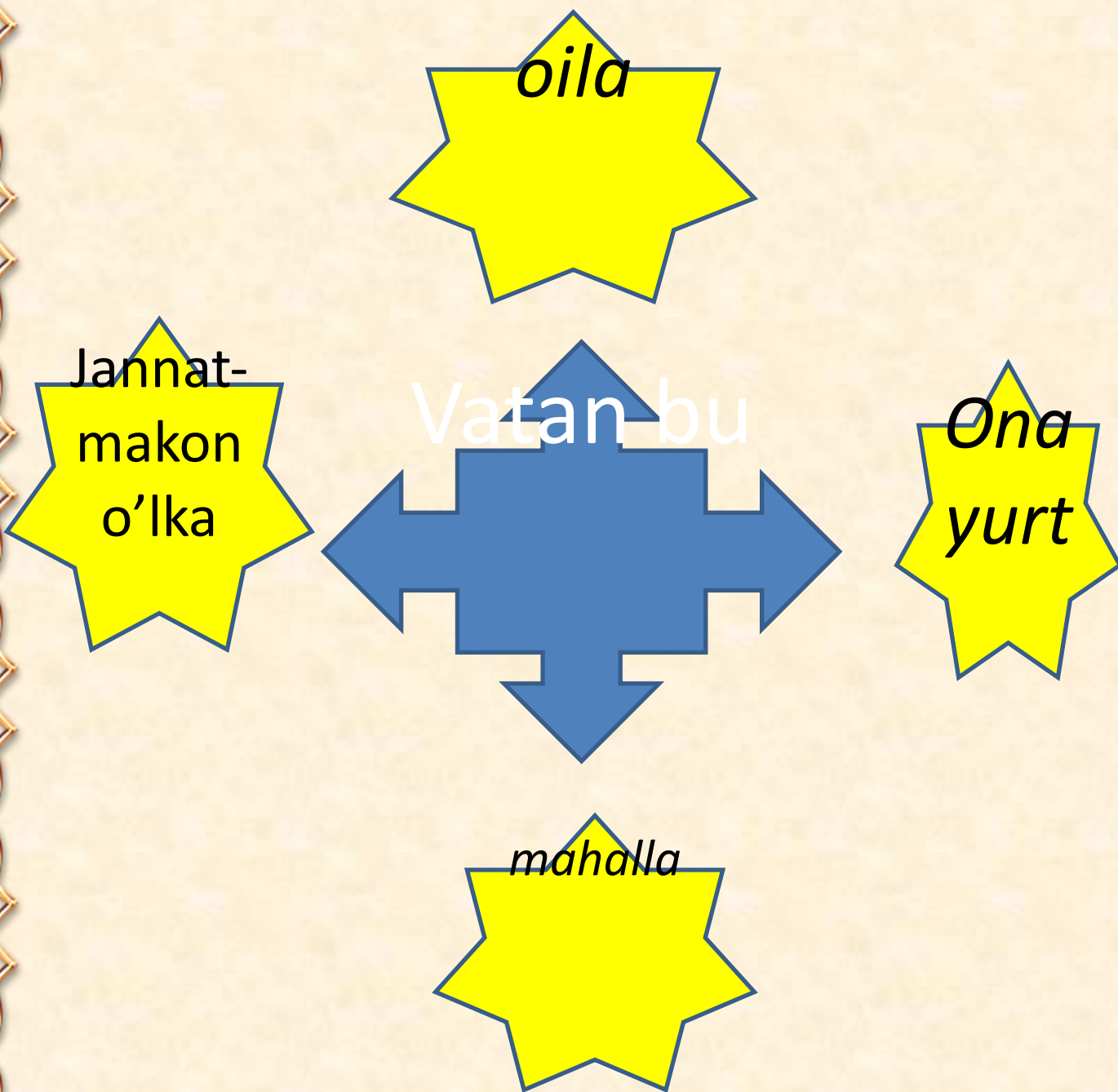

O'tilgan mavzuni takrorlash:

- O'quvchilar 3 guruhga bo'linadi:
- 1-guruh: "Donolar"
- 2-guruh: "Zukkolar"
- 3-guruh: "Bilimdonlar"
- Savollar. (1-guruh)
- 1. "Ta'lim to'g'risida"gi Qonun qachon qabul qilingan?
- 2. "Ta'lim to'g'risida"gi Qonunning maqsadini ayting.
- 3. Texnologiya deb nimaga aytiladi?

Savollar. (2-guruh)

- 1. Uzlüksiz ta'lim tizimida 12-yillik majburiy ta'lim qaysi bosqichlarini o'z ichiga oladi?
- 2. Oliy ta'lim necha bosqichdan iborat?
- 3. Ishlab chiqarishda sanoat necha turga bo'linadi?

Yangi mavzu bayoni:

- Yangi mavzuga kirishda o'quvchilarga kasblar haqida savol beriladi.
- -- Siz kelajakda qaysi kasb egasi bo'lmog'chisiz?
- -- O'qituvchi, shifokor, fermer, tikuvchi, kom- pyuter ustasi, shoira, agronom....

- Bu ishda kasblar tasnifi bizga yaxshi yordam berishi mumkin.
- Kasblar tasnifi uchun har xil belgilarni asos qilib olish mumkin.
- Odam ishlayotgan paytda uning diqqat e'tibori sohaga emas, balki mehnat predmeti (ob'yekti) ga qaratilgan bo'ladi. Mana shu predmetni ishlatib nimanidir qilish kerak. Mehnat predmetiga qarab barcha kasblar 5 ta tipga bo'linadi:
- 1."Odam – tabiat" . Bu yerda mehnatning asosiy yetakchi predmeti – jonli tabiatdir.
- Bu tipga quyidagi kasblar kiradi: urug'shunos, meva-sabzavotshunos, chorvador, zootexnik, agronom, fermer...

- 2. "Odam – texnika ". Bunday kasblar tipida mehnatning asosiy yetakchi predmeti–texnika obyektlari, materiallar, energiya turlaridan iborat bo'ladi. Bunday kasblarga duradgor, to'quvchi, injener- texnolog, stanoklar operatori, arxitektor, payvandlovchi, soatsoz, radiomexanik, aviatsiya uchuvchisi, haydovchi.
- 3. "Odam- odam". Bu yerda asosiy mehnat predmeti odamlardir. Bu kasb egalari faqat odamlar bilan muloqotda bo'ladi. Bularga tarbiyachi, o'qituvchi, iqtisodchi, sotuvchi, eks- kursovot, klub xodimi, dirijyor, shifokor, hamshira, jamoa rahbarlari.

- 4. “Odam – belgili tizim”. Kasblarning bu tipida shartli belgilar , raqamlar, kodlar, tabiiy yoki sun’iy tillar asosiy yetakchi mehnat predmeti hisoblanadi. Hozirgi zamon kishisi belgilar va belgi tizimlari dunyosida-tekstlar, chizmalar, sxemalar, kartalar, jadvallar, formulalar, yo’l belgilari ichida yashaydi. Bu tipdagi kasblar quyidagilarni o’z ichiga olad: tarjimon, dasturchi, hisobchi, injener, kompyuter ustasi, chizmakash.

5."Odam-badiiy obraz.

- Kasblarning bu tipiga badiiy obrazlar, ularning tuzilish usullari yetakchi mehnat predmeti hisoblanadi. Bu tipdagi kasblarga quyidagilarni misol qilish mumkin: modelyer
- Rassom, bastakor, aktyorlar, honandalar, shoirlar, yozuvchilar, teatr aktyorlari.

Darsni mustahkamlash:

Guruhlar bo'yicha savol-javob o'tkazish:

1. Kasblarlarning tiplari haqida gapirib bering?
2. "Odam-tabiat" tipiga kiruvchi kasblarni aytib bering.
3. "Odam-texnika" tipiga kiruvchi kasblar haqida gapiring?
4. "Odam-odam" tipiga kiruvchi kasblar haqida aytib bering.
5. "Odam- belgili tizim " tipiga kiruvchi kasblar haqida gapirib bering?
6. Odam-badiiy obraz " tipiga kiruvchi kasblar haqida gapirib bering?

- **Darsni yakunlash:**
 - a) Uyga vazifa berish: quyidagi tiplarga kiruvchi kasblar haqida ma'lumot yozib kelish.
 - b) baholash: dars davomida guruhlar to'plagan rag'batlar aniqlanadi, faol ishtirok etgan o'quvchilar rag'batlantirilib, baholanadi.

Foydalanilgan adabiyotlar:

- 1. “Yuksak ma’navat- yengilmas kuch” .Islom Abdug’aniyevich Karimov.
- 2. “Internet ma’lumotlari” Ziyonet.net.uz.
- 3. “Mehnat ta’limi darslarini tashkil etish”.
- 8-sinf. I.Karimov. M. Maxsimova. O’. Tohirov. Toshkent 2012 yil.

TARIX FANINI O'QITISHDA PEDAGOGIK TEXNOLOGIYALARNING AHAMIYATI

Mukarrabov Eldor Abduvohidovich

Jizzax viloyati Sharof Rashidov tumani

21-maktab tarix fani o'qituvchisi

Annotatsiya. Mazkur maqolada tarix darslarida pedagogik texnologiyalardan foydalanish haqida fikr-mulohazalar keltirib o'tildi.

Kalit so'zlar: ped texnologiya, ta'lim, tahlil, mashg'ulot, ko'rgazma, tarqatma

Kadrlar tayyorlash milliy dasturining maqsadi ta'lim samaradorligini oshirishga qaratilgan. Bunda ta'lim mazmunining mohiyati eng avvalo mavzuning turli yangicha uslublardan foydalangan holda ochib berilishini, tushuncha va tamoyillarni anglatadi.

Hozirgi kunda ta'lim jarayonida interfaol uslublar (innovatsion pedagogik va axborot texnologiyalari)dan foydalanib, ta'limning samaradorligini ko'tarishga bo'lgan qiziqish, e'tibor kundan-kunga kuchayishi tabiiy. Zamonaviy texnologiyalar qo'llanilgan mashg'ulotlar talabalar egallayotgan bilimlarni o'zlari qidirib topishlariga, mustaqil o'rganib, tahlil qilishlariga, hatto xulosalarni ham o'zlari keltirib chiqishlariga qaratilgan. O'qituvchi bu jarayonda shaxs va jamoaning rivojlanishi, shakllanishi, bilim olishi va tarbiyalanishiga sharoit yaratadi, shu bilan bir qatorda, boshqaruvchilik, yo'naltiruvchilik vazifasini bajaradi. Bunday o'quv jarayonida talaba asosiy figuraga aylanadi.

Pedagog olimlarning yillar davomida ta'lim tizimida

Nega o'qitamiz?

Nimani o'qitamiz?

Qanday o'qitamiz?

savollariga javob izlash bilan bir qatorda qanday qilib samarali va natijali o'qitish mumkin? - degan savoliga ham javob qidirdilar. Bu esa, olim va amaliyotchilarni o'quv jarayonini texnologiyalashtirishga, ya'ni o'qitishni ishlab chiqarishga oid aniq kafolatlangan natija beradigan texnologik jarayonga aylantirishga urinib ko'rish

mumkin, degan fikrga olib keladi. Bunday fikrning tug'ilishi fanda yangi pedagogik texnologiya yo'nalishini yuzaga keltirdi. Bugungi kunda ta'lim muassasalarining o'quv-tarbiyaviy jarayonida pedagogik texnologiyalardan foydalanishga alohida e'tibor berilayotganligining asosiy sababi quyidagilardir: O'quv-tarbiya jarayonida pedagogik texnologiyalarning to'g'ri joriy etilishi o'qituvchining bu jarayonda asosiy tashkilotchi yoki maslahatchi sifatida faoliyat yuritishiga olib keladi. Bu esa o'quvchidan ko'proq mustaqillikni, ijodni va irodaviy sifatlarni talab etadi. Pedagogik texnologiya asosida o'tkazilgan mashg'ulotlar yoshlarning muhim xayotiy yutuq va muammolariga o'z munosabatlarini bildirishlariga intilishlarini qondirib, ularni fikrlashga, o'z nuqtayi nazarlarini asoslashga imkoniyat yaratadi. Hozirgi davrda sodir bo'layotgan innovatsiyon jarayonlarda ta'lim tizimi oldidagi muammolarni hal etish uchun yangi axborotni o'zlashtirish va o'zlashtirgan bilimlarini o'zlari tomonidan baholashga qodir, zarur qarorlar qabul qiluvchi, mustaqil va erkin fikrlaydigan shaxslar kerak. Shuning uchun ham, ta'lim muassasalarining o'quv tarbiyaviy jarayonida zamonaviy o'qitish uslublari-interfaol uslublari, innovatsion texnologiyalarning o'rni va ahamiyati beqiyosdir. Pedagogik texnologiya va ularni ta'limda qo'llanishiga oid bilimlar, tajriba talabalarni bilimli va yetuk malakaga ega bo'lishlarini ta'minlaydi. Pedagogik texnologiya masalalarini va muammolarini o'rganayotgan ba'zi o'qituvchilar, tadqiqotchilar va amaliyotchilarning fikricha, pedagogik texnologiya faqat axborot texnologiyasi bilan bog'liq hamda o'qitish jarayonida qo'llanishi zarur bo'lgan o'qitishning texnik vositalari, kompyuter, proyektor yoki boshqa texnik vositalar. Bizning fikrimizcha, pedagogik texnologiyaning eng asosiy negizi o'qituvchi yoki talabaning belgilangan maqsaddan kafolatlangan natijaga hamkorlikda erishishlari uchun tanlagan texnologiyalariga bog'liq. Har bir dars mavzu, o'quv predmetining o'ziga xos texnologiyasi bor. O'quv jarayonidagi pedagogik texnologiya - bu aniq ketma-ketlikdagi yaxlit jarayon bo'lib, u talabaning ehtiyojidan kelib chiqqan holda bir maqsadga yo'naltirilgan va kafolatlangan natija berishiga qaratilgan pedagogik jarayondir.

Tarix darslarini tashkil etishda yangicha pedagogik texnologiyalar o'rni muhim ahamiyatga ega. Ayniqsa bu borada darslarda axborot texnologiyalaridan foydalangan holda darslarni tashkil etish alohida ahamiyatga ega. Dars mavzusini tushuntirayotganda ma'lum bir davrdagi muhim tarixiy voqelik ko'rsatilsa mavzuning mazmuni yanada aniq o'zlashtirilishiga xizmat qiladi. Masalan: Gannibalning yurishlari Kan jangi, Zama jangi tasvirlangan videolavhalar o'quvchilarga multimedia shaklida ko'rsatilganda yanada o'zlashtirish mukammalroq bo'ladi.

Bundan tashqari, turli xil ko'rgazmalar, tarqatmalardan foydalanib mavzu ustida ishlash ham ijobiy samara beradi. Dars jarayonida ko'pincha yangi mavzu materiallarini tushuntirib berayotganda SWOT metodidan samarali foydalanish mavzuning mazmunini mukammal ochib berishga xizmat qiladi. Shuningdek, dars jarayonida yangi mavzuni test savollari tarzida tayyorlab, o'quvchilar bilan birgalikdan bosma tekstlar bilan ishlash ham yangi mavzuning mustahkam o'zlashtirilishiga xizmat qiladi. Asosiy maqsad o'quvchi shaxsining mavzuni o'zlashtirib olishiga qaratilar ekan, qanday uslub va usullardan foydalanmaylik, asosan, ta'limning sifat samaradorligiga erishishimiz faoliyatimizning asosiy maqsadi bo'lib qolaveradi.

Tarix darslarida zamonaviy pedagogik texnologiyalar o'quvchi bilan birgalikda o'qituvchining ham mavzu ustida yanada mukammalroq ishlashiga olib keladi. O'quv-tarbiya jarayonida pedagogik texnologiyalarning to'g'ri joriy etilishi o'qituvchining bu jarayonda asosiy tashkilotchi yoki maslahatchi sifatida faoliyat yuritishiga olib keladi. Bu esa o'quvchidan ko'proq mustaqillikni, ijodni va irodaviy sifatlarni talab etadi.

Foydalanilgan adabiyotlar

1. Sayidaxmedov N. Yangi pedagogik texnologiya mohiyati. «Xalq ta'limi», 1999 y,
2. Ochilov M. Yangi pedagogik texnologiyalar. o'quv qo'llanma. Qarshi, «Nasaf», 2000 y

BOSHLANG'ICH SINFLARDA BADIY ASARNI TAHLIL QILISHNING AHAMIYATI

Sobirova Zilola Yunusaliyevna

Andijon viloyati Baliqchi tumani 45-umumiy o'rta ta'lim maktabi
boshlang'ich sinf o'qituvchilari

***Annotatsiya:** Respublikamiz mustaqillikka erishgandan so'ng boshlang'ich sinflar uchun yangi dastur va darsliklar yaratildi. O'qish dasturlarida badiiy asarni tahlil qilishga ko'proq ahamiyat berilib, matn ustida ishlash yuzasidan xilma-xil topshiriq turlaridan, texnika vositalaridan foydalanishga ko'proq e'tibor berildi. Mazkur maqolada boshlang'ich sinflarda badiiy asarni tahlil qilishning ahamiyati xususida so'z boradi.*

***Kalit so'zlar:** boshlang'ich sinf, o'qish darslari, badiiy asar tahlil qilish, pedagogik yondashuv.*

Respublikamizda amalga oshirilayotgan ulkan bunyodkorlik ishlari, islohotlar, mamlakatimiz iqtisodiy qudrati oshib borish natijasida jamiyat ijtimoiy sohasining markaziy bo'g'ini hisoblangan xalq ta'limida ham tub islohotlar ro'y bermoqda. U yangilanmoqda, yoshlar ta'lim-tarbiyasini takomillashtirish, ularning mazmunini, uzluksizligini ta'minlab beradigan yangi hujjatlar, pedagogik texnologiyalar, amaliyot uslublari bilan boyib bermoqda.

Boshlang'ich sinflar o'qish darslarida o'quvchilar nutqini o'stirish vositalaridan biri to'g'ri uyushtirilgan qayta hikoyalashdir. Maktab tajribasida to'liq, qisqartirib, tanlab va ijodiy qayta hikoya qilish turlari mavjud. Boshlang'ich sinf o'quvchilari uchun matnni to'liq yoki matnga yaqin qayta hikoyalash ancha oson, boshqa turlari esa nisbatan qiyinroqdir. Qayta hikoyalashda o'qilgan hikoya mazmuni yuzasidan o'qituvchining savoli o'quvchilarni hikoyaning detallari haqida, ayrim voqealar o'rtasidagi bog'lanishning sabab-natijalari haqida fikrlashga qaratilishi lozim. Asar syujetining rivojlanishida qatnashuvchi shaxslar, ularning xatti-harakati asosiy rol o'ynaydi. Bolalar asar mazmunini unda ishtirok etuvchi shaxslar va ularning xatti-harakati, harakterli xususiyatlarini tahlil qilish yordamida yaxshi anglab yetadilar. O'qituvchining savoli asar qahramonlari nima qilgani, ularning u yoki bu xatti-harakatlari qaerda va qanday sharoitda yuz bergani haqida

soʻzlab berishga, voqealarning izchil bayon qilinishiga va oʻzaro bogʻliqlikni yoritishga yoʻnaltirilishi lozim.

Oʻquvchi oʻqilgan asar mazmunini oʻqituvchi savoli yordamida aytib berishida faqat analizdan emas, sintezdan ham foydalanadi: ayrim faktlarni oʻzaro bogʻlaydi (sintezlaydi), bir-biriga taqqoslaydi, ular yuzasidan muhokama yuritadi va xulosa chiqaradi. Koʻpincha boshlangʻich sinf oʻquvchilari qatnashuvchi shaxslar xatti-harakatini yaxshi tushunmasliklari, baʼzan notoʻgʻri yoki yuzasi tushunishlari natijasida asar mazmunini anglab etmaydilar. SHuning uchun ham oʻqituvchi savolni juda oʻylab tuzishi, u bolani fikrlashga, oʻylashga majbur etadigan, qatnashuvchi shaxslarning xatti-harakati, voqealarning bogʻlanishi yuzasidan muhokama yuritadigan, ularni oʻzaro qiyoslashga, ijobiy va salbiy tomonlarini aniqlashga yordam beradigan boʻlishi lozim. Oʻquvchi asarda qatnashuvchilarning xatti-harakatini qanchalik aniq koʻz oldigan keltira olsa, u hikoyaning asosiy mazmunini shunchalik chuqur tushunadi, shunchalik mustaqil qayta hikoya qilib beradi.

Badiiy asar quyidagi muhim metodik qoidalar asosida tahlil qilinadi:

1. Asar mazmunini tahlil qilish va toʻgʻri, tez, ongli, ifodali oʻqish malakasini shakllantirish bir jarayonda boradi.

2. Asarning gʻoyaviy-tematik asoslarini uning obrazlari, sujet chizigʻi, qurilish va tasviriy vositalarini tushuntirish oʻquvchilarning shaxs sifatida umumiy kamol topishiga, bogʻlanishli nutqning oʻsishini taʼminlaydi.

3. Oʻquvchilarning hayotiy tajribasiga tayanish asar mazmunini ongli idrok etishning asosi va uni tahlil qilishning zaruriy sharti hisoblanadi.

4. Sinfda oʻqish oʻquvchilarning bilish faoliyatini aktivlashtirish va atrof muhit haqidagi bilimlarni kengaytirish vositasi hisoblanadi.

Asarni tahlil qilishda uning hissiy taʼsirini ham hisobga olish zarur. Oʻquvchi matnni oʻqibgina qolmay, muallif hayajonlangan voqeadan hayajonlansin. Matnni tahlil qilishda oʻquvchilarda fikr uygʻonsin, ularda estetik didni tarbiyalasin.

Boshlangʻich sinflar “Oʻqish kitobi”da turli janrdagi badiiy va ilmiy-ommabop maqolalar berilgan. Sizga maʼlumki, badiiy asarda hayot obrazlar orqali aks ettiriladi. Uning markazida inson, uning tabiat va jamiyatga munosabati turadi. Badiiy asarda borliqni, voqelikni obrazlar vositasida tasvirlash, obʼektiv mazmun va subʼektiv

bahoni aniq materialda berish haqidagi qoidalar metodika uchun katta nazariy-amaliy ahamiyatga ega. Birinchidan, asar ustida ishlashni muallifning asarida tasvirlangan voqealarga munosabati o'qituvchining diqqat markazida turadi. O'quvchilar voqelikni obrazlar orqali tasvirlashning o'ziga xos xususiyatlarini asta tushuna boshlaydilar. Ikkinchidan, har qanday badiiy asarda aniq tarixiy voqelar tasvirlanadi. Asardagi voqealarga tarixiy yondoshilgandagina asarga haqqoniy baho berish mumkin. Uchinchidan, yozuvchining hayoti va qarashlari bilan o'quvchilarning yoshlariga mos ravishda tanishtirish maqsadga muvofiq. To'rtinchidan, badiiy asarni tahlil qilishda o'quvchilarni asarning g'oyaviy yo'nalishini tushunishga o'rgatish muhimdir.

Psixolog olimlarning ko'rsatishicha, badiiy asarni idrok etish uchun uni tushunishning o'ziga yetarli emas. Asarni idrok etish murakkab jarayon bo'lib, asarga, unda tasvirlangan voqelikka qandaydir munosabatning yuzaga kelishini o'z ichiga oladi. Kichik yoshdagi o'quvchilar adabiy qahramonga ikki xil munosabatda bo'ladi.

1. Adabiy qahramonga emotsional munosabat.
2. Elementar tahlil qilish.

Asarda qatnashuvchi shaxslarga baho berishda o'quvchilar o'z shaxsiy tushunchalaridan foydalanadilar. Qahramonning boshqa fazilatlarini baholash uchun ularda so'z boyligi, tajriba yetishmaydi. O'qituvchining vazifasi o'quvchilar payqay olmagan sifatlarni ko'rsatish va o'quvchilar nutqiga kiritishdir. Yana bir narsaga e'tibor berish maqsadga muvofiq:

1. O'quvchilar asar qahramoniga munosabatlarini ifodalashda u harakat qilgan sharoitni hisobga olmaydilar.

2. Qahramonning nima uchun shunday qilishi kerakligini tushunolmaydilar, uning uchun maqsadga muvofiq ish olib borishlari zarur.

Badiiy asar ustida ishlash murakkab jarayon bo'lib o'qituvchi o'qish darslarining ta'lim-tarbiyaviy vazifalari badiiy asarning o'ziga xos xususiyatlari va o'quvchilarning tayyorgarligini hisobga olishni taqozo qiladi.

Badiiy asarda barcha komponentlar o'zaro bog'langan bo'ladi. Asarda obrazlar rivojlanib boradi. Voqealar rivojlanib borgan sari qahramonlarning yangi-yangi

tomonlari ochila boradi. Bu xususiyatlari asar ustida ishlashda uni yaxlit o'qishni, idrok etishni, ya'ni sintezni talab qiladi. Asar boshidan oxirigacha o'qilgandan so'ng analiz qilinadi, so'ng yana yuqori sifatli sintezga o'tiladi. Asarni o'qishga kirishishdan oldin o'quvchilarni badiiy asarni o'qishga tayyorlash lozim bo'ladi.

Foydalanilgan adabiyotlar

8. Akbarova R.T. «Bolalarni usimliklar bilan tanishtiruvchi didaktik o'yinlar»
9. Boymurodov N Amaliy psixologiya T.: 2008 y- 316 b.
10. Jo'rayev S. , F.Qodirov "Kichkintoylar nutqini o'stirish" T.: 2005 y.
11. Ivanov P.I. M.Zufarova "Umumiy psixologiya" T.: 2008 y

СПЕЦИФИКА РАБОТЫ С УСЛОЖНЕННЫМИ ВАРИАТИВНЫМИ СИНТАКСИЧЕСКИМИ КОНСТРУКЦИЯМИ В 7-9 КЛАССАХ

Маматкулова Мавжуда Шакировна

Учитель русского языка, Сырдарьинская область, город Гулистан,
школа №16

Аннотация: При обучении правилам грамматики на уроках русского языка необходимо грамотно использовать педагогические технологии. В частности, необходимо правильно объяснить синтаксические структуры. Эта статья объясняет это.

Ключевые слова: 7-9 классы, русский язык, синтаксис, педагогическое мастерство.

Повышение эффективности урока – предмет постоянной заботы учителей и методистов. Недаром в своих Законах, Указах, Постановлениях о школе Правительством урок оценивается как основная форма организации учебной работы в школе. Известно, что на девятой сессии Олий Мажлиса Республики Узбекистан (29 августа 1997 года) были приняты Законы об Образовании и Национальная программа подготовки кадров. В Законе об Образовании определены правовые основы обучения, воспитания профессиональной подготовки граждан. Закон направлен на обеспечение конституционного права каждого на образование, выделяет основные принципы государственной политики в области образования: гуманистический, демократический характер обучения и воспитания; непрерывность и преемственность образования; обязательность общего и среднего специального профессионального образования.

Существует особая, отличающаяся от предложения синтаксическая единица, которая предназначена для выражения сложной, относительно независимой в составе окружающего контекста, законченной мысли. Это ССЦ. Под ССЦ понимается замкнутая группа предложений, объединенных тесной логической и синтаксической связью и представляющих собой более полное сравнительно с предложением развитие мысли. Такие группы объединяются в одно целое также единством темы сообщения, которое по отношению ко всей теме сообщения является микротемой.

Несмотря на многообразие микротем, при построении ССЦ наблюдается тенденция к соблюдению единства их композиционно-смысловой структуры: 1) начало ССЦ, представляющего собой начало мысли (зачин); 2) среднюю

часть, представляющую собой развитие мысли-микросистемы; 3) концовку – подведение итога в развитии микротемы. По существу, ССЦ – это небольшие произведения, из которых складывается сообщение в целом. ССЦ разграничиваются паузами, более значительными, чем паузы между самостоятельными предложениями.

Внешним средством объединения предложений в СЦ является интонация. В качестве средств предложений в структуре СЦ могут использоваться также сочинительные союзы и, а, но, да, однако, зато, или, либо.

Важным средством связи предложений в СЦ является единство временных форм глаголов-сказуемых, что относит содержание этих предложений к одному временному плану и способствует установлению более тесного смыслового единства. Тому же способствуют формам вида. Одним из основных средств связи самостоятельных предложений в СЦ выступает их общая структурно-смысловая соотнесенность. Она сходна с теми видами соотнесенности, которые существуют в бессоюзных и сложносочиненных предложениях отдельных типов и опирается на них.

Параллельная связь основывается на соотношениях одинакового или сходного синтаксического строения предложений. Например: Крошками кирпича натрамбована аллея. Посыпаны желтым песком боковые дорожки. Грохочут тяжелые танки по земле гудят мощные самолеты в воздухе. Цепная связь приближается к подчинительной, поскольку в этом случае каждое последующее предложение соотносится прежде всего с отдельными словами или сочетаниями слов предыдущего.

Она ближе к тому виду связи, который характерен для бессоюзных сложных предложений неоднородного состава распространительного значения (и соответствующим сложносочиненным предложениям). Цепная связь отражает последовательное развитие мысли (во втором предложении распространяется содержание одного из слов или сочетаний зачина, в третьем – содержание одного из слов второго предложения и т.д).

Например: 11 февраля на железнодорожную станцию прибыл наш груз. Его сопровождал Василий Николаевич Мищенко... С ним прибыли и наши собаки... Сложными (усложненными) синтаксическими конструкциями называются сложные предложения с различными видами союзной и бессоюзной связи. Это: 1) сочинения и подчинения. Татьяна Афанасьевна подала брату знак, что больная хочет уснуть, и все вышли потихоньку из светлицы, кроме служанки, которая снова села за самопрялку.

! \ О
Что , и которая

2) Сочинение и бессоюзная связь. Например: Через час явилась возможность ехать: метель утихла, небо прояснилось, и мы сразу отправились. -
-----: -----,-----,и-----.

3) Подчинение и бессоюзная связь. Например: Когда сигарку сворачивать стал, пальцы у него сразу не послушались: махорка с листика сыпалась, и листик тот никак сворачиваться, не хотел.

----: -----,и ----- !

Когда 4) Сочинение, подчинение и бессоюзная связь одновременно , например: И он стал рассказывать, почему не вышло. Кругом все уже было заминировано, и для того чтобы прорваться в Сальково, оставалась только узкая полоса в нескольких десятках километров с двух сторон железной дороги.

-----: -----,и -----
1 ----- 1
Почему для того чтобы

Совместно с учителями делаем анализ учебников для 7-9 классов. Находим упражнения с усложненными конструкциями, ищем приемлемые методические приемы для осознанного изучения их учащимися и приходим к выводу: в программе более высокие требования предъявляются к формированию мысли в процессе беседы, полемики или продуцированию монологического текста. В частности: - аргументированное изложение мысли в полемике и споре путем приведения целого ряда фактов, выводов и заключений, сделанных из анализа этих фактов; - обобщение высказываний собеседника, подведение итога по обсуждаемому вопросу, изложение конкретных предложений по решению вопроса с учетом правильного предвидения перспективы решения вопроса. Предъявляется для полного или

сокращенного устного пересказа текст объемом 300750 слов. По тексту дается больше творческих заданий, таких, как: - обобщение фактов, изложенных в тексте, выводы из них; - обобщение фактов по тому или иному вопросу, полученных из разных источников (прочитанной литературы, передач радио и телевидения, просмотренных фильмов)., изложения своего мнения по ним, изложение своей позиции, своего взгляда на перспективу вопроса. Устные творческие сочинения по картине, подробное изложение событий, свидетелем которых был, или устный репортаж с места происшествия и т.п. И обучение всему этому достигается через усложненные конструкции.

ЛИТЕРАТУРА

1. Шанский Н.М. Современный русский язык. Москва...2002 г.
2. Умумий урта таълимнинг давлат таълим стандарти ва уқув дастури. 5 сон, 1999й.
3. Учебники русского языка для 7 - 9 классов.

ONA TILI VA ADABIYOT DARSLARINI INTEGRATIV YONDASHUV ASOSIDA TASHKIL ETISHNING NAZARIY ASOSLARI

Rashidova Shahnoza Ulug'bekovna

Buxoro viloyati G'ijduvon tumani 43-sonli umumiy o'rta ta'lim maktabi

ona tili va adabiyot fani o'qituvchisi

Annotatsiya: Integratsiya go'yoki bilim berishda zarur emasga o'xshaydi, biroq u insonning dunyoni kengroq tushunishi uchun bir yo'l bo'lib, u orqali o'quvchilar dunyoqarashi kengayadi: til, san'at, tarix, musiqa, adabiyotning qonuniyatlarini chuqur anglaydi, aloqadorlikni bilib oladi. Maqolamizda ona tili va adabiyot darslarini integrativ yondashuv asosida tashkil etishning ahamiyati haqida bayon etiladi.

Kalit so'zlar: ona tili, adabiyot, integrative yondashuv, innovatsion usullar.

Integratsiyali darslarni tashkil qilish uchun o'qituvchi darsga tayyorgarlik ko'rishda o'quvchilarda faollikni oshirish yo'llarini, mavzuni o'tish modellarini, mashg'ulot jarayonida foydalanish lozim bo'lgan vositalarni, usullarni aniqlab oladi. Bu ishlarni amalga oshirishda mavzuga oid izchil talablar qo'yilishi lozim. Buning uchun o'qituvchi darsning kengaytirilgan rejasini tuzib, shu reja asosida ish olib boradi. O'quvchilar mustaqil fikrlash orqali individual ravishda izlanadilar, natijada tafakkur qobiliyatlari rivojlanadi.

Metodist B.Ziyomhammadov va Sh.Abdullaevalar o'quv jarayoni texnologiyasi alohida olingan bitta darsga, bitta mavzuga yoki o'quv predmetining bir qismiga, butun o'quv predmetiga tuzib chiqilishi lozimligini ta'kidlab, uning 5 ta tamoyili borligini ko'rsatadi.

Birinchisi - muayyan dars, mavzu, qism, o'quv predmetidan kutilgan asosiy maqsadni shakllantirib olish;

ikkinchisi-darsni yoki o'quv predmetini modullarga ajratib, har bir moduldan kutilgan maqsad va modullar ichida hal qilinishi lozim bo'lgan masalalar tizimini aniqlab olish;

uchinchisi - modul ichida test savollarini tuzib chiqish;

to'rtinchisi - maqsadlarga yetish usullarini aniqlash,

beshinchisi – bir butunlik tamoyiliga asoslanib, dars qismlari orasidagi zaruriy bog'liqliklar va fanlararo aloqalarga alohida e'tibor qaratish hisoblanadi.

Integratsiya tafakkur o'zlashtirish uchun imkoniyat, sharoit yaratib beradi. Integratsiya-o'quvchi bilan individual ishlash va uni faollashtirishning muhim vositasi. Fanlararo aloqani darslarda tashkil qilish natijasida o'quv fanlarining soni kamayib, samarasi puxta bo'ladi, tahsil oluvchilarni mustaqil ishlashga jalb etish oson kechadi. Integrativ darslarni tashkil qilish orqali munozara qildirish, fantaziya qila olishga o'rgatish, guruhlararo musobaqa, savol-javoblar tashkil qilish mumkin. Bunday zamonaviy dars turlarini qo'llashdan asosiy maqsad o'quv jarayonida tinglovchilar faoliyatini faollashtirish, o'quv materialini o'zlashtirishning yuqori darajasiga erishishdan iborat. Ana shunday texnologiya o'quvchilarda dunyoni o'zgartirish tasavvur qilishga o'rgatadi, amaliyotni hayot bilan bog'lashga, nazariy qoidalarni so'zma-so'z yodlamaslikka, shaxs va jamiyat uyg'unligini anglashga, fikrlar rang-barangligiga erishishga, nostandart tafakkur qilishga, shuningdek, o'z-o'zini rivojlantirish yo'llarini tushunishga imkon yaratadi. Ta'lim samaradorligini oshirish uchun integratsiya holatidagi dastur va darsliklar yaratilishi lozim.

Pedagog U.Musaev integratsiyaning quyidagicha turli darajalarini taklif etadi: mavzularni ketma-ket taqdim etish asosidagi integratsiya, bunda o'quv materiallarini bayon qilishda konsentrizm prinsipiga amal qilinadi, ya'ni oldingi o'quv-materiali keyingisini to'ldiradi. A.Nurmonov boshchiligidagi mualliflar guruhi tomonidan yozilgan "Hozirgi o'zbek adabiy tili" darsliklarida ham mavzular o'rta maktab dasturlarida berilgan materiallarni kengaytirgan holda, shuningdek, boshqa fanlar bilan aloqada o'rgatishga mo'ljallangan.

Tajribadan shu narsa ma'lum bo'ladiki, o'quv fanlari va mavzularni integratsiyalashning ilmiy, pedagogik asoslarini ishlab chiqish natijasida ta'lim samaradorligi oshadi hamda ortiqcha kuch, zo'riqish sarflanishlarining oldi olinadi. Bugundagi ta'limning maqsadi barcha imkoniyatlarini yuzaga chiqara oladigan ijodkor shaxsni tarbiyalashdan iborat. Ana shu maqsadni amalga oshiradigan-tizim ichida o'zgarishlar qilishni taqozo etadigan "innovatsion" tushunchadir. Bu tushuncha "yangilik" ma'nosini bildirib, ta'lim islohotlarida nazarda tutilgan ta'limda totalitarlikdan demokratik ta'lim tizimiga o'tish, shaxsning qiziqishlari, qobiliyatini hisobga olish, ta'limni insonparvarlashtirish, ta'lim tizimini jamiyatning iqtisodiy sharoitlarga moslashtirish, bilimlarni chuqur o'zlashtirishni ta'minlaydigan ta'lim tizimini shakllantirishga sharoit yaratish kabilarni hisobga olish zarur.

O'quvchilar topshiriqlarni bajarish jarayonida voqea va hodisalarni, ularning izohi, isbotini yagona bir tizimga soladi, xulosa chiqaradi, umumlashtiradi, xayol va fantaziya qila oladi. O'quvchilar mustaqil fikr yuritish, mustaqil so'zlashga o'rgatish uchun ma'lumotlarni qabul qilish darajasiga ko'ra aniqlash mumkin. Buning uchun o'quvchi shaxsini rivojlantirishga qaratilgan topshiriqlar berish o'rinlidir:

1. She'r tarkibidan atamalarni aniqlash, ularning xususiyatlarini ta'riflash.
2. She'rni tashkil etuvchi qismlar orasidagi bog'lanishlarni anglab yetish.
3. She'rda aks ettirilgan, ammo o'quvchiga ma'lum bo'lgan obye'ktlar orasidagi bog'lanishni aniqlash.
4. She'rni nasriy yo'l bilan bayon etish, ilmiy xulosalar chiqarish kabilar talab etilishi lozim.

Bunday topshiriqlar o'quvchi shaxsiga yo'naltirilgan ta'lim jarayonini to'g'ri tashkil etish uchun imkoniyat yaratadi. Nazariy tahlil, amaliy kuzatishlar amalga oshadi. O'quvchilar topshiriqlarni bajarish jarayonida voqea va hodisalarni, ularning izohi, isbotini yagona bir tizimga soladi, xulosa chiqaradi, umumlashtiradi, xayol va fantaziya qila oladi. Ma'lumki, har qanday fan o'ziga yaqin bo'lgan fanlarning ta'sirida yuzaga keladi va ular bilan birgalikda rivojlanadi. Ona tili bosqichlarda to'plangan bilimlarni o'ziga xos ravishda jamlagan falsafa fanidan keyinchalik, xususan, uyg'onish davrida, insoniyat bilimlarining rivojlangan sharoitida mustaqil fan tarmoqlari ajralib chiqa boshlagan, natijada fanlarni tabaqalashtirish jarayoni boshlanib, bu, o'z navbatida, maktab o'quv predmetlari orasida, shuningdek, olamning predmet va hodisalarning o'rtasidagi mavjud bo'lgan tabiiy dialektik aloqalarni ham buza boshladi. Bu esa tabiatdagi narsa va hodisalarning o'zaro bog'liqligi va o'zaro munosabatlari haqidagi o'quvchilar tasavvurini toraytirish kabi sxolastik bilimlarga olib keladi.

Ona tili o'qituvchisi predmetlararo ichki bog'lanishda birinchi navbatda uzviylikni ta'minlashi lozim. Predmet mavzulari o'zaro uzviy bog'lanib, oddiydan murakkabga, osondan qiyinga qarab borish tamoyili asosida yangi mavzuni oldin o'tilgan mavzular bilan bog'lab olib borishdir. Bu tadbirlar fanlararo bog'lanishning ma'lum bo'lgan uch turi, ya'ni yangi mavzuni o'tishdan oldin, yangi mavzuni o'rganish jarayonida va yangi mavzuni o'tib bo'lgandan so'ng bog'lash usullaridan foydalanib amalga oshiriladi.

Ona tili ta'limidagi tashqi bog'lanish esa uning boshqa turdosh va turdosh bo'lmagan sohalar va fanlar bilan bo'lgan o'zaro bog'lanishni bildiradi. Bu borada ona tili fani adabiyot, ona tili, geografiya, vatan tuyg'usi, milliy istiqlol g'oyasi va manaviyat asoslari, davlat va huquq asoslari, informatika, fizika, matematika, kimyo, biologiya, iqtisodiy bilim asoslari fanlari bilan o'zaro bog'lanadi va mavjud bilimlar umumlashgan holda tasniflanadi.

Foydalanilgan adabiyotlar

4. Uzviylashtirilgan Davlat ta'lim standarti va o'quv dasturi Ona tili Adabiyot O'zbek tili (5 – 9 sinflar). – Toshkent, 2010.
5. Umumiy o'rta ta'limning davlat ta'lim standarti / O'zbekiston Respublikasi qonun hujjatlari to'plami. 2017-yil.
6. Roziqov O.v.b. Ona tili didaktikasi. – T: Yangi asr avlodi nashriyoti, 2005.

O'QUVCHILARNING BILISH QOBILIYATINI RIVOJLANTIRISHDA KOMPOZITSION FAOLIYAT DARSLARINING TARBIYAVIY AHAMIYATI

Botirova Shoxidaxon Odiljonovna

**Andijon mediata'lim texnikumi, chizmachilik tasviriy va amaliy san'at
fani o'qituvchisi**

***Annotatsiya:** Tasviriy san'at mashg'ulotlari o'quvchilarning fikrlash qobiliyatlarini, ko'rganlarini, o'rganganlarini yodda saqlanishi, ijodiy tushunchalarini, badiiy did, estetik his-tuyg'ularini orttiradi. Maqolamizda o'quvchilarning bilish qobiliyatini rivojlantirishda kompozitsion faoliyat darslarining tarbiyaviy ahamiyati haqida so'z boradi.*

***Kalit so'zlar:** tasviriy san'at, bilish qobiliyati, kompozitsion faoliyat.*

Tasviriy san'at darslarida bilish qobiliyatlarini rivojlantirish va borliqni idrok etish o'quvchilarning estetik idroki, didi, mazkur sohaga doir tushunchalari, tasavvur va xotiralarni o'stirishda muhim rol o'ynaydi. Borliqni idrok etish mashg'ulotlari odatda mavzuli kompozitsiyalarni bajarishdan oldin o'tkazilib, unda tabiatdagi va tevarak-atrofdagi nafislik va go'zallikni ko'ra bilish, idrok etish natijasida olingan tassurotlardan amaliy badiiy-ijodiy faoliyatlarda foydalanish nazarda tutiladi. Shuningdek, tabiatga qilingan sayohat jarayonida zarur hollarda ayrim ob'ekt va hodisalarni qalam, bo'yoq va boshqa badiiy materiallar yordamida xomaki rasmlari ham ishlanadi.

Kompozitsion faoliyat o'z mazmuniga ko'ra uch qismga bo'linadi.

1. Rangtasvir kompozitsiyasi.
2. Dekorativ kompozitsiya.
3. Haykaltaroshlik kompozitsiyasi.

Kompozitsion faoliyat o'quvchilarda badiiy-ijodiy qobiliyatni, o'z fikr va taassurotlarini rasmda obrazli qilib tasvirlash hamda badiiy didni o'stirishni maqsad qilib qo'yadi. Rangtasvir kompozitsiyasi mashg'ulotlari tevarak-atrofdan olingan ko'rinish va hodisalarni uning barcha janrlarida (manzara, turmush, natyurmort, tarixiy, animalistik, afsonaviy, marina) amaliy ishlar shaklida bajarishni nazarda

tutadi. Bu amaliy ishlar bevosita yorug'soya, rangshunoslik, perspektiva yuzasidan olib boriladigan nazariy bilimlar bilan bog'liq holda amalga oshiriladi. Bunday amaliy mashg'ulotlarda bolalar naturani kuzatish, (qoralama, ranglama, uzoq davom etadigan rasm ishlash) xotiradan, tasviriy san'at asarlaridan olgan bilim va malakalarga tayangan holda ish olib boradilar. O'quvchilar tanlangan mavzuga ko'ra uning elementlarini qog'oz yuzasida bir-biriga bog'liq holda joylashtirish, yaxlit kompozitsiyani hosil qilish, mavzu mazmuniga mos keladigan kompozitsiyani topish uchun bir qancha xomaki ishlar, eskizlar ishlaydilar.

Kompozitsiya tuzishda bolalar obrazlarning tipik belgilarini tanlab olib, qismlarning o'rnini almashtirib, qo'shimcha detallar kiritish orqali kompozitsiya mazmunini boyitish kabilarga alohida e'tibor beradilar. Unda kompozitsiyaning bir butunligi, qismlarni, shakllarni, ranglarni xillashtirish va ular o'rtasidagi bog'lanish va kontrastlik, asardagi hamma vositalarning bosh g'oyaga bo'ysindirish kabi qonun va qoidalar hisobga olinadi.

Rangtasvir kompozitsiyasi darslarida o'quvchilar bo'yoqlar bilan tasvirlash, tasvirda asosiyini bo'rttirib ko'rsatish, tasvirda uzoq-yaqinlikni ifodalashda perspektiva qoidalariga amal qilishni o'rganadilar.

Dekorativ kompozitsiya mashg'ulotlarida badiiy-bezak ishlarida foydalaniladigan yo'lsimon, kvadrat, to'rtburchak, doira naqshlar, ochiq va yopiq naqshlar, nomoyon naqsh namunalaridan ko'chirish va mustaqil ijodiy ishlarni o'rganadilar. Bu ishlar bevosita buyum bezagi bilan bog'liq holda amalga oshiriladi. Shuningdek, taklifnoma, tabriknomalar tayyorlash kabi amaliy ishlar ham bajariladi. Milliy va chet el xalqlarining liboslari uchun eskizlar tayyorlanadi, tabiiy shakllarni stilizatsiyalash yuzasidan mustaqil ishlar olib boriladi. Dekorativ kompozitsiya mashg'ulotlarida halq ertaklari, hikoyalar, dostonlar, she'rlar mazmuniga eskizlar ishlash katta o'rinni egallaydi. Bunda bolalar kitoblarni ichki va tashqi (muqova) bezagiga doir (bosh bezak, yakuniy bezak, zarhal harf, illyustratsiya) ishlarni bajaradilar.

Dekorativ ishlarda o'quvchilar buyumlarning vazifalari, ularning shakli, bezak elementlarining o'zaro bog'liqligi haqida elementar tushunchalarga ega bo'ladilar

hamda yuksak mahorat bilan tasvirlangan narsalarni didsiz, palapartish ishlangan narsalardan farq qilishni o'rganadilar. Dekorativ kompozitsiya darslarida bolalarga har qanday naqshlarning elementlari tevarak-atrofdagi narsa va hodisalardan olingani haqida tushuncha beriladi. Binobarin, naqsh ishlash mashg'ulotlarida rasm ishlovchi real shaklni o'zgartirishi, uni soddalashtirishi, unga yangi elementlarni qo'shishi mumkinligini o'rganib oladi. Shu bilan birga o'quvchilar turli xalqlarning bugungi dekorativ-amaliy san'ati hamda dizayn san'ati bilan tanishadilar. Dizayn ishlarida bolalar dazmol, choynak uchun taglik, quticha, libos uchun bezak eskizi, televizor, kreslo, engil avtomobilni yangi markasi eskizlarini ishlash bilan shug'ullanadilar.

Haykaltaroshlik kompozitsiyasi mashg'ulotlarida odam, hayvon, qushlarning alohida haykallari, sport, hayvonot olami mavzularida, xalq ertaklari asosida tasviriy ijodiy ishlar bajariladi. Dekorativ haykaltaroshlik o'quvchilarda turli dekorativ bezakli rel'eflar va o'yinchoq haykallar ishlash orqali maxsus bilim hamda malakalar hosil qiladi. O'zbek xalq kulolchilik san'ati an'analari asosida "Toychoq", "Qo'zichoq", "Bo'taloq" kabi o'yinchoq haykalchalar ishlanadi. Fantastik mavzularda, dev, ajdarho, kentavr, suv parisi, xumo qushi kabilarni dekorativ haykallari ijodiy tarzda bajariladi. Bunday mashg'ulotlarda bolalar stek bilan ishlash, loy yoki plastilinni dumaloqlash, bosib yapaloqlash, silliqlash, cho'zish usullarini o'rganadilar.

Haykaltaroshlik mashg'ulotlarida ikki xil ish uslubi mavjud bo'lib, ularning birinchisi alohida-alohida loy yoki plastilin bo'laklarini bir-biriga yopishtirish orqali haykal ishlash bo'lsa, ikkinchisi yaxlit loy bo'lagiga stek bilan ishlov berish orqali haykal ishlashdir. Bularni bolalar yakka yoki guruh bo'lib bajaradilar. Kompozitsiyalardagi obrazlar soniga qarab, guruhdagi bolalar soni kam yoki ko'p bo'lishi mumkin.

Xulosa qilib aytganda, tasviriy san'at bo'yicha mashg'ulotlar o'quvchilarning ijodiy qobiliyatining o'sishi, dunyoqarashining shakllanishiga yordam beradi, insonni har tomonlama takomillashtiradi va fikr doirasini kengaytirib, hayotni va borliqni bilish tushunchalarini rivojlantiradi, go'zallikka intiluvchan kayfiyat beradi.

Foydalanilgan adabiyotlar

1. Boymetov B, Abdirasilov S. Chizmatasvir. O'rta maxsus kasb-hunar kolledjleri uchun o'quv qo'llanma.T., 2004
2. Tolipov, N. Abdirasilov S.Oripova N. Rangtasvir . 2006
3. Hasanov R. Amaliy bezak san'ati mashg'ulotlari metodikasi. O'quv qo'llanma.-T: 2003.
4. Hasanov R. Tasviriy san'atni o'qitish metodikasidan amaliy mashg'ulotlar. O'quv qo'llanma. 1,2 qismlar. – T:TDPU, 2006.

GEOGRAFIYA TA'LIMIDA ILMIY TADQIQOT ISHLARINI TASHKIL ETISH MUAMMOLARI

Abdulaziz Gapporov Abaziddinovich

**Farg'ona viloyati Marg'ilon shahar 4-sonli umumta'lim maktabi
geografiya fani o'qituvchisi**

Latofat Gapporova Odiljon qizi

**Farg'ona viloyati Marg'ilon shahar 31-sonli umumta'lim maktabi
geografiya fani o'qituvchisi**

***Annotatsiya:** Geografiya ta'limi metodikasining rivojlanishi yangi o'qitish metodlarini ishlab chiqish, majmualarni takomillashtirish, ilg'or metodlarni qo'llash bilan bog'liq. Mazkur muammolarni hal qilish qo'p jihatdan pedagogik tatqiqotlarda qo'llanadigan metodlarga bog'liq. Maqolada ushbu ilmiy tadqiqotlardan foydalanishning ahamiyati borasida bayon etiladi.*

***Kalit so'zlar:** geografiya, ilmiy tadqiqot, tadqiqot usullari.*

Geografiya ta'limi metodikasi bo'yicha tadqiqot ishlarini olib borishni dastlabki manbai bo'lib O'zbekiston Respublikasining ta'lim to'g'risidagi qonuni, kadrlar tayyorlashning milliy dasturi va boshqa hukumat qarorlari asos bo'lib hisoblanadi. Har qanday fanda ham tadqiqod metodlarini ishlab chiqish va tatqiqotlar olib borish metodologiya va ilmiy tadqiqod metodlari tushunchalari bilan bog'liq Metodologiya – bu borliqni bilish va o'zgartirish metodlari haqidagi ta'limotdir. Ilmiy tadqiqod metodlari – bu tadqiqod olib borish usullaridir. Geografiya ta'limi metodikasida ilmiy tadqiqot metodlari ikkita katta guruhga bo'linadi: eksperimental- empirik va nazariy metodlar; Eksperimental- empirik usullar pedagogik tatqiqotlar bosqichida qo'llaniladi, nazariy usullar esa yig'ilgan ma'lumotlarni umumlashtirish va nazariyalar tuzish bosqichida qo'llaniladi.

Geografiya ta'limini rivojlanishini dastlabki bosqichlarida asosan eksperimental- empirik usullar qo'llanilgan. Ammo XX- asrning 2- yarmidan boshlab geografiya ta'limi metodikasining nazariy jihatlarini rivojlanishi oqibatida u xususiy didaktika faniga aylandi. Metodik tatqiqotlarda nazariy usullar va ularning alohida qismlari keng qo'llanila boshlandi. Masalan, tizimli- tarkibli yondoshish, bilimlarni mantiqiy didaktik tahlil i, o'quv materialini tarkibiy- mantiqiy va mantiqiy tushuncha tahlili. Tatqiqot usullarini tanlash qo'yilgan maqsad va vazifalardan kelib chiqadi. Masalan, muammoning dolzarbligi, maqsad va vazifalarni aniqlash va boshqalar mavjud ilmiy adabiyotlarni nazariy tahlil qilishni talab etiladi.

Nazariy tatqiqot usullariga adabiyotlarni tahlil qilish, statistik- matematik, tarixiy, qiyosiy va tizimli usullar kiradi. Adabiyotlar bilan ishlash usuli. har qanday

ilmiy ish shu sohada e'lon qilingan adabiyotlarni o'rganish, tahlil qilish va umumlashtirish bilan boshlanadi. Mazkur usul yordamida boshqa tatqiqotchilar tomonidan olingan ma'lumotlar to'planadi va o'rganiladi va umumlashtiriladi. Geografiya ta'limi metodikasida quyidagi sohalar bo'yicha ma'lumotlar to'planadi va tahlil qilingadi: ta'lim bo'yicha davlat tomonidan chiqarilgan qonunlar, qarorlar va boshqa xujjatlar; bilish nazariyasi bo'yicha falsafiy adabiyotlar o'rganiladi; mantiq, psixologiya va didaktika bo'yicha ma'lumotlar o'rganiladi va tahlil qilinadi: o'qitish metodikasi bo'yicha e'lon qilingan ilmiy ishlar alohida tahlil qilinadi; Adabiyotlar **tahlil** i amalga oshirilgandan so'ng o'rganilayotgan muammoning dolzarbligi, **o'rganil-** may qolgan jihatlari aniqlanadi.

Statistik- matematik metodlar. O'qitish metodikasi bo'yicha olib borilgan tatqiqotlar natijalarini hisobga olish va ularni umumlashtirish maqsadida qo'llaniladi. Miqdoriy ko'rsatgichlarni tanlash ularni tartibga keltirish va tahlil qilish metodik tatqiqotlarda katta ahamiyatga ega. Chunki ular juda ko'p pedagogik tatqiqotlarning o'lchami hisoblanadi. Miqdoriy ko'rsatgichlar yordamida tarbiya va o'qitishda qo'llaniladigan pedagogik vositalarning qanchalik foydaliligini aniqlash mumkin.

Qiyosiy usul. Mazkur usul yordamida fandagi va maktab geografiyasidagi bilimlar tizimi, o'qitish jarayonida qo'llaniladigan metodlar, o'quv vositalari, baholash usullari, dars turlari tanqidiy nuqtai nazardan tahlil qilinadi. Bu esa tatqiq qilinayotgan muammoni umumiy va o'ziga xos xususiyatlarini ochib berishga imkon beradi.

Tarixiy usul. Mazkur usul yordamida o'rganilayotgan metodik muammoning rivojlanishini o'ziga xos xususiyatlari ochib beriladi. Bundan tashqari ma'lum bir muammoni ayrim davrlarda rivojlanishini ham ochib beradi.

Tizimli- tuzilish usuli. Bu umumiy fanlararo tadqiqot usuli bo'lib XX- asrning 70- yillaridan boshlab ilmiy- tatqiqot ishlarida keng qo'llanila **16** boshlandi. Mazkur usul bir butun bo'lgan geografik borliqni eng muhim xususiyatini ochib berish va uni tarkibiy tuzilishining darajalarini aniqlashdan iborat.

Geografiyani o'qitish metodikasida mazkur usul yordamida ma'lum bir tizim tizimchalarga bo'linadi. Geografiya o'qitish metodikasida o'quv materiali tizim sifatida qaraladi, uning tarkibiy qismlari esa tizimchalar sifatida qaraladi. Tizim- tuzilish usullarini tarkibida mantiqiy- tuzilish tahlili mavjud. Mazkur usul yordamida o'quv materialining tuzilishi va ularni bayon etilishining ketma- ketligi aniqlanadi. Mazkur usul bir butun geografik borliqni tuzilishini tatqiq qilishga imkon beradi va undan alohida qismlarni ajratishga va ular orasidagi bog'liqliklarni ochishga yordam beradi.

Eksperimental- empirik usullar. Mazkur usullarga asosan maktab tajribasini o'rganishga yo'naltirilgan usullar kiradi. Ular kuzatish, anketa, maktab xujjatlarini tekshirish usullari va pedagogik eksperiment kiradi. *Kuzatish* – eng keng tarqalgan pedagogik tatqiqot usuli hisoblanadi. Mazkur usul pedagogik jarayonni bilishni eng muhim usullaridan biri hisoblanadi. Har qanday o'qituvchi darsni kuzata bilish qobiliyatiga ega bo'lmog'li lozim. Kuzatish metodikasi tuzilishi, mazmuni, turi, kuzatish texnikasi o'rganilayotgan muammoni mohiyati va xususiyatlari, tatqiqot metodlariga bog'liq. Kuzatish turli xil bo'ladi, ular dasturi, tashkil qilinishi va maqsadiga ko'ra ma'lum bir guruhlariga bo'linadi. Kuzatish ob'ektlari o'quv ishlari usullari, darslarda o'quvchilarni tashkil qilish, uyga vazifa berish, o'qitish metodlarini va vositalarini tanlash hisoblanadi.

So'rovnoma (anketa) usuli. Mazkur usul geografiya ta'limida keng qo'llaniladi. Bunda turli metodik ma'lumotlar uchun ma'lum bir yo'nalishda ma'lumotlar yig'iladi. So'rovnomaning mazmuni o'quvchilar, o'qituvchilar va metodistlar uchun alohida ishlab chiqiladi. Masalan, iqtisodiy va ijtimoiy geografiya predmeti bo'yicha o'qituvchi uchun so'rovnoma mazmuni o'qitish metodlarini takomillashtirish bo'yicha quyidagicha bo'lishi mumkin:

1.O'quvchilarni faoliyatini tashkil qilishda qanday usullardan foydalanasiz:

- a) yangi mavzuni o'qitishda;
- b) o'quvchilar bilmini tekshirishda;

2.Sizni darslaringizda ko'proq qaysi metod asosiy bo'lib hisoblanadi?

3.Sizni darslaringizda VIII- IX sinf o'quvchilarning ishlari nimasi bilan farqlanadi:

- a) karta bilan ishlanadi;
- b) darslikdagi rasmlar bilan, jadvallar bilan;

4.O'quvchilar qobiliyatini qanday vositalar va usullar bilan rivojlantirasiz;

5.O'quvchilarni bilish faoliyatini qaysi darajada tashkil qilasiz;

- a) bilimlarni tayyor holda berasizmi?
- b) materialni faqat bir qismini o'zingiz tushuntirasiz?
- c) mavzuni o'quvchilar o'zlari mustaqil o'zlashtirishadi.

Pedagogik eksperiment. Pedagogik tadqiqotlar eng keng tarqalgan usullardan biri hisoblanadi. Uning yordamida har bir o'qitish metodlarni afzalliklarini aniqlash mumkin. I.S.Matrusov fikricha, pedagogik eksperiment deganda nazorat qilinayotgan va hisobga olinayotgan sharoitda tadqiq qilinayotgan pedagogik jarayonlarni kuzatishga imkon beradigan ilmiy jixatdan tashkil qilingan ta'lim va tarbiya tajribasidir. Pedagogik eksperimentning maqsadi o'rganilayotgan voqea va

hodisalarni qonuniyatlarini aniqlash, u yoki bu metodik masalani mohiyatini ochib berishdir.

Tajriba ishlari yordamida yoki ishlab chiqarilgan usullar o'quv jarayoniga qanday ijobiy ta'sir qilgani aniqlanadi. Qisqa qilib aytganda pedagogik eksperiment natijasida olingan nazariy xolatlarni amalda qo'llash mumkinligini aniqlashga yordam beradi. Buning uchun o'qitish eksperimental va asosiy sinflarda bir vaqtning o'zida olib boriladi. Demak, tajriba ishlari eksperimental tadqiqotlar asosida yaratilgan metodik tizimlarni samaradorligini tekshirish vositasidir.

Foydalanilgan adabiyotlar

1. Vaxobov X., Abduraxmonov B., Eshpo'latova N. Umumta'lim va o'rta maxsus ta'lim muassalarida geografiya ta'limining o'rni va tuzilishi. O'zbekiston geografiya jamiyati axboroti, 25 jild, T.2003
2. Barinova I.I. Uchebnik i texnologiiya protsessa obucheniya. Geografiya v shkole, 1990, №5.
3. Barinova I.I. Sovremenniy urok geografii. Geografiya v shkole, 2000 №6.



“TASDIQLAYMAN”

2-maktab rahbari :

_____ F.M.Axmadjanova

*Toshkent viloyati Yangiyo'l shahar
Xalq ta'limi bo'limi tasarrufidagi
2-umumiy o'rta ta'lim maktabi
boshlang'ich sinf o'qituvchisi
Fozilova Surayyo Abduganiyevnaning
o'qish fanidan 1-soatlik ochiq dars
ishlanmasi.*

**Mavzu: Kitobdan yaxshiroq
do'st yo'q jahonda.**

SINF:4

FAN: O'QISH

Mavzu: Kitobdan yaxshiroq do'st yo'q jahonda.

Mavzu: Kitobdan yaxshiroq do'st yo'q jahonda.

Mavzuga oid tayanch tushunchalar: Hikoya, ertaklar.

Soatlar soni: 1 soat

Mavzuning qisqacha ta'rifi: dars o'quvchilarni , to'g'ri so'zlikka, fahm-farosatlilikka o'rgatadi

O'quv jarayonini amalga oshirish texnologiyasi:

Dars turi: yangi tushuncha va bilimlarni shakllantiruvchi dars.

Dars metodlari: suhbat , ko'rgazmalilik, tushuntirish, maqollar.

Dars jihozi: darslik, mavzuga oid rasmlar, didaktik va tarqatma materiallar, multimediali ilovalar.

Nazorat: o'quvchilarning darsda faolligi kuzatilib, hisobga olib boriladi

Baholash: O'quvchilar bilimi reyting mezonlari asosida baholanib, dars oxirida e'lon qilinadi.

Darsning maqsad va vazifalari

Maqsadlar:

Ta'limiy: o'quvchilarni "Kitobdan yaxshiroq do'st yo'q jahonda" mavzusi bilan tanishtirish, to'g'ri so'zlik va halollik haqida ma'lumot berish, og'zaki va yozma nutqini o'stirish, mustaqil fikrlashga o'rgatish **TK2:** mavjud axborot manbalariga (kitob, telefon, kompyuter) foydalana olish; **FKI:** og'zaki va yozma matnlar mazmuniga to'g'ri baho bera bilish ;

Tarbiyaviy: o'quvchilarni ziyraklik, topqirlik, tadbirkorlik qobiliyatlarini o'stirish, milliy va umuminsoniy qadriyatlarni e'zozlash va ularga amal qilish ruhida tarbiyalash. **TK5 :** umuminsoniy qadriyatlarni e'zozlash va amal qilish.

Rivojlantiruvchi: o'quvchilarning bog'lanishli nutqini o'stirish, lug'at ustida ishlash, o'z xatti-harakati, fikr-mulohazalariga tanqidiy yondasha olish, o'zini nazorat

qila bilish, og'zaki va yozma matnlar mazmuniga to'g'ri baho bera bilish, mustaqil fikrlash qobiliyatlarini rivojlantirish. **FK2:** asar mazmunidan ta'sirlana olish;

Dars jarayoni va texnologiyasi

Ishning nomi	Bajariladigan ish mazmuni	Metod	Vaqt
<i>1-bosqich Tashkiliy qism</i>	O'quvchilar davomati aniqlanadi. Sinf o'quvchilariningdarsga tayyorgarligi tekshiriladi.	Suhbat	2 daqiqa
<i>2-bosqich Ehtiyoj (refleksiyalarni aniqlash)</i>	Dars shiori tanlanadi. Dars davomida rioya qilish lozim bo'lgan qoidalar belgilanadi.	Suhbat	2 daqiqa
<i>3-bosqich Darsning borishi</i>	1.Otgan darsni so'rab baholash, o'qish malakalarini tekshirish 2. Test topshiriqlari yechiladi 3. Maqollar 4. Dam olish daqiqasi	Savol-javob Izlanish Izlanish Suhbat Namoyish	4 daqiqa 5 daqiqa 10 daqiqa 8 daqiqa
<i>4-bosqich Mustahkamlash</i>	1 “ Sahna ko'rinish ” usulidan foydalanib, hikoyani ochib berish 2. “ Kitobxon boshqotirmasi ” o'yini 3.” Sardorlar bellashuvi ” 4. O'qituvchi savollariga javob topiladi.	Izlanish Izlanish Suhbat	5 daqiqa 5 daqiqa 5daqiqa 2 daqiqa
<i>5-bosqich Dars yakuni va baholash</i>	O'quvchilarning darsda ishtiroki hisobga olinib,reytingi e`lon qilinadi. Dars yakunlanadi.	Baholash	2 daqiqa
<i>6-bosqich Uyga vazifa berish</i>	Sinfdan tashqari o'qish	Tushuntirish	1 daqiqa

Darsning borishi:

I.Tashkiliy qism.

Salomlashish

O'qituvchi:

-Salom o'g'il-qizlarim,

Ko'zlari yulduzlarim

O'quvchi: Salom ustoz –muallim,

Berguvchi bizga ta'lim.

O'qituvchi:Har narsadan xabarchi

Sinfda kim navbatchi?
Ushbu kunning hisobin,
Menga aytib berguvchi

O'quvchi: Sinfda men navbatchi

Tayyor barcha o'quvchi

Bugun hafta kunining
Oltinchisi bo'libdi
Olloh ushbu kuniga
Katta nazar solibdi
Yaxshilik farishtasi
Yer yuzida qolibdi
Barcha yaxshi yumushlar
Ezgu niyat orzular
Ushbu kunning o'zida
Ijobat ham bo'libdi.

O'qituvchi: Yashang, aziz bolalar,
Bog'dagi gul-lolalar.
Qalay sog'-omonmisiz?
Saboqqa tayyormisiz?
Bugungi sabog'imiz
Kitob haqida bo'lar
Kim faol qatnashsa gar,
Bahoning zo'rin olar.

O'quvchi: Bolajonlar! Muhtaram Prezidentimiz Shavkat Mirziyoyevning tashabbusi bilan yurtimizda yoshlarning kitob o'qish madaniyatini oshirishga e'tibor kuchaymoqda. Ulug' alloma Abduraxmon Jomiy bejizga "Kitobdan yaxshiroq do'st yo'q jahonda" deya yozmagan. Bugungi darsimizni musobaqa tarzida o'tkazamiz. O'quvchilarni uch guruhga bo'lib, ularni

1. Kitobxonlar
2. Bilomdonlar
3. Zukkolar.

Musobaqa darsimiz quyidagi shartlar asosida o'tkaziladi.

- 1-shart: "Kitobim-oftobim"
- 2-shart: "Men o'qigan kitob"
- 3-shart: "Maqollarni davom ettiring"
- 4-shart: "Kitobxon boshqotirmasi"
- 5-shart: "Sardorlar bellashuvi"

1-shart: Har bir guruh bizni kitob haqida she'r va buyuk allomalarning kitob haqidagi fikrlari bilan tanishtiriladi. Marhamat, shartni "Kitobxon" guruhi boshlab beradi.



1-o'quvchi:Kitob- insonga olamni tanitadio'zligini anglatadi.

2-o'quvchi:Kitob-insonning dunyoqarashini rivojlantiradi,so'z boyligini oshiradi.

3-o'quvchi:Kitob-inson tarafidan yaratilgan eng bebaho ixtirodir.

4-O'quvchi:Kitob-dunyodagi bor bilimlarni o'rgatuvchi beminnat ustoz.

5-O'quvchi:Kitoblar darslik ertak fantastic, ilmiy, tarixiy kabi turlarga bo'linadi.

6-O'quvchi:Kitob mutolasi dunyodagi eng zavqli mashg'ulotdir.

7-O'quvchi:Kitob insonning bir umrlik do'sti, eng yaqin sirdoshidir.

8-O'quvchi:Hayotimiz oynasi

Bilimlarning onasi

Buyumlar durdonasi-

Menga o'rgatgan odob

Bu kitobdir, bu kitob!

Aks etgan nur-u osmon,

O'tmish kelajak zamon.

Unda she'r ertak, doston

Har savolga bir javob

Bu kitobdir, bu kitob.

Mazmunlari xilma-xil,
Aqlinga qo'shar aql.
Do'stimdir juda ahil
Fan yo'lida nur, oftob
Bu kitobdir, bu kitob.

Doimo menga sirdosh
Yo'limda yaqin yo'ldosh.
Also bo'lmaydi adash
Fazilati behisob,
Bu kitobdir, bu kitob!

O'qituvchi: -Endi navbat "Bilimdon" guruhiga.

1-o'quvchi:-Yaxshi kitobni o'qish- dunyoning eng dono kishilari suhbatida bo'lish demak.

2-o'quvchi:-Kitob shu paytgacha insoniyat tomonidan kashf qilingan ixtirolar ichida eng ulug'idir.

3-o'quvchi:Kitoblar kutubxonalarda tartib bilan saqlanadi.Kutubxona forscha "kitoblar uyi" kitoblar saqlanadigan joy degan ma'nolarni bildiradi.

4-o'quvchi:Kitob-ko'zimizning nuri, qalbimiz gavharidir.

5-o'quvchi:Kitob insonni yuksaklikka ko'taradigan beqiyos qanot

6-o'quvchi:Amir Temur bobomiz "Kitob barcha bunyodkorlik", yaratuvchanlik va aql-idrokning, hayotni o'rgatuvchi murabbiyidir" deganlar.



7-o'quvchi: Kitob ko'rmagan kalla
Giyoh unmagan dala

8-o'quvchi: O'rganar avval odob
Kitob o'qigan bola
Yuzi bo'ladi oftob,
Kitob o'qigan bola.

Hurmat qilar kattani,
Kichiklar jon-u tani,
Bajaradi va'dani-
Kitob o'qigan bola.

Suhbati xo'p serma'no,
Yurish-turishi a'lo
Olur faqat "besh" baho
Kitob o'qigan bola.

Har fursati o'lchoglik
Unda bor vaqti choqlik.
Qilsak also chatoqlik
Kitob o'qigan bola.

O'qituvchi: -Endi navbat Zukkolar guruhiga.



1-o'quvchi: Qadimdan ota-bobolarimiz kitobni e'zozlashgan. Uning varaqlarini yirtib, iflos joylarga qo'yish gunoh sanalgan.

2-o'quvchi: Kitob shubhasiz sakkizinchi mo'jizadir.

3-o'quvchi: Ilmdan yaxshiroq xazina bo'lmas,
Qo'lingdan kelganча tega olsang bas.

4-o'quvchi: Kitob bizning do'stimiz,
Buni unutmang also.

Kitob koni xazina
Dur va olmosdan a'lo

5-o'quvchi: Ilm-u hikmat onasi,
Mo'jiza har donasi
Bilimdan yaxshilik kut
Doim kitobni do'st tut.

6-o'quvchi: Kitob juda ko'p insonlarning mehnati samarasidir. Shuning uchun undan ehtiyot bo'lib foydalanish zarur.

7-o'quvchi: Kitob-bebaho boylik.

8-o'quvchi:Osmonlarda yurganlar,
Oltin saroy qurganlar.
Ne beray deb turganlar
Bolaga kitob bering.

Bola oqqush oq kaptar
Dunyolardan bexabar
Yovuzlik topmay habar
Bolaga kitob bering.

Qing'ir yo'lga kirmasdan
Peshonaga urmasdan
Kimdir pichoq bermasdan
Bolaga kitob bering.

Ko'zi ochiq ko'rmasdan
Shayton yo'ldan urmasdan
Otadan yuz burmasdan
Bolaga kitob bering.

Ko'zlarin ochish kerak
G'aflatdan qochish kerak
Qanot chiqarish kerak
Bolaga kitob bering.

Xazina-yu jahon-u
Kichik Abu-Rayhon-u
Sizga qarab hayron-u
Bolaga kitob bering.

Buxoriy sarvarin-u
Termiziy anvarin-u
Mahmud Zamahsharin-u
Bolaga kitob bering.

Navoiyni bilsin-u
Yoningizga kelsin-u
Baxtli bola bo'lsin-u
Bolaga kitob bering.

O'qituvchi:Rahmat ta'rif zo'r bo'ldi.
Sizlardan ko'nglim to'ldi.



O'qituvchi:3-shartda har bir guruh uchun 3 tadan maqol beriladi, o'quvchilar maqollarni davom ettirishlari lozim.

1-guruhga

- Kitob-xazina.....(bilim-boylik)
 - Kitobsiz aql-.....(qanotsiz qush)
 - O'qishdan to'xtagan.....(o'sishdan to'xtaydi)
- 2-guruhga
- O'qigan-olim.....(o'qimagan-o'ziga zolim)
 - Yuz yil yashang....(yuz yil o'rgan)

- 3-guruhga
- Yoshlikda olingan bilim.....(toshga o'yilgan naqshdir)
 - Bilimli kishi o'zar.... (bilimli kishi to'zar)
 - Bilgan o'qir..... (bilmagan to'qir)

O'qituvchi: 4-shartda “Kitobxon boshqotirmasi” o'tkaziladi.

1.“Chin so'z mo'tabar” degan

Qaysi dono bobomiz? (Alisher Navoiy)

2. “Jannat bulog'i” ismi

Qaysi shoira opamiz? (Kavsar Turdiyeva)

3. Qay abidning asarida
Cho'pon Bunyod timsoli?

(Hamid Olimjon)

4. “Yaxshilarga o'xshasam”
Qaysi shoir kitobi?

(Po'lat Mo'min)

5. Ayting qay shoir yozgan
“Tugmacha” dek eng zo'r sh'er

(Qudduz Muhammadiy)

6. Qay adib biz uchun yozgan
Ilk kitobin “Ona yer”?

(Anvar Obidjon)

7. “Sehrli qalpoqchani ”
Kim yozgan bering javob?

(Xudoyberdi To'xtaboyev)

8. Adib kim Olatog'dan
Eng ko'p so'z ochgan bizga?
Kitobxon bo'lsangiz gar
Javobi tayyor sizda

(Tursunboy Adashboyev)

O'qituvchi: 5 shartda guruh sardorlari bellashadilar. Sardorlar navbati bilan she'r aytishadi. Oxiri qolgan sardor g'olib bo'ladi.

Guruhlarning umumiy ballari e'lon qilinadi, g'olib guruh taqdirlanadi. O'qituvchi: -Aziz bolajonlar! Bugungi darsimizda kitob bebaho boylik ekanini bilib oldik. Kitob barcha davrlarda bolalarning dunyoni anglashi do'st orttirishi, hayotda o'z o'rnini topishida ko'mak bo'lib kelgan. O'tkir Hoshimov aytganidek "Dunyoning sakkizinchi mo'jizasi" bo'lmish kitobni seving, qadrlang va o'qing.

-Rahmat , o'g'il-qizlarim,
Ko'zlari yulduzlarim.
Sizga deyman "Tasanno!"
Bahoni qo'ydim a'lo.
Bo'lingiz ahil-inoq,
Bilimdon, zukko, quvnoq.
Yurtni yurtdoshni seving,
Har ishda o'rnak bo'ling.
Xayr darsimiz tamom,
Bo'lingiz sog'-u omon!

МЕДИЦИНСКАЯ ТЭРМИНОЛОГИЯ

Расулова Нилуфар Абдувоссиевна
Ферганский Институт Общественного
Здоровья и Медицины
кафедра Языков, учитель Английского
nilufar_rasulova@inbox.ru
+998905565722

Annotation: It is known that in current medical terminology two characterizing it phenomena are observed. They are 1) well-defined and standardized at the international level anatomical nomenclature and 2) fast-paced nonstandardized terminology for certain clinical branches. While in the past medical terms were created morphologically by means of derivation and compilation of Latin and Greek formative components, at present time syntactic method is dominating, which implies the formation of complex terms, that later turn into acronyms and abbreviations.

Key words: Concepts , suffix, root, prefix, antonym, homonym

Аннотации: В настоящее время в медицинской терминологии наблюдаются два характеризующие ее явления: 1) точно отработанная и унифицированная на международном уровне анатомическая номенклатура и 2) быстро развивающаяся нестандартизированная терминология отдельных клинических отраслей. Хотя в прошлом медицинские термины формировались морфологически посредством деривации и составления латинских и греческих словообразовательных компонентов, в настоящее время преобладает синтаксический способ, подразумевающий формирование сложных терминов, которые впоследствии превращаются в аббревиатуры.

Ключевые слова: Концепций, суффикс, корень, префикс, антоним, омоним

Каждая отрасль человеческого знания или науки должна создавать свою собственную терминологию, соответствующую ее потребностям в общении и выражении. Медицинская терминология предназначена для точного выражения сложных концепций и идей мира медицины. Он также призван унифицировать

критерии. Каждый термин должен иметь уникальное значение, принимаемое научным сообществом, что способствует обмену информацией на международном уровне.

Медицинские термины обычно состоят из радикалов (корня), которые являются основной частью термина, дополненных префиксами и суффиксами, происходящими из греческого и латинского языков.

Основные процессы образования новых слов - это производное и сочинение.

Деривация может быть:

С префиксом: используйте греческие и латинские префиксы.

Суффикс: также называется прогрессивным, в нем используются суффиксы существительных, образующие существительные, а также прилагательные и глагольные суффиксы, образующие глаголы.

Парасинтетический: он состоит из одновременного использования в одном слове префикса и суффикса.

Регрессивный: найдите простое слово от производного.

Состав может быть: Путем сопоставления: слова соединяются с дефисом или без него, без каких-либо изменений.

Путем агглютинации: происходит изменение одного или обоих слов.

Большинство медицинских терминов можно разбить на одну или несколько частей:

Корень: это примитивный ключевой элемент слова, придающий ему значение или центральную идею.

Радикальный: это часть слова, лишенная суффиксов, это может быть сам корень или быть связанным с другим элементом.

Префиксы: элементы или частицы, предшествующие радикалу, изменяющие его значение. Большинство из них - это предлоги или наречия.

Суффиксы: элемент или частицы, отложенные до радикальных производных того же слова. Они могут быть именными (существительные и прилагательные) или словесными.

Desinence (окончание или завершение, особенно флективное окончание слова): элементы в конце слова, указывающие на номинальное изменение (пол, число) или словесное (способ, время, число, лицо и т.д.).

Корень, префикс и суффикс концепция

I. Корень

Помните, что ткани, органы и части человеческого тела всегда корни.

Мы начнем с изучения того, как формируются слова. У всех слов есть корень, который является их основой. Посмотрим на примеры:

транс / растение / ar im / растение / ar su / растение / ar

Основа или корень этих слов - растение

миндалина / миндалина / эктомия

Основание или корень - миндалина (миндалина)

Мы определяем корень как общее ядро различных форм слова.

В некоторых случаях корень может иметь две и более форм.

Посмотрим на примеры:

аден - адено (ганглий)

В слове аден / итис корень - аден

В слове адено / пати корень - адено

Мы также можем найти слова, имеющие более одного корня, которые мы называем составными словами. Например:

а) гастро | войти | itis - (воспаление желудка и тонкой кишки)

б) носорог | глотка - (часть глотки, которая сообщается с носом [ноздрями])

а) гастро (желудок) и энтер (тонкий кишечник) являются корнями.

б) носорог (нос) и глотка (канал) - корни.

Мы можем изменить значение слова, добавляя частицы, которые помещаются перед корнем или за ним.

II. Префиксы

Префиксы - это короткие слова, один или два слога. Как правило, это предлоги или наречия, которые ставят перед словом, изменяют его значение.

Префиксы к частицам, которые помещаются перед корнем, несколько примеров:

сообщение | родные.

пост (после) + натальный (корень означает рождение).

хеми | грудь.

hemi (средний) + thorax (корень, означающий верхнюю часть туловища).

III. Суффиксы:

Суффикс - это конечная буква или слог, которые добавляются к корню, изменяя или усиливая его значение. Если суффикс начинается с согласной, а корень оканчивается на согласную, необходимо добавить соединительную гласную, обычно - о.

Мы называем суффиксами частицы, расположенные за корнем:

от | это.

от - ото (корень и означает ухо) + itis (воспаление).

гастр | Алгия.

gastr (корень означает желудок) + algia (боль).

Слова, содержащие более одного префикса:

an (нет) + iso (равно) + cogia (зрачок)

Анизокория: неравенство размеров зрачков.

Слова, которые включают префикс и суффикс:

пан (целая) + пазуха (придаточные пазухи носа) + itis (воспаление)

Пансинусит: воспаление всех носовых пазух.

dis (сложный) + less (месяц) + grea (расход)

Дисменорея: затрудненные или болезненные менструации.

Слова, содержащие префикс после основы

артерио (артерия) + склер (затвердевший) + остеохондроз (дегенеративное состояние).

Артериосклероз: уплотнение артериальных стенок.

Слова, содержащие суффикс перед корнем

Одино (боль) + фагия (есть)

Одинофагия: боль при глотании или еде

Синонимы. Антонимы. Паронимы. Омнимы. Эпонимы

Поскольку существует два языка (греческий и латинский), из которых происходит большинство частиц, составляющих медицинские термины, мы можем выразить одну и ту же мысль, используя части слов или термины с разным написанием. Начнем с того, что они собой представляют:

Синонимы:

(без; союза и имени; имени). Это термины разных Священных Писаний, но одинакового значения.

Примеры:

- algia и odinia оба суффикса означают боль.
- пери и окружность оба приставки означают около.
- digi и dactile оба корня означают палец или пальцы.

следовательно, мы делаем вывод, что:

- algia и odinia - синонимы.
- пери и циркум являются синонимами.
- digi и dactile являются синонимами.

Антонимы:

(анти; против и онама; имя). Мы называем антонимами термины, имеющие противоположное или противоположное значение.

Примеры:

- Микро (маленький).
- Гипер (много).
- В - эндо (внутри).

Следовательно, мы делаем вывод, что:

- Микро и макро - антонимы
- Гипер и икота - антонимы
- En, endo и hecto - антонимы

Паронимы

(для; рядом и онама; имя). Мы называем термины, которые имеют похожее написание, но разное значение, паронимами.

Примеры:

- селезенка (орган).
- сонная артерия (шейная артерия).
- inter (между).

Следовательно, мы делаем вывод, что:

- селезенка и сосуд - паронимы.
- сонная и околоушная - паронимы.
- интер и интра - паронимы.

Омонимы:

(гомо; равный и онама; имя). Мы называем омонимами термины, которые имеют одинаковое написание, но разные значения.

Примеры:

- brachi (рука) / - braqui (короткий).
- пневмо (воздух) / - пневмо (легкое).
- in (внутри) / - in (отрицание).

Следовательно, мы делаем вывод, что:

- braqui и braqui - омонимы.
- пневмо и пневмо - омонимы.
- in и in являются омонимами

Правила формирования медицинских терминов

Следующие правила пригодятся вам в любое время:

Сформируйте слово.

Прочтите значение слова.

1. Правило 1

Примерно в 90% случаев часть слова, которая указана первой, пишется последней.

Пример: воспаление желудка.

Воспаление - - - - / itis

Желудок / - - - -

Воспаление желудка gastr / itis

2. Правило 2

Как правило, когда речь идет об органах или частях тела,

Слова формируются в том порядке, в котором они появляются (но первая указанная часть все еще пишется в конце)

Пример: исследование или трактат о заболеваниях желудка и кишечника.

Исследование болезней - - - - / logy

желудка желудка / - - - - - / - - -

кишечник - - - - / целый / - - - -

исследование желудка и кишечника Gastro / entero / logía

3. Правило 3

В большинстве медицинских терминов прочтение его значения следует начинать с частицы, написанной в конце слова.

Пример: головная боль (что означает головная боль).

Алгия боль (из)

Голова Келафа

Список литературы:

1. Медицинская терминология, Т.С. Публикация Университета Анадолу №: 2525, Публикация факультета открытого образования №: 1496, Эскишехир, июнь 2012 г.
2. Основная информация об общественном здравоохранении, Мюневвер Бертан, Чагатай Гюлер, книжный магазин Гюнеш, 1997 г.
3. Whitmore I. Anatomical terminology in modern medical education. XVIth International Symposium on Morphological Sciences Abstracts Book; Sun City, South Africa; 2001. 38.
4. Whitmore I. Terminologia Anatomica-International Anatomical Terminology, Thieme, Stuttgart: Federative Committee on Anatomical Terminologia; 1998.

BOSHLANG'ICH SINFLARDA TA'LIM METODLARI VA ULARNING AHAMIYATI

Rahmonova Hayotxon Axtamjon qizi

Farg'ona tumani 49-sonli umumta'lim maktabi boshlang'ich sinf o'qituvchisi

Annotatsiya: Bugungi kunda ta'lim jarayonida dars samaradorligini yanada oshirishning asosiy shartlaridan biri bu metodlarni to'g'ri qo'llay olishdir. Mazkur maqolamizda boshlang'ich ta'limda qo'llaniladigan metodlar hamda ularning ta'lim sifatini oshirishdagi roli xususida bayon etiladi.

Kalit so'zlar: boshlang'ich sinf, ta'lim metodlari, pedagogik mahorat.

O'qitishdan ko'zlanadigan maqsad bu davlat ta'lim standartlarida belgilangan bilim va ko'nikmalarini o'quvchiga yetkazishdan iborat. Qachonki o'quvchi tomonidan bilim qabul qilinsa va tushunib yetilsa yoki o'quvchi malaka oshirish uchun mo'ljallangan topshiriqlarni amalda namoyish etib bera olsagina, o'qitish muvaffaqiyatli kechdi, deb hisoblasa bo'ladi.

Ma'lumki, ta'lim olish (ma'lumot olish) jarayoni – bu ma'naviy va aqliy qobiliyatlarni tizimli rivojlantirib borish, bilim va tushunchalarni shakllantirish va olingan bilimdan foydalana olish qobiliyatini tarkib toptirishdan iborat jarayondir. Bu jarayon ta'lim oluvchining o'zi orqali yoki boshqa birov- ta'lim beruvchining ko'magida amalga oshirilishi mumkin. Ta'lim olish jarayoni esa turli xil metodlarga(usullarga) tayangan holda kechadi.

Metod – grekcha “metodos” so'zidan olingan bo'lib, izlanish yoki bilish yo'li, nazariya, ta'limot ma'nosini anglatadi. Ta'lim metodini(usulini) - ta'lim oluvchi va ta'lim beruvchining ma'lum maqsadga qaratilgan, birgalikdagi faoliyatini tashkil qilishning muayyan tizimga va tartibga solingan yo'l-yo'rig'i sifatida ta'riflash mumkin. Ta'lim modelini, esa bir yoki bir nechta ta'lim metodlari yordamida amalga oshiriladigan ta'lim jarayoni amalga oshirish tuzilmasi, deb qarashimiz mumkin.

Ta'lim metodi - bu ta'lim oluvchi va ta'lim beruvchining ma'lum maqsadga qaratilgan, birgalikdagi faoliyatini tashkil qilishning muayyan tizimga solingan yo'l-yo'rig'i. “Metod” yunoncha so'z bo'lib “yo'l” ma'nosini anglatadi. Ta'lim metodi

ta'lim jarayonida o'qituvchi va o'quvchilarning aniq maqsadga erishishiga qaratilgan birgalikdagi faoliyatlarining usulidir.

Ta'lim metodlari o'qitishning o'z oldiga qo'ygan maqsadlariga erishish usullari hamda o'quv materialini nazariy va amaliy jihatdan yo'naltirish yo'llarini anglatadi. O'qitish metodlari ta'lim jarayonida o'qituvchi va o'quvchi faoliyatining qanday bo'lishi, o'qitish jarayonini qanday tashkil etish va olib borish kerakligini hamda shu jarayonda o'quvchilar qanday ish-harakatlarni bajarishlari kerakligini belgilab beradi.

Metodlar bir qancha asosiy guruhlardan iborat bo'lib, ularning har biri o'z navbatida kichik guruhlar va ularga kiruvchi alohida metodlarga bo'linadi. O'quv bilish faoliyatining tashkil etilishi, o'quv axborotlarining uzatilishi, qabul qilinishi, anglab olinishi, yodda saqlanishi, o'zlashtirilgan bilimlarning amaliyotda qo'llanilishini ta'minlash, amaliy ko'nikma va malakalarni shakllantirishga xizmat qilishiga ko'ra ta'lim metodlarini quyidagi guruhlarga ajratish mumkin:

- verbal (o'quv axborotlarni so'z orqali uzatish va eshitish orqali qabul qilish metodlari yoki og'zaki metodlar – hikoya, ma'ruza, suhbat va boshqalar);
- o'quv axborotini ko'rgazmali uzatish va ko'rish orqali qabul qilish metodlari (ko'rgazmali metodlar – tasviriy, namoyish qilish va boshqalar);
- o'quv amaliyotini amaliy mehnat harakatlari orqali berish (amaliy metodlarmashqlar, laboratoriya tajribalari, mehnat harakatlari va boshqalar).

Og'zaki bayon qilish metodi maktab ta'lim tizimida eng ko'p qo'llaniladigan metodlardan biri bo'lib, mazkur metodga barcha o'quv predmetlari bo'yicha ta'limning turli bosqichlarida murojaat qilish mumkin.

Hikoya qilish ijtimoiy-gumanitar predmetlarni o'qitishda keng qo'llaniladi. Hikoya qilish o'qituvchi tomonidan yangi o'tilayotgan mavzuga oid dalil, hodisa va voqealarning yaxlit yoki qismlarga bo'lib, obrazli tasvirlash yo'li bilan ixcham, qisqa va izchil bayon qilishdir (bayon qilish boshlang'ich sinflarda 10-12daqqa bo'lishi lozim). Hikoya qilish davomida o'quvchilar passiv tinglovchi bo'lib qolmasliklari aksincha, ularning faolliklarini oshirish, diqqatlarini mavzuga jalb etish, hodisa va voqealar xususida fikr yuritishlarini ta'minlash maqsadida savollar berib borish, ko'rgazmali qurollardan foydalanishga alohida e'tabor berish zarur.

Maktab ma'ruzasi - bir soatlik mashg'ulot davomida o'rganilayotgan mavzuning haqiqiy mohiyatini ochib berish, unda ilgari surilgan g'oyalar asosida ilmiy xulosalar chiqarish va ularni umumlashtirish asosida bilimlarni muayyan izchillikda bayon etishdir. Maktab ma'ruzasi asosan yuqori sinflarda qo'llaniladi. Ma'ruza jarayonida mavzu sidirg'asiga bayon qilinsa ham, o'quv materialini og'zaki bayon qilish metodining boshqa turlari, xususan, hikoya qilish va tushuntirishlardan ham foydalanish mumkin. Ma'ruza jarayonida o'quvchi uchun notanish bo'lgan so'z va iboralarga izoh berib borish, qoida va qonunlarning ta'rifi sodda, ixcham va tushunarli tarzda ifodalanishiga e'tibor berish lozim. O'quv materialini tushuntirish o'rganilayotgan hodisa, qonun, qoida yoki harakatning mohiyatini ochib berishga qaratiladi. O'qituvchi muayyan bir predmatning u yoki bu mavzusiga oid qonun, qoidalar qanchalik asosli ekanligini dalillar, misollar keltirish yo'li bilan isbotlab beradi.

Suhbat metodi aksariyat holatlarda savol-javob metodi deb ham yuritiladi. Chunki, ushbu metod asosida ta'lim jarayonini tashkil etish asosan savol-javob tarzida olib boriladi. Suhbat metodi o'quvchilarda muayyan faollikni yuzaga keltiradi, shuningdek, berilgan savolga javob topish jarayonida o'quvchi fikr yuritadi, shaxsiy fikrlarini bayon etadi, uni dalillashga urinadi. Bu esa ularda fikrlash ko'nikmalarini takomillashtiradi.

Namoyish etish metodi o'qituvchi tomonidan bayon qilinayotgan ilmiy-nazariy bilimlarning o'quvchilar tomonidan puxta o'zlashtirishi uchun ularning sezgi organlari – eshitish, ko'rish, hid va ta'm bilish, teri sezgilarining bir ob'ektga alohida-alohida yoki bir necha sezgi a'zolarini bir yo'la safarbar qilishga imkon beradi.

Ta'lim-tarbiya jarayonining mazmuni o'qituvchining o'quvchiga yetkazayotgan bilim saviyasining samaradorligini tashkil etadi. Shunday ekan, o'qituvchi yangi pedagogik texnologiyaning mazmun-mohiyatini chuqur anglagan holda, uni asos qilib, yangicha metod va usullar orqali dars o'tishi zarurdir.

Foydalanilgan adabiyotlar

1. Tolipov O'.Q., Usmonboyeva M. Pedagogik texnologiyalarning tatbiqiy asoslari. - T.: "Fan", 2006.

2. Ushinskiy A. Ona tilini dastlabki o'qitish. Boshlang'ich ta'lim. 2002. 5-son
3. Yunusova Sh. Interfaol usullardan foydalanish. Boshlang'ich ta'lim. 2004. 5-son.
4. Husanboeva Q. O'qitishning zamonaviy metodlari va adabiy ta'lim. Til va adabiyot ta'limi. 2003. 2-son.

MATN TAHLILIDA PRAGMATIK YONDASHUVNING XUSUSIYATLARI

Oripova O'g'iloy Qosimjon qizi

Farg'ona davlat universiteti 1-bosqich o'zbek tili yo'nalishi magistranti

Annotatsiya: pragmatika tilshunoslikning alohida sohasi bo'lib, uning tadqiqot doirasida muloqot jarayonida lisoniy birliklarni tanlab olish, ularni qo'llash hamda ushbu qo'llanishdagi birliklarning muloqot ishtirokchilariga ta'siri masalasi o'rganiladi. Mazkur maqolamizda matn tahlilida pragmatic yondashuvning xususiyatlari borasida bayon etiladi.

Kalit so'zlar: o'zbek tili, lingvistik, pragmatika, matn, matn tahlili.

“Pragmatika” (pragma – ish, harakat) aslida falsafiy tushuncha bo'lib, u Suqrot dan oldingi davrlarda ham qo'llanishda bo'lgan va keyinchalik uni J.Lokk E.Kant kabi faylasuflar Aristoteldan o'zlashtirganlar. Shu tariqa falsafada pragmatizm oqimi yuzaga kelgan. Bu oqimning asosiy taraqqiyot davri XIX-XX asrlardir. Ayniqsa, XX asrning 20-30-yillarida pragmatizm g'oyalarining keng targ'ibi aniq sezila boshladi. Amerika va Yevropada bu targ'ibotning keng yoyilishida Ch.Pirs, R.Karnap, Ch.Morris, L.Vitgenshteyn kabilarning xizmatlarini alohida qayd etmoq kerak.

Pragmalingvistika tadqiqot predmetining keng miqyosda tasavvur etilishi ushbu sohaning turli yo'nalishlarda taraqqiy etishini taqozo etadi. Natijada, pragmalingvistikaning nutqiy akt nazariyasi, deysis nazariyasi, diskurs nazariyasi, pragmasemantika, pragmastilistika kabi o'z “ichki” sohalari yuzaga keldi. Bu sohalarning farqi, birinchi navbatda, pragmalingvistikaning umumiy predmetini alohida qismlarga ajratish va har bir qismning batafsil yoritilishi, o'rganilishida namoyon bo'ladi. Avvalo shuni ta'kidlash lozimki, matn tushunchasini material jihatdan tayin etish va ta'riflashda mutaxassislar o'rtasida yagona fikr yo'q, aksincha, bir-biriga qarama-qarshi bo'lgan ikki xil qarash mavjud. Ayrim tilshunoslar faqat yozma shakldagi yaxlit nutq yoki nutq parchasini matn deb hisoblaydilar. Masalan, rus tilshunosi L.M.Loseva “matn” tushunchasi aniqlashda barcha matnlar uchun xos bo'lgan belgilardan kelib chiqish lozimligini aytadi va bu belgilarning birinchisi sifatida uning yozma shaklda bo'lishini alohida qayd etadi.

Matnni lingvistik tadqiqot ob'ekti sifatida rus tilshunosligida ilk o'laroq batafsil o'rganganlardan biri I.R.Gal'perin "matnning ontologik va funksional belgilarini namoyon etadigan yetakchi jihatlar"dan biri sifatida "yozma hujjat tarzida reallashadigan tugallanganlik"ni alohida ta'kidlab ko'rsatadi. Uningcha, matn yozuvda qayd etilgan nutqiy asardir. Ammo matnning yozma yoki og'zakligi uning ontologiyasi va funksiyasi ga nechog'lik bog'liq yoki bog'liq emasligini muallif tomonidan aniq-tiniq ko'rsatib berilmagan. Matnning mohiyati va kommunikatsiya jarayonida baradigan vazifani faqat yozuv bilan chegaralanadigan bo'lsa, bu yirik kommunikativ bir likning tildagi o'rni qanday belgilanishi haqidagi masala ochiq qolgan. O'zbek tilshunosligidagi bu yo'nalishdagi ishlarga e'tibor qilinsa, ularda ham yuqoridagiga o'xshash mulohazalar yo'q emas. Masalan, M.Hakimovning nomzodlik dissertatsiyasida mana bunday fikrlarni o'qish mumkin: "...Nutq – bu so'zlovchining nutqiy jarayoni bilan aloqador bo'lgan hodisa sifatida ifoda etilsa, matn (tekst) ham mana shu nutqiy hodisaning yozilgan ("bosma harf orqali aks etgan") parchasidir..."*Nutq*" o'zining yozma shaklida "*matn*" atamasiga teng keladi....Har qanday nutqning yozma shakli matn tushunchasi mohiyatini ifoda etadi....*Tekst* – og'zaki nutq, kontekstga nisbatan stabillashgan, ma'lum qoida, qonuniyatlar adabiy til me'yorlari asosida shakllangan yozma nutq. Matn bir vaqtning o'zida emas, balki bir necha asr avvalgi va keyingi shaxslar o'rtasidagi aloqa munosabatini yuzaga chiqaruvchi vositadir."

Avvalo, aytish joizki, kishilar o'rtasidagi aloqa kommunikatsiya matnlar vositasida amalga oshar ekan, matnni faqat yozma shakl bilan chegaralash shakllanib ulgurgan mavjud matn nazariyasi qoidalariga zid bo'lishi turgan gap. Axir, kishilar o'rtasidagi har qanday kommunikatsiya faqat va faqat yozma shaklda amalga oshishini tasavvur etib bo'lmaydi.

Pragmatik maqsad va mazmunning ekplisit, ya'ni ochiq ifoda etilishida diqqat axborot almashinuvidan ushbu axborotni uzatish maqsadiga ko'chadi va kommunikatsiya maqsadi uzatilayotgan axborotning predmetiga aylanadi. Nutqiy harakat maqsadining ochiq bayoni turli ko'rinishdagi lisoniy bir liklar vositasida bajariladi va bulardan eng asosiysi pragmatikada performativ formula atamasini olgan.

Demak, lisoniy bir liklarning aniq va voqeyiy muloqot sharoitida qo'llanishi pragmatik tahlil ob'ektidir. So'zlovchi va tinglovchi munosabati nutqiy muloqot sharoitida yuzaga keladi, nutqiy harakat muloqot matnini talab qiladi va shu muloqot kontekstida mazmunga ega bo'ladi. Muhit, o'z navbatida, ijt imoiy xususiyatga ega bo'lib, u ijtimoiy qatlam, guruhning madaniyati bilan bog'liq holda namoyon bo'ladi. Ushbu guruhdagilarni har xil anglashilmovchiliklar, ma'noviy ikkiyoqlamalik, noaniqliklarni bartaraf etish imkonini beradigan umumiy bilim zahirasi hamda muloqotning mavaffaqiyatini ta'minlovchi qoidalardan foydalanish malakasiga ega bo'lishadi. Shunday malakaga ega bo'lmagan shaxs muloqotda hech qanday samaraga erisha olmaydi.

Nutqiy muloqotda axborot uzatish "yuki", so'zsiz, lisoniy birliklar "yelkasi"ga tushadi, ammo shaxslararo munosabat normasini, milliy-madaniy qadriyatlar tizimini egallamasdan turib, to'la qonli muloqotga kirishishning imkoni yo'q. Xullas, kommunikativ faoliyat turli xildagi bilimlarga ega bo'lishni talab qiladi, bulardan, masalan, lisoniy bilim til tizimi tuzilishi bilan bog'liq bo'lsa, qomusiy bilim esa voqelikni aks ettiradi va nihoyat, interaktiv bilim o'zaro munosabat asosida turgan, ijtimoiy guruh uchun umumiy bo'lgan qoidalar to'plamini bilishni taqozo etadi. Lisoniy muloqot qobiliyati deyilganda, xuddi shu bilimlar nazarda tutiladi. Interaktiv bilim muloqot ishtirokchilari uchun asosan bir xil darajada bo'lgani ma'qulroq, chunki faqatgina shu holatdagina yakdillikka, o'zaro bir-birini anglashga erishib bo'ladi.

Muloqotdoshlarning bir-birini tushunish lisoniy kommunikatsiyaning asosiy shartidir. Masalan, "Choy tugabdi", "Sovuq" jumllarini "Choy damla", "Issiqroq kiyin" yoki "Eshikni yop" kabi mazmunlar ida anglash uchun J. Serl aytgan shared background information, ya'ni "o'zaro umumiy va oldindan ma'lum bo'lgan ma'lumotga" ega bo'lish kerak. Ammo bunday holatda va "orqa fon"da turadigan ma'no o'z-o'zida paydo bo'lmaydi.

Gapning semantik tuzilishi presuppozitsiyon poydevorga ega ekanligini hech kim inkor etmaydi. Shuning uchun ham «Abbos menga kitobni berdi» «Abbos degan yigitning borligi» (ekzistensial presuppozitsiya) va «Uning menga kitobni berganligi» (faktiv presuppozitsiya) yoki bermaganligi (nofaktiv presuppozitsiya) haqida xulosaviy hukmlarning yuzaga kelishi tabiiydir. Bular oddiy mantiqiy

xulosalardir. Pragmatik presuppozitsiyaning matnga xosligi, kontekstga oidligini e'tirof etgan holda lisoniy birliklarning gapi ko'p ma'noliligi, ularning turli matn muhitlarida (nutqiy vaziyatlarda) turlicha mazmun ifodalash imkoniyatiga ega bo'lishini ham unutmaslik lozim. Xuddi shuningdek, nutqiy tuzilmalar ham turli mazmundagi umumiy bilim (axborot)ni ifodalash qudratidan mahrum emasdir. Shuning uchun ayrim tilshunoslarning nutqiy birlik sifatida qaralayotgan gap imkoniyatidagi presuppozitsiyalar (potential presupposition) to'plamiga ega va kontekstda namoyon bo'layotgani esa faollashgan presuppozitsiyadir (actual presupposition), degan fikriga qo'shilmoq kerak. Bu holda kontekst muloqot ishtirokchilar i uchun ma'lum bo'lgan imkoniyatlar to'plamidan faqatgina birini tanlab olish imkonini beradi va bu propozitsiya barcha uchun umumiy, mazmuniy qarama-qarshilikka yo'l qo'ymaydigan (noncontroversial) axborotni ifodalashi lozim. Masalan, «*Fransiya qirol i Versalda yashamaydi*» gapi so'zlovchi va tinglovchi uchun umumiy bo'lgan «*Fransiyada qirol yo'q*» presuppozitsiya bilimini aks ettirishi kutiladi. Ammo bunday presuppozitsiyaga ega bo'lish uchun suhbatdoshlar ikkalasi ham Fransiya siyosiy tizimi bilan tanish bo'lmoqlari kerak, aks holda kulguli holat yuzaga kelishi hech gap emas.

So'z o'yini bilan bog'liq hazil va yumorli matnlar ko'pincha xuddi shu holatlarga asoslanadi. Pragmatik presuppozitsiya hodisasi lisoniy muloqotning ramziy, marosimiy, an'anaga aylanadigan rasmiy tomonlari bilan bog'liqdir. Masalan, «*hazrat*», «*hazrati oliylari*» iboralarining qo'llanilishi bajarilayotgan muloqot faoliyatining rasmiyligi presuppozitsiyadan darak beradi. Bunda muloqot adresati xuddi shu turdagi murojaatni talab qiluvchi lavozim, daraja sohibi bo'lmog'i darkor (binobarin, «*Hazrat*» yuqori diniy lavozimdagi shaxs bo'lishi mumkin). Muloqot jarayonida bunday talab va qoidalarga rioya qilinishini o'rganish natijasida ritorik pragmatika yo'nalishi shakllandi. Ushbu turdagi pragmatik ta'limotning asosiy maqsadi muloqot tamoyillari va kategoriyalarini aniqlashdir.

Foydalanilgan adabiyotlar

1. Shahriyor Safarov. Pragmalingvistika. Toshkent, 2008.
2. Marufjon Yo'ldoshev. Badiiy matn lingvopoetikasi. Toshkent, 2008.
3. Hakimov M. K. O'zbek tilida vaqt ma'noli lug'aviy birliklar va ularning matn shakllantirish imkoniyatlari. Farg'ona, 2004.

СТИЛИСТИКА РЕЧИ. СЛОВАРНЫЕ БОГАТСТВА РУССКОГО ЯЗЫКА

Набиева Шахноза Абдухамид кизи
студентка СамГИИЯ

Сагторова Саодат Нарзуллаевна
старший преподаватель СамГИИЯ

Аннотация: Уровень речевой культуры зависит не только от знания норм литературного языка, законов логики и строгого следования им, но и от владения его богатствами, умения пользоваться ими в процессе коммуникации. В статье описана манера речи и лексика русского языка.

Ключевые слова: русский язык, стилистика, речь, лексика, словарные богатства.

Русский язык по праву называют одним из наиболее богатых и развитых языков мира. Его богатство — в неисчислимом запасе лексики и фразеологии, в смысловой насыщенности словаря, в безграничных возможностях фонетики, словообразования и сочетания слов, в многообразии лексических, фразеологических и грамматических синонимов и вариантов, синтаксических конструкций и интонаций. Все это позволяет выражать тончайшие смысловые и эмоциональные оттенки.

Богатство речи отдельного человека определяется тем, каким арсеналом языковых средств он владеет и насколько «умело в соответствии с содержанием, темой и задачей высказывания пользуется ими в конкретной ситуации. Речь считается тем богаче, чем шире используются в ней разнообразные средства и способы выражения одной и той же мысли, одного и того же грамматического значения, чем реже повторяется без специального коммуникативного задания, непреднамеренно одна и та же языковая единица.

О богатстве любого языка свидетельствует прежде всего его словарный запас. Известно, что семнадцатитомный «Словарь современного русского литературного языка» включает 120480 слов. Но в нем отражена далеко не вся лексика общенародного языка: не включены топонимы, антропонимы, многие

термины, устаревшие, просторечные, областные слова; производные слова, образуемые по активным моделям. «Словарь живого великорусского языка» содержит 200000 слов, хотя и в нем зафиксированы далеко не все слова, употреблявшиеся в русском языке середины XIX в. Определить с максимальной точностью количество слов в современном русском языке невозможно, так как он постоянно обновляется и обогащается. Об этом красноречиво говорят словари-справочники «Новые слова и значения», а также ежегодные выпуски серии «Новое в русской лексике: Словарные материалы». Так, словарь-справочник по материалам прессы и литературы 70-х гг. (1984) содержит около 5500 новых слов и словосочетаний, а также слов с новыми значениями, не вошедших в толковые словари русского языка, изданные до 1970 г. В «Словарные материалы-80» (М., 1984) включено более 2700 словарных статей и 1000 новых слов с неполным описанием (без толкований и этимолого-словообразовательных справок), встретившихся в периодических изданиях с сентября по декабрь 1980 г.

Чем большим количеством лексем владеет говорящий (пишущий), тем свободнее, полнее и точнее он может выразить свои мысли и чувства, избегая при этом ненужных, стилистически немотивированных повторений. Словарный запас отдельного человека зависит от ряда причин (уровня его общей культуры, образованности, профессии, возраста и т.д.), поэтому он не является постоянной величиной для любого носителя языка. Ученые считают, что современный образованный человек активно употребляет в устной речи примерно 10-12 тысяч слов, а в письменной с 20-24 тысячи. Пассивный же запас, включающий и те слова, которые человек знает, но практически не употребляет в своей речи, составляет примерно 30 тысяч слов. Это количественные показатели богатства языка и речи.

Однако богатство языка и речи определяется не только и даже не столько количественными показателями словарного запаса, сколько семантической насыщенностью словаря, широкой разветвленностью значений слов. Около 80% слов в русском языке многозначны; причем, как правило, это наиболее активные, частотные в речи слова. Многие из них имеют более десяти значений (см. например, *брат*, *бить*, *стоять*, *время* и др.), а у некоторых лексем

зафиксировано двадцать и более значений (см. снять, ставить, свести, тянуть, идти и др.). Благодаря многозначности слов достигается значительная экономия языковых средств при выражении мыслей и чувств, так как одно и то же слово в зависимости от контекста может выступать в разных значениях. Поэтому усвоение новых значений уже известных слов не менее важно, чем усвоение новых слов; оно способствует обогащению речи.

Фразеологические сочетания имеют свое, особое значение, которое не выводится из суммы значений составляющих их компонентов, например: кот наплакал «мало», спустя рукава «небрежно, неаккуратно».

Фразеологизмы могут быть многозначными: вкривь и вкось

- 1) «в разных направлениях»;
- 2) «плохо; не так, как следует, как надо, как положено»;
- 3) «превратно, искажая смысл (судить, толковать и т.п.)»;

подать руку: 1) «протянуть руку для пожатия в знак приветствия, прощания»;

2) «предложить опереться на руку»;

3) в сочетании с существительным помощь «помочь, оказать содействие кому-либо».

Фразеологизмы русского языка многообразны по выражаемым значениям и стилистической роли, они являются важным источником речевого богатства.

Словарь русского языка, как известно, обогащается, прежде всего, за счет словообразования. Богатые словообразовательные возможности языка позволяют создавать огромное количество производных слов по готовым моделям. Например, в «Орфографическом словаре русского языка» (М., 1985) только с приставкой на- приведено около 3000 слов. В результате словообразовательных процессов в языке возникают крупные лексические гнезда, включающие иногда по несколько десятков слов.

Например, гнездо с корнем пуст-: пустой, пустынький, пустынько, пустехонький, пустехонько, пустышка, пустоватый, пусто, пустота, пустотный, пустырь, пустырек, пустошь, опустошить, опустошать, опустошение, опустошитель, опустошительный, пустыня, пустынный, впустую, пустеть, опустеть, опустение, запустение, пустовать и т.д.

Словообразовательные аффиксы вносят в слова разнообразные смысловые и эмоциональные оттенки. В.Г. Белинский по этому поводу писал: «Русский язык необыкновенно богат для выражения явлений природы... В самом деле, какое богатство для изображения явлений естественной действительности заключается только в глаголах русских, имеющих виды! Плавать, плыть, приплывать, приплыть, заплывать, отплывать, заплыть, уплыть, уплыть, наплывать, наплыть, подплывать, подплыть...: это все один глагол для выражения двадцати оттенков одного и того же действия!»

Разнообразны в русском языке суффиксы субъективной оценки: они придают словам оттенки ласкательности, уничижительности, пренебрежительности, иронии, сарказма, фамильярности, презрительности и т.д. К примеру, суффикс -ёнк(а) придает имени существительному оттенок презрения: лошадёнка, избёнка, комнатёнка; суффикс -еньк(а) оттенок ласкательности: рученька, ноченька, подруженька, зоренька и т.д.

Умение пользоваться словообразовательными возможностями языка значительно обогащает речь, позволяет создавать лексические и семантические неологизмы, в том числе с индивидуально-авторские.

Основными источниками богатства речи на морфологическом уровне являются синонимия и вариантность грамматических форм, а также возможность их употребления в переносном значении.

Литература

1. Грицанов А.А. философии: Энциклопедия. Минск.: Интерпрессервис. 2002.
2. Плещенко Т.П., Федотова Н.В., Чечет Р.Г. Стилистика и культура речи. Минск.: ТетраСистемс. 2001.
3. Розенталь Д.Э. Практическая стилистика русского языка. М.: АСТ. 1998.

BOSHLANG'ICH SINFLARDA TABIATSHUNOSLIK FANI O'QITILISHINING DOLZARBLIGI VA EKALOGIK MADANYAT.

**Ibragimova Kibora Umarovna 15-umumiy o'rta ta'lim maktabi boshlang'ich
sinf o'qituvchisi, Forish tuman, Jizzax viloyati**

Maktabda sog'lom va barkamol avlodni tarbiyalash, yosh avlodga ilmiy bilimlar asoslarini puxta o'rgatish ularda keng dunyo qarash hamda tafakkur ko'lamini hosil qilish, ma'naviy axloqiy sifatlarni shakillantirish o'quv – tarbiuaviy ishlarni samarali tashkil etishga bog'liq. Yurtimiz porloq istiqbolini yaratish, uning tomini jahonga keng yoyish, ulug' ajdodlar tomonidan yaratilgan milliy madaniy merosni jamiyatga namoyish etish, ularni boyitish, mustaqil O'zbekiston Respublikasining rivojlangan mamlakatlar qatoridan o'rin egallashini ta'minlash, yosh avlodni komil inson hamda malakali mutaxassis qilib tarbiyalashni talab etadi.

Umumta'lim maktablarining 1-sinfidan boshlab “Atrofimizdagi olam” fanidan o'quv rejasi, davlat ta'lim standarti va o'quv dasturiga muvofiq belgilangan bilim, ko'nikma va malakalar berib boriladi. Atrofimizdagi olam predmeti bo'yicha standart ko'rsatgichlari bolaning tevarak atrof tabiat va undagi hodislar haqidagi dastlabki tasavvurlarga ega bo'lishi, ularni farqlay olish, qisqacha tavsiflab berish hamda amalda qollay olishga o'rgatish belgilanadi. Atrofimizdagi olam predmeti bolaning atrof olam haqidagi tasavvur va tushunchalarini shakillantirish bilan bir qatorda, ularning so'z boyliklarini oshirishga, o'rtoqlari bilan o'zaro fikr almashishga, eng dolzarb bolgan tarbiya ekalogik tarbiya elementlarini shakillantirib singdirib borishga ham qaratilgandir. Bolalarni jamiyat hayoti bilan tanishtirishda turli xil shakl uslub va vositalardan foydalaniladi.

Tabiat o'qitish metodikasini yaxshi bilish boshlang'ich maktab o'qituvchisiga bolalarni o'qitishni to'g'ri tashkil qilish imkonini beradi. Metodika o'qituvchini

tabiatni o'rgatish nazaryasi bilan qurollantirib, o'qitish metodini egallab olishga imkon yaratadi. O'quv materyali mazmunini ochib berishda xilma xil o'qitish metodlaridan foydalanishga turlicha yondashish mumkin. Shunga ko'ra tabiatshunoslik darslarida amaliy ishlar, suhbatlar, xissiyotni qo'zgatuvchi hikoyalar ayniqsa mustaqil ishlardan ko'proq foydalanish kerak. Murakkab bolmagan tahlil va sintes, taqqoslash va umumlashtirish, tabiat hodisalarining sababiy bog'lanishlarini aniqlash o'sha ishlarni majburiy tarkibiy qismlari bo'lishi lozim. O'simlik va hayvonlarning bazi turlarini o'rganish "O'simliklar", "Hayvonlar" mavzularida ko'zda tutiladi. Bu mavzularni o'rgatishda "Klasster", "Ven diogrammasi" metodlari orqali ularning o'xshash va farqli tomonlari, o'ziga xos belgilarini ajratib olish, maqsadida aniq narsalarni taqqoslashga katta ahamiyat beriladi.

Umumiy o'rta ta'lim maktablarida boshlangich sinflardanq "Atrofimizdagi olam", "Tabiatshunoslik" fanlari o'qitiladi. Umumiy o'rta ta'limda 1-sinf "Atrof olam" predmeti misolida olib qaraydigan bolsak, fanni o'qitishda quyidagi omillarga asoslanishimiz kerak.

Jumladan: o'quvchilarga fanni fuxta vasamarali o'qitish maqsadida, o'qitish jarayomnida reprodaktiv metodlar hamda interfaol metodlardan keng foydalanishimiz lozim.

O'qitishning ogzaki metodlari (hikoya, suhbat, o'quv maruzasi)

- O'qitishning ko'rgazmali metodi

- O'qitishning amaliy metodlari

O'qitishning muammoli izlanish metodi

- O'qitishning mantiqiy metodlari

- Mustaqil ishlan metodlari

- O'qitishda o'quvchilar faoliyatini rag'batlantirish va soslash metodi.

- O'qitishning nazorat va o'z-o'zini nazorat qilish metodi.

2. Interfaol metodlar

Interfaol o'qitish – bu avvalo dialog tarzda o'qitish, muloqot jarayonida barcha ishtirokchilar tomonidan hamkorlikda muammolarning hal etilishidir.

Interfaol o'qitishning asosiy mohiyati – o'qitish jarayonida barcha o'quvchilar bilish jarayoning faol ishtirokchisiga aylanadi, muhokama etiladigan muammolarni, voqea va hodirlar rivojini tushunadi, muammoli vaziyatlarni anglaydi uni hal etish yollarini izlab eng maqbul varyantini tavsifiya etadi. Dars davomida o'qituvchi tomonidan ushbu metodlardan umumli foydalanish yaxshi samara beradi, o'quvchi faolligini oshiradi. Bularning hammasi o'quvchilar xotirasi, etibori, tasavvuri, tafakkurini faollashtiradi tushuncha va ishonchning vujudga kelishiga, bilimlarni yaxshilab egallashga, o'zlashtirgan bilimlarni yangi vaziyatlarda qo'llay olishga, uquvlarini rivojlantirishga yordam beradi.

Biz o'qituvchilarning asosiy vazifalarimizdan biri o'quvchilarga ta'lim berishdan birga tarbiyani ham uzviy olib borishdir.

Hozirgi globalashuv jarayoni davrida insonyatning tabiatga bo'lgan munosabati muhim ahamiyatga ega. Chunki bu munosabat zamirida inson hayoti davomida uchaydigan, sivilizatsiyaga asos bo'lgan 4 unsur – yer, suv, havo va tabiat bilan bog'liq bo'lgan madaniyat yotadi. Tabiatga bo'lgan bunday munosabat – ekologik madaniyat deb ataladi. Demak, biz o'qituvchilar bolalarga maktabga ilk qadan qoyganlaridan boshlab ta'lim berish bilan birga ekologik tarbiya elementlarini shakllantirib borishimiz kerak. Ayniqsa, bu unsurlarni asos qilib atrof muhitni ifloslantirmaslik, zarar yetkazmalik madaniyatiga ilk bor Sharqda asos solindi. Bu narsa tabiat qonunlari bilan hamohanglik madaniyati qadimiy muqaddas kitobimiz “Avestoda” ham o'z ifodasini topgan. Demak bolalarga juda erta yoshdanoq bu tarbiya tasirini o'tkazmoq kerak. Zero har bir o'sib voyaga yetayotgan bolaga o'z yashash yerlarini, uning zamirida bo'y ko'rsaayotgan maysayu nihollarni, chorvasi-yu mol, hollarini muhofoza qilish, ona vatani homoya qilsih bilan barobar ekanligini tushuntirish lozim. Bundan tashqari diyorimizda yetishtirilayotgan va sevib istemol

qilinadigan ho'l mevalar, poliz va don mahsulotlariga bo'lgan hurmatni ham joyiga qo'yishni o'rgatish lozim. Masalan nonni uvol qilmaslik, suvga tupurmaslik, iflos narsalarni tashlamaslikni o'rgatib borishimiz kerak.

O'quvchilarga "Tabiatga o'zingizni joningizga qaraganday qarang, har bir daraxt shoxi sinsa joningiz o'riganday his qiling, unga e'zozda bo'ling deb uqtirishimiz shart. Tabiat go'zalligining shirli sirlariga oshno bo'lib, dilida bir bor bo'lsada, uning chiroyiga maftunligini tasdiq etmagan inson dunyoda bo'lmasa kerak. Necha srlardan beri kishilar hayotining ajralmas bo'lagiga aylanib qolgan tabiatning har bir ne'mati muqaddas va aziz sanaladi. Buyuk tibbiyot olimi Abu Ali Ibn Sino "Agar tabiatda chang gubor bo'lmaganda, inson ming yil yashagan bo'la erdi" deb bejiz aytmagan.

Atrofimizdagi olam faninging o'qitilishi jarayonida o'quvchilar o'zini o'rab turgan olam, iqtisodiy ishlab chiqarish jarayonlari, kishilarning kasblari, ma'naviyat va ta'lim haqida elementar tasavvurga, ekalogik madanyat elementlariga ega bo'ladilar.

Boshlang'ich sinflarda egallangan bilim, ko'nikma va malakalar o'quvchilarning yuqori sinflarda tabiat, jamiyat haqida egallashi lozim bo'lgan bilimlar uchun mustahkam zamin bo'lib hizmat qiladi.

Yoshlikdan singdirib borilgan ekalogik madanyat esa tabiat ne'matlariga ehtiyotkorona munosabatda bo'lishga, ulardan tejab, tergap foydalanishga undab turuvchi tarbiya sifatida namoyon bo'ladi.

Foydalanilgan adabiyotlar:

1. Tarbiya 2014 yil I-son
2. Atrofimizdagi olam metodik qo'llanma 1-sinf Toshkent 2014 yil
3. Tabiatshunoslik o'qitish metodikasi. M.I.Nuriddinova Toshkent 2015 yil
4. Boshlang'ich ta'lim. 2007 yil 7-son

O'QUVCHILARGA OT SO'Z TURKUMINI O'RGATISHNING METODIK ASOSLARI

Rahmonqulova Hulkar Husanovna

**Surxondaryo viloyati Oltinsoy tumani 4-sonli umumta'lim maktabi ona
tili va adabiyoti fani o'qituvchisi**

***Annotatsiya:** So'z turkumlarini o'rganishdagi asosiy vazifa o'quvchilarning og'zaki va yozma nutqini o'stirish, lug'atini yangi ot, sifat, son, fe'llar bilan boyitish, o'quvchilar shu vaqtgacha foydalanib kelayotgan so'zlarning ma'nosini aniq tushunishiga erishish, bog'lanishli nutqda u yoki bu so'zdan o'rinli foydalanish malakasini o'stirish hisoblanadi. Mazkur maqolada o'quvchilarga ot so'z turkumini o'rgatish xususida bayon etiladi.*

***Kalit so'zlar:** ona tili, so'z turkumlari, ot so'z turkumi, kelishiklar, egalik qo'shimchalari, metodika.*

So'z turkumi sifatida ot muayyan leksik ma'nolari va grammatik belgilari bilan ajralib turadi. Barcha otlarning umumiy leksik ma'nosi shaxs va narsani ifodalash hisoblanadi. Ot jonli mavjudotlar (kishi, qush, hayvon, asalari), yer va osmonga oid narsalar (quyosh, yulduz, daryo, tog'), o'simliklar (paxta, beda, gul), voqealar (yig'in, majlis), tabiat hodisalari (shamol, bo'ron, yomg'ir, momaqaldiroq), belgixususiyat (ahillik, kuchlilik, samimiyat), harakat-holat (uyqu, sevinch, kurash), o'rin va vaqt (yoz, bahor, joy) nomlarini bildiradi. Otlarning grammatik belgilari: otlar birlik va ko'plikda qo'llanadi, egalik qo'shimchalari bilan o'zgaradi, kelishiklar bilan turlanadi, gapda ko'proq ega, to'ldiruvchi, aniqlovchi, shuningdek, hol va kesim vazifasida keladi. Ot nutqda sifat, son, olmosh, fe'l bilan birika oladi. Otning ma'nolari va grammatik belgilari xiyla murakkab, shuning uchun ham ot haqidagi bilim o'quvchilarda amaliy vazifalarni bajarish jarayonida asta shakllantira boriladi

Otni o'rganishga tayyorlov bosqichi savod o'rgatish davriga to'g'ri keladi. Bu bosqichda o'quvchilar shaxs-narsalarni va ularning nomi bo'lgan so'zlarni farqlashga o'rganadilar, so'zning leksik ma'nosiga e'tibor ko'proq qaratiladi, ma'nolarini hisobga olgan holda so'zlar (qushlar, meva va sabzavotlar, kiyimlar va hokazolarni bildirgan otlar)ni guruhlash ko'nikmasi shakllantiriladi. So'zlarni leksik ma'nosi asosida guruhlash mashqlari otlarni taqqoslash, o'xshash tomonlarini aniqlash, abstraktlashtirish ko'nikmasini o'stiradi. Shunga qaramay, grammatik tushunchani shakllantirish uchun o'quvchilar so'zning aniq ma'nosini yetarli bilmaydilar, so'zning leksik ma'nosini bilish bilan birgalikda uning grammatik belgilarini ham o'zlashtirish zarur. Keyingi bosqichda otning leksik ma'nolari va grammatik belgilari ustida maxsus ishlanadi (kim? yoki nima? so'rog'iga javob bo'lishi, shaxs, narsani

bildirishi tushuntiriladi). O'quvchilar kim? so'rog'iga javob bo'lgan so'zlarni nima? so'rog'iga javob bo'lgan otlardan farqlashga o'rganadilar.

Bu bosqichda ular so'zlarni so'roq berish bilan farqlashni o'rganadilar, o'quvchilarda mavhum grammatik tafakkur o'sa boradi, ularda atoqli otlarni bosh harf bilan yozish ko'nikmasi shakllana boradi. "Ot" tushunchasini shakllantirish uchun shu so'z turkumiga kiradigan otlarni asosiy leksik guruhlariga ajratish, barcha otlarga xos bo'lgan belgilarni, ularning nutqimizdagi o'rnini ko'rsatish muhim ahamiyatga ega. Shu maqsadda mavzuni o'rganishga bag'ishlangan birinchi darslardayoq shaxs va narsani bildiradigan so'zlar bir tizimga solinadi, kishilarni, buyum, o'simliklar va hayvonlarni, tabiat hodisalarini, voqealarni bildiradigan so'zlar guruhlariga ajratiladi. Shu so'zlarning hammasi uchun umumiy bo'lgan belgilar aniqlanadi: bu so'zlar shaxs, narsalarni bildirib kim? yoki nima? so'rog'iga javob bo'ladi. Dasturga ko'ra, boshlang'ich sinf o'quvchilarini sifat va boshqa so'z turkumlaridan yasalgan mavhum ma'nodagi (yaxshilik, go'zallik, ishonch, sevinch, o'kinch, qo'rqinch, tayanch kabi) otlar bilan tanishtirish talab etilmaydi. Ammo matnda uchrasa va o'quvchilar qiziqib so'rasalar, otning bolalar o'rgangan belgilari asosida (nima? so'rog'iga javob bo'lishi, shaxs yoki narsa nomini bildirishi) tushuntiriladi. Otlarning nutqda katta ahamiyatga ega ekanini ko'rsatish uchun o'qituvchi o'qish kitobidan matn tanlab, o'quvchilarga matndagi otlarni topishni, so'ngra matnni shu so'zlarsiz o'qishni topshiradi. O'quvchilar matndagi otlarni tushirib qoldirib o'qiganda, matn mazmunini tushunib bo'lmasligini anglaydilar. Xulosa chiqariladi: ot atrofimizni o'rab olgan shaxs va narsalarning nomi, bu so'zlarsiz bir-birimizga o'z fikrimizni tushuntira olmaymiz.

"Otlarda son", ya'ni otlarning birlik va ko'plikda qo'llanishi ustida ishlash jarayonida o'quvchilarda: 1) birlik va ko'plikda qo'llangan otlarning ma'nosi va qo'shimcha orqali farqlash, 2) birlikdagi otdan ko'plik shaklidagi va, aksincha, ko'plikdagi otdan birlik sondagi ot hosil qilish, 3) gapda so'zlarning bog'lanishini hisobga olgan holda, otlardan nutqda to'g'ri foydalana olish ko'nikmalari shakllantiriladi.

Otlarning birlik va ko'plikda qo'llanishi taqqoslash usulidan foydalanib tushuntiriladi. Buning uchun bir predmetni va shunday bir necha predmetni bildirgan otlar taqqoslanadi: daftar – daftarlar, qalam – qalamlar, nok – noklar kabi. Suhbat asosida daftar so'zi nechta (bitta) predmetni va daftarlar so'zi nechta (ikki va undan ortiq) predmetni bildirishi aniqlanadi. Boshqa so'zlar bilan ham shunday ishlanadi. Oddiygina xulosa chiqariladi va fikrlar umumlashtiriladi: agar otlar bir predmetni

bildirsa, birlikda qo'llanadi, agar ikki va undan ortiq shaxs yoki narsani bildirsa, ko'plikda qo'llanadi.

Ko'plikdagi otni yasash uchun birlikdagi otga –lar qo'shimchasi qo'shiladi. Birlikdagi otlar kim? yoki nima? so'rog'iga, ko'plikdagi otlar esa kimlar? yoki nimalar? so'rog'iga javob bo'ladi. O'quvchilariga faqat birlikda qo'llanadigan otlar, birlik shaklida qo'llangan armiya, qo'shin, xalq kabi otlar ko'plik ma'nosini bildirishi, bunday otlarga ko'plik qo'shimchasi qo'shilganda anglatadigan ma'nosi maxsus tushuntirilmaydi. Agar o'quvchilar bu haqda savol bersalar, soddagina shaklda tushuntirish mumkin. Otlarning birlik va ko'plikda qo'llanishini kuzatish aslida so'z shakli ustida ishlashning boshlang'ich bosqichi hisoblanadi. Bunda o'quvchilar otlarni ko'plik qo'shimchasi bilan o'zgartirish, ya'ni otga shakl yasovchi qo'shimcha qo'shish bilan so'zning leksik ma'nosi o'zgarimasligiga ishonch hosil qiladilar.

Otlarda egalik qo'shimchalari. Bu mavzu o'quvchilar uchun murakkab hisoblanadi, chunki bu mavzu o'rganilgunga qadar, o'quvchilar “shaxs” tushunchasi bilan hali tanishtirilmagan, kishilik olmoshlarini hali o'rganmagan bo'ladilar. O'quvchilarga egalik qo'shimchasi shaxs, narsa birlik va ko'plikdagi uch shaxsdan biriga taalluqli ekanini bildirishini tushuntirish qiyin. Shularni hisobga olib, o'quvchilarni otlarda egalik qo'shimchalari bilan tanishtirishda o'qituvchi ishni sarlavhadagi “egalik” so'zining leksik ma'nosini tushuntirishdan boshlashi maqsadga muvofiq: “egalik” ega bo'lish, qarashlilik, tegishlilik, oidlik ma'nolarini bildiradi, demak, egalik qo'shimchasi deganda biror narsaga ega bo'lishni, shu narsa tegishli, shu narsaning egasi ekanini bildiradigan qo'shimchalar tushuniladi. Otlar egalik qo'shimchalari bilan qo'llanadi. Otga qo'shilgan egalik qo'shimchasi shu ot ifodalagan shaxs, narsaning kimgadir qarashli ekanini, shu narsaning egasi ekanini bildiradi. Misollarni kuzataylik: Kecha o'qigan kitobim juda qiziqarli ekan. Sening kitobing ham qiziqarlimi? Ra'noning kitobi ham qiziqarli edi.

Kitobim, kitobing, kitobi so'zlari so'z tarkibiga ko'ra tahlil qilinadi va o'quvchilar kitob – o'zak, -im, -ing, -i qo'shimcha ekanini aniqlaydilar. O'qituvchi kitob va kitobim so'zlarini taqqoslashni –im qo'shimchasining ma'nosi haqida o'ylab ko'rishni topshiradi, muammoli vaziyat yaratadi; o'quvchilar qo'shimchaning ma'nosi haqiida fikr yuritadilar, ammo kitobim so'zining ma'nosiga (mening kitobim – kitob meniki) tushunsalar ham, fikrlarini shakllantirib aytib berolmaydilar. O'qituvchi qisqa tushuntiradi: – Tilda uchta shaxs mavjud: I shaxs – so'zlovchi II shaxs – tinglovchi III shaxs – o'zga Hozir men sizga so'zlayapman, tushuntiryapman, demak, men – so'zlovchi, hozir siz meni tinglayapsiz, demak, siz (sen) tinglovchi,

hozir tinglashga qatnashmayotganlar ham bor, u (ular) – o'zga hisoblanadi. Siz otlar birlik va ko'plik sonda qo'llanishini bilasiz.

Ma'lumki, biror narsa bir shaxsga yoki ikki va undan ortiq shaxsga tegishli bo'lishi mumkin. Mana shu ma'nolarni, ya'ni biror shaxs va narsaning birlik yoki ko'plikdagi uch shaxsdan biriga qarashli ekanini otga qo'shilgan egalik qo'shimchalari bildiradi. Masalan, kitobim so'ziga qo'shilgan -im qo'shimchasi kitobning I shaxsga taalluqli ekanini, ya'ni kitobniig egasi I shaxs ekanini bildiradi (-ing, -i qo'shimchalari ham shunday tushuntiriladi). Kitobimiz so'zidagi -imiz qo'shimchasi kitob so'zlovchi shaxsga, shu bilan birga, ko'p shaxsga (ko'p so'zlovchiga) tegishli ekanini bildiradi (-ingiz, -i qo'shimchalari ham shunday tushuntiriladi). Qisqa xulosa chiqariladi: otlarga qo'shilgan mana shunday qo'shimchalar egalik qo'shimchalari deyiladi. Egalik qo'shimchalari tegishlilik, egalik ma'nosini bildiradi.

Xulosa qilib aytganda, ot so'z turkumini tushuntirganda, uning muhim qirralari bilan izohlash kerakki, o'quvchi uchun tushunarli bo'lsin.

Foydalanilgan adabiyotlar

1. G'ulomova X. va boshqalar.V-sinfda ona tili darslari. Toshkent.“O'qituvchi”2003 yil.
2. Qosimova K. va boshqalar. Ona tili o'qitish metodikasi. Toshkent. “Nashr” 2009 yil.
3. Umumiy o'rta ta'limning ona tili dasturi. Mualliflar: H.G'.Ne'matov, A.Q.G'ulomov, N.M.Mahmudov, M.Abduraimov. DTS.1-maxsus son.

МАКСАД АНИК ИСТАКЛАР МУШТАРАК БУЛСА КАСБ ТУГРИ ТАНЛАНАДИ

Шалола НАБИЕВА,

Кашкадарё вилоят

Шахрисабз туман 23-умумтаълим мактабининг инглиз тили фани уқитувчиси Фараз килинг, уйингиздаги сув кувурлари ишдан чикди. Коммунал хизмат курсатиш сохаси ходимларининг ёрдамига мухтожлик сездингиз. Зил замбил ускуналарини шайлаб йулга чиккан пайвандчиларнинг беминнат ёрдамидан кейин бор булинга дейсиз беихтиёр. Ёки бозордан узингизга муносиб либосни танлаганингизда кули гул чеварларни мактамай иложингиз йук. Хуллас маиший хизмат курсатиш сохаси борки, огрингизни енгил, юмишингизни осон килади. Айтайлик, бу сохани углингиз ёки кизингиз эгаллаган булсачи? Тугри бу турдаги хизмат турларини урганиш учун олий укув юртига укишнинг, диплом химоя килиш ёки илмий фан билан шугулланиш шарт эмас. Бор йуги шу касбнинг этагини тутган устага шогирд тушишнинг узи кифоя. Аммо шундай «юки огир» касблар борки, киши бутун умр изланиши, у билан умр кечирishi лозим.

Бу шундай касбки, аввалдан тугри танланилмаса, хохиш истақдан ташкари ижодкорлик, кобилият билан бирга касбий махорат, унга булган садокат, фидокорлик талаб килинмаса жамият пойдевори дарс кетиши мумкин.

Ха, педагоглик, уқитувчилик, шифокорлик касби ута мураккаб дунёда огир ижтимоий-иктисодий бухронлар кечаётган дунё давлатлари ва халклари тахликали даврни бошидан утказаетган COVIDдан азият чекаётган пандемия шароитида хам уз улугворлиги, устуворлиги, устунлиги билан ахамиятли.

Дархакикат, халк орасида устозлик, уқитувчилик макоми билан эозланаётганлар хамиша топилади. Бундай шарафга шунчаки эришилмайди. Йиллар давомида захмат чекилади. Сабр токат юксак матонат уларнинг каноти.

Дарвоке, касб танлаш айникса педагоглик касбини эгаллаш хамиша мураккаб ва масулиятли. Афсуски, касблар танлови хар доим хам унинг хохиши ва кобилияти билан мос тушавермайди. Шунинг учун хам касбга тугри йуналтиришга ниҳоятда катта эътибор каратилади. Одатда касб хакидаги аксарият билим укув машгулотларида узлаштирилади. Амалий машгулотлар эса олинган билимнинг

хаётий жараёнларга мос тушишига ёрдам беради. Изланувчи касбнинг ахамиятини амалий машгулотларда хаётийлигига амин булади. Амалий машгулотларда ургатувчи укув машгулотлар каторида мукамал тизгинга эга булиши керак. Минг афсуски бу жараён бунинг аксидир. Айтайлик талаба амалиёт когози билан касбига мос тушадиган ташкилотга хусусан, мактабгача таълим, умумтаълим мактабларига юборилди. Энди унга олий даргохидаги уқитувчиси эмас, куп йиллик тажрибага(агар шундай юналтирилса)эга мактаб муаллимаси, мактабгача таълим тарбиячиси хамрохлик килиши лозим. Минг афсуски, бу жараён аксарият холларда тугри ташкиллаштирилмайди. Карс икки кулдан чикади деганларидек, гохи талаба(хаммаси хам эмас) амалиёт дарсларига эринчоклик хислати, уз фаолиятларини режалаштира билмаслик ташки нозорат ва бошқалар фикрига таянишларида намоён булса, айрим амалиёт устозлари узидаги хиссий холатлар касбини кизганиш, иктисодий даво килиш билан масалага панжа орасидан карайди. Танганинг иккинчи томони аксарият холларда малакали профессор-уқитувчилар методи ёпик колипдан бошка нарса эмас. Олийгох уқитувчилари турли корхона вакиллари учун малака ошириш курсларини утказишмайди.

Маълумот урнида, Исроил коллежларининг бир ахамиятли ва мактовга сазовор жихати шундаки, бу ерда малакали профессорлар уқитувчилар турли корхона вакиллари учун малака ошириш курсларини утказишади, соха мутахассислари истаган пайтда укув масканининг замонавий асбоб ускуналаридан фойдаланиб, уз касбий махоратларини ошириб боришлари, назарий билимларини янада чуқурлаштиришлари мумкин. Бундан ташқари, тизимда биринчи йуналиш касбий таълим буйича дастурларига асосан билим бериш, иккинчиси меҳнат бозорида катта талабга эга сохалар буйича куникмаларни шакллантириш, учинчиси шахсий ижодий кобилиятни ривожлантиришга мулжалланган турли кизикарли ва ноананавий семинар тренинглари, машгулотларни уз ичига олади.

Бизда-чи? Тугри, турли касб вакиллари билан суҳбат ва учрашувлар, ахборот танишув маслаҳати, касб буйича кургазмалар, халқаро медиа-тур, семинарлар фестивалларни утказиш купчилик олийгохларинг ананасига айланган.

Хулоса, урнида шуни айтиш жоизки, Билл Ньюменнинг китобларининг бирида уқигандим: Агар сиз хаётнинг хакикий кимматини билмокчи булсангиз, хаётингиздаги барча сохаларда максатингиз етакчи булсин». Шундай экан хох у маиший, хизмат хизмат курсатиш ёки педагогик, шифокорлик касби булсин,

хар икки томон жамиятнинг «тетоник катлами» талабадангина эмас балки, ургатувчи педагог, амалиёт устозлар учун ҳам мухими тугри танлов, мақсад аниқ, истаклар муштарак булиши керак.

Сиз, бунга нима дейсиз?

Сурайё АРЗИКУЛОВА,
Низомий номидаги Тошкент давлат педагогика университети Шахрисабз шаҳар филиали уқитувчиси

БУЮК КЕЛАЖАККА

Хар қандай чет тилини урганишдан мақсад уша тилда бемалол мулоқот қила олишдир. Буни умум ҳамда мактабгача таълим босқичидан бошлаш жараёни янада соддалаштиради. Тугри, чет тилини урганиш қолаверса ургатиш кишидан тинимсиз меҳнатни, уз устида ишлашни талаб қилади. Бу жараёнда урганувчининг ёшига алоҳида эътибор қилиш чет тили уқитувчисида талаб қуйилади. Чет тилларини уқитиш жараёнида хар хил интерфаол уйинларидан куллаш тилни урганишни зерикарли эмас, аксинча кизикарли ва севимли машгулотга айлантириши аниқ. Интерфаол уйинлар тилни урганувчилар узларини эркин тутишларини ҳатто тортинчок уқувчиларни ҳам ушбу уйинларда қатнашишига ундайди. Қуйида ана шундай интерфаол усуллардан бирини келтириб утамиз.

Бу усуллар уқувчини мустақил фикрлашга ургатади.

Пантомима -бу усул жуда қийин мавзулар тушинтирилиши керак булган дарсда ёки езма машқлар бажарилиб, уқувчилар толикан пайтда фойдаланилади. Усул қоидасига қура синф турт гуруҳга ажратилади. Хар бир гуруҳ юртимизда ишлаб чиқариладиган электр асбоблари ёки машиналарни ҳаракатда қурсатадилар. Бошқа гуруҳ аъзолари буни нима эканлигини инглизча айтадилар.

Топишмоқлар қалити(clue)- Бу усулда уқувчи синфдан ташқарига чиқади қолган уқувчилар эса синфда бирор нарсани «яширишади». Бунинг учун қимдир унга ёрдам беради. Уайси уқувчи жавобга тугрирок ишора қилса, шу уқувчи уйинни давом эттиради. Масалан уқитувчи столи устидаги қарточка яширилса уқувчи шундай таъриф бериши мумкин: ***Cards-a set of small rectangular piccies of stiff paper that have special designs on numbers on them that are used for such things as playing games.*** (Уйинлар уйнаш учун мулжалланган, устида махсус расмлари ва

ракамлари буладиган, каттик туртбурчак когозлар ёки пластик булаклар туплами)

Теннис- бу усулда укувчиларнинг тезкорлиги оширилади. Уйин танланган мавзу доирасида булиб, суз якунига караб тугалланган харфга янги суз айтиши мухим. Масалан, мавзу «vegetables» булса шу мавзудан четлашмаган холла бошка суз топилади. Биринчи иштирокчи “potato”деса иккинчи иштирокчи охирги харфга “onion” деб жавоб беради. Шу тарика уйин давом этади.

Дархакикат, ушбу интерфаол усулларнинг максоди турлича булиб, бунда энг мухими диққатни жамлаш, суз бойлигини ошириш, тезкорлик, асосийси дарсни кизикарли тарзда узлаштириб ёдда саклаб колиш кабилар мужассамлашади.

Бу усулларни куллашдан олдин уқитувчи укувчиларга уйиндан кузланган максадни уйин коидаларини аниқ тушинтиришива утилаётган мавзу билан чамбарчас боглик.

Энг мухими, бугун жахон хамжамияти узига муносиб урин эгаллашга интилаётган мамлакатларимиз учун, чет эллик шерикларимиз билан хамжихатликда хамкорликда уз буюк келажакни кураётган халкимиз учун хорижий тилларни мукамал узлаштиришдан ташқари, чет тилини худди узидай калбига ватан туйгуларини шакллантириш билан фарзандларимиз дунё карашини, тасаввурини кенгайтиришимиз лозим.

Келинг, буюк келажакка юксак орзуларимиздан канот ясайлик. Ана шунда максадларимиз бардавом булиб, юксак осмонларга парвоз келажак!

Бизга маълумки тил миллатнинг маънавий бойлигидир. Тил нафакат муомила воситаси –балки халкнинг маданияти урф одати, унинг турмуш тарзи, тарихидир.

BOSHLANG'ICH SINFLARDA DIDAKTIK O'YINLARNING TA'LIMiy, TARBIYAViy VA RIVOJLANTIRUVCHI AHAMIYATI

Mirzaxmedova Ma'luda Xamidullayevna

Namangan viloyati To'raqo'rg'on tumani Shaxand qishlog'i 34-sonli
umumta'lim maktabi boshlang'ich sinf o'qituvchisi

Annotatsiya: Bolalarga o'yinni o'rgatishdan muayyan ta'limiy maqsad nazarda tutiladi. O'yinning eng muhim ahamiyati ham ana shundadir. O'yin o'tkazilish shakllari va usullari ta'limning boshqa turlaridan farq qiladi. Mazkur maqola shu haqda so'z yuritadi.

Kalit so'zlar: boshlang'ich sinf, pedagogik texnologiyalar, didaktik o'yinlar.

Didaktik o'yinlar o'zining shakli jihatidan, asosan, bog'chada o'ynaladigan ijodiy o'yinlardan ham, o'qituvchi o'zi hikoya qilib berish yo'li bilan tushintiradigan va o'quvchilarni birma-bir so'rab chiqish natijasida mustahkamlanadigan o'yinlardan ham bir tomonlama farq qiladi. Didaktik o'yinlar o'qitish vazifasiga xizmat qiladi va qiziqarli, maroqli, tushunarli darajada olib boriladi. Bolalar g'olib chiqish maqsadida jon-dili bilan mashq qiladilar, berilgan har bir topshiriqni albatta bajarishga odatlanib qoladilar, natijada ularda didaktik topshiriqlarni bajarishga bo'lgan qiziqish orta boradi.

Ta'lim jarayonida didaktik o'yinlar mazmuni va ahamiyatini chuqur va aniqroq tasavvur qilish maqsadida biz ta'lim, o'yin, didaktik topshiriq, o'yin topshiriqlari singari tushunchalarning ta'rifiga va ularning ma'nosini ochib berishga to'xtalib o'tmoqchimiz.

Ta'lim – o'quvchilarga ko'nikma va malakalar, berishning, bu bilim, ko'nikma va malakalarni o'quvchilar o'qib olishi, egallab olishi va ularni mustahkamlab olishining rejali jarayonidir.

Ta'lim jarayoni – bolalar xotirasining boyishi, ular nutqi va tafakkurining o'sishi, turli xil metod va usullar yordamida sodir bo'ladigan vaziyatdir.

O'yin - bolalarning ongi qalbiga singib ketgan faoliyatdir ularning bu faoliyati o'yin turlariga qarab obektiv voqelikni hayotni muayyan darajada o'zida aks ettiradi. O'yin sinfda o'tilgan o'quv faoliyatining ma'lum darajada davomi va mustahkamlanishidir. Tajribada shu narsa isbotlanganki o'yin kichik maktab yoshidagi o'quvchi bolalarning zarur hayotiy ehtiyojidir.

Didaktik o'yin – ta'lim beruvchi usul bo'lib, bu usul muayyan ta'limiy maqsadlarga erishuvga, ya'ni o'tilgan o'quv materialini aniqlashga, mustahkamlashga va uni chuqurlashtirishga qaratilgan bo'ladi. Har bir didaktik o'yinni o'tkazishda muayyan bir vazifa maqsad qilib olinadi. Masalan, "Teatr"

o'yiniga qo'yiladigan didaktik topshiriq bolalarni oldingi darslarda tanishgan 5 soni haqida tushunchalarni mustahkamlashdan iborat. "Doiraviy misollar" o'yinida esa ikkinchi o'nlik ichida hisoblash malakalarni mustahkamlashdan iborat bo'lgan didaktik topshiriq qo'yiladi. Didaktik topshiriq darsda qo'yiladigan umumiy maqsadning bir qismini tashkil qiladi.

Har bir didaktik o'yinning ham har qanday o'yindagi singari qoidalari bo'ladi. O'sha qoidalarga amal qilinmasa o'yinning o'yin sifatidagi ahamiyati, 11 binobarin, o'yinning talim – tarbiyaviy va psixologik ahamiyati yo'qoladi. O'yin qoidalari o'yin topshirig'iga kiritiladi.

O'yin topshiriq – o'qituvchining bolalarga o'yinning qanday o'ynalishini, kim g'oliblikni aniqlashdan iborat. "Jimjitlik" o'yinida bolalarga beriladigan topshiriq o'qituvchi ko'rsatgan buyumlar miqdorini hayolan sanab, yechish va son natijasini topishdir. O'yin qoidasi ovoz chiqarmasdan harakat etishni talab qiladi. Quyidagi didaktik materiallardan foydalaniladi: sur'atlar, jadvallar, stol ustida ko'rsatiladigan teatr, sahna, abak (sanoq asbobi), o'yinchoqlar, chotlar, xaltachaga solingan yong'oqlar, cho'plar, qo'lda yasalgan qog'oz qayiqcha va qalpoqcha, geometrik shakllar chizilgan jadvallar, sxemalar, sanoq materiallari va geometrik shakllar solingan qutichalar.

Didaktik o'yinlar har bir darsning maqsadini, har bir mashqning maqsadi va vazifalarini yaxshiroq tushinib olishga yordam beradi. Didaktik o'yinlar ta'limning ko'rgazmaliligi, o'qituvchining nutqini va bolalar harakatini o'z ichiga oladi, buning natijasida idrokda (ko'rish, eshitish, teri sezgisi belgilarida) birlik tug'iladi. Bu esa o'qituvchining aytganlarini bolalarning o'ylab olishiga va aytilganlarni ifodalab berishlariga, ya'ni didaktik o'yin qoidalarini o'zlari bajarishlariga undaydi. Didaktik o'yinlarning bu tarzda tuzilish hususiyatlari o'quvchilar faoliyatini tahlil qilish imkonini beradi. Shuning uchun ham barcha bolalar o'yin vaqtida zo'r qiziqish bilan harakat qiladilar.

Didaktik o'yinlar bolaning his-tuyg'usiga ta'sir etib, unga o'qishga ijodiy munosabat, qiziqish hislatini tarkib topdiradi. Bolalar o'yinda zo'r manmuniyat bilan ishtirok etadilar. O'yin boshlanishini sabrsizlik bilan kutadilar, ularning oldiga beixtiyor ertangi o'quv kunining quvonchli manzarasi gavdalanadi. Har bir didaktik o'yinda ko'pchilik bolalar yoki butun bir sinf o'quvchilari ishtirok etadi. Masalan, "Doiraviy misollar" o'yinida hamma bolalar masala yechadi, "Zanjircha" da 10 nafar, "Do'koncha" da 8-12 nafar bola, "Narvoncha" da esa hamma o'quvchilar masala yechadilar. Bundan tashqari, o'yin jarayonida hatto bolalardan ba'zi birlari ishtirok etmasa ham, ular o'yinda imo-ishoralar bilan ham qatnashadilar. Masalan, ko'zlarini

yumib, kim necha marta taqillatganini tinglaydilar. “Eng yaxshi hisobchi”, ”Ko'proq va tezroq” kabi o'yinlarda o'z o'rtoqlarining misolni qanchalik tug'ri-notug'ri yechayotganlarini kuzatib boradilar. Bu esa o'qituvchiga o'quvchilar faoliyatiga individual munosabatda bo'lish imkonini beradi.

Didaktik o'yinlar o'tkazilish jarayonida bolalarning o'zlarini mustaqil boshqara olishda o'rganishlarini ta'kidlab o'tish lozim. Didaktik o'yinlarning tarbiyaviy ahamiyati nimalardan iborat? Tajriba shuni ko'rsatadiki, didaktik o'yinlar hamjihatlik va intizomlikni tarbiyalashga yordam beradi, chunki har bir o'yin g'alaba qozonish bilan bog'liq bo'lib, o'yin shartlari va qoidalariga qat'iy va izchil rioya qilishni talab etadi. ”Kim aniqroq va tezroq”, ”Bo'sh kelma”, ”Eng yaxshi hisobchi”, ”Ko'rganni eslab qolish” kabi o'yinlarni o'tkazish paytida o'quvchilar sinf xonasida jimjitlik bo'lishiga o'quvchilarning o'zlarining tuta bilishlariga, partadan tovush chiqarmay turib, oyoq uchida doskaga chiqa olishlariga, joylariga osayishtalik bilan qaytib kelib o'tirishlariga, tovushlarni diqqat bilan tinglashlariga, raqamlarga zehn bilan tinglashlariga, raqamlarga zehn bilan qarashlariga erishadilar.

Darsda o'yinqaroqlik qilib o'tiradigan va o'qituvchini bitta dars davomida 10-15 martagacha tanbeh berishga majbur etadigan bolalar ham uchrab turadi. Biroq o'yin o'tkazilayotgan vaqtda bunday bolalarning hulq-atvori tamoman 8 o'zgarib ketadi. Ular darhol o'zlarini tutib oladilar, o'qituvchining o'yin qoidalarini ko'rsatib berishini kutib o'tirmaydilar ham, qoidalarni o'zlari mustaqil bajaradilar. Didaktik o'yinlar jarayonida bolalarda uyushqoqlik, vaqtni iloji boricha tejay bilish hislatlari tarbiyalanadi. Didaktik o'yinlar bolalarda do'stlik, birodarlik, mehnatsevarlik hissini tarbiyalash va taraqqiy etishiga yordam beradi. ”Kim turgan saf yaxshiroq”, ”Zanjircha”, ”Narvoncha”, ”Bilgan kishi sanashni davom ettiraversin” singari o'yinlar o'tkazilayotganda bolalar o'z o'rtoqlari, o'zi turgan saf va o'z sinflarining sharafi uchun kurashadilar. Bir safga tizilganlar ikkinchi safda turgan o'quvchilar bilan musobaqalashayotganda topshiriqni saflardan birining o'quvchisi yoki bir necha o'quvchilari, yoxud butun bir saf bajaradi.

Odatda, bolalar o'z sheriklariga dalda berib turadilar, agar o'rtoqlari topshiriqni to'g'ri bajarsa, undan behad xursand bo'ladilar va u bilan fahrlanadilar. Shuni ham aytish kerakki, o'yin o'tkazilayotgan paytda bolalarda hasad, qizishib ketish singari salbiy hislatlar uchramaydi. Didaktik o'yinlar ijodiy shaxsni tarbiyalashga yordam beradi, chunki har bir o'yinning takrorlanishi topshiriqni bajarishga yangicha munosabatda bo'lishini talab kiladi. Uni hal qilish zarurati esa ijodiy izlanishlarni keltirib chiqaradi.

Foydalanilgan adabiyotlar

1. Holiqov E. Interfaol usullar. «Ma'rifat» gazetasi. 2004. 7-son
2. G'afforova T., Nurillaeva Sh., Xaydarova O. Boshlang'ich sinflar uchun ona tili va o'qishdan didaktik materiallar.– T.: «O'qituvchi», 2004.
3. Rahmatullaeva H. Ta'lim taraqqiyoti – mening taqdirimda. Boshlang'ich ta'lim. 2005.2-son.
4. Inomova M. Ta'limga yangicha yondashuv. BoshlanG'ich ta'lim. 2000. 5-son.



**“BOSHLANG‘ICH SINFLARDA TA'LIM SAMARADORLIGINI
OSHIRISHDA DIDAKTIK O‘YINLAR SIFATIDA MAQOL VA
TOPISHMOQLARDAN FOYDALANISH”**

**Kuldasheva Nafisa – Oqoltin tumani xalq ta’limi bo‘limi tasarrufidagi 1-sonli
umumiy o‘rta ta’lim maktabining boshlang‘ich sinf o‘qituvchisi**

+998994401012

Mavzu: “Boshlang‘ich sinflarda ta’lim samaradorligini oshirishda didaktik o‘yinlar sifatida maqol va topishmoqlardan foydalanish”

O‘zib kelayotgan yosh avlodning har tomonlama yetuk bo‘lib shakllanishida xalqimizning ezgu an‘analariga asoslangan ta’lim-tarbiyaning ahamiyati cheksizdir. Kelajak vorislarini har tomonlama komil inson qilib tarbiyalash, ma’naviy dunyoqarashini yuksaltirish uchun ular tafakkurini necha asrlardan buyon avloddan avlodga meros bo‘lib kelayotgan xalq og‘zaki ijodi badiiy durdonalari bilan boyitish lozim. O‘zbek folklorining barcha janrlari katta tarbiyaviy ahamiyatga ega. Jumladan, xalq og‘zaki ijodining eng ixcham janrlaridan bo‘lmish maqol va topishmoqlarda ma’rifiy, tarbiyaviy ahamiyatga ega bo‘lgan jihatlar talaygina.

Ma’lumki, maqollar azaldan xalq pedagogikasida muhim tarbiyaviy qurol sanalgan. Ular ma’naviy dunyoqarashni shakllantiruvchi, nutqiy rang-baranglikni ta’minlovchi, fikrni ta’sirchan qilib ifodalovchi qudratli vositadir. Ayniqsa, boshlang‘ich sinf o‘quvchilarining nutqini o‘stirishda, o‘qish savodxonligini oshirishda hamda matnni o‘qib tushunishda, ijodiy fikrlashni shakllantirishda maqollardan foydalanish muhim ahamiyatga ega. Maqollar vositasida o‘quvchidadarsda o‘tilayotgan mavzuga nisbatan ishtiyoq hissi ortadi. Fikrlash

doirasi kengayib, mantiqiy mushohada qila boshlaydi. Bu holat esa darsning samarali va qiziqarli o'tishini ta'minlaydi.

Boshlang'ich sinf o'quvchilari "O'qish kitobi"ning har bir bo'limida xalq og'zaki ijodi asarlaridan, jumladan maqollardan namunalar keltirilgan. Ushbu maqollardan darsning xohlagan biror qismida, deylik, o'tilgan bilimlarni mustahkamlashda, yangi mavzu bayonida, yangi bilimlarni mustahkamlash jarayonlarida foydalanish mumkin. Qolaversa, ona tili, matematika, odobnoma darslarida guruhlarga bo'lishni o'quvchilar tomonidan maqollar aytilib, saralashda ham unumli qo'llash mumkin. Matematika darslarida, ayniqsa, 1-sinf o'quvchilarida sanoq sonlar haqidagi mavzuni tushuntirishda maqollar orqali matematik ta'limni milliylashtirish mumkin. Masalan, "Ikki o'n besh – bir o'ttiz", "Sanamay sakkiz dema", "Yetta o'lchab bir kes" kabi tez-tez ishlatiladigan maqollarni masala yoki misol shakliga keltirish maqsadga muvofiq. Oddiy mashqni maqollar orqali ifodalash o'quvchi xotirasiga yaxshiroq o'rnashadi. Yoki keng qo'llaniladigan maqollarning birinchi qismi aytilib, ikkinchi qismi, ya'ni davomini toppish ijodiy topshiriq sifatida berilsa, o'quvchilar maqolni davom ettirishga harakat qilishadi. Natijada esa o'quvchining ijodiy tafakkuri, og'zaki nutqi rivojlanadi. Ularda ona tilida xatosiz, chiroyli, ravon so'zlash ko'nikmalari shakllanadi.

Ta'lim-tarbiya jarayonida topishmoqlardan ham keng foydalanish samarali kichadi. O'zbek xalq topishmoqlarining yosh avlod tarbiyasidagi o'rni, jumladan, ma'naviy-axloqiy ta'lim berishda topishmoqlarda mujassamlashgan xalq donishmandligi saboqlaridan foydalanishning ilmiy-pedagogik xususiyatlari talaygina.

Topishmoqlarda tabiat va jamiyatdagi jonli, jonsiz predmetlar, hodisalar nomi aytilmay, unga ma'lum bir tomoni o'xshash bo'lgan boshqa predmet yoki hodisaning belgi xususiyati metaforik yo'l bilan qiyoslanadi. Topishmoqning asosi esa albatta, uning javobi. Bola asos, ya'ni javobni toppish uchun aqlan izlanadi, narsa va hodisalarning o'xshash tomonlarini taqqoslaydi. Buning natijasida bola topishmoq javobini topish bilan birga o'ziga notanish bo'lgan yangi ma'lumotlarni bilib oladi. Qolaversa, topishmoqda qiyoslangan narsa predmetlarni nomlashda qo'llanilgan lug'aviy birliklar, so'zlarning rang-barangligi, nutqning badiiyligini ta'minlaydi. Chunki topishmoqdagi o'xshatish, sifatlash, qiyoslash kabi badiiy vositalar tafakkur rivojiga kata hissa qo'shadi. Misol tariqasida quyidagi topishmoqlarni keltiramiz:

Birlashtirib kiyimni, issiq tutadi sizni. (Tugma)

Qizdirsang ishlar, kiyim tekislar. (Dazmol)

Topishmoqlarni ko'proq o'rganish natijasida bola o'z nutqida takror so'zlarni ishlatmay, sinonimlar izlab, fikrini badiiy shaklda ifodalay oladi. Maqollar singari topishmoqlarni ham barcha fanlar doirasida keng va samarali qo'llash mumkin. Jumladan, odobnoma darslarini o'qitishda mavzuni topishmoqlar asosida yoritish qiziqarli va mazmunli kechadi.

Topishmoqlar zehn, aql-zakovat, tafakkur darajasini sinash vositasidir. Chunki sinovlarda toblangan, atrof-muhit haqida ko'p ma'lumotga, o'ylash, fikrlash qobiliyatiga hamda kompetensiyalarga ega bo'lganlarga topishmoq yechimini topa oladi.

Xulosa qilib aytganda, davr yoshlarining xalqaro tadqiqotlarga tayyor bo'lib shakllanishlarida avloddan avlodga meros bo'lib kelayotgan, chuqur, ta'limiy, tarbiyaviy qarashlarni o'zida mujassam etgan xalq og'zaki ijodining o'rni beqiyosdir.

Foydalanilgan adabiyotlar:

1. G'afforova T. Boshlang'ich ta'limda zamonaviy pedagogic texnologiyalar. Tosh. "Tafakkur", 2012.-160-bet.
2. Yangi pedagogik texnologiya: tahlil, ta'rif, mulohazalar. Tosh. RTM, 2000.

**O'QUVCHILARNING MEHNATSEVARLIK RUHIDA
TARBIYALASHDA HAMKORLIKNING AHAMIYATI**

Nilufar Abdullayeva Ozodboyevna

Xorazm viloyati Qo'shko'pir tumani 13-sonli umumta'lim maktabi

Texnologiya fani o'qituvchisi

Tel 99 348 93 78

***Annotatsiya:** O'quvchilarni mehnatsevarlikka o'rgatish, kasb-hunarga qiziqtirish, hunarmandchilikning turli ko'rinishlari orqali mehnatni qadrlashga o'rgatish texnologiya fani oldidagi vazifalardan biridir. Mazkur maqolada shu haqda bayon etamiz.*

***Kalit so'zlar:** texnologiya darsi, mehnatsevarlik, mehnat tarbiyasi, hamkorlik.*

Texnologiya darslarida mehnat tarbiyasini tashkil etish jarayonida o'quvchilar dastlab ishlab chiqarish jarayonlarining ilmiy asoslari bilan tanishadilar. Mehnat tarbiyasi maqsadga muvofiq, tizimli, izchil tashkil etiladi. Texnologiya ta'limi sinf xonalari, o'quv-tajriba maydoni, mashina-traktor saroyi, o'quv-tarbiyaviy tadbirlar jarayoni, ishlab chiqarish korxonalarini va xo'jaliklarning dalalarida olib boriladi. Natijada ma'lum qiymatga ega bo'lgan ijtimoiy-foydali mahsulotlar yaratiladi hamda ilg'or kasb sohiblariga xos bo'lgan shaxslik fazilatlarini shakllanadi. Shu jihatdan olib qaraganda, bugungi kunda texnologiya ta'limining mazmuni, maqsad va vazifalari o'zgardi, texnologik ta'lim ustuvorlik kasb etdi, o'quvchilarni kasbga yo'naltirish tizimi yangilandi. Texnologiyani ilmiy tashkil etishning birinchi darsini ham o'quvchi ta'lim jarayonida oladi. Texnologiya tarbiyasi bilan texnologiya ta'limi bir-biri bilan o'zaro bog'langan. Mehnat faoliyati ma'lum bilimga ega bo'lishni talab etadi. Zero, bilim va ko'nikmalar o'quvchini mehnat faoliyatiga tayyorlaydi. Ta'lim jarayonida olgan bilimlarini amaliyotda sinab ko'radilar, umumiy mehnat jarayonida o'quvchilarning kombinatlar, jamoa hamda fermer xo'jaliklari, korxonalar, zavod va fabrikalarda texnik va texnologik bilimlari mustahkamlanadi, shuningdek, ular tashkilotchilik malakalariga ham ega bo'ladilar.

Sinfdan tashqari ishlar jarayonida mehnat tarbiyasi ayniqsa muhim ahamiyat kasb etadi. Sinfdan tashqari mashg'ulotlarning turli shakllari o'quvchining texnik ijodkorligini rivojlantiradi, u yoki bu bilim sohasida bilimga bo'lgan qiziqishini shakllantiradi. To'garaklarda o'quvchining qiziqish va qobiliyatlari namoyon bo'ladi. O'quvchilarning to'garaklardagi faoliyati ma'lum pedagogik talablarga rioya qilganda samarali bo'ladi.

Chunonchi:

- to'g'arak faoliyati ijtimoiy ahamiyatga ega bo'lishi lozim, ya'ni, o'quvchilar tayyorlagan buyumlar kishilar uchun amaliy qiymatga ega bo'lishi zarur;
- texnik ijodkorlik o'quv muassasasidagi o'quv-mehnat jarayoni bilan uzviy aloqada bo'lishi kerak (maktab, kollej, oliy ta'lim va boshqalar);
- ijtimoiy-foydali, unumli mehnat jarayonida o'quvchining texnik ijodkorligini tashkil etishda faoliyatni ijtimoiy buyurtmadan ijodkorlikka aylantirish kerak bo'ladi.

To'g'arak faoliyati jarayonida o'quvchilar o'z kollejan uchun o'quv-ko'rsatmali qurollar: jadvallar, rasmlar, diagram malar, kolleksiyalar, oddiy modellar, yuqori sinflarda - stendlar, harakatdagi modellarni yaratishi mumkin. Tabiatshunoslik, botanika, zoologiyadan amaliy mashg'ulotlarda o'quvchilar uchaglkalarida ishlaydilar, jonli burchaklar tashkil etadilar, o'quv maskanini ko'kalamzorlashtiradilar.

Texnologiya tarbiyasi oilada tabaqalashtirilgan holda olib boriladi: bolalar o'z-o'ziga xizmat qiladilar, uy hayvonlarini parvarishlaydilar, ro'zg'or texnikalarini ta'mirlash bilan shug'ullanadilar. Oila budjeti va uni yuritish bilan bog'liq topshiriqlarni bajaradilar, oilada bolalar va kattalar mehnatini hamkorlikda tashkil etishning imkoniyatlari cheksiz. So'nggi yillarda o'quvchilar mehnat tarbiyasiga jamoatchilik katta e'tibor bermoqda.

Yirik fermer xo'jaliklari, qo'shma korxonalarining jamoalari maktablarni otaliqqa olmoqda, ularning moddiy bazasini yaratish, o'quvchilarning bilim olishlari, ijtimoiy-foydali mehnatni tashkil etishda yordam bermoqdalar.

Mehnat faoliyatining asosiy turlari quyidagilardir:

O'quv mehnati o'quvchilarning ilmiy bilimlar hamda turli fanlar asoslarini o'zlashtirishga yo'naltirilgan faoliyati turidir. Ijtimoiy-foydali mehnat shaxsni har tomonlama kamol toptirish hamda uning muayyan ijtimoiy ehtiyojlarini qondirishga yo'naltirilgan hamda ijtimoiy mehnat xarakteridagi faoliyati turidir.

Hozirgi davrda ta'lim muassasalarida o'z-o'ziga xizmat keng yo'lga qo'yilmoqda. O'z-o'ziga xizmat o'quvchilarning ijtimoiy va o'quv ehtiyojlarini qondirish maqsadida ularning o'zlari tomonidan amalga oshiriluvchi mehnat faoliyati turidir. O'quvchilarning navbatchiligi o'z-o'ziga xizmat qilishni tarkib toptirishning muhim shaklidir. Unumli mehnat turlari xilma-xildir. Masalan, o'quvchilarning mehnat haftaligi, chorvaga yem-xashak tayyorlash va shirkat xo'jaliklarida faoliyat yuritish va boshqalar. Unumli mehnat – o'quvchilar mehnatining eng ommaviy shakli sanaladi.

O'quvchilar hozirgi davrda «Kamolot» yoshlar ijtimoiy harakati faoliyatida ishtirok etadilar, Dorivor o'simliklar, urug'larni yig'ish, maktab binolarini ta'minlashda qatnashmoqdalar, fermer, shirkat va jamoa xo'jaliklarida ishlab chiqarishni tashkil etishda ishtirok etmoqdalar. Ayni vaqtda, juda ko'plab maktablarda yordamchi xo'jalik mavjud. Korxonalar va xo'jaliklar ta'lim muassasasiga majmuaviy yondashuv asosida mehnat tarbiyasini tashkil etishga ko'maklashmoqdalar. O'quvchilar ishlab chiqarish subyektlarining iqtisodiy rivojlanishi bilan tanishadilar, Bu jarayon ularni turli kasblarni egallash shartlari va sharoitlari bilan tanishtirishga yordam beradi.

Mehnat tarbiyasi o'quvchilarni mehnatga psixologik va amaliy jihatdan tayyorlashni nazarda tutadi. Zero, mavjud sharoitda ro'y berayotgan ijtimoiy-iqtisodiy o'zgarishlar shaxs kamolotiga nisbatan juda katta talablarni qo'ymoqda. Xususan, mehnatga muhim ijtimoiy burch sifatida qarash, ma'lum faoliyatni bajarishda mas'uliyatni his etish, mehnatga va uning natijasi, shuningdek, mehnat jamoasiga hurmat, mehnat faoliyatini tashkil etishda tashabbuskorlik, faollik ko'rsatish, o'z aqliy va jismoniy qobiliyatini to'liq namoyon etishga bo'lgan ichki ehtiyoj, mehnatni ilmiy tashkil etish yo'lida amaliy harakatni olib borish shular jumlasidandir.

Mehnatga psixologik jihatdan tayyor bo'lish esa tarbiyaviy ishlar tizimida amalga oshirilib, ularning har biri quyidagi vazifalarni hal etishga yordam beradi:

- o'quvchilar tomonidan mehnatning ijtimoiy ahamiyati, mehnatni tashkil etish hayotiy zaruriyat ekanligining anglab yetilishiga erishish;
- ularda mehnat faoliyatini amalga oshirishga nisbatan rag'bat uyg'otish;
- o'quvchilarda mehnat ko'nikma va malakalarini shakllantirish va hokazolar.

Jamiyatda kechayotgan ijtimoiy-iqtisodiy o'zgarishlar, mulkkn egalik, xususiy mulkni yaratish yo'lida qonun doirasida olib borilayotgan amaliy faoliyatni qo'llabquvatlashga yo'naltirilgan ijtimoiy harakatlar mehnat tarbiyasiga yangicha yondashuvni talab etmoqda. Mehnat tarbiyasining yangi texnologiyalar asosida o'quv dasturlari, ta'lim metodlarining variativligi tamoyili yotadi.

Ta'lim jarayonida egallangan bilim, ko'nikma va malakalar mehnat tarbiyasida pedagogik faoliyatning yakuniy natijasi emas, balki inson qobiliyatining rivojlanishi, mehnatga bo'lgan layoqatini rivojlantirishning samarali vositasidir. Bu esa mehnat tarbiyasida an'anaviy metodlarni emas, balki bilim olishning faol metodlaridan foydalanib, o'quvchilarda tadqiqotchilik hamda ixtirochilik malakalarini rivojlantirish metodlarini qo'llashni nazarda tutadi. Bundan tashqari muammoli, izlanuvchan tadqiqot metodlari, konstruktorlash, loyihalash, texnik modellashtirish, mehnatni tashkil etish jarayonida uning eng yaxshi variantlarini izlab topish, ijodiy

topshiriqlarni to'g'ri tanlay olish, shuningdek, tanlovlar, yoshlarning ijodiy ko'rgazmalarni tashkil etish ham eng samarali metodlardan sanaladi.

Texnologiya ta'limi va tarbiyasining tashkiliy-metodik shakllari o'qituvchi tomonidan tanlanadi. Bu shunday shakl va metodlar bo'lishi kerakki, u o'quvchiga mehnati muvaffaqiyatidan quvonch baxsh etsin, o'z mehnatidan o'zi faxrlansin. Mehnat tarbiyasining texnologiyalari o'quvchining nazariy bilimlarini amaliyotda qo'llash imkoniyatini yaratishi zarur. Bu esa, o'z navbatida, mehnat ta'limi mazmunini ham takomillashtiradi. U kompleks xarakter kasb etib, o'quvchilarda o'quv texnika va texnologiyalari haqida tasavur hosil qilishi, amaliy masalalarni hal etish malakasini shakllantirishi, sifat natijalarini ta'minlashi lozim. Ayniqsa, o'quv topshiriqlarini hal etishga ijodiy yondashish, ishlab chiqarishning texnik-iqtisodiy, ijtimoiy ko'rsatkichlarini yuqoriga ko'tarishga intilish hosil qilishi maqsadga muvofiqdir. Texnologiya darslarining sinfdan tashqari tarbiyaviy ishlar rejasida mehnat tarbiyasi yo'nalishidagi tadbirlarning o'rin olishini ta'minlash muhim pedagogik vazifalardan biridir.

Foydalanilgan adabiyotlar

1. Sayidaxmedov N.S. Yangi pedagogik texnologiyalar: Nazariya va amaliyot – Toshkent, «Moliya», 2003-yil
2. Bozorova M, Norpo'latova X. “Ta'limni faollashtiruvchi metodlar”, Metodik qo'llanma TermDU ilmiy kengashida ko'rib chiqilib nashrga tavsiya qilingan, 2010 yil
3. Tolipov O', M.Usmonboyeva. Pedagogik texnologiya: nazariya va amaliyot. T. 2005-yil.

**ПРИМЕНЕНИЕ НОВЫХ ПЕДАГОГИЧЕСКИХ ТЕХНОЛОГИЙ В РУССКОМ ЯЗЫКЕ И
ЛИТЕРАТУРЕ**

Юлдашева Наргиза Рихсибаевна

Мухамеджанова Комола Батыровна

Учителя русского языка и литературы

**Средняя общеобразовательная школа No 317 Сергелийского района города
Ташкента**

***Аннотация:** Сегодня общество заинтересовано в выпускниках с развитыми познавательными потребностями, нацеленных на саморазвитие и самореализацию, умеющих оперировать полученными знаниями, ориентироваться в современном информационном пространстве, продуктивно работать, эффективно сотрудничать, адекватно оценивать себя и свои достижения. Для подготовки таких учащихся педагогам необходимо использовать в обучении современные образовательные технологии. В статье рассматривается применение новых педагогических технологий в науке о русском языке и литературе.*

***Ключевые слова:** русский язык и литература, современные педагогические технологии, эффективность урока.*

Одной из педагогических задач сегодня является внедрение в образовательный процесс таких методов и приемов, которые помогут подросткам не только овладеть определенными знаниями, умениями и навыками в той или иной сфере деятельности, но и развивать их творческие способности, где важная роль отводится урокам русского языка и литературы.

Поиск ответов не только на вопросы "чему учить?", "зачем учить?", "как учить?", но и на вопрос "как учить результативно?" привели ученых и практиков к попытке "технологизировать" учебный процесс, т.е. превратить обучение в своего рода производственно-технологический процесс с гарантированным результатом, и в связи с этим в педагогике появилось направление – педагогические технологии.

Новые образовательные технологии предлагают инновационные модели построения такого учебного процесса, где на первый план выдвигается взаимосвязанная деятельность учителя и ученика, нацеленная на решение как учебной, так и практически значимой задачи. Это не противоречит творческим процессам личностного совершенствования, так как каждая из педагогических технологий имеет собственную зону, в пределах которой происходит развитие личности.

К современным педагогическим технологиям относятся:

1. Предметно-ориентированные технологии
2. Технологии личностно-ориентированного обучения
3. Технология эвристического обучения
4. Диалоговые технологии
5. Игровые технологии
6. Информационно-коммуникационные технологии
7. Здоровьесберегающие технологии.

Остановлюсь на технологиях, элементы которых применяю в своей практике:

1) предметно-ориентированные технологии

К ним относятся

а) технология дифференцированного обучения. Дифференциация осуществляется не за счет того, что одним ученикам дают меньший объем материала, а другим больший, а за счет того, что, предлагая учащимся одинаковый его объем, учитель ориентирует их на различные уровни требований к его усвоению. При дифференциации учащихся учителю необходимо опираться на следующее: общий уровень обученности, развития ученика; отдельные особенности психического развития; индивидуальные особенности ученика; неспособность ученика усваивать предмет по тем или иным причинам; интерес ученика к тому или иному предмету. Оценив каждого учащегося по данной схеме, можно приблизительно отнести его к той или иной

группе. Однако необходимо учитывать то, что ученик может (и должен!) передвигаться из одной группы в другую; поэтому рекомендуется проводить диагностику примерно раз в полугодие. Карточки могут быть использованы для организации деятельности учеников на целый урок либо на 15-20 минут в зависимости от целеустановки.

Дифференцированный подход позволяет в условиях классно-урочной системы реализовывать творческие возможности всех учеников. При этом работа с сильными учениками должна идти не по пути увеличения объема изучаемого материала, а по пути разнообразия заданий.

б) технология концентрированного обучения

Цель концентрированного обучения состоит в повышении качества обучения и воспитания учащихся через создание оптимальной организационной структуры учебного процесса, сближение обучения с естественными психологическими особенностями человеческого восприятия. «Погружение» по русскому языку предшествует изучению литературы и, выполняя свои задачи, направлено на то, чтобы вызвать интерес к тем текстам и авторам, с которыми учащиеся встретятся на занятиях по литературе. Для того чтобы вызвать желание читать ту или иную книгу, читаются интересные эпизоды, используются рассказы о жизни писателя или поэта. Карточки с заданиями (по возможности) составляются на основе литературных произведений, причем и здесь соблюдается принцип ритмичности.

2) технология личностно-ориентированного обучения

Приоритетные задачи личностно-ориентированных технологий в педагогике – формировать и развивать интеллект и речь учеников, развивать критическое и творческое мышление. К этим технологиям относятся педагогические мастерские, модульное обучение, метод проектов, обучение как исследование

3) игровые технологии

«Игра – это искра, зажигающая огонек пытливости и любознательности», – писал В.А. Сухомлинский. Начало любой игры – это, прежде всего, эмоциональная установка на игру, на восприятие игровых задач, когда активизируется мыслительная деятельность и воображение ребенка. Установку

на игру обычно создаю в увлекательной форме, иногда с использованием слайдов, рисунков, кинофрагментов. Следующим структурным элементом игры являются игровые задачи, которые соединяются с учебными задачами. Для соединения дидактических (учебных) и игровых задач необходимы правила игры. Они организуют поведение играющих, обеспечивают игрокам равные условия. Обязательным структурным элементом игры является ее результат. Результат может быть наглядным (выиграл, отгадал, выполнил); менее заметным (получил удовольствие, заинтересовался вопросом).

Среди многообразия игр, которые используются в работе с детьми в школе, различают сюжетно-ролевые и дидактические игры. Отличительной особенностью ролевых игр является то, что ученики вместе с учителем становятся исполнителями определенных ролей. Ролевые игры развивают фантазию, воображение и речь, имеют большое значение в нравственном воспитании. Дидактические игры специально создаются в учебно-воспитательных целях, являются познавательными и развивающими.

4) информационно-коммуникационные технологии

Использование новых информационных технологий в обучении позволяет рассматривать школьника как центральную фигуру образовательного процесса и ведет к изменению стиля взаимоотношений между его субъектами. При этом учитель перестает быть основным источником информации и занимает позицию человека, организующего самостоятельную деятельность учащихся и управляющего ею. Его основная роль состоит теперь в постановке целей обучения, организации условий, необходимых для успешного решения образовательных задач.

Использование ИКТ в преподавании любого предмета таит в себе неограниченные возможности. С помощью этих технологий можно решать такие педагогические задачи, как обучение в сотрудничестве, активизация познавательной деятельности, осуществление дифференцированного, индивидуализированного, личностно-ориентированного подхода, разрешать проблемы разноуровневого и группового обучения. К тому же возможности использования компьютера на уроке впечатляют, создают атмосферу психологического комфорта, ведут к успешности.

Принципиальное новшество, вносимое компьютером в образовательный процесс – интерактивность, позволяющая развивать активно-деятельностные формы обучения. Именно это новое качество позволяет надеяться на реальную возможность расширения функционала самостоятельной учебной работы – полезного с точки зрения целей образования и эффективного с точки зрения временных затрат. Эти технологии значительно расширяют возможности предъявления учебной информации. Применение цвета, графики, звука, всех современных средств видеотехники позволяет воссоздавать реальную обстановку деятельности. Компьютер позволяет существенно повысить мотивацию учащихся к обучению, вовлекает их в учебный процесс, способствуя наиболее широкому раскрытию их способностей, активизации умственной деятельности.

И именно использование ИКТ на уроках русского языка и литературы позволяет мне наполнить уроки новым содержанием, осуществить дифференцированный подход к учащимся с разным уровнем готовности к обучению, организовать одновременно детей, обладающих различными способностями и возможностями, развивать творческий подход к окружающему миру, любознательность учащихся, организовать урок в соответствии с современными требованиями.

Внедрение ИКТ на уроках русского языка и литературы позволили мне реализовать идею развивающего обучения, повысить темп урока, сократить потери рабочего времени до минимума, увеличить объем самостоятельной работы, как на уроке, так и при подготовке домашних заданий, сделать урок более ярким и увлекательным.

Хороший урок невозможно представить без хорошо сформулированной темы, постановки его целей и задач, планирования этапов, а также цели на каждом отдельном этапе урока. Обычно для этого используется классная доска, на которой выписываются все необходимые термины, составляются таблицы и схемы. Теперь у нас есть прекрасная возможность заранее подготовить весь необходимый материал, расположить его в нужной последовательности и поместить на слайды. Качество изображения на слайдах значительно лучше, чем на классной доске, а учитель, освобождаясь от постоянной работы у доски,

имеет возможность больше внимания уделить ученикам. Презентации позволяют оживить урок, внести игровые моменты.

На уроках литературы часто использую компьютерные презентации, к созданию которых привлекаю самих ребят. Это могут быть уроки изучения биографии писателя или поэта. При подготовке таких уроков школьникам дается задание собрать необходимый биографический материал, обработать в определенной программе фотографии, иллюстрации, продумать анимацию.

Ученики, опираясь на помощь учителя, намечают план работы, осуществляют подбор материалов, создают презентацию и представляют ее на уроке. Часто темы таких презентаций позволяют осуществить принцип интеграции предметов (например, презентация учеников 9 класса по теме «Искусство серебряного века» можно использовать как на уроках литературы, так и на уроках искусства).

Цифровые образовательные ресурсы являются электронным компонентом процесса изучения русского языка. ЦОРы поддерживают все этапы работы с учебным материалом, я использую их при объяснении, тренировке и контроле. Они предназначены как для коллективной, так и для индивидуальной учебной деятельности.

Интернет-ресурсы представляют обширные материалы, целесообразные для изучения литературного произведения, и как источник накопления литературных знаний (своеобразная энциклопедия), и как средство, позволяющее осуществить литературное развитие учащегося (литературные проекты, гостевые книги, сайты).

Литература

1. Шанский Н.М. Современный русский язык. Москва...2002 г.
2. Журнал «Преподавания русского языка и литературы». Ташкент - 2000 г., 2-4 2001 г.
3. Госстандарт общего среднего образования. № 5. Учебная программа общего среднего образования. Русский язык для 2-9 классов школ с узбекским языком обучения. Объяснительная записка. Стр. 249.

ZAHIRIDDIN MUHAMMAD BOBUR – DILBAR SHAXS

Pozilova Mastura

Andijon viloyati Oltinko'l tumani 19-sonli umumta'lim maktabi ona tili va adabiyot fani o'qituvchisi

Annotatsiya: Shonli o'tmishida juda ko'plab allomalarimiz-u ulamolarimiz o'tganki, ular qoldirgan meros, xoh u ma'naviy bo'lsin, xoh moddiy, bugungacha olimlarning hayratiga sabab bo'lib kelmoqda. Adabiyotda va toj-taxtda o'ziga xos iz qoldirgan insonlardan biri bu Zahiriddin Muhammad Boburdir. Mazkur maqolamizda bu insonning adabiy merosi hamda shaxsiyati xususida fikr-mulohazalarimizni ulashamiz.

Kalit so'zlar: adabiyot, adabiy meros, Zahiriddin Muhammad Bobur, shaxsiyat.

Zahiriddin Muhammad Bobur o'rta asr Sharq madaniyati, adabiyoti va she'riyatida o'ziga xos o'rin egallagan adib, shoir, olim bo'lish bilan birga yirik davlat arbobi va sarkarda hamdir. Bobur keng dunyoqarashi va mukammal aql-zakovati bilan Hindistonda Boburiylar sulolasiga asos solib, bu mamlakat tarixida davlat arbobi sifatida nomi qolgan bo'lsa, serjilo o'zbek tilida yozilgan "Boburnoma" asari bilan jahonning mashhur tarixnavis olimlari qatoridan ham joy oldi. Uning nafis g'azal va ruboiylari turkiy she'riyatining eng nodir durdonalari bo'lib, "Mubayyin" ("Bayon etilgan"), "Xatti Boburiy", "Harb ishi", Aruz haqidagi risolalasi esa islom qonunshunosligi, she'riyat va til nazariyasi sohalariga munosib hissa bo'lib qo'shildi.

Zahiriddin Muhammad Bobur 1483-yil 14-fevralda Farg'ona viloyatining hokimi temuriyzoda Umarshayx mirzo oilasida dunyoga keldi. Bu vaqtda Umarshayx mirzoning poytaxti Axsi (qadimiy Axsikat) edi. Umarshayx mirzo Movarounnahr va Xuroson podshosi Abu Said Mirzoning o'g'li bo'lib, Boburning yozishicha, «ravon savodi bor edi. Xamsatayn va masnaviy kitoblarni o'qub edi. Aksar «Shohnoma» o'qur edi. Tab'i nazmi bor edi, vale she'rg'a parvo qilmas edi». Shunday bo'lsa-da, Boburning ta'kidiga ko'ra, Umarshayx mirzoda «mulkgirlik dag'dag'asi» kuchli edi.

Boburning onasi Qutlug' Nigor xonim bo'lib, u Yunusxonning qizi edi. Bobur Umarshayx mirzo oilasidagi sakkizta farzandning (uch o'g'il va besh qiz) kattasi bo'lib, temuriyzodalarning o'sha davrdagi udumiga ko'ra tarbiyalandi, Andijonda tahsil oldi. Shuning uchun otasi 1494 yilda Axsida fojiali tarzda olamdan o'tganda

Bobur Andijonda edi. Bobur yozadi: «Umarshayx mirzog'a bu voqea (ya'ni, fojiali o'lim) dast berganda men Andijonda chahorbog'da edim» (Boburnoma, 72-bet).

1494-yilda 12 yoshida Farg'ona viloyati taxtiga o'tirgan Bobur umrining oxirgacha (1530) viloyatdorlik (Farg'ona), mamlakatdorlik (Kobul) hamda saltanatdorlik (Agra-Hindiston) bilan mashg'ul bo'lib, Hindistonda boburiylar saltanatiga (1526-1858) asos soldi.

Albatta, bunday davlatdorlik ishlari o'z-o'zicha bo'lgan emas: turli xildagi ixtiloflar, ba'zan suiqasd uyushtirishlar, gohida g'alaba nash'asi, gohida esa mag'lubiyat o'kinchlari; uni tushunmasliklar va boshqalar ham sodir bo'lgan edi. Bunday hollarni «Boburnoma»ni sinchiklab mutolaa qilgan har bir kishi aniq tasavvur eta oladi. Bobur bularning hammasini mustahkam irodasi va ezgulikka erishish uchun chin ko'ngildan va g'ayrat bilan harakat qilgani tufayli engib o'tdi. Natijada Bobur yirik va qobiliyatli davlat arbobi sifatida tinchlik-osoysishtalik, bahamjihatlik, adolatni o'rnatish, obodonchilik, madaniyat, ilm va adabiyotni rivojlantirish uchun o'zining nodir qobiliyatini va tashabbuskorligini safarbar etdi.

Shuning uchun Boburning davlat arbobi sifatidagi ulug' ishlari XVI asrning o'zidayoq Faxriy Hirotiy («Ravzat us-salotin»), Abulfayz Allomiy («Akbarнома»), Gulbadanbegim («Humoyunnoma»)lar tomonidan yuqori baholandi. XX asr zabardast jamoat arbobi, Hindistonning bosh vaziri Javohirla'l Neru ham Boburning faoliyatini yuksak darajada taqdirlab, o'zining «Jahon tarixiga bir nazar asarida» shunday yozadi: «Boburning 1526-yilda Dehlida g'alaba qozonishi bilan Hindistonda yangi bir davr maydonga kelib, yangi bir saltanat tashkil bo'ldi.

Bobur eng donishmand va dilbar shaxslardan biri edi. U mazhabiy taassub, qoloqliq va qisqa fikrlikdan tamoman uzoq edi. Bobur san'at va adabiyotni qo'llab-quvvatlagan kishilardandir».

Zahiriddin Muhammad Bobur Afg'oniston va Hindistonda obodonchilik ishlarini shunchalik rivojlantirdiki, natijada Kobul va uning atrofida ko'pgina shinam bog'lar, Agrada esa go'zal qasr va imoratlar maydonga keldi. Ammo Hindistonda to'rt yilgina (1526-1530) umr kechirdi. Zahiriddin Muhammad Bobur 1530 yil 26 dekabrda Agrada vafot etgach, vasiyatiga ko'ra uning jasadini Kobulga keltirib, o'zi yaxshi ko'radigan bog'da dafn etdilar.

Boburning o'g'illaridan Humoyun, Hindol, Askariy va Komron mirzolar, qizi Gulbadanbegimlar o'z faoliyatlari bilan donishmand otalarining an'alarini davom ettirib, adabiyot sohasida ham o'zlaridan she'riy va nasriy asarlar qoldirdilar.

Zahiriddin Muhammad Bobur taniqli davlat arbobi bo'lish bilan birga, nihoyatda qobiliyatli va sermahsul ijodkor – shoir, yozuvchi, faylasuf, adabiyotshunos, tarix va boshqa fanlarning ham etuk allomasi edi. Bobur hammasi bo'lib, 47 yil umr ko'rgan bo'lsa-da, ammo u qoldirgan ilmiy-adabiy meros o'z salohiyati va ahamiyati jihatidan shunchalik buyukki, ana shu buyuklik Boburning jahoniy shuhrati va abadiyatini ta'minladi.

Bobur qoldirgan ilmiy-adabiy meros o'rganilar ekan, Bobur bilim doirasining nihoyatda kengligi, o'zigacha mavjud bo'lgan va o'z zamonasidagi boy ilmiy-adabiy merosni naqadar chuqur bilganligi kishini hayratda qoldiradi. Uning she'riy va nasriy asarlari har jihatdan yetukligi hamda badiiy-ilmiy ijod tarixida o'ziga xos mavqega ega bo'lganligi bilan ajralib turadi.

O'tmish adabiyot va tarix, musiqa va san'atdan yaxshi xabardor bo'lgan, diniy ta'limotga chin ixlos qo'ygan Bobur har doim olimu fozillar davrasida bo'ldi, xususan ijod ahliga, kasbu hunar sohiblariga samimiy ehtiram ko'rgazib homiylik qildi, ularni moddiy va ma'naviy rag'batlantirib turdi. Ijod va san'at ahliga bunday mehrlil munosabat aslo bejiz bo'lmagan. Bobur tabiatan ijodkor edi. Yigitlik yillaridan boshlab to umrining oxirigacha samarali ijodiy ish bilan shug'ullandi, har qanday sharoit va vaziyatlarda ham ijoddan to'xtamadi, natijada, har jihatdan muhim boy ilmiy va adabiy meros qoldirdi.

Bobur 18—19 yoshlarida ruboiy va g'azallar yoza boshlagan. Uning «Topmadim» radifli g'azali va «Yod etmas emish kishini g'urbatda kishi» misrasi bilan boshlanuvchi ruboiysi o'sha yillardagi hayoti bilan bog'liq.

«Bobur dilbar shaxs edi. Uyg'onish davrining ajoyib sultoni, kuchli, tadbirkor kishi bo'lib, san'atni, adabiyotni, go'zallikni sevardi».

deb ta'riflaydi Javoharla'l Neru o'zining «Hindistonning kashf etilishi» kitobida.

Boburning ulkan san'atkorligi shundaki, shaxsiy kechinmalarini jiddiy umumlashma darajasiga ko'tara oladi va natijada asarlarida olg'a surilgan g'oyalar umuminsoniy qadriyatlar darajasiga ko'tariladi. Bobur ijodida, xususan, she'riyatida kindik qoni

to'kilgan ona yurtini dildildan qo'msash, uning tuprog'iga talpinish, g'ariblik azoblaridan o'tli hasrat, yoru diyor soginchi va visol ilinji, taqdir zarbalari va turmush uqubatlari, zamona nosozliklaridan nola badiiy tahlil etiladi.

Bobur ijodida ishq-muhabbat, sevgi-sadoqat, visol va hijron mavzui ham salmoqli o'rin tutadi. Uning g'azal va ruboiylarida, tuyuq va masnaviylarida ma'shuqaning maftunkor go'zalligi, beqiyos husnu latofati, sharqona odobu axloqi, nozu karashmasi yengil va o'ynoqi, musiqiy va ravon misralarda katta mahorat bilan tarannum etiladi.

Foydalanilgan adabiyotlar

1. Vohidov R., Eshonqulov H. O'zbek mumtoz adabiyoti tarixi. -Toshkent: Yangi asr, 2006.
2. O`zbek adabiyoti tarixi. 5 tomlik. 3-tom. - T.: Fan, 1978.
3. Valixo'jaev B., Tohirov Q. O`zbek adabiyoti tarixi. XVI asr. – Sam.: SamDU nashri, 2002.
4. Abdug'afurov A. Bobur she'riyati. Bobur. Devon. –T.: Fan, 1994, 3-14 –betlar.
5. Adizova I. O'zbek mumtoz adabiyoti tarixi. (XVI-XIXasr I yarmi) -Toshkent, Fan, 2006. -240 b.

РОЛЬ ИГРЫ НА УРОКАХ РУССКОГО ЯЗЫКА

Хайдарова Нигора Хамиджановна

Преподаватель русского языка и литературы

школы №11 г. Бекабада Ташкентской области

Аннотация: Цель данной статьи - показать различные инновационные игры на уроках русского языка и их эффективность для изучающих язык, а также популяризировать этот технологический метод среди населения. Многие ученые и исследователи провели много исследований по этой теме. Об играх и их важности для науки написано много работ. В частности, важность игр в расширении и развитии разнообразных практических и теоретических знаний, таких как устная речь, аудирование, чтение и письмо, подчеркивается в развитии различных навыков обучения. Известно, что обучить иностранному языку молодых учеников, которые еще не полностью овладели им, непросто. Но в этом отношении игры, которые, безусловно, являются инновационными технологиями, играют важную роль в улучшении интеллектуальных навыков ребенка.

Ключевые слова: изучающий язык, игра, словарь, инновационная технология, методика обучения русскому языку.

«Игра — это огромное светлое окно, через которое в духовный мир ребёнка вливается живительный

поток представлений, понятий об окружающем мире. Игра — это искра, зажигающая огонёк пытливости и любознательности».

В. А. Сухомлинский

Организация наиболее продуктивной структуры учебного процесса, а также благоприятного для коммуникации микроклимата – одна из важных задач, решить которую помогают нетрадиционные формы занятий, нацеленные на стимулирование деятельности учащихся. Нетрадиционные формы проведения уроков поддерживают интерес учащихся к предмету, повышают мотивацию обучения, способствуют активизации мышления. Применение нетрадиционных приемов обучения облегчает закрепление языковых явлений в памяти, способствует созданию стойких зрительно-слуховых образов, поддержанию активности и интереса учащихся.

Целью общения к игре на уроке является приобретение конкретных практических навыков, закрепление их на уровне моторики, перевод знаний в опыт. При использовании дидактических игр решаются и воспитательные задачи, например, воспитание терпения и терпимости, формирование аккуратности и умения доводить начатое дело до конца; в групповой работе — развитие умения работать сообща, прислушиваясь к мнению других учеников, терпимо относясь к критике в свой адрес, деликатно отзываясь об ошибках своих товарищей; приобретаются навыки публичных выступлений, желание и умение добиваться поставленной цели. Игра на уроке может стать очень серьезным занятием. В этом случае за внешней кажущейся легкостью использования элементов игровых технологий на уроке стоит кропотливая подготовительная работа учителя.

Русский язык – один из самых богатых языков мира. Пользуясь его богатством, говорящий или пишущий может выбрать точные и нужные слова для ясной передачи мысли. И не только мысли, но и чувства, самого тонкого, самого страстного и самого глубокого. Писатели, ученые, общественные деятели высоко ценили достоинства русского языка. Вот что писал, например, М.В. Ломоносов:

«Повелитель многих языков, язык российский, не токмо обширностью мест, где он господствует, но купно и собственным своим пространством и довольствием велик перед всеми в Европе... Карл Пятый, римский император, говаривал, что ишпанским языком с богом, французским с друзьями, немецким – с неприятелями, итальянским – с женским полом говорить прилично. Но если бы он российскому языку был искусен, то, конечно, к тому присовокупил бы, что им со всеми оными говорить пристойно, ибо нашел бы в нем великолепие ишпанского, живость французского, крепость немецкого, нежность итальянского, сверх того богатство и сильную в изображениях краткость греческого и латинского языка».

Игровая форма занятий создается на уроках русского языка и литературы при помощи игровых приемов и ситуаций, которые выступают как средство побуждения, стимулирования учащихся к учебной деятельности. Реализация игровых приемов и ситуаций при урочной форме занятий происходит по следующим основным направлениям:

- дидактическая цель ставится перед учащимися в форме игровой задачи;
- учебная деятельность подчиняется правилам игры; учебный материал используется в качестве игрового средства;

- в учебную деятельность вводится элемент соревнования, который переводит дидактическую задачу в игровую;
- успешное выполнение дидактического задания связывается с игровым результатом.

Обучение русскому языку подразумевает не только освоение письменной речи, но и норм произношения. Вот почему целесообразно на каждом уроке находить возможность для отработки произносительных норм. Это может быть минутка-разминка под общим названием «Говорите по-русски правильно». В каких формах можно предположить задания детям? Вот лишь некоторые из возможных вариантов, как разнообразить задания: «Составь текст и озвучь его»; «Пригласи на обед»; «В эфире-новости»; «Конкурс дикторов».

Лексико-фразеологические игры: «Собери фразеологизм»; «Угадайка»; «Собери пословицу»; «Акrostих»; «Переводчик»; «Кто быстрее?»; «Найди пару»; «Объясни значение»; «Прямое и переносное»; «Аукцион»; «Замени фразеологизмом»; «Подбери синонимы»; «Географические названия»; «Имена собственные»; «Кто больше»; «Закончи фразеологизм»; «Угадай профессию»; «Догадайся»; «Переводчики»; «Любопытный».

Игры-упражнения могут проводиться в устной и письменной форме. Устные формы игры являются более экономными по времени. Они обычно предшествуют письменным работам учащихся, подготавливая формирование орфографических навыков, предупреждая ошибки. Устные игры целесообразны и в том случае, когда на уроке уже было много письменных упражнений, и внимание учащихся к ним ослабло.

Целенаправленное введение урок игр повышает эффективность

обучения. Во время игры не бывает детей, не участвующих в работе. В игре проявляется самостоятельность и творчество каждого ученика, каждый работает в меру своих сил и способностей. Игры вызывают живой интерес к книгам, полезным занятиям, учебным предметам, окружающей жизни. Они учат жить в коллективе, развивают в то же время индивидуальные способности каждого ученика, его кругозор.

Учителю надо помнить, что игра – не самоцель, а средство развития познавательной активности учащихся. Игры надо подбирать с учётом способностей детей класса. Чтобы знать, что от ребёнка требовать, надо знать, что он может.

Список использованной литературы:

1. «Воспитание интереса к урокам русского языка», составитель М.П.Баранов
2. «Праздник букваря», автор-составитель Волина В.В.
3. «Игры и занимательные упражнения по русскому языку», Бетенькова Н.М., Дунаева В.П., Малышева П.И.
4. «Подскажи словечко», Е Серова.
5. <https://moluch.ru/>
6. <https://pgu.ru/>
7. <https://bilim-all.kz/>

ҲАРБИЙ ОИЛАЛАР ФАРЗАНДЛАРИНИ ВАТАНПАРВАРЛИК РУҲИДА ТАРБИЯЛАШДА МИЛЛИЙ ҚАДРИЯТЛАРНИНГ ЎРНИ

ТЎРАЕВ Ботир Фатуллаевич

Чирчиқ ОТҚМБЮ Техник таъминот
кафедраси катта ўқитувчиси, подполковник

***Аннотация:** Бугунги кунда мутахассислар олдидан оила ҳамда маҳалла тизимида бола тарбияси билан боғлиқ барча тарбиявий ишларнинг асосида халқ анъаналарининг, хусусан, оилавий ўзаро муносабатларда сақланиб қолган миллий қадриятларнинг туб моҳиятига алоқадор қонуниятларни ўрганиш вазифаси турибдики, уларнинг ижтимоий психологик шарт-шароитларини тадқиқ этиш, қўлга киритилган натижаларни амалиётга татбиқ этишни даврнинг ўзи тақозо этиб турибди.*

***Калит сўзлар:** оила, маҳалла, тарбия, эътиқод, миллий қадрият, ватанпарварлик, баркамол авлод, соғлом дунёқараши, адолат, ор-номус, гурур, бурч.*

Қуролли Кучлар жанговар тайёргарлик ҳолати унда хизмат қилаётган инсонларнинг оилавий муҳитига, унда камол топаётган фарзандлар камолоти, таълим - тарбияси даражасига боғлиқки, буни эсдан чиқармаслигимиз зарур. Зотан оиласидан кўнгли хотиржам инсонгина ўзини тўла – тўқис хизматга бағишлай олади.

Барчамизга яхши маълумки, ватанпарварлик ҳар бир давлат ҳаётининг маънавий асоси ҳисобланади ва жамиятни ҳар томонлама ривожлантириш борасида энг муҳим сафарбар этувчи куч сифатида намоён бўлади.

Мамлакатимизда амалга оширилаётган ижтимоий соҳадаги демократик ислохотлардан кўзланган асосий мақсад ёшларнинг юксак маънавиятга

эришувини таъминлаш, баркамол авлодни тарбиялаб вояга етказиш, ижтимоий тараққиёт жараёнида ҳар томонлама камол топган инсонни шакллантириш, миллий ва умуминсоний қадриятларни ўзида мужассам этган етук шахсларни вояга етказишдир. Шундай мақсадни кўзлаган кўпмиллатли Ўзбекистонда бир мақсад сари интилиш, ёшларнинг келажагини ўйлаш, фуқоролик жамиятини ривожлантиришда ёшларнинг ўрни ва уларда янгича дунёқарашни шакллантириш бугунги куннинг долзарб масалаларидан бири ҳисобланади. Бу ҳақда Мамлакатимиз Президенти Ш.М.Мирзиёев “Бизнинг ҳавас қилса арзийдиган буюк тарихимиз бор. Ҳавас қилса арзийдиган улуғ аجدодларимиз бор. Ҳавас қилса арзийдиган беқиёс бойликларимиз бор. Мен ишонаман, худо хоҳласа, ҳавас қилса арзийдиган буюк келажагимиз ҳам бўлади”деб таъкидлайдилар[1]. Президентимиз фикрларида оиланинг, энг аввало, эътиқод ва соғлом дунёқараш тарбиясидаги беназир ўрни таъкидланган. Шу сабабли оила ҳамда маҳалла тизимида бола тарбияси билан боғлиқ барча тарбиявий ишларнинг асосида халқ анъаналарининг, хусусан, оилавий ўзаро муносабатларда сақланиб қолган миллий қадриятларнинг туб моҳиятига алоқадор қонуниятларни ўрганиш вазифаси турибдики, уларнинг ижтимоий - психологик шарт-шароитларини тадқиқ этиш, қўлга киритилган натижаларни амалиётга татбиқ этишни даврнинг ўзи тақозо этиб турибди. Бугунги кунда оиладек таъсирчан ижтимоий институт орқали болаларда айнан шундай қадриятларга нисбатан эътиқодни шакллантириш ва шу орқали оилага нисбатан ижобий, ижтимоий муносабатларни ҳосил қилиш долзарб масалалардандир. Чунки оила асрлар мобайнида халқ анъаналари, миллий расм-русмлар ва одатларни сақлаб, ҳамда намоён этиб келаётган ноёб макондир[2]. Шу маънода Маҳалла ва оилани қўллаб – қувватлаш вазирлигининг ташкил этилганлиги катта аҳамият касб этади.

Айнан мустақиллик йилларида ёшларни оила ва унда сақланиб келаётган азалий қадриятлар таъсирида ахлоқан тарбиялаш муаммоси кўплаб назарий ва

эмпирик изланишлар предметига айланмокда. Зеро, бундай ёндашув ўтмиш алломаларининг фалсафий-ғоявий қарашлари, оила ва оилавий тарбия масалаларига бағишланган ўғитлари маъно-моҳиятига мосдир. Шарқнинг буюк мутафаккирлари саналмиш Аҳмад ал-Фарғоний, Маҳмуд аз-Замахшарий, Абу Наср ал-Фаробий, Абу Бакр Муҳаммад ибн Ал-Аббос ал-Хоразмий, Абу Райҳон Беруний, Абу Али ибн Сино каби ўнлаб алломалар қарашларида бола тарбиясида энг муҳим ижтимоий омил сифатида оила, ота-онанинг дунёқараш, тарбия услублари ва бунда жамият эътироф этган меъёрларнинг оила кадриятларига мувофиқлиги тамойили ўз ифодасини топган. Чоп этилаётган қатор рисола ва китобларда, илмий ва оммабоп мақолаларда ҳам бу масаланинг турли жиҳатлари ёритилмокда.

Масалан: Мирзо Улуғбекнинг фикрича, боланинг билим олишга қизиқишини оширишда у тарбияланаётган муҳит муҳим ўрин эгаллайди. У оилада ота-оналар ўз фарзандларининг хақиқий инсон бўлиб етишишларига эътибор беришлари лозим, дейди [6].

Қомусий олим Ал-Фаробий эса шундай деб ёзади: "Ақлли деб шундай кишини айтамызки, унда ўткир зеҳн-идрок бўлиши билан бирга у фазилатли ҳам бўлсин. Бундай киши ўзининг бутун қобилияти ва идрокини яхши ишларни амалга оширишига, ёмон ишлардан ўзини сақлашга ва тортишга қаратган бўлмоғи лозим. Шундай одамнигина ақлли ва бутун фикр юритувчи деб аташ мумкин". Бу фикрларга таянган ҳолда айтамызки, инсон ўз ҳаёти ва фаолиятини мазмунли ўтказиш учун аввало ўзини ўраб турган борлиқни билиши, юксак ақл ва тажриба эгаси бўлиши лозим. Унинг учун, инсон ақли унинг ҳаётида муҳим ўрин тутиши, ақл-идрок туфайлигина инсон донолик, теран фикр, ростгўйлик, тўғрилиқ, узоқни кўра билиш, нафснинг куйига кирмаслик, ўзида камтароналик каби ҳусусиятларни амалда исботлаши мумкин.

Болаларда билимларни эгаллашга бўлган интилиш, ижтимоий фаолиятнинг шаклланишида ота-оналарнинг самарали иштирок этишлари ҳал қилувчи омил бўлиб, бу оила тарбиясини муваффақиятли амалга оширишнинг зарур шартларидан бири ҳисобланади [4]. Оила тарбиясида болалар ҳаётини тўғри ташкил этиш уларни вақтдан самарали ва унумли фойдаланишларининг асосий гаровидир. Болаларнинг оиладаги вақтини ўйин, меҳнат ва ўқиш фаолиятлари бўйича тўғри тақсимлаш ниҳоятда муҳимдир.

Оила жисмоний ва психологик жиҳатдан соғлом, маънавий баркамол, меҳнат, ижтимоий ҳамда оилавий ҳаётга тайёр шахсни шакллантириб бериши лозим. Оила тарбиясининг мазмуни болаларга ижтимоий тарбиянинг мазкур йўналишлари – жисмоний, ахлоқий, ақлий, эстетик, экологик, меҳнат, иқтисодий, ҳуқуқий, сиёсий-ғоявий ҳамда жинсий таълим-тарбия бериш, уларда фаолият кўникма ва малакаларини шакллантиришдан иборат.

Оила муҳотида ташкил этиладиган жисмоний тарбия ўзида болани ҳар жиҳатдан чиниқтириш, уларни тозалик ва озодаликка ўргатиш, ўз соғлиги учун ғамхўрлик қилиш ва масъулиятли бўлишни таъминлашга қаратилган ҳаракатларнинг мазмунини ифода этади [2].

Оила тарбиясида болаларни ақлий жиҳатдан тарбиялаш ҳам муҳим ўрин тутди. Бу борадаги дастлабки ва муҳим вазифа ота-она томонидан боланинг қизиқиши ва эҳтиёжларини кўра билиш асосида тасаввур, идрок, тафаккур, хотира ҳамда диққатни такомиллаштиришга ёрдам берувчи машғулотларга жалб этишдан иборат [6].

Ахлоқий тарбия оила тарбиясининг ўзагини ташкил этади. Унинг мақсади болаларда энг олий ахлоқий сифатлар, ота-она ҳамда оиланинг бошқа аъзолари, шунингдек, атрофдагиларга нисбатан адолат, меҳр-муҳаббат, катталарга ҳурмат, кичикларга виждон, ор-номус, ғурур, бурч, инсонпарварлик,

меҳнатсеварлик, саҳоват, тўғрисўзлик, камтарлик мурувват, интизомни ижтимоий англаш ва ҳоказоларни шакллантиришдан иборатдир.

Оилада эстетик тарбияни тўғри ва самарали ташкил этилиши айниқса муҳимдир. Болалар жуда ёшлигиданоқ сохта гўзалликлар (ярим яланғоч бадан, меъеридан ортиқ қилинган пардоз, урфга кириб бораётган косметик операциялар «маҳсули», ўта даражадаги ялтироқ мато ёки тақинчоқлар, гўзалликнинг тимсоли эмаслигини англаб етишлари лозим [7].

Меҳнат тарбияси ҳам оила тарбиясининг асосий йўналишларидан бири саналади. Шахснинг мустаҳкам характер ва қатъий ирода эгаси бўлиб вояга етишида меҳнатнинг роли каттадир. Болаларни оилада тўғри тарбиялашда оила хўжалигининг одилона ташкил этилиши, болаларни оила хўжалигини юритиш ишига жалб қилиш катта аҳамиятга эга.

Оилада, шунингдек, атроф-муҳит муҳофазаси (экологияси)га оид тарбиявий ишлар ҳам ташкил этиладики, бу жараёнда болаларда «инсон-табиат-жамият» тушунчалари ўртасида юзага келувчи ўзаро мувофиқлик борасидаги ғояларнинг қарор топишига замин ҳозирлайди.

Юқоридагилардан келиб чиқиб шундай хулосага келиш мумкинки, юқорида қайд этилган тарзда оила тарбиясини ташкил этиш комил инсонни тарбиялаб вояга етказиш учун пойдевор бўлади. Фарзандларнинг ҳар томонлама етук бўлиб вояга етишларида ота-она, оиланинг бошқа аъзоларининг дунёқарашлари, ҳаётий ёндашувлари ва маънавий дунёси ўзига хос ўрин тутди. Шунингдек, ота-оналарнинг муайян даражада педагогик билимларга эга бўлишлари ҳам аҳамиятлидир.

АДАБИЁТЛАР РЎЙХАТИ:

1. Мирзиёев Ш.М Буюк келажакимизни мард ва олийжаноб халқимиз билан қураимиз. Т.: Ўзбекистон, 2017 й
2. Ислом Каримов. Миллий истиқлол мафкураси – халқ эътиқоди ва буюк келажакка ишончдир. – Т.: Ўзбекистон, 2000.
3. Миллий истиқлол ғояси: асосий тушунча ва тамойиллар. – Т.: Ўзбекистон, 2000. (буни сноскага тавсия этмайман, мақола савиясини бироз туширади.)
4. Авлоний Абдулла. Туркий гулистон ёхуд ахлоқ. –Т.: Ўқитувчи, 1992.
5. Мунавваров Қ.А. таҳрири остида. Педагогика. Ўқув-қўлланма. –Т.: Ўқитувчи, 1996.
6. Тўхтаўжаева М.Х., Аширбоев С. ва б.а. Педагогика назарияси ва тарихи. II-қисм. Педагогика назарияси. Дарслик. -Т.: 2008.
7. Умарова М.М. Оила маънавияти. Рисола. –Т.: 2007.
8. Соғлом авлод журнали 8- сон -Т.: 2017.

ТАЪЛИМ ЖАРАЁНИГА ТЕХНОЛОГИК ЁНДАШУВ

Турдимуродов Б.Қ, Хурсанов Ш.У.

ТТА Термиз филиали, Ижтимоий-гуманитар фанлар кафедраси ўқитувчилари.

Таянч сўзлар: стратегия, педагогика, технология, муаммо, таълим жараёни, тамойил, ёндашув.

Аннотация: Ушбу мақола соғлом ва баркамол, билимли, юксак маънавий-ахлоқий фазилатларга эга бўлган авлодни шакллантиришда педагогик технологиялардан фойдаланишда маълум тамойиллар ва қоидаларга амал қилиш ҳақида.

Бугунги кунда Ўзбекистон жадал ривожланмоқда. Биз аждодларимизнинг донишмандлик анъаналарига амал қилиб, теран англаган ҳолда, қатъий ислохотларни амалга оширмоқдамиз, мамлакатимизнинг янги қиёфасини шакллантириш йўлидан бормоқдамиз.

Жамиятимизда сиёсий фаоллик ортиб бормоқда, барча соҳаларда чуқур ислохотлар амалга оширилмоқда. Улардан кўзланган мақсад – "Инсон манфаатлари ҳамма нарсадан устун" деган оддий ва аниқ-равшан тамойилни амалга ошириш устувор аҳамиятга эга бўлган демократик давлат ва адолатли жамият барпо этишдан иборат.

Умумхалқ муҳокамасидан сўнг беш йилга мўлжалланган Ўзбекистонни ривожлантириш стратегияси қабул қилинди. Бу стратегияни ишлаб чиқишда биз ўзимизга четдан назар ташлаб, салоҳият ва имкониятимизни холис баҳолаш билан бирга, хато ва камчиликларимизни ҳам атрофлича танқидий таҳлил қилдик.

Стратегия – бу янгиланиш жараёнларининг ҳақиқий ҳаракатлар дастуридир. Бу ҳужжат ҳозирги вақтда ҳаётга изчил жорий этилмоқда.

Бизнинг мақсадимиз – юртимизда халқ ҳокимиятини номига эмас, балки амалда жорий қилиш механизмларини мустаҳкамлашдан иборат.

Бугунги дунё ёшлари – сон жиҳатидан бутун инсоният тарихидаги энг йирик авлоддир, чунки улар 2 миллиард кишини ташкил этмоқда.

Сайёрамизнинг эртанги куни, фаровонлиги фарзандларимиз қандай инсон бўлиб камолга етиши билан боғлиқ.

Бизнинг асосий вазифамиз – ёшларнинг ўз салоҳиятини намоён қилиши учун зарур шароитлар яратиш, зўравонлик ғояси "вируси" тарқалишининг олдини олишдир.

Бунинг учун ёш авлодни ижтимоий қўллаб-қувватлаш, унинг ҳуқуқ ва манфаатларини ҳимоя қилиш борасидаги кўп томонлама ҳамкорликни ривожлантириш лозим, деб ҳисоблаймиз.

Шу муносабат билан Ўзбекистон глобаллашув ва ахборот-коммуникация технологиялари жадал ривожланиб бораётган бугунги шароитда ёшларга оид сиёсатни шакллантириш ва амалга оширишга қаратилган умумлаштирилган халқаро ҳуқуқий ҳужжат – БМТнинг Ёшлар ҳуқуқлари тўғрисидаги халқаро конвенциясини ишлаб чиқишни таклиф этади.

Бозор иқтисодиёт шароитида кундалик ҳаётда учрайдиган масалаларни ечиш талабаларнинг эгаллаган билимларини турмуш билан алоқасини мустаҳкамлайди, уларнинг ўқишга бўлган қизиқишларини оширади.

Ўзбекистонда олиб борилаётган ислохотлардан асосий мақсад, юртимизда соғлом ва баркамол, билимли, юксак маънавий-ахлоқий фазилатларга эга бўлган авлодни шакллантиришдан иборат.

Ўзбекистоннинг келажаги, унинг истиқболи, биринчи навбатда ёшлар тарбиясига, уларни соғлом қилиб ўстиришга, миллий ғоя, миллий мафкура ва ўз ватанига садоқат руҳида тарбиялашга боғлиқ бўлиб, бу мураккаб жараённи муваффақиятли амалга ошириш мустақил мамлакатнинг энг долзарб вазифаларидан биридир.

Ҳозирги кунда олий таълим муасасаларида таълим ва тарбия жараёнларида аниқ фанлар хусусан, ахборот технологиялари фанини ўрганиш ва таҳлил этиш ўта долзарб вазифалардан бири ҳисобланади.

Олий таълимда ўқитишдан кўзда тутилган асосий мақсад куйидагилардан иборат: ўқувчиларнинг кундалик ҳаётида, меҳнат фаолиятида, шунингдек келгусида билим ва малакалар системасини чуқур ва онгли ўзлаштиришни таъминлаш, ўқувчиларда изчил мантиқий фикрлашини шакллантириб бериш натижасида уларнинг ақл-заковат ривожига, табиат ва жамиятдаги муаммоларни ҳал этишнинг мақбул йўлларини топа олишга кўмаклашиш, ватанпарварлик, миллий ғурурни таркиб топтириш, ривожлантириш зарур.

Маълумки, турли даврларда таълим жараёнини тобора такомиллаштиришга оид изланишлар, янгиликлар киритиш муаммоларига алоҳида аҳамият бериб келинган. Айниқса, таълимга технологик ёндашув масаласи 20-асрининг ўрталарига келиб жуда кучайган. Бу давр адабиётларида “педагогик техника” тушунчаси тез-тез учрайдиган, соҳа олимларнинг педагогик технологияга оид қарашлари бот-бот эълон қилиниб турилган. Ўтган асрнинг 40-50 йилларида таълимда техник воситалардан фойдаланишга оид қарашлар кучайиб, таълимда ўқув фильмлари, турли проекцион аппаратлардан фойдаланиш масалалари, улардан таълимда фойдаланиш методикалари ишлана бошланган.

Жаҳон педагогикасида 50-йиллар ўқув жараёнини “технологик усулда” ташкил этишга бўлган ҳаракат ниҳоятда кучайиб кетди. Ўқув масканларида қўлланилаётган анъанавий ўқитиш, техник воситалардан фойдаланишда ишлатилаётган методлар кўпайиб кетгани туфайли улардан самарали фойдаланиш қийинлашиб кетди. Бинобарин, бу методлардан фойдаланишнинг мақбул, соддароқ йўллари излаш, амалга ошириш зарурияти келиб чиқди. Оқибатда педагогик технологияларининг назарий ва амалий асослари пайдо бўла бошлади.

Республикамиз МДХ давлатлари ичида биринчи бўлиб ижодий педагогикага йўл очди. Педагогик технологияларга оид илмий тадқиқотлар кучайди. Дастлаб педагогик технологияларнинг моҳияти, унинг таърифи ва маълум педагогик таълимдаги ўрни тўғрисида “Халқ таълими” илмий-услубий журналининг 1993 йил 6- сонидан профессор Н. Саидахмедовнинг мақоласи эълон қилинди. Ўзбекистонлик олимларнинг педагогик технологиялар тўғрисидаги ишлари тобора ривожланиб бу тадқиқотлар эндиликда педагогик технологияларнинг назарий асослари, уларни амалиётга татбиқ этишнинг йўллари бағишланган ишлар кучайди. Бу соҳада олимлардан Р.Хўжаев, У.Н. Нишоналиев, М.С.Саидахмедов, Б.Л.

Фарберман, Қ.Ишматов, Х.Абдукаримов, А.Т.Ғофуров, Ж.Толипова кабилар баракали меҳнат қилмоқдалар.

Педагогик технологиялардан фойдаланишда маълум тамойиллар ва қоидаларга амал қилишни талаб қилади.

Тамойил ёки принцип бошқарувчи ғоя, умумлашган талаб каби маъноларни билдиради. Тамойиллар ўқув-тарбия ишларида юқори натижаларга эришишга риоя қилинадиган умумий меъёрлар ва талаблардир. Уларни аниқлашда қуйидаги:

1. Жамият талабларига мос келадиган таълим –тарбия мақсади;

2. Дидактик жараённинг объектив қонуниятлари;

3.Таълим-тарбия жараёнини амалга оширадиган шарт-шароитлар каби ҳолатлар эътиборга олинади. Инновацион технологияларнинг тамойиллари каториги қуйидагиларни кўрсатилади.

Педагогик технологияларнинг яхлитлиги тамойили- технология лойиҳаси ишланаётган пайтида яратилган педагогик тизимнинг барча элементлари ўзаро бир-бирлари билан боғлиқлигини эътиборга олишни тақазо этади. Бунда таълим мақсадларини қатъий аниқланиши (таълим нега берилади), ўқув жараёнининг мазмуни (нималар ўрганилади) ташкилий шакллари (қандай), ўқитиш методлари ва воситаларининг (нималар ёрдамида) амалга ошириш масалаларини ўз ичига олади.

Педагогик технологиялар ўқув-тарбия жараёнини олдиндан лойиҳалаш, кейин бу лойиҳага асосан ўқув ишларини синфда амалга оширишликни билдиради. Бу эса педагогик технологияни навбатдаги олдиндан лойиҳалаш тамойили саналади. Олдиндан лойиҳалаш дарсга тайёрланишда ижод қилишни талаб қилади. Лойиҳаланган технология дарс мавзусини ўрганишга ажратилган вақт доирасида амалга оширилиши зарур. Лойиҳаланган технология ўрганиладиган мавзунини ўқувчилар тушунишлари. ўзлаштиришлари осон бўлишига ҳаракат қилинади.

Яқуний натижани қафолатланиши тамойили- ишлаб чиқилган технология муаян натижаларни беришини билдиради.

Инновацион технологияларда таълимда фойдаланишнинг аҳамияти куйидагилардан иборат: ўқувчиларнинг билимларни ўзлаштиришдаги мустақиллигини ривожлантиради;

ўқувчилар орасида мавзунинг ўзлаштиришга оид ўзаро алоқлар кучаяди;

билимларни ўзлаштиришга бўлган қизиқиш ортади;

ўқувчилар ўрганилаётган мавзуни нечоғлик ўзлаштириб олганликларини ўзлари баҳолайдилар;

билимларни эгаллашда ишончлари ортади;

Педагогик технологияларнинг таълим жараёнига самарали таъсири жуда сезиларли, юқори натижаларни қўлга киритиш имконини таъминловчи воситалардан бўлганлиги туфайли кейинги йилларда бу масала юзасидан кўплаб ишланмалар, услубий қўлланмалар пайдо бўлмоқда. Оқибатда янги педагогик технологияларнинг турли ташкилий шакллари пайдо бўлмоқда

Шахсга йўналтирилган таълим.

Бу таълим ўз моҳиятига кўра таълим жараёнининг барча иштирокчиларини тўлақонли ривожланишларини кўзда тутди. Бу эса таълимни лойиҳалаштирилади, албатта, маълум бир таълим олувчининг шахсини эмас, аввало, келгусидаги мутахассислик фаолияти билан боғлиқ ўқиш мақсадларидан келиб чиққан ҳолда ёндашишни назарда тутди.

Таълим технологияси инсонийлик тамойилларига таянади. Фалсафа, педагогика ва психологияда бу йўналишнинг ўзига хослиги талабанинг индивидуаллигига алоҳида эътибор бериш орқали намоён бўлади.

Шулардан келиб чиққан ҳолда « дифференциал тенгламалар» курсининг таълим технологияларини лойиҳалаштиришда куйидаги асосий концептуал ёндашувларга эътибор бериш керак.

Таълимнинг шахсга йўналтирилганлиги. Ўз моҳиятига кўра бу йўналиш таълим жараёнидаги барча иштирокчиларнинг тўлақонли ривожланишини кўзда тутди. Бу эса Давлат таълим стандарти талабларига риоя қилган ҳолда ўқувчининг интеллектуал ривожланиши даражасига йўналтирилиб қолмай, унинг руҳий-касбий ва шахсий хусусиятларини ҳисобга олишни ҳам англатади.

- Тизимли ёндашув. Таълим технологияси тизимнинг барча белгиларини ўзида мужассам қилиши зарур: жараённинг мантиқийлиги, ундаги қисмларнинг ўзаро алоқадорлиги, яхлитлиги.

- Амалий ёндашув. Шахсда иш юритиш хусусиятларини шакллантиришга таълим жараёнини йўналтириш; ўқувчи фаолиятини фаоллаштириш ва интенсифлаштириш, ўқув жараёнида унинг барча лаёқати ва имкониятларини, синчковлиги ва ташаббускорлигини ишга солишни шарт қилиб қўяди.

- Диалогик ёндашув. Таълим жараёнидаги иштирокчи субъектларнинг психологик бирлиги ва ўзаро ҳамкорлигини яратиш заруратини белгилайди. Натижада эса, шахснинг жодий фаоллиги ва тақдирот кучаяди.

- Ҳамкорликдаги таълимни ташкил этиш. Демократия, тенглик, субъектлар муносабатида ўқитувчи ва ўқувчининг тенглиги, мақсадини ва фаолият мазмунини биргаликда аниқлашни кўзда тутди.

Муаммоли ёндашув. Таълим жараёнини муаммоли ҳолатлар орқали намойиш қилиш асосида ўқувчи билан биргаликдаги ҳамкорликни фаоллаштириш усуллари билан биридир. Бу жараёнда илмий билишнинг объектив зиддиятларини аниқлаш ва уларни ҳал қилишнинг диалектик тафаккурни ривожлантириш ва уларни амалий фаолиятда ижодий равишда қўллаш таъминланади.

Ўқув жараёни билан боғлиқ таълим сифатини белгиловчи ҳолатлар қуйидагилар: юқори илмий - педагогик даражада дарс бериш, муаммоли маърузалар ўқиш, дарсларни савол - жавоб тарзида қизиқарли ташкил қилиш, илғор педагогик технологиялардан қўлланмаларидан фойдаланиш, талабаларни ундайдиган, ўйлантирадиган муаммоларни улар олдида қўйиш, талабчанлик, талабалар билан индивидуал ишлаш, эркин мулоқот юритишга, илмий изланишга жалб қилиш.

Педагогик технологияларнинг таълимдаги жуда катта ўрни, аҳамияти туфайли кейинги даврларда методист олимлар, новатор ўқитувчилар томонидан унинг янги-янги ташкилий шакллари ишлаб чиқилмоқда.

Фойдаланилган адабиётлар

1. Ҳаракатлар стратегияси. Ўзбекистон. 2017й.7 феврал.
2. Ўзбекистон Президенти Ш.Мирзиёев БМТ Бош Ассамблеясининг 72-сессиясидаги нутқи.
3. Толипов Ў.,Усмонбоева М. Педагогик технологиянинг тадбикий асослари. Т.: 2006.

THE SUBJECT OF METHODS OF TEACHING MATHEMATICS IN PRIMARY SCHOOL.

Khaydarova Xolisxon Khursanovna,

Khaydarova Mohira Khursanovna

**Teachers of Namangan region
Norin district Department of Public
education School number 35.**

Annotation. This article provides an overview of the methods of teaching mathematics in the primary grades of general secondary schools. Primary classes were transferred to 4 years of education instead of three years. In connection with the transition of primary school students from mathematics to new programs, a new methodological system has been developed.

Key words: mathematics, substantiate, methodology, scientific development, purpose, objectives, primary school.

In the current era of great economic development, the importance of mathematics has increased, so mathematics education has great social significance. The Government of the Republic has set the task to improve the order of education and upbringing of young people, to bring education and upbringing to the level of increasing lifestyle requirements. In 1997, the "Law on Education" was accepted. In this law, the role of the school in social and economic activities has grown the main tasks of the school - to provide students with a thorough knowledge of the basics of science, to create economic and mathematical literacy, to prepare for life and conscious choice of profession, to prepare plans and programs. There are ideas to bring its content to the level of modern achievements and requirements. Along with the management of the implementation of these tasks, a new curriculum will be introduced in all subjects, including management mathematics, and teaching methods will be improved. Primary classes were transferred to a four-year education planned for three years. In connection with the transition of primary classes from mathematics to new programs, a new methodological system was developed. Involvement of primary school students in the production of mathematics teaching to recruit for successful teaching of mathematics, placement of methods of teaching mathematics in the first grade and on this basis to be creative independently should start working.

“Methodology” is a Greek word and “method” means way. Mathematical methodology is a branch of pedagogical science, which is part of the system of pedagogical sciences, and the laws of mathematics are implemented at the stage of development of mathematics in accordance with the goals of teachers organized by society.

The subject of the methodology of primary education in mathematics consists of:

1. Substantiate the objectives of the teaching of mathematics. (why it is taught).
2. Scientific development of the content of teaching mathematics (i.e., what material from mathematics should be studied in primary school, why this material is chosen, in primary school, at the level of generalization of each individual problem of the course, in what order the topics are studied , is shown to be the most rational).
3. Scientific development of teaching methods. (How to teach, that is, what should be the methodology of teaching so that students acquire the knowledge, skills, abilities and intellectual abilities needed today? For example, how to add and subtract numbers within 10? It is necessary to study, including how to explain the substitution property of addition in this topic?).
4. Development of teaching aids - textbooks, didactic materials, manuals and technical aids (what to teach?) need!
5. Scientific development of the organization of education (how to conduct lessons and extracurricular forms of education? What organizational methods should be used to conduct educational work? How to effectively address educational and pedagogical issues in the educational process?

Thus, the objectives, content methods, tools and forms of the unit are the main components of the methodological system.

The purpose of teaching mathematics.

Like any other subject, an elementary course in mathematics the purpose of teaching is determined by three factors:

1. General educational purpose of teaching mathematics.

2. Educational purpose of teaching mathematics.

3. The practical purpose of teaching mathematics.

The general purpose of teaching mathematics is to:

a) To provide students with mathematical knowledge based on a specific program. This knowledge should provide students with adequate knowledge of mathematics and prepare them for higher education in mathematics.

In addition, on the basis of the program, students should learn to check the reliability of the knowledge acquired in the process of learning, to master the basic methods of control.

b) Students will need to develop oral and written mathematical knowledge;

The study of mathematics should help students to form the culture of speech in their native language, to express their thoughts clearly, concisely and concisely.

d) To teach students to know real facts based on mathematical laws.

By imparting such knowledge, students can develop spatial imagination features are formed and logical thinking is further developed.

The educational purpose of teaching elementary mathematics is to:

a) Forming a scientific worldview in students.

b) To foster students' interest in learning mathematics.

The role of the primary school teacher is to help students think logically as well as nurturing in them an interest in learning the laws of mathematics.

d) Formation of mathematical thinking and mathematical culture in students.

The phrases, action signs, concepts, and patterns that are taught in math classes teach students to think in detail.

The practical purpose of teaching mathematics in the primary grades is to:

a) To teach students to apply the knowledge acquired in mathematics to solve elementary problems encountered in everyday life, to teach students to solve

practical problems designed specifically for the formation and strengthening of skills in performing arithmetic operations,

b) To develop skills in the use of technical means and visual aids in the teaching of mathematics. The focus is on developing students' skills in using spreadsheets and calculators.

d) To teach students to acquire mathematical knowledge independently.

Students should be able to open legal relationships as independently as possible, make generalizations to the best of their ability, and learn to draw oral and written conclusions.

A necessary and important condition for effective teaching is the control of students' mastery of the studied material. In didactics, various forms of its implementation have been developed. These include oral questions from students; supervisory and independent work; methods such as checking homework, tests, testing using technical means. In didactics, the type of lesson, the age characteristics of the students, etc. In this regard, the issues of expediency of the use of this or that form of control, as well as the methodology of control are well developed.

Independent and control work in the methodology of teaching mathematics in primary school, effective means of conducting individual written surveys of students have been created. Some didactic materials are designed to monitor the mastery of a limited range of program problems in a rating system, while others are designed to monitor all major topics in an elementary school math course. In some didactic materials (especially for low-income schools) teaching materials, while others have more control materials.

In elementary school mathematics, all didactic materials are categorized according to the complexity of the general tasks. According to the authors of these materials, the fact that the student has mastered a method of the task on a particular topic, testifies not only to the fact that the student has mastered the subject, but also to the extent that he has mastered it.

The concept of “level of mastery of the teaching material” in the methodology of teaching mathematics is not fully explained.

In practice, teachers often say that one method of a task is simpler or more complex than another. Moreover, no matter how artistically structured the didactic materials are, no matter how productive and in-depth ideas are implemented in their content and structure, they are still not able to solve all methodological tasks quickly because no teaching machine can use Teacher's intuition. That is, he cannot change his feelings.

So, didactic materials should be considered as one of the ways to control the level of students' mastery of the material. However, a particular method may not be the best method for this class, this teacher. Therefore, didactic materials do not save the teacher from creating forms of control for individual examination, which allow to determine the level of knowledge of students. This is one of the main tasks of general methodology. Thus, didactic materials should be considered as one of the ways to control the level of students' mastery of the material. However, a particular method may not be the best method for this class, this teacher. Therefore, didactic materials do not save the teacher from creating forms of control for individual examination, which allow determining the level of knowledge of students. This is one of the main tasks of general methodology.

References:

1. Bekboyeva N.U. va boshqalar. Boshlang'ich sinflarda matematika o'qitish metodikasi - Toshkent: "O'qituvchi", 1996.
2. Bekboyeva N.U., Yangiboyeva E.Ya. Ikkinchi sinf matematika darsligi. – Toshkent: "O'qituvchi", 2005.
3. Bekboyeva N.U., Yangiboyeva E.Ya. Uchinchi sinf matematika darsligi. - Toshkent: "O'qituvchi", 2005.
4. Jumayev M.E. va boshqalar. Matematika o'qitish metodikasi. - Toshkent: "Ilm -Ziyo", 2003.
5. Jumayev M.E. Matematika o'qitish metodikasidan praktikum. - Toshkent: "O'qituvchi", 2004.
6. Jumayev M.E. Boshlang'ich matematika nazariyasi va metodikasi. - Toshkent: "Arnaprint", 2005.

GLABALLASHUV DAVRIDA MA'NAViy TAHDIDLAR

**Namangan shahar XTBga
qarashli 41-umumiy o'rta ta'lim
maktabining matematika va
informatika fani o'qituvchisi
N.R.Sharipova**

Annotatsiya: Glaballashuv jarayonining o'ziga xos ijobiy tomonlari, hozirgi dunyoda axborot xavfsizligini ta'minlash muammolari, informatsion xavf va tahdid muammolarining tahlili.

Kalit so'zlar: Glaballashuv jarayoni, ommaviy madaniyat, yoshlar ongiga ma'naviy tahdidlar.

Glaballashuv jarayoni va uni yoshlar ongiga ma'naviy tahdidlari to'g'risida gapirishdan oldin "glaballashuv" terminiga izoh bersak. "Globalizatsiya" — "gloub" - yer shari, "global" - butun dunyoga tegishli, "globalize" butun dunyoga tarqalish kabi so'zlaridan kelib chiqqan. Glaballashuv jarayoni 1990 yillar o'rtalarida asrning buyuk kashfiyoti internet paydo bo'lgach, yanada murakkab ko'rinishda namoyon bo'la boshladi.

Prezidentimiz SH.M.Mirziyoev O'zbekiston Respublikasi Konstitutsiyasi qabul qilinganining 24 yilligiga bag'ishlangan tantanali marosimdagi ma'ruzasida "Ta'lim va tarbiya, ilm-fan, sog'liqni saqlash, madaniyat va san'at, sportni rivojlantirish masalalari, yoshlarimizning chuqur bilimga ega bo'lishi, chet tillarini va zamonaviy axborot-kommunikatsiya texnologiyalarini puxta eg'allashini ta'minlash doimiy ustuvor vazifamiz bo'lib qoladi.

Biz ta'lim va tarbiya tizimining barcha bo'g'inlari faoliyatini bugungi zamon talablari asosida takomillashtirishni o'zimizning birinchi darajali vazifamiz deb bilamiz" deb alohida ta'kidladilar.

Davlatimiz rahbari SH.Mirziyoev o'zining "Tanqidiy tahlil, qat'iy tartib-intizom va shaxsiy javobgarlik - har bir rahbar faoliyatining kundalik qoidasi bo'lishi kerak"

asarida ta'lim va ilm-fan, davlatning yoshlarga doir siyosatini amalga oshirish, ta'limning yangi, zamonaviy usullarini, jumladan, axborot-kommunikatsiya texnologiyalarini joriy etish sohasidagi ishlar axvolini tanqidiy tahlil qilib, bir qator vazifalarni amalga oshirishga e'tibor qaratdilar.

Ma'lumki glaballashuv jarayoni obektiv va qonuniy jarayon bo'lib, o'ziga xos bir qancha ijobiy xususiyatlarga ega. Bu jarayon birinchi galda davlatlarga xalqaro maydonga erkin chiqishiga, boshqalar bilan yaqindan hamkorlik olib borishga hamda o'z milliy manfaatlarini turli hil xalqaro va nodavlat tashkilotlar doirasida ta'minlashga keng imkoniyatlar beradi. Axborotlashtirish bu umumjahon jarayoni bo'lib, taraqqiy etgan davlatlarning jahon bozoridagi peshqadamligi, iqtisodiy o'sishi va milliy xavfsizligini ta'min etadi.

Shuni aytish kerakki, vaqt o'tishi bilan glaballashuv jarayonining o'ziga xos ijobiy tomonlari bilan birga, bir qator salbiy jihatlari ham namoyon bo'la boshladi. Shu ma'noda turli ma'naviy tahdidlardan hayotimizni asrash, ma'naviy bo'shliqqa yo'l qo'ymaslik uchun, avvalambor, sog'lom g'oyalar orqali, jahon maydonida yuz berayotgan keskin aql-zakovat va iste'dod musobaqasida bellashuvga qodir bo'lishimiz lozim.

Bunday bellashuvga kirishadigan shaxsning nafaqat bilimi, balki uning axloqiy qarashlari yuqori darajada shakllangan bo'lishi lozim.

Internet tarmog'i orqali "Ommaviy madaniyat" kabi yengil-yelpi hayotga targ'ib etuvchi, shaxs egaizmini targ'ib etuvchi filmlar, musiqa va kliplar yoshlarimiz ongiga salbiy ta'sir ko'rsatmoqda. Bunday salbiy holatlarni oldini olish maqsadida "Ma'naviyat va ma'rifat" bo'limi viloyat ichki ishlar boshqarmasining "Inson huquqlarini himoya qilish va yuridik ta'minlash" bo'linmasi bilan hamkorlikda Energo-mexanika fakultetida "Ma'naviyat kuni" doirasida "Internetdan foydalanish qoidalari" mavzusida ochiq muloqot o'tkazilgan (28-01-2014).

Ochiq muloqotda bugungi kunda internetdan har bir talaba faqat o'ziga kerakli kitoblar, ilmiy adabiyotlar kerakli malumotlarni olish bilan birgalikda ayrim saytlarda behayolikni, zo'rovonlikni va turli xil Evropa madaniyatini ularni ongiga singdirishga qaratilgan klip va filmlarning ular ongiga salbiy ta'siri to'g'risida atroflicha ma'lumotlar berildi va talabalarning ko'plab savollariga javoblar berildi.

Hozirgi dunyoda axborot xavfsizligini ta'minlash muammolari – axborot sohasida shaxs, jamiyat va davlat manfaatlarining himoyalangan holati dolzarb ahamiyat kasb

etmoqda. Bu borada prizidentimiz I.A.Karimov “Yuksak ma’naviyat-yengilmas kuch” asarida shunday degan edi (Ma’naviyatga tahdid-o’zligimiz va kelajagimizga tahdid 2010 y,113-sahifa). “Ta’bir joiz bo’lsa, aytish mumkinki, bugungi zamonda mafkura poligonlari yadro poligonlaridan ham ko’proq kuchga ega”. Shu o’rinda, bu fikrning qay darajada kuchga ega ekanligi har bir shaxsga yaqqol namoyon bo’lib borayotgani barchani e’tiborini tortadi. Agar mazkur omilga alohida e’tibir berilmas ekan, u borgan sari kuchayib boradi. Natijada ayrim kuchlar qo’lida asosiy “qurol”ga aylanadi. Bu esa nafaqat davlatlar va mintaqalarda keskin vaziyatlar vujudga kelishiga sabab bo’ladi, xalqaro miqyosida ham o’z ta’sirini ko’rsatadi.

“Bugungi kunda - degan edi. O’zbekiston Respublikasi Birinchi Prezidenti Islom Karimov,- insoniyat qo’lida mavjud bo’lgan qurol-yarog’lar yer kurrasini bir necha bor yakson qilishga yetadi. Buni hammamiz yaxshi anglymiz. Lekin xozirgi zamondagi eng katta xavf-insonlarni qalbi va ongini egallash uchun davom etayotgan mafkuraviy kurashdir. Endilikda yadro maydonlarida emas, mafkura maydonlarida bo’layotgan kurashlar ko’p narsani hal qiladi”.

Tinchligimizga, xalqimizning yuksak ma’naviyatiga raxna solib buzg’unchilik ishlariga bel bog’lagan ko’ngli g’arazga to’la g’animlarning maqsadi bizga kundek ma’lum. Bu esa ko’pgina yoshlarning ma’naviyatini zaharlab bormoqda. Ularning mafkurasini arzimaydigan, kerakmas bo’lgan g’oyalar qamrab olgan. Axir bu faqat o’zinigina emas, balki atrofdagilarni ham zaharlaydiku.

O’zbekiston Respublikasi Birinchi Prezidenti Islom Karimov mustaqillikning dastlabki yillaridayoq Bizga bitiruvchilar emas, maktab ta’lim va tarbiyasini ko’rgan shaxslar kerak, deya ta’lim xodimlari oldiga vazifa qo’ygan edi. (“Barkamol avlod orzusi”. –T.: “Sharq” NMAK, 1999 y.)

Darhaqiqat, tarbiya haqida gapirar ekanmiz, u inson ma’naviyatning ko’zgidir. Buyuk tarixga ega bo’lgan xalqning ma’naviyati ham buyuk bo’ladi. Chunki buyuk ma’naviyatga ega bo’lmagan xalq buyuk kelajak yaratolmaydi. Demak, ma’naviyat insonning barcha qarashlarining mezonidir.

Tabiiylik qonuniga ko’ra hayrat bilan boshlangan yangilik biroz vaqt o’tgach hayotning odatiy tarkibiy qismiga aylanib qoladi.

Malumki internet tarmoqlararo informatsiyalar almashuvini ta’minlovchi magistraldir. Uning yordamida dunyo bilimlar manbaiga kirish, qisqa vaqt ichida ko’plab ma’lumotlarni yig’ish, ishlab chiqarishni va uning texnik vositalarini

masofadan turib boshqarish mumkin. Shu bilan bir qatorda internetning ushbu imkoniyatlaridan foydalanib tarmog'dagi begona kompyuterlarni boshqarish, ularni ma'lumotlar bazasiga kirish, nusxa ko'chirish, g'arazli maqsadda turli xil viruslar tarqatish kabi noqonuniy ishlarni amalga oshirish mumkin. Internetda mavjud bo'lgan ushbu xavf, informatsion xavfsizlik muammolari bevosita tarmoqning xususiyatlaridan kelib chiqadi.

Informatsion xavf va tahdid nimalardan iborat:

1. Tarmoqdagi kompyuterlarga ruxsatsiz kirish va uni masofadan turib boshqarish, ularga sizning manfaatingizga zid bo'lgan programmalarni joylashtirish mumkin.
2. Web saxifalarda joylashtirilgan "aktiv ob'ekt" lar agressiv programma kodlari bo'lib, siz uchun xavfli "virus" yoki josus programma vazifasini yo'tashi mumkin.
3. Internetda uzatilayotgan ma'lumotlar yo'l yo'lakay aloqa kanallari yoki tarmoq tugunlarida tutib olinishi, ulardan nusxa ko'chirilishi, almashtirilishi mumkin.
4. Davlat muassasi, korxonalar (firma) faoliyati, moliyaviy ahvoli va uning xodimlari haqidagi ma'lumotlarni razvedka qilishi, o'g'irlashi va shu orqali sizning shaxsiy xayotingizga, korxonalar rivojiga tahdid solishi mumkin.

Bunday informatsion xavf va tahdid haqida juda ko'p ma'lumotlar keltirish mumkin.

Men insoniyat tarixida hayrat cho'qqisida eng uzoq turgan kashfiyotlardan biri bu kompyuter va internet deb hisoblayman. Kompyuter texnologiyalari bugun hayotga shiddat bilan kirib kelayapti. Yangi narsa esa yosh avlod uchun doim qiziqarli. Lekin o'sha yosh avlod mazkur sohani ipidan ignasigacha mukammal egallashga harakat qilayaptimi yoki uning quliga aylanib borayaptimi, buni ajratib olish mushkul. Agar bolaning o'ziga qo'yib bersangiz, u soatlab va hatto kunlab ana shu mashina oldida muk tushib o'tirishi mumkin. "Bu yaxshi emas!" ligini barchamiz bilamiz. Lekin bunga baribir to'sqinlik qilolmaymiz. Buning sabablari juda ko'p. Ya'ni bolani har qadamda nazorat qilishning imkoni yo'q yoki bunday ishning oqibati bolaga nisbatan ishonchsizlik va uni bezdirib qo'yish bilan tugashi mumkin.

Bilasizmi, kompyuterda o'ynash uchun mo'ljallangan o'yinlarning deyarli 95 foizi qotillik, o'g'rilik, zo'ravonlik va shu kabi xatti-harakatlar asosiga qurilgan ekan. Doimiy kompyuter o'yinlarini o'ynash bolada ko'nikish paydo qiladi va asta-sekin eng dahshatli jinoyatlarni ham u oddiy holdek qabul qiladi. Bola dunyoqarashiga katta

ta'sir o'tkaziladi: unda bir urib ko'rsam, mushtlashsam degan fikrlar paydo bo'ladi. U bu dunyo shafqatsiz, unda faqat kuchlilargina g'olib chiqadi, deb o'ylay boshlaydi. Shuningdek, o'yinlarda ayrim davlatlarning ramzlari qo'llanadi. Bolaga ularni tanlash taklif etiladi. Va ana shu vosita orqali bizning turmush tarzimiz eng zo'r, bizdan ibrat oling, degan g'oya sezilarsiz tarzda singdirib boriladi. Bu juda jiddiy g'oyaviy ta'sirdir. Lekin bolaga o'yin o'ynashni taqiqlash ham noto'g'ri. Negaki tafakkurni rivojlantirishga yordam beruvchi, til o'rganishga ko'maklashuvchi o'yinlar mavjudligini inkor qilolmaymiz. Faqat ularni me'yorida o'ynash lozim. Dunyodagi eng birinchi kompyuter o'yinini "space War" deb nomlashgan ekan. Unda ekran bo'ylab qarama-qarshi uchayotgan 2 ta kosmik kema bir-biriga hujum qilishi va kim birinchi bo'lib otib tushurishi zarur edi. Eng achinarlisi shundaki birinchi ishlab chiqarilgan o'yin ham tajovuskorlikka bag'ishlanganligidir. Hozirgi kunda axborot olish imkoniyatlarining yuqoriligi bois internet ularni o'ziga ko'proq jalb etmoqda. Biroq ular ma'lumotlar ahamiyatini ajrata olishmayapti. Shu bois tajovuzkor o'yinlar, axloqsizlikni targ'ib qiluvchi saytlar bilan band bo'lib qolishyapti. Buning oqibatida ular real hayotdan ajralib qoladi, virtual olamga o'tib yashaydi. Lekin buni ularning o'zlari his qilmaydi. Yoshlarning ehtiyojini qondiradigan axborot kam bo'lishi mumkin. Ular uydan, auditoriyadan, do'stlari orasidan o'z his-tuyg'ulari uchun qoniqish ololmaydi. Buning oldini olish uchun ularga real hayotiy shart-sharoitlarni yaratish kerak. Deylik, kutubxona, dars, yana boshqa vositalar orqali o'smir hayotiga yangi mazmun olib kirish mumkin. Jahon tibbiyoti tajribasida kompyuter oldida o'tirib vafot etganlar ham uchragan.

“Aslida hayotning o'zi turli-tuman g'oyalar kurashidan, bahsu munozaralardan iborat. Taraqqiyot ma'no-mazmuni, kerak bo'lsa, falsafasi ham shunda. Ammo hamma gap har qanday tahdid yoki taxlika oldida vahimaga tushmsdan, ana shu kurash va sinovlarga doimo tayyor turishda ogoh va sergak bo'lishdadir”, degan edi birinchi Prezidentimiz I.Karimov.

Foydalanilgan adabiyotlar:

1. “Erkin va farovon, demokratik O'zbekiston davlatini birgalikda barpo etamiz”. O'zbekiston Respublikasi Prezidenti SH.Mirziyoyev asari.

2. “Milliy istiqlol g’oyasi”.

O'zbekiston Respublikasi Birinchi Prezidenti Islom Karimov asari.

3. “Yuksak ma’naviyat - yengilmas kuch”. Toshkent “Manaviyat” 2008-yil.

O'zbekiston Respublikasi Birinchi Prezidenti Islom Karimov asari.

4. “Barkamol avlod orzusi”. –T.: “Sharq” NMAK, 1999 y.

5. www.Ziyonet.uz ijtimoiy sayti;

“ZAMONAVIY O‘ZBEK DRAMA TEATRI REJISSURASIDAGI MUAMMO VA YECHIMLAR”

O‘zDSMI Katta o‘qituvchi: Muqaddam Islamovna Sodiqova.

“Teatr san’ati” magistranti 1-kurs talabasi Mavjuda Xalmatovna Tosheva.

Annotatsiya

Ushbu maqola hozirda respublika teatrlarida yosh rejissor kadrlarning yetishmayotgani, mavjudlari ham bugungi tomoshabin talabiga javob beradigan har tomonlama yetuk spektakl sahnalashtirish, zamon taraqqiyotidan bir qadam oldinda yurish masalalarida sust ekanligi, sohadagi kadrlar almashinish jarayoni og‘ir kechayotganligi haqida yozilgan.

Kalit so‘zlar

Rejissura, rejissor, teatr, spektakl, zamonaviylik, milliylik.

Har bir soha rivojida turli kamchiliklarga duch kelingani singari o‘zbek teatri san’atida kamchiliklar yo‘q emas. Bu, ayniqsa, bozor iqtisodiyoti sharoitida mazmunan sayoz, shaklan jo‘n spektakllar teatrlar repertuarining asosiy qismini egallab borayotganida ko‘rinadi. O‘zbekiston Respublikasi Birinchi Prezidenti I.A.Karimov “Yuksak ma’naviyat – yengilmas kuch” kitobida: “Real hayotdan yiroq, odamga katta ma’naviy oziq bermaydigan asarlar bilan teatrlar kassasini to‘ldirish holatlari ko‘proq ko‘zga tashlanmoqda”, deb aytgan haqli so‘zlari zamonaviy o‘zbek teatri san’atining mavjud holatini aniq aks ettiradi. Shuningdek, O‘zbekiston Respublikasi Prezidenti Sh.M.Mirziyoyev 2017 yil 3 avgustdagi O‘zbekiston ijodkor ziyolilari vakillari bilan uchrashuvda: “Hurmatli teatr arboblaringiz o‘zlarining matbuot va televideniyaedagi chiqishlarida ko‘pincha ma’rifatparvar bobomiz Mahmudxo‘ja Behbudiyning “Teatr – ibratxonadir” degan hikmatli so‘zlarini keltirishni yaxshi ko‘radilar. Lekin mana shu dono so‘zlarni faqat og‘izda aytmasdan, o‘z faoliyatimizda ularga amal qilsak, ayni muddao bo‘lardi” degan mulohazalari o‘zbek teatri oldidagi vazifalarni aniq belgilaydi.

Bugungi kunda kuchayib borayotgan ma’naviy tahdidlar, “ommaviy madaniyat” hamda ekstremistik g‘oyalarning zararli ta’siri ostida qolayotgan yosh avlodni ongu qalbida ularga qarshi mafkuraviy immunitet hosil qilishda teatr san’atining o‘rni

beqiyos. Mazkur masalalar g`oyaviy va badiiy jihatdan puxta, tomoshabinga ma`naviy ozuqa va estetik zavq bera oladigan spektakllarni yuzaga keltirish orqali hal etiladi. Spektakllarni rejissor boshchiligida to`laqonli sahnalashtirish mumkinligi inobatga olinsa, bu yo`lda rejissuraning o`rni muhimligi ko`zga yaqqol tashlanadi. Bugungi jadal ravishda rivojlanib borayotgan zamonda dunyoning ko`plab mamlakatlari teatr san`ati, xususan, rejissura turli darajada taraqqiy topishi bilan birga, mazkur san`atga bo`lgan qarashlar ham birmuncha o`zgarishlarga yuz tutdi. Rejissorning spektakl muallifi sifatidagi maqomi yanada ortdi. Buning natijasida zamonaviy o`zbek teatri rejissurasini jahon teatri erishayotgan yutuqlar, yangicha qarashlar hamda ularning milliy teatr an`analari bilan bog`liqligi asosida konseptual o`rganish, chuqur tahlil qilish hamda tegishli xulosalar chiqarish ehtiyoji tug`ildi.

Hozirda respublika teatrlarida yosh rejissor kadrlarning yetishmayotgani, mavjudlari ham bugungi tomoshabin talabiga javob beradigan har tomonlama yetuk spektakl sahnalashtirish, zamon taraqqiyotidan bir qadam oldinda yurish masalalarida sust ekanligi sohadagi kadrlar almashinish jarayoni og`ir kechayotganidan dalolat beryapti. Zamonaviy o`zbek dramaturgiyasidagi kentiklarni yamash, teatrning zamonaviy ijodiy qiyofasini belgilash, repertuarini shakllantirishda rejissorning o`rni va ahamiyati yuksakligi hisobga olinsa, yuqoridagi masalalarning dolzarbligi yaqqolroq namoyon bo`laveradi. Mavjud muammo va kamchiliklarni bartaraf etib, rejissuraning keyingi rivojlanish yo`lini aniqlash va belgilash, professional yosh rejissor mutaxassislarining shakllanishi uchun aniq yo`nalishlarni ko`rsatish kabilar bugungi teatrshunoslik ilmi sohasida ilmiy-tadqiqot olib borish zaruratini yuzaga chiqaradi.

Rejissorning doimiy ravishda yangilikka intilishi spektaklning zamonaviy yangrashiga sabab bo`ladi. Zamonaviylik rejissura uchun asosiy o`rinda turishi lozim. Rejissyor B.Yo`ldoshev 1982 yili M.To`laxo`jayeva bilan suhbatda "agar biror kishi rejissyorlik kasbiga mehr qo`ysa-yu, lekin zamonaviy fikrlash uslubiga ega bo`lmasa, unday kishini chin ma`nodagi rejissor deb bo`lmaydi. Rejissorlik kasbi kishidan o`z dunyoqarashiga, hayotga nisbatan munosabatiga, voqealar, hayotiy jarayonlar xususidagi o`z tushunchasiga ega bo`lishi, davr tomonidan san`at oldiga qo`yilayotgan vazifalarni chuqur tushunib yetishni talab qiladi" deya ta`kidlagan. Uning fikrlari bugungi kunda ham ahamiyatli. Chunki asardagi aynan zamonaviylik va dolzarblik hozirgi tomoshabin e`tiborini jalb qiladi. Shunday ekan, zamonaviy teatrni qanday yaratish, zamonaviylik muammosini yechish bugungi rejissorni o`ylantirishi lozim. Kechagi topilma bugun qanoatlantirmasligi kerak.

Rejissor fikr yurituvchi sifatida o'zi qo'yayotgan tomoshaning mavzusi va g'oyasini yaxshi bilib, tomoshabinga va qatnashchilarga o'zi ilgari surgan g'oyasini va oliy maqsadini yetkazib bera olsa tomoshaning tarbiyaviy va axloqiy tomonlarini ham aniq ko'rsata oladi.

“O'zbek teatrlarida rejissuradagi muammo va yechimlar” mavzusida yozilgan maqolaga xulosa qilib aytadigan bo'lsak, zamon jadal ravishda rivojlanib boryapti. Har kuni dunyoning turli chekkalarida kashfiyotlar qilinmoqda. Tomoshabinlar teatr bilan hamnafas yashashi uchun teatr ijodkorlari ham ana shunday kashfiyotlar bilan ularni siylashi muhim. Ayniqsa, katta sahnaga endigina qadam qo'yayotgan rejissorlar bu borada ilg'or bo'lishi talab qilinadi. Shuni aytib o'tishimiz joizki, rejissorga tabiatdan sifat, aql, yumor, erkinlik, kuzatuvchanlik, tasavvur, ato qilingan. Lekin rejissor qobiliyati ustida tinimsiz ishlab, bu qirralarni rivojlantirishi lozim. Bundan tashqari, rejissor hayotni tushunish, faollik, tashkilotchilik, pedagoglik, badiiy did, obrazli fikr qila olish, tahlil qila olish, o'tkir zehnilik qobiliyatlariga ega bo'lishi kerak. Mana shu o'rganilgan bilimlar hayotiy amaliyotda mustahkamlanishi shart.

Rejissor doimo xalq bilan hamnafas bo'lib, uning dardini o'ylab yashashi zarur bo'lib, bundan tashqari zehning tezligi va emotsionalligi, eslab qolish qobiliyatining kuchliligi va sharoitdan kelib chiqqan holda harakat qila olishi, badiiy improvizatsiya qila olish qobiliyati juda yuqori bo'lishi lozim. U millat farzandi sifatida zamondoshlarining o'y – kechinmalari, orzularini sahnada ifodalashi ahamiyatlidir. Stanislavskiy yozganidek, “har bir millat, har bir xalq san'atda o'zining eng nozik milliy insoniy jihatlarini aks ettirsin, mazkur san'at o'zining milliy bo'yoqlari, ohanglari, o'ziga xosliklarini saqlab qolsin; yaxshi milliy asar, uning yaxshi talqini xalq qalbini yaxshiroq yoritadi” Demak, zamonaviylik, dolzarblik, milliylik bugungi rejissuraning maqsad – muddaosiga aylanishi zarur.

Foydalanilgan adabiyotlar:

1. Mirziyoyev SH.M. Ilm-fan yutuqlari – taraqqiyotning muhim omili // “Xalq so'zi”, 2016, 31 dekabr.
2. Mirziyoyev SH.M. Milliy taraqqiyot yo'limizni qat'iyat bilan davom ettirib, yangi bosqichga ko'taramiz. 1-jild. – T.: “O'zbekiston”, 2017. – 592 b.
3. Stanislavskiy K. Собрание сочинений, 8 tomlik. 6-tom, M.: “Iskusstvo”, 1959. – 466 b.

4. Toji Muhammad. Rejissor. T.: Adabiyot uchqunlari, 2015. – 256 b.
5. To'laxo'jayeva M. Rejissor izlanishlari // "Teatr" jurnali, 1999/1-2-son.
6. To'laxo'jayeva M. Rejissura izlanishlar yo'lida // "Teatr" j., 2008/4.

TABIATNI MUHOFAZA QILISH – EKOLOGIK MUAMMOLARNING OLDINI OLISHNING ENG SAMARALI USULIDIR

Ishmatova Ra'no Suyunovna

**Surxondaryo viloyati Angor tumani 29-sonli
umumta'lim maktabi geografiya o'qituvchisi**

Qurbonova Baxtigul Toshtemirovna

**Surxondaryo viloyati Angor tumani 29-sonli
umumta'lim maktabi biologiya o'qituvchisi**

Annotatsiya: Butun dunyo global muammolari orasida eng jiddiyi bu ekologik muammolar hisoblanadi. Ekologik muammolarni oldini olish, mavjud muammolar uchun eng maqbul yechimlarni ishlab chiqish va joriy etish bugungi kun olimlar oldidagi ustuvor vazifalardan biridir. Mazkur maqolada tabiatni muhofaza qilish orqali ekologik muammolarni oldini olishdagi asosiy shartlardan biri ekanligi xususida so'z yuritimiz.

Kalit so'zlar: ekologiya, biologik hayot, tabiatni muhofaza qilish. Ekologik muammolar.

Tabiatni muhofaza qilish – tabiat va uning boyliklaridan oqilona foydalanishga, tabiatni inson manfaatlarini ko'zlab ongli ravishda o'zgartirishga, tabiat boyliklari va umuman tabiatni, uning go'zalligi, musaffoligini saqlab qolishga va yanada boyitishga qaratilgan barcha tadbirlar majmuasi. Tabiatni muhofaza qilishq. tadbirlari majmuasiga davlatlar, xalqaro tashkilotlar, jamoat, ilmiy-texnik, ishlab chiqarish., iqtisodiy va ma'muriy tashkilotlar, har bir odam tomonidan amalga oshiriladigan tadbirlar kiradi.

Hozirgi vaqtda inson yashab, to'xtovsiz munosabatda bo'lib kelayotgan tabiiy muhit uzoq geologik davrlar (4,5—4,7 mlrd. yil) mobaynida bir qancha omillarning birgalikda ta'sirida, ya'ni Quyosh nuri, Yerning massasi, gravitatsiya kuchi, ko'lami, aylanma harakatlari, tektonik harakatlar, havo va suv qobiqlarining vujudga kelishi va o'zgarishi, ekzogen jarayonlar ta'siri, organik dunyoning paydo bo'lishi va taraqqiyoti ta'sirida tarkib topgan. Tabiiy muhitning holati o'zaro ta'sir etib turuvchi ko'p omillarning murakkab majmuida tarkib topgan tabiiy muvozanatga bog'liq. Chunki bir joyning iqlimi Quyosh nurining tushish burchagiga, ya'ni geografik kenglik, yer yuzasining tuzilishi, shamollar, okeanlarning uzoqyaqinligi, oqimlari va

boshqalarga; o'simliklar qoplami esa iqlim, yer yuzidagi tog' jinslari, relyef, tuproqlarga bog'liq. Bu tabiiy omillarning birontasida o'zgarish ro'y bersa, tabiiy muvozanat buziladi, bu esa tabiiy muhitda o'zgarishlarga sabab bo'ladi. Ba'zan, tabiatning biror komponentiga ko'rsatilgan arzimagan ta'sir hech kutilmagan katta o'zgarishlarga, xususan xavfli o'zgarishlarga olib kelishi mumkin.

Har qanday tirik mavjudot o'z atrofini o'rab turgan tabiiy muhit bilan o'zaro ta'sirda bo'ladi, undan o'ziga kerakli narsalarni oladi, shu muhitda moslashadi, muhit tarkibiga, undagi modda va energiyaning aylanma harakatiga ma'lum darajada o'zgarish kiritadi. Yerning havo qobig'idagi hozirgi gazlar tarkibi, miqdori, ayrim foydali qazilmalari, mas., ohaktosh, toshko'mir, qo'ng'ir ko'mirning hosil bo'lishi, tuproq qoplaminin tarkib topishi, rivojlanishi organizmlarning hayot faoliyati natijasidir. Organik dunyoning tabiiy muhit bilan o'zaro ta'siri biologik evolyutsiya jarayonida yangi turlarning paydo bo'lishi, raqib turlar sonining ko'payishi yoki kamayishi va atrof muhitning o'zgarishi natijasida o'zgaradi.

Yerda odamning paydo bo'lishi organik dunyo bilan tabiiy muhit o'rtasidagi o'zaro munosabatni tubdan o'zgartirib yubordi. Inson tabiatga mehnat qurollari vositasida yaylovlardan noto'g'ri foydalanish oqibatida ta'sir ko'rsatadi. U o'zining tabiat bilan bo'lgan o'zaro ta'siri usullarini takomillashtirib boradi. Natijada inson yashay oladigan hudud kengayadi, foydalaniladigan tabiiy elementlar soni va hajmi ortadi, binobarin, insonning tabiatga tazyiqi sifat jihatidan ham, ko'lam jihatidan g'am ko'payadi. Inson o'zi yashashi va faoliyat ko'rsatishi uchun tabiiy muhitdan tashqari yana sun'iy muhitni ham bunyod etadi. Mac, shaharlar, turar joy binolari, bog'lar, suv omborlari, yo'llar va boshqa Ishlab chiqaruvchi kuchlarning rivojlanishi, fan va texnikaning taraqqiy etishi bilan, tabiiy boyliklarning ahamiyati, ulardan foydalaniladigan sohalar, ularni ishlatish shakllari ham o'zgarib boradi. Qadimda bir necha xil kimyoviy elementlardan foydalanilgan bo'lsa, hozirgi vaqtda mavjud barcha elementlardan foydalaniladi. Shu bilan birga ko'pchilik foydali qazilmalar tobora ko'proq qazib chiqarilmoqda. Insonning tabiatga ta'siri kuchayishidan, antropogen landshaftlar ko'paymoqda.

Inson tabiiy sharoit va boyliklardan ko'p maqsadlarda foydalanadi. Bu esa ayni paytda, tabiatni tegishlicha muhofaza qilishni ham taqozo etadi. Bular: xo'jalik, sog'liqni saqlash va gigiyena, nafosat (estetik), turizm, ilmiy hamda tarbiyaviy maqsadga muvofiq foydalanish. Maqsadga muvofiq foydalanish deganda, tabiat boyliklaridan mamlakat yoki butun insoniyat manfaati yo'lida foydalanish tushuniladi. Bunda hozirgi va kelajak avlodning manfaatlarini ko'zlab faoliyat

yuritish nazarda tutiladi. O'z taraqqiyotini oldindan uzoq muddatga ilmiy asosda rejalashtira oladigan va tabiiy muvozanatni o'zgartirmasdan foydalana oladigan jamiyatgina taraqqiyotga erishadi.

Tabiiy boyliklardan oqilona foydalanishdan tabiatda ro'y beradigan jarayonlarning o'zaro bog'likligi va rivojlanishi qonuniyatlari haqidagi bilimlar katta ahamiyatga ega. Busiz tabiiy jarayonlarga baho berish, ularni xisobga olish, tabiatga, tabiat komponentlariga ko'rsatilgan har qanday ta'sirning kelajakda qanday oqibatlariga olib kelishini oldindan bilish mumkin emas. Inson tabiatdan foydalanganda va unga ta'sir ko'rsatayotganda bilishi va faoliyatida amal qilish zarur bo'lgan, asosan, 5 qonuniyat mavjud:

- 1) tabiatdagi barcha komponent va elementlar o'zaro bir-birlari bilan bog'langan, o'zaro ta'sir etib, muayyan muvozanatda bo'lib, uyg'unlik hosil qilgan. Biron komponent yoki element o'zgarsa, butun tabiiy kompleksda o'zgarish ro'y beradi;
- 2) tabiatda to'xtovsiz modda va energiyaning aylanma harakati ro'y berib turadi. Bu hayot asosi;
- 3) tabiiy jarayonlarning rivojlanishida muayyan davriyliklar mavjud (sutkalik, yillik, 12 yillik, 33— 35 yillik va ko'p yillik);
- 4) zonallik;
- 5) regionallik.

Insonning tabiat bilan o'zaro ta'siri jamiyat taraqqiyoti, ishlab chiqarish. usullari mukammallasha borgan sari jadallashadi, tabiatdan, uning boyliklarini, qurilish va ishlab chiqarish. texnikasi, aloqa vositalari yirik shaharlarni o'zgartirib, yirik vohalar, madaniy landshaftlar yaratishga, hosildor ekin hamda mevalar, mahsuldor chorva mollari yetishtirishga imkon beradi. Lekin ba'zan chuqur o'rganmasdan inson qudratiga ortiqcha baho berib, tabiatga ta'sir ko'rsatish tabiatni foydalanib bo'lmaydigan holatga, uning buzilishi va ifloslanishiga olib kelishi mumkin. Bunday manzara insoniyatning butun tarixi mobaynida kuzatiladi. Pekin 19-asrgacha insonning tabiatdan foydalanish ko'lami uncha katta bo'lmagani uchun inson faoliyatining tabiatga ta'siri ham kamroq bo'lgan.

Biroq 20-asrning o'rtalaridan boshlab zararli chiqindili ishlab chiqarish. korxonalarining rivojlanayotgan mamlakatlarga ko'chirila boshlangani bu mamlakatlarda atrofmuhitning ifloslanishiga sabab bo'lmoqda. Rivojlanayotgan

mamlakatlar iqtisodiy qiyinchiliklar tufayli tabiatni muhofaza qilishga yetarli mablag' ajratishga qodir emas. Tabiatni muhofaza qilishq. sohasida xalqaro qat'iy hamkorlikning yo'qligi ham tabiiy boyliklardan foydalanishda va Tabiatni muhofaza qilishq.da yetarlicha samara bermayapti.

Hozirgi vaqtda Tabiatni muhofaza qilishq.ni ta'minlash masalalari nazariy jihatdan ishlab chiqilgan. Lekin bularni amalga oshirish juda katta mablag' sarflashni talab qiladi. Buning ustiga qirg'in quollarini ishlab chiqarish., ularni saklash ham tabiiy muhitning ifloslanishiga olib keladi. Shu nuqtai nazardan qirg'in quollarni ishlashni ta'qiqlash, borlarini yo'qotish ham tabiat muhofazasida katta ahamiyatga ega.

O'zbekistonda 20-asrda, ayniqsa, uning 2yarmida qishloq xo'jaligida monokultura tizimining qo'llanishi, gerbitsid va pestitsidlarning haddan tashqari ko'p ishlatilishi, mavjud suv zaxiralaridan noto'g'ri foydalanish oqibatida atrof-muhit holatida katta salbiy o'zgarishlar ro'y berdi. Orol dengizi deyarli quridi, uning atrofida cho'llashish kuchayib ketdi, yer osti suvlari sho'rligi darajasi oshdi. Inson salomatligi uchun zarur sharoit buzildi, kamqonlik, gepatit, zotiljam kabi kasalliklar ko'paydi. Paxta monokulturasi ta'sirida boshqa hududlarda x.am inson hayoti uchun zarur bo'lgan ekologik vaziyat yomonlashdi. O'zbekiston mustaqillikka erishgach, dastlabki kunlardan boshlab, Tabiatni muhofaza qilishga, respublika hududini ekologik tanazzuldan muhofaza qilishga kirishdi. Tabiatni va uning komponentlarini muhofaza qilish to'g'risida bir qancha qonunlar qabul qilindi. Bular "Tabiatni muhofaza qilish to'g'risida" (1992 y. 9 dek.), "Suv va suvdan foydalanish to'g'risida" (1993 y. 6 may), "Yer osti boyliklari to'g'risida" (1994 y. 23 sent.; 2002 y. 12 dek.da yangi tahrirdagi), "Atmosfera havosini muhofaza qilish to'g'risida" (1996 y. 27 dek.), "O'simlik dunyosini muhofaza qilish va undan foydalanish to'g'risida" va "Hayvonot dunyosini muhofaza qilish va undan foydalanish to'g'risida" (1997 y. 26 dek.), "Davlat kadastrlari to'g'risida" (2000 y. 15 dek.), "O'rmon to'g'risida" (1999 y. 15 aprel), "Chiqindilar to'g'risida" (2000 y. 5 aprel)gi qonunlardir.

O'zbekiston Respublikasi Konstitutsiyasining 50, 54, 55 va 100-moddalarida Tabiatni muhofaza qilishq.ga oid normalar bayon etilgan. Konstitutsiyaning 11bobi 50moddasida "Fuqarolar atrof tabiiy muhitga ehtiyotkorona munosabatda bo'lishga majburdirlar", deb ko'rsatilgan. 55-moddasida "Yer, yer osti boyliklari, suv, o'simlik va hayvonot dunyosi hamda boshqa tabiiy zaxiralar umummilliy boylikdir. Ulardan oqilona foydalanish zarur va ular davlat muhofazasidadir", deyilgan.

Mamlakatimizda "Tabiatni muhofaza qilish davlat qo'mitasi" tashkil qilingan (1996 y. 26 aprelda Oliy Majlis tomonidan tasdiqlangan Nizom asosida faoliyat ko'rsatadi).

Qo'mita quyidagi vazifalarni bajaradi: atrof muhitni muhofaza qilish, tabiiy resurslardan foydalanish va ularni qayta tiklash ustidan nazorat qilish; Tabiatni muhofaza qilishq. faoliyatini tarmoklararo kompleks boshqarish; Tabiatni muhofaza qilishq. hamda resurslarni tejash borasida yagona siyosatni ishlab chiqish va amalga oshirish; atrofmuhitning ekologik holati qulay bo'lishini ta'minlash, ekologik vaziyatni boshqarish.

O'zbekiston Tabiatni muhofaza qilish sohasida bir qancha xalqaro tashkilotlar bilan hamkorlik qiladi va dasturlarda, jumladan, BMTning atrofmuhit bo'yicha dasturi (YUNEP)da ishtirok etadi. YUNEP va ayrim rivojlangan mamlakatlar bilan hamkorlikda Biologik xilmaxillikni saklashning milliy strategiyasi va 10 dan ortiq milliy ekologik qonunlar ishlab chikildi. 1993 y. mart oyida Qozog'istonning Qizilo'rda shahrida O'rta Osiyodagi 5 davlatning Oliy darajadagi uchrashuvida Orol dengizi muammolari bo'yicha Davlatlararo kengash va uning ijroiya qo'mitasi hamda Orolni qutqarish xalqaro fondi tashkil etildi. Uning vazifasi Orol dengizi, uning sog'lom ekologik sharoitini tiklash, mazkur regionni toza ichimlik suvi bilan ta'minlash, hudud sanitariyagigiyena muxitini yaxshilashdir.

O'zbekistonda 10 dan ortiq o'rmon xo'jaligi, 9 ta qo'riqxon, 2 milliy bog', bir qancha buyurtma qo'riqxon mavjud. Ularda tabiat yodgorliklari, kamayib ketgan o'simlik va hayvonlar qo'riklanadi, o'rganiladi va ko'paytiriladi. O'zbekistonda tabiatni muhofaza qilish respublika jamiyati, 12 ta viloyat va Qoraqalpog'iston jamiyati, O'zbekiston geografiya jamiyati, EKOSAN, bir qancha ilmiyommabop va ilmiy jurnallar, radio va televideniye, vaqti matbuot Tabiatni muhofaza qilishq. haqidagi bilimlarni targ'ib qilmoqda. Aholi o'rtasida tabiat, undan oqilona foydalanish va muhofaza qilish haqidagi bilimlarni targ'ib qilish, aholining geografik, ekologik madaniyatini ko'tarish Tabiatni muhofaza qilishq.da katta ahamiyatga ega. Tabiatni, uning boyliklarini muhofaza qilish, geografik ekologiya o'quv kurslari o'rta maxsus va oliy yurtlarining tabiatshunoslik mutaxassisliklari talabalariga maxsus kurslar sifatida o'qitilmoqda.

Xulosa qiladigan bo'lsak, ta'kidlash joizki, butun dunyoda ekologik barqarorlikka erishish, yer yuzining hozirgi holatini tubdan o'zgartirish uchun xalqaro hamkorlik, ekologik qonun talablarini buzganlik uchun javobgarlikning qat'iy bo'lishi, aholining yuqori darajadagi ekologik ong va madaniyatini oshirishning o'zigina kifoya qilib qolmasdan, balki barchamizni mas'uliyat hissi bilan yashashga undashga ham chaqiradi.

Foydalanilgan adabiyotlar

1. Nig'matov A.N., O'zbekiston Respublikasining ekologik huquqi, T., 2004;
2. Rafikov A.A., Geoekologik muammolar, T., 2000.
3. Zokirov Sh.S., Toshov X.R. Landshaftshunoslik. - T.: Turon zamin ziyo, 2016

O'QUVCHILAR NUTQINI O'STIRISHNING O'ZIGA XOS XUSUSIYATLARI

Jo'rayeva Shohida Ikromovna

**Buxoro viloyat Vobkent tumani 31-sonli umumta'lim maktabi ona tili va
adabiyot fani o'qituvchisi**

***Annotatsiya:** Nutq o'stirish – birinchidan, ona tili o'qitish metodikasining sohasi, ikkinchidan, bolalarni nutqqa o'rgatish jarayonidir. Maktabda o'tiladigan darslar orasida o'quvchilarning ham o'qishini ham yozishini nazorat qiladigan predmet ona tili predmetidir. To'g'ri maktab o'qituvchilarining hammasi ham o'quvchi nutqini kuzatadi, ammo faqatgina ona tili darslarida nutqni o'stirish masalasi ma'lum tartibda maqsad sari yo'naltirilgan bo'ladi. Maqolada o'quvchilar nutqini o'stirishning o'ziga xos xususiyatlari borasida so'z boradi.*

***Kalit so'zlar:** ona tili, adabiyot, nutq o'stirish, og'zaki nutq, usullar.*

Har bir kishining madaniyati, savodxonligi uning so'zi, nutqi bilan ham baholanadi. Nutq orqali insonning ichki dunyosi: qobiliyati, rostgo'ylik, odamgarchilik kabi fazilatlari ham ochiladi. O'quvchilar nutqini o'stirish ularga o'z xalqi adabiy tilini o'rgatish demakdir. Ularni adabiy til talaffuz me'yorlarida so'zlashga odatlantira borish nutq o'stirishning asosiy maqsadi sanaladi.

O'quvchilarning so'z boyligini oshira borish, adabiy til me'yorlarini egallatish, o'quvchi uchun yangi bo'lgan har bir so'zning talaffuzini o'rgatish, fikrni og'zaki va yozma holda tinglovchi (o'zga) ga yetkaza olish malakalarini hosil qilish bu kursning vazifasi sanaladi. O'quvchilarning nutqini o'stirish ishi ularning birinchi sinfga borishidan boshlanadi. Nutqni shakllantirish va rivojlantirish uchun grammatikaning hamma bo'limlarida ishlash. Natijada nutqiy ko'nikmalar shakllana boradi. Nutqiy ko'nikmalarga nutqning ixcham, sodda, ravon bo'lishi kiradi: o'quvchilarni to'g'ri talaffuzga o'rgatish so'z boyligini oshirish ishlari birinchi darajali vazifa qilib qo'yiladi. O'quvchilar nutqini o'stirishda o'qituvchi nutqining ta'siri kuchli bo'ladi. Shuning uchun ham o'qituvchi o'z nutqiga katta e'tibor qaratishi zarur. Nutqning og'zaki va yozma formalari o'zaro uzviy bog'langan bo'lsalar-da, ularning o'ziga xos tomonlari mavjud.

Og'zaki nutqning imkoniyatlari kengroq, chunki inson o'z fikrini bayon etishda so'zlardan tashqari intonatsiya, pauza, qo'l harakati, mimika kabi yordamchi

vositalardan ham foydalanadi. Yozma nutq esa savodxonlik tufayli hosil bo'ladi. Nutq madaniyatini tarbiyalashda nutqda uchraydigan nuqsonlarni aniqlash ham metodik ahamiyatga ega. Ular:

- mahalliy sheva yoki oila ta'siri;
- "ko'cha tili"ning ta'siri;
- adabiy til normalariga amal qilmaydigan o'qituvchilar nutqi;
- maktabda o'quvchilarning og'zaki nutqiga e'tibor bermaslik;
- nutq organlarida g'ayritabiiy kamchiliklarning bo'lishi: "r"ni aytolmaslik, tili chuchuklik kabi.

Ana shu nuqsonlarning oldini olish maktab o'qituvchisining vazifasi sanaladi. Nutq o'stirish ishlari uch yo'nalishda olib boriladi:

1. Adabiy til me'yorlarini egallash.
2. O'quvchilar nutqini lug'at boyligi va grammatik qurilish bilan boyitish.
3. Nutq faoliyatining turli xil ko'rinishlarini o'rgatish.

Adabiy til me'yorlari va nutq o'stirish. Adabiy til me'yorlarini egallash nutq o'stirishda asosiy rol o'ynaydi. Maktab o'quvchilarining ko'pchiligi biror shevaga mansub bo'lib, nutqda sheva elementlarini qo'llash fikrni tezda anglab olishni qiyinlashtiradi. Masalan, shevadagi shoti, zangi, kadi kabi so'zlar hamma uchun ham tushunarli emas. Adabiy talaffuz normalarini belgilab beradigan qoidalar to'plami orfoepiya deyiladi. Orfoepika malakalarni shakllantirishda grammatik qoidalarning ahamiyati katta. Shuni ham aytish kerakki, orfoepik qoidalarni, adabiy me'yorlarni faqat kitob o'qish orqali egallab bo'lmaydi. Chunki talaffuz bilan yozuv hamma vaqt ham mos kelavermaydi. Adabiy til me'yorlariga amal qilib talaffuz qilish, asosan, ikki yo'l bilan amalga oshiriladi (o'rgatiladi):

- 1) adabiy til me'yorlariga amal qilib so'zlovchi kishilarga ergashish orqali;
- 2) izchillik bilan tinmay adabiy til me'yorlarini o'rganish va ongli ravishda o'zlashtirish yo'li bilan.

Bolaning nutqi kattalarga taqlid qilish, ularni eshitish orqali shakllanadi. Bolada taqlid qilish juda kuchli. O'qituvchi bundan o'rinli foydalanishi zarur. O'quvchining o'zi odatlangan "tildan" adabiy til normalariga o'tishi bir necha bosqichni talab qiladi:

1) maktabda “o’z” tilidan “boshqacharoq” tilga duch keladi: aya – ona, dada – ota, sho’tta – shu yerda, ag’da – u yoqda... ;

2) asta – sekin adabiy tilga doir faktlarga duch keladi: fonetika, leksikologiya, morfologiya, sinonimiya, omonimiya, antonimiya, nutq organlari kabi so’z va atamani o’rganadi;

3) o’zi bilgan faktlarni yangilari bilan solishtira boradi. Masalan, 5-sinfda b, d, z jaranglilarining talaffuzda p, t, s kabi jarangsizlashishi, ammo aslida yozilishi kabi faktlarga duch keladi;

4) o’quvchi tushunchasida “o’z” tili bilan adabiy til o’rtasidagi qaramaqarshilikda adabiy til afzalligi paydo bo’la boshlaydi va unga qiziqib tushungan holda o’rgana boshlaydi.

Bunday vaqtda aytilishi bilan yozilishi farq qiladigan so’zlar ko’proq ishtirok etgan matndan mashq qildirish maqsadga muvofiq sanaladi. O’quvchilarning adabiy til me’yorlarini egallashida grammatikaning ham ahamiyati katta. Grammatikani yaxshi o’zlashtirmagan kishida kelishik affikslarini aralashtirib ishlatish hollari uchrab turadi. O’quvchilar nutqini o’stirishda sinonimlarning ham roli katta. Sinonimiya qatoridagi har bir so’zning qo’llanish o’rni mavjudligi o’quvchilarga tushuntirilishi zarur. Bunda o’quvchilarga sinonimlar bilan omonimlarni taqqoslab misollar toptirish yaxshi natija beradi: bir o’quvchidan yuz so’zining sinonimlarini topish so’ralsa, boshqa o’quvchiga shu so’zning omonimlarini topish topshiriladi.

Nutq madaniyati sintaksis bilan bevosita aloqador. Chunki gapda so’zlarning joylash tartibi, gap ohangi, gap umumiy mazmunining yuzaga chiqishiga xizmat qiladi. Bu kabi qonun-qoidalar sintaktik tushunchalar asosida o’quvchilarga Nutq madaniyati ustida izchil va samarali ishlashning muhim shartlaridan biri o’zbek mumtoz adabiyoti durdona asarlarini o’qish, tilini qunt bilan o’rgana berishdir.

Bog’lanishli nutqni o’stirish. Ona tili darslarida o’quvchilar nutqini o’stirish ularning ongini rivojlantirish bilan bir butunlikni tashkil qilib, u uch yo’nalishda amalga oshiriladi.

Birinchi yo’nalish – o’quvchilarning so’z boyligini kengaytirish. O’quvchilar so’z boyligi maktabda o’tiladigan barcha fanlarni o’rganish jarayonida orta boradi. Ona tili darslarida esa lug’at ustida ishlash, mashq bajarish, notanish so’zlarni lug’atdan topish yo’sinida olib boriladi.

Ikkinchi yo'nalish – o'zbek adabiy tili me'yorlarini o'rgatish. Me'yorni singdirish o'quvchilar nutqida uchraydigan shevaga xos so'zlarni bartaraf qilishdir. Buning uchun o'qituvchi o'zi ishlayotgan hududdagi sheva xususiyatlarini puxta o'rganib chiqib, shu asosda ish ko'rishdir.

Uchinchi yo'nalish - o'quvchilarda fikrni og'zaki va yozma bog'lanishli bayon qilish malaka va ko'nikmalarini shakllantirish. Kishining o'z fikrini mantiqiy izchillik bilan adabiy til me'yoriga rioya qilgan holda bayon qila olishi bog'lanishli nutq hisoblanadi.

O'quvchilar nutqi, ko'pincha, oila, maktab, o'qish, radio, televideniya va kinoning ta'siri bilan shakllanadi. O'quvchilar nutqining adabiy adabiy til me'yorida rivojlanishida ona tili va adabiyot darslarining ijobiy ta'siri katta. O'qituvchi bolalarni nimaga o'rgatish zarurligini, bog'lanishli nutqdan qanday ko'nikmalarni shakllantirish kerakligini aniq tasavvur qilgandagina vaqtdan unumli foydalanadi.

Foydalanilgan adabiyotlar

1. S. Matchonov, X. G'ulomova. Nutq madaniyati. // „Boshi. ta'lim". jurnali. - Toshkent, 2000.
2. J. G'. Yo'ldoshev, S. A. Usmonov. Pedagogik texnologiya asoslari. — T.: „O'qituvchi", 2004.
3. Roziqov O.v.b. Ona tili didaktikasi. – T: Yangi asr avlodi nashriyoti, 2005.
4. To'xliyev B., Shamsiyeva M., Ziyodova T.: O'zbek tili o'qitish metodikasi. – T.: O'zbekiston Milliy kutubxonasi. 2010.

MOTIVATION FOR YOUNG LEARNERS IN TEACHING FOREIGN LANGUAGES

Ruzmetova Dilnoza Farkhodovna

English teacher, Specialized Secondary School No. 19 Urgench city

Annotation: This article is an attempt to look at English foreign language students' motivation in studying a foreign language from a theoretical point of view. It includes a description of the theory, the importance of motivation, particular approaches for creating motivation.

Keywords: English language, motivation, learners, lesson effectiveness.

Motivation has been called the forgotten heart of language education. As educators, we often neglect that all of our education exercises are filtered through our pupils' motivation. In this sense, learners control the flow of the class. Without learner motivation, there is no pulse; there is no life in the classroom. When we study to include direct ways of generating learner motivation in our education, we will become better as more successful educators.

The accomplishment of any act rest on the degree to which persons struggle to achieve their purpose, along with their aspiration to do so. On the whole, it is a psychological factor, the impulse that causes the action, a "motive force," something that encourages, provokes or stimulates action. Motivation is "that which moves or induces a person to act in a certain way; a desire, fear, reason, etc. which influences a person's volition: also often implemented to a result or object which is desired." To perceive motivation as belonging only to the opening phases of an action, that is as concerned with affecting early interest and turning it into a result to involve in some activity is only a limited perception of the term. The necessity to sustain this state of excitement, to define someone to make the required work to complete an action is also significant. This notion is reflected in the explanation given by Williams and Burden (1997, p. 120) who perceive motivation as "a disposition of cognitive and passionate arousal, a state which leads to a deliberate conclusion to act and gives rise to a period of continued intellectual and physical effort." Thus intellect and affect combine with volition and determination to result in what is known as inspired behavior.

Motivation is the factors that determine a person's desire to do something (Richards, Platt & Platt, 2000). According to Williams and Burden (1997), it is made up of four parts: 1) The desire and determination for an action; 2) The interest for an object or an activity; 3) The energy one holds; 4) The maintenance of the interest and participation. Motivation is a subjective reason that can directly promote and preserve the study of the students, that is, learning motivation can make the students keep and carry out the study activities. Motivation is commonly viewed as an inner drive, impulse, emotion, or desire that moves the learners to a particular action (Brown, 1980). It is proved that one of the reasons why students can't get good marks is due to the fact that the students have not formed a noticeable motivation. If a student has got a positive learning motivation, he will study more initiatively and actively, and his or her language learning will become a spontaneous process. If a student who has no learning motivation, his study can only depend on external factors. It is a mutual relationship between language learning and motivation to learn.

The English language can be difficult when taught in a foreign setting, where mother tongue language input may not be readily accessible outside the schoolroom. With a character-based language, language students' inspiration must be high since persistence and determination are required to deal with the anxiety of a problematic word. "Motivation depicts one of the most appealing, yet complex variables used to explain particular differences in language training" (MacIntyre et al. 2001, p. 462). This statement accurately describes the complexity of the concept that researchers, classroom teachers, and language learners. It would be helpful for teachers to create instructional methods that improve the English learning ability of their pupils and enhance their attitude and motivation.

Researchers and teachers have recognized motivation as one of the significant variables that define the level and achievement of LA2. As underlined by Dornyei (2001), "teacher skills in motivating learners should be seen as central to teaching effectiveness" (P. 116). Students that are motivated are eager to work hard, keen, focus on the tasks given, do not require persistent encouragement, eagerly confront jobs, and could even stimulate others, facilitating collective learning. The initial attempt to understand the effect of motivation on learning the English language stems from the area of social psychology. It analyses the impact of motivation regarding various motivational concepts. The learners' motivation significantly affects their enthusiasm to take part in the learning process. The significance of perceiving the concept of motivation as a complex phenomenon has been reported in numerous

studies. Motivation theories and six variables have been examined by Oxford and Shearin that impact motivation in language learning:

- personnel attributes (i.e., skill, and language learning practice)
- self-beliefs (i.e., expectations about one's beliefs to succeed, self-efficiency, and anxiety)
- involvement (i.e., the degree to which the learner actively and consciously engages in the learning process)
- goals (perceived clarity and relevance of learning goals as reasons for learning)
- environmental support (i.e., the extent of teacher and peer support)
- attitudes (i.e., sentiments towards the target language)

The subject of motivation, particularly in English teaching as a foreign language (EFL) contexts, is so essential that other thoughts about teaching methodology seem minor aspects. It is necessary to consider motivation as the base of language teaching because of the firm facts of learning English for most of our students. All of the conditions that we know provide successful L2 learning but are missing in most EFL contexts: there just is not sufficient English input in the setting, there apparently aren't enough possibilities for communication with English speakers, there regularly aren't enough influential character models supporting the English language, and there may not be popular enough social approval for the idea of becoming skilled in English. Because of these adverse forms, a learner has an outstanding motivation to be successful in learning foreign language (Rost, 2006, p. 45)

There can be distinguished different levels of language learning motivation: operational, or available to direct control of the teacher. To the degree that a teacher can use wisely any or each of these levels; one is more likely to become a motivating tutor.

The role of the educator is to be highly meaningful during the steps of the motivational process. Motivation should not be limited only to integrative or instrumental aspect. It is also a key to learning something from a fostered and supported by an inspired and well-organized class teacher. The importance of the quality of the synergies that happen among learners and scholars, many types of research have brought up the discussions of the impact of teachers in the process of EFL. A good teacher should be equipped in some important characteristics. Firstly, is

the teacher's energy, recognition and, stimulation of pupils concepts, creating a relax and enjoyable environment in the class, offering tasks in a vivid, engaging and motivating way, the supporting of pupils with problems, supporting them to raise the expectations of their value. S. Krashen has added to all these the significance of:

- making sure the students understand every bit of a given material, giving them great training in using spoken or non-verbal options for communicative representations, compositions or language parts;
- fixing major mistakes tactfully by rephrasing an inquiry, developing an answer, or through listening to the correct answer by the student;
- permitting them to grade their personal writings or do it with a colleague;
- presenting interest for individuals' school or community matters;
- giving them an opportunity to enjoy small or even slow successes and the feeling of constant progression toward their aims.

Bearing in mind the fact making mistakes is a vital role in learning process it may help teachers to understand this process by using errors and failures creatively throughout the teaching exercise. When the learners along with the help of their tutors develop an inner sense of control and also the intense feeling of their power and ability to perform exercises, then there are great opportunities for the learners to become motivated to study. Great ways of motivating underachieving or uncertain learners are through external rewards in form of better marks or praises. On the other hand, additional homework, different types or punishment are not only ineffective in shaping the positive effect, but they can bring the opposite result.

References

1. Williams M. and Burden R. (1997). Psychology for Language Teachers, Cambridge University Press.
2. Dörnyei Z. (2001) Motivational strategies in the language classroom. Cambridge: Cambridge University Press.
3. Rost M. (2006). Generating Student Motivation. Series Editor of World View, 2006.

BOSHLANG'ICH SINFLARDA OG'ZAKI MATEMATIKANI RIVOJLANTIRISH.

Xudoyberdiyeva O'g'iloy Eliboyevna

Samarqand viloyati Paxtachi tumani

3-maktab boshlang'ich sinf o'qituvchisi.

Annotatsiya: O'quvchilarda og'zaki va yozma hisoblash ko'nikmalarini tarkib toptirish matematika dasturining asosiy yo'nalishlaridan biridir. Arifmetik amallarni o'rganishdan oldin bolalar ongiga uning ma'nosini, mazmunini yetkazish kerak. Maqolada shu haqida so'z boradi.

Kalit so'zlar: Og'zaki hisoblash, yozma hisoblash, arifmetik amallar, qo'shish, ayirish, ko'paytirish, bo'lish.

Boshlang'ich sinflar matematika darslarida og'zaki va yozma hisoblashlar usullari o'qitilishini arifmetik amallar natijalar va komponentlari orasidagi bog'lanishning ahamiyatini hisobga olib, matematika o'qituvchilarining boshlang'ich ta'lim matematika kursini o'qitishda o'quvchilarda fikrlash ko'nikmalari, mashqlar yechishda mantiqiy asoslash va fikrlashni talab etadigan biz ishlab chiqqan tavsiyalardan foydalanishlari ularning umuman matematik tayyorgarligi, qiziqish va qobiliyatlari rivojining oshishiga xizmat qiladi.

Kichik maktab yoshidagi bolalar ham o'yinqaroq bo'lib, ularda o'yinga bo'lgan qiziqish kuchli bo'lib, ularda o'qish, ta'lim olish faoliyati to'liq shakllanmagan bo'ladi. Yosh bolalarning shu o'yinga bo'lgan qiziqishlaridan hamda matematik tushunchalarning ularning kundalik amaliy hayotlarida doimo qo'llash mumkinligini tushuntirish orqali ularni matematika fani asoslarini yaxshi o'rganishga qaratishlari mumkin. Kichik maktab yoshidagi o'quvchilar bilan dastlab ularning kundalik hayotlarida uchrab turadigan voqea va hodisalar bilan bog'liq matnli masalalar yechish ularning matematik tushunchalarni bilib olishga, uni o'rgatishga o'zlari mustaqil bu tushunchalarni amaliy darslarda qo'llashga bo'lgan qiziqishlarni oshiradi.

Boshlang'ich sinflar matematika darslarida og'zaki va yozma hisoblashlar usullari imkoniyatlaridan foydalanish uchun har bir tushunchaning mohiyati, mazmuni va uning o'quvchilar amaliy tajribasiga asoslanilishi hamda ko'rgazmalilikning keng

yo'lga qo'yilishi, taqqoslash, xulosa chiqarish va konkretlashtirishga o'rgatish hisoblash usullarining o'rganilishi bilan birga umuman boshqa amallardagi o'xshash qonuniyatlarni taqqoslash asosida keltirib chiqarishga hamda mashq va misollarni yechishni tahlil qilish asosida o'rgatilishi, xatolar ustida ishlash va bularning barchasidan samarali foydalanish asosini tashkil etadi.

Boshlang'ich sinflar matematika darslarida arifmetik amallar xossalari va usularini o'rganishda o'ziga xos bo'lgan qonuniyatlarini ko'paytirish amaliga teskari amal sifatida muvofiqlikda o'rganilishini talab etsa, ikkinchi tomondan maxsus hollarni taxlil etishda amallardagi xos xususiyatlar bilan taqqoslash muhim ahamiyat kasb etadi. Bu esa o'quvchilarning og'zaki va yozma hisoblashlar usullari ko'nikmalari shakllanishiga va fikrlashlarini o'stirishiga ijobiy ta'sir ko'rsatadi.

Boshlang'ich sinflar matematika darslarida arifmetik amallar tushunchasiga doir mashq, masalalar va kartochkalar, ko'rgazmalilik, predmetlar vositasida, nazariy mantiqiy savollardan foydalanish na faqat o'quvchilarning og'zaki va yozma hisoblashlar usullarini chuqur o'rganishga, ularda mantiqiy tafakkur ko'nikmalarini rivojlantirishga hamda asosiy boshlang'ich matematik tushunchalarning nutqda o'zlashtirilishini ta'minlaydi va ularni bosqichma-bosqich tafakkur usullari mohiyatini tushunishlariga xizmat qiladi.

Arifmetik amallarni o'rganishda oldin o'quvchilar ongiga uning ma'nosini, mazmunini yetkazish kerak. Bu ish predmetlarning har xil to'plamlari bilan amaliy ishlar bajarish asosida o'tkaziladi. O'quvchilarni qo'shish va ayirish amallarining ma'nosi bilan tanishtirish ikki to'plam elementlarini birlashtirishga oid va berilgan to'plamdan uning qismlarini ajratish kabi amaliy munosabatlar orqali amalga oshiriladi. Qo'shish amali sonlarni ko'paytirish amallari uchun asos bo'lib xizmat qiladi. Ko'paytirish uning komponentlari bilan natijalari orasidagi bog'lanishlarni o'rganish o'z navbatida bo'lish amalini o'rganish uchun asos bo'lib xizmat qiladi. Arifmetik amallarni o'rganishdagi masalalardan biri og'zaki va yozma hisoblash usullarini ongli o'zlashtirish, hisoblash malaka va ko'nikmalarini shakllantirish bilan bog'liqdir. Og'zaki hisoblashlarning asosiy ko'nikmalari 1- va 2-sinflarda shakllanadi. Og'zaki hisoblash usullari ham, yozma hisoblash usullari ham amallar xossalari va ulardan kelib chiqadigan natijalarni amallar komponentlari bilan natijalari orasidagi bog'lanishlarni bilganlikka asoslanadi. Ammo og'zaki va yozma hisoblash usullarining farq qiluvchi xossalari ham bor.

Qo'shish va ayirish, ko'paytirish va bo'lish ko'nikma malakalarini shakllantirish (yod olishga yetkazish) 10 ichida qo'shish va ayirishni o'rganish ishini o'zaro bog'langan bir nechta bosqichga bo'lish mumkin. O'quvchilarda og'zaki va yozma hisoblash ko'nikmalarini tarkib toptirish matematika dasturining asosiy yo'nalishlaridan biridir. Arifmetik amallarni o'rganishdan oldin bolalar ongiga uning ma'nosini, mazmunini yetkazish kerak. Bu vazifa turli xil amaliy ishlarni bajarish asosida o'tkaziladi. Masalan, «o'nlik» mavzusini, qo'shish va ayirish amallarining manosi 2 to'plam elementlarini birlashtirish va to'plamdan uning qismlarini ajratish kabi amallar yordamida olib boriladi. Ko'paytirishni uning komponentlari bilan natijasi orasidagi bog'lanishlarni o'rganish esa bo'lish amalini o'rganish uchun asos bo'lib xizmat qiladi.

Foydalanilgan adabiyotlar ro'yxati:

1. Axmedov M. , Abduraxmonova N., Jumayev M.E. Birinchi sinf matematika darsligi metodik qo'llanma.) Toshkent. —Sharqil 2005 yil.,
2. Bikboyeva.N.U. Yangiboyeva E.Ya. Ikkinchi sinf matematika darsligi. Toshkent. —O'qituvchil 2005 yil.
3. Jumayev M.E, Tadjiyeva Z.G'. Boshlang'ich sinflarda matematika o'qitish metodikasi. (OO'Yu uchun darslik.) Toshkent. —Fan va texnologiya 2005 yil.
4. Jumayev M.E, Bolalarda matematik tushunchalarni rivojlantirish nazariyasi va metodikasi. (KHK uchun) Toshkent. —Ilm Ziyol 2005 yil.
5. Hozir.org internet sayti.

IMLO QOIDALARIDAN SABOQLAR

Gulbahor Xatamova

NamDU akademik litseyi

O'zbek va rus tillar kafedrası

Ona tili va adabiyot fani o'qituvchisi

Ilm bir xazina bo'lsa, bu xazinaning kaliti savoddir.

(Shavqiy Kattaqo'rg'oniy)

ANNOTATSIYA

Xatamova Hurmatli Prezidentimiz Sh.M. Mirziyoyev tomonidan ilgari surilgan beshta muhim tashabbusning mazmun–mohiyatlaridan yana biri yoshlarimiz ma'naviyatini shakllantirish, ularni mustaqil, erkin fikrlashga o'rgatish, ijodiy imkoniyatlarini kashf qilish va uni rivojlantirishdan iboratdir. Shu o'rinda mustaqil, ongli, savodli matn yaratish hodisasi ham inson tafakkuri mahsuli, uning o'zgaralar ongiga ta'sir etish vositalaridan biri hisoblanadi. Agar o'quvchining so'z boyligi nochor, lug'at xazinası qashshoq, savodxonligi past bo'lsa, ijodiy matn yaratish haqida gap ham bo'lishi mumkin emas. Bizning asosiy maqsadimiz o'quvchini savodxon qilish, og'zaki va yozma nutqini o'stirish, nutq jarayonida so'z va iboralarni to'g'ri tanlash, uni nutqiy vaziyat taqozosiga ko'ra o'rinli ishlatish ko'nikmalarini singdirish iborat.

Mavzuga oid tayanch so'z va iboralar: Imlo qoidalari, harflar imlosi, asos va qo'shimchalar imlosi, qo'shib yozish, chiziqcha bilan yozish, ajratib yozish v.h.

Ma'lumki, zamonaviy mutaxassis o'z sohasining mohir ustasi bo'lishi bilan birga nutq savodxonligi va madaniyatini, xususan, yozma nutq ko'nikmalarini puxta egallagan bo'lishi lozim. Har bir kishi fikri va tuyg'ularini og'zaki ravon ifodalash barobarida to'g'ri

va mantiqli yozishni ham uddalay olsagina xalq e'tiboriga tushadi. Yozish amali xatolarni bevosita ko'rish, tuzatish, boyitish imkoniyatini beradi hamda bu jarayonda fikr charxlanadi, ijodiy fikrlash ko'nikmalari shakllanadi. Shu maqsadda ona tilidan berilgan materiallar o'quvchi nutqini o'stirish, nutq maqsadi va sharoitiga mos

ravishda mustaqil fikrlay olishga, soʻz ustida ishlay bilish, xususan, tanlagan kasbga oid ijodiy matn yaratishga, ilmiy va badiiy tafakkur koʻnikmalarini shakllantirishga qaratiladi. Shu maqsadda Davlat test markazi tomonidan taqdim etilayotgan materiallarda ham “Imlo qoidalariga” oid test savollari mustahkam oʻrin olgan.

Shuning uchun biz ham “Imlo qoidalariga” oid ayrim test savollariga eʼtiboringizni qaratmoqchimiz.

1. Berilgan soʻzlarning nechtasi imlo qoidasiga mos yozilgan?

1) 9-may; 2) XX-bob; 3) uyma uy; 4) yildan –yilga; 5) bolamey; 6) 31-Avgust; 7) ertayu kech; 8) topayapman. A) 1 ta B) 2 ta C) 3 ta D) 4 ta

Test savollarini tahlil qilamiz:

-Birinci soʻz toʻgʻri yozilgan, lekin 6-soʻz xato yozilgan, chunki tarixiy sana va bayram nomlarida tarkibidagi birinchi soʻz bosh harf bilan yoziladi. Masalan, 9-may; 1-sentabr; Sakkizinchi mart kabi.

-Ikkinchi soʻz xato yozilgan, sababi tartib son arab raqamlari bilan yozilsa, -inchi qoʻshimchasi oʻrniga chiziqcha qoʻyiladi, lekin tartib sonni koʻrsaruvchi rim raqamlaridan soʻng chiziqcha qoʻyilmaydi.

-Uchinchi soʻz xato yozilgan, chunki soʻzning –ma va –ba yordamida birlashgan qismlari chiziqcha bilan yoziladi. Masalan, koʻchama- koʻcha, uyma-uy kabi.

-Toʻrtinchi soʻz ham xato yozilgan, chunki birinchi qismi chiqish kelishigida, ikkinchi qismi joʻnalish kelishigida boʻlgan birikmalar ajratib yoziladi: yildan yilga, tomdan tomga kabi.

-Beshinchi soʻz ham xato yozilgan, chunki “Imlo qoidalariga”ning “Chiziqcha bilan yozish” boʻlimida ey, yey kabi undov soʻzlar undalmalardan keyin kelsa chiziqcha bilan yozilishi aytilgan.

-Yettinchi soʻz xato yozilgan, sababi juft soʻz qismlari orasida -u(-yu) bogʻlovchisi kelsa, undan oldin chiziqcha qoʻyiladi va juft soʻz qismlari ajratib yoziladi.

-Topayapman soʻzi xato yozilgan, chunki -yap hozirgi zamon shakli undosh bilan tugagan

feʼl asoslariga qoʻshilib, -ayap hoida talaffuz qilinsa ham, -yap yoziladi. Topayapman shaklida.

Demak to'g'ri javob: A) 1ta

2.Imlo qoidasiga ko'ra to'g'ri yozilgan so'zlarni belgilang.

1) nomoyish; 2) namoyon; 3) tomosha; 4) madomiki;5) muhokama; 6) fuqoro

A) 1, 2, 3, 5 B) 2, 3, 4, 6 C) 2, 3, 5 D) 1, 2, 4

So'zlarni imlo qoidalariga muvofiq yozib chiqamiz;

Namoyish,namoyon,modomiki, muhokama, fuqaro. Demak tog'ri javob:C

3.1995 –yilda qabul qilingan imlo qoidalariga ko'ra quyidagi so'zlarning qaysilari ajratib yoziladi?

A)kelintushdi, tokqaychi B) so'zboshi, achchiqtosh

C)qirg'iyko'z oybolta D)dardibedavo, timqora

Test tahliliga o'tamiz:

A)variantga to'xtalamiz: Marosim va afsona nomlarini bildiruvchi so'zlar qo'shib yoziladi: kelintushdi, kiriyuvdi,Urto'qmoq kabi; tokqaychi so'zi narsaning biror ish uchun mo'ljallanganini bildiruvchi qo'shma otlar qo'shib yoziladi qoidasiga muvofiq qo'shib yozilgan.

B)Qaratuvchili birikmaning bir so'zga aylanishi bilan yuzaga kelgan qo'shma otlar qo'shib yoziladi:olmaqoqi, so'zboshi, mingboshi kabi.Shuningdek, narsani uning rangi, mazasi, o'zidagi biror narsasi va shu kabi belgi asosida bildiruvchi qo'shma otlar qo'shib yoziladi:achchiqtosh, olaqarg'a kabi

C)Narsani boshqa narsaga nisbatlash, o'xshatish yo'li bilan bildiruvchi qo'shma ot va qo'shma sifatlar qo'shib yoziladi:oybolta, qirg'iyko'z kabi

D)Izofali birikmalar ajratib yoziladi.Bunda izofa undosh bilan tugagan so'zlarga i shaklida, unli bilan tugagan so'zlarga yi shaklida qo'shiladi: dardi bedavo, nuqtayi nazar;

Sifat oldidan kelib, belgini ortiq va kamligini bildiruvchi to'q, jiqqa, tim, lang, och kabi so'zlar ajratib yoziladi: tim qora, jiqqa ho'l, och sariq

Demak, to'g'ri javob:D

4. Quyidagi qaysi soʻzlarda nuqtalar oʻrniga sirgʻaluvchi jarangsiz lab undoshi yoziladi?

1) a..zal; 2) a..tomobil; 3) sha..qat; 4) sa..do; 5) a..gʻon; 6) mu..affaqiyat

A) 1, 3, 5 B) 1, 2, 3, 5, 6 C) 1, 2, 3, 5 D) 4, 5

Test tahliliga oʻtamiz: Avvalo, sirgʻaluvchi jarangsiz lab undoshini aniqlab olamiz:

Bizga maʼlumki, bu tovush “f”. Endi soʻzlarining toʻgʻri yozilishini qayd etamiz:

Afzal, avtomobil, shafqat, savdo, afgʻon, muvaffaqiyat. Demak toʻgʻri javob: A

5. Berilgan gapda necha oʻrinda imlo va tinish belgisi bilan bogʻliq xatolar mavjud?

Bir odati bor jahli chiqqanda kattaga ham, kichikka ham ,xullas- hammaga ayamay zaxrini sochadida keyin afsuslanib oʻtiradi.

A) 3 oʻrinda imlo, 3 oʻrinda tinish belgisi bilan bogʻliq xato

B) 5 oʻrinda imlo, 2 oʻrinda tinish belgisi bilan bogʻliq xato

C) 4 oʻrinda imlo, 3 oʻrinda tinish belgisi bilan bogʻliq xato

D) 3 oʻrinda imlo, 5 oʻrinda tinish belgisi bilan bogʻliq xato.

Test tahliliga oʻtamiz:

Gapdagi chiqqanda soʻzi xato yozilgan, sababi k va q undoshi bilan tugagan soʻzlarga -ga

-gach,-guncha,- gani qoʻshimchalari -kach yoki -qach -,kach yok – qach,- kani yoki -qani tarzida qoʻshiladi. Shu sababali chiq feʼliga sifatdoshnning oʻtgan zamon shakli -gan emas,

-qan qoʻshilishi kerak edi .Ikkinchi imloviy xato: Zaxrini soʻzi zaxrini tarzida yozilishi kerak.Uchinchi imlo xato: sochadida soʻzida -da yuklamasi chiziqcha bilan yoziladi, yani sochadi-da tarzida.

Shuningdek, Bir odati bor gapidan keyin ikki nuqta qoʻyiladi, chunki qoʻshma gaplar orasida izohlash munosabati bor.Bu gapda xullas kiritma, hamma umumlashstiruvchi soʻz boʻlib, xullasdan oldin tire, keyin vergul qoʻyiladi.Demak, gapda uch oʻrinda tinish belgi bilan boʻgʻliq xato bor.

Endi gapni yozamiz: Bir odati bor: jahli chiqqanda kattaga ham, kichikka ham – xullas, hammaga ayamay zahrini sochadi-da, keyin afsuslanib o'tiradi. To'g'ri javob:A

Xullas, so'zlarning yozilishidagi barqarorlik, qat'iylik millatni yak-dillikka, ma'naviy jipslikka yetaklaydi. Shu maqsadda O'zbekiston Respublikasi Vazirlar Mahkamasi

1995-yilning 24-avgustida 339-sonli «O'zbek tilining asosiy imlo qoidalarini tasdiqlash haqida» qaror qabul qilgan. Bu qaror 7 bo'lim 82 banddan iborat. Har bir o'zbek millatiga mansub fuqaro bu imlo me'yorlarini mukammal bilishi, uni yozma nutq jarayonida to'g'ri qo'llay olish imkoniyatiga ega bo'lishi kerak. Zero, savodxonlik va o'zbek tilining rivojlanishi mushtarak tushunchalar bo'lib, har bir millatning madaniy saviyasi ko'rsatkichlaridan biri hisoblanadi.

Foydalangan adabiyotlar:

1. A.Nurmonov, A.Sobirov "Hozirgi o'zbek adabiy tili" (1-bosqichlar uchun darslik) "Ilm ziyo"- 2010
2. N.Mahmudov, A. Nurmonov va b. Ona tili (6-sinf uchun darslik) "Tasvir"- 2006
3. A.Hojiyev."O'zbek tilining imlo lug'ati"-2010
4. DTM test materiallari.

ILM-FAN VA TEXNIKA

Sottorov Suhrob Umrbek o'g'li

Toshkent to'qimachilik va yengil sanoat instituti, 1-bosqich talabasi

Annotatsiya: *Ma'lumki, har qanday holatda ham ilmiy-texnika taraqqiyotining bosib o'tgan tarixiy asoslari bor. XX asrning o'rtalariga kelib fanning ijtimoiy hayotdagi roli mislsiz darajada oshdi. Fanlar taraqqiyotidagi inqiloblarning xarakteri o'zgardi, ya'ni ilm sohasidagi inqiloblar texnika sohasidagi axborotlar bilan uyg'unlashib ketdi va ilmiy – texnika inqilobi yuzaga keldi. Mazkur maqolada ilm-fan va texnika taraqqiyoti hamda uning ahamiyati haqida bayon etiladi.*

Kalit so'zlar: *ilm-fan, texnika, axborot texnologiyalar, avtomatlashtirish.*

XX asr 40 – yillarining oxirlaridagi ilmiy – texnika inqilobi fanining bevosita ishlab chiqarish kuchlariga aylanish natijasida fanning o'zida, texnikada va ishlab chiqarishda katta sifat o'zgarishlariga olib keldi. Natijada har 10-15 yilda ilmiy faoliyat hajmi ikki marta oshib kela boshladi. Shu narsani mamnuniyat bilan qayd etish mumkinki XX asrning 70-yillaridagi olim va ilmiy xodimlar soni butun fan taraqqiyoti davrlarida yashagan olimlar sonining 90 % dan ko'prog'ini tashkil etadi, degan xulosalarga ham kelindi.

Umuman olganda, shuni qayd etish mumkinki, jahon miqyosida ilmiy xodimlarning o'sish foizi aholining o'sish foiziga qaraganda bir necha marta ortiq, ya'ni fan va ta'lim ijtimoiy salohiyatning muhim omiliga aylandi. Natijada XX asrlarda ixtisoslashgan ilmiy tashkilotlar (muassasalar) soni keskin ravishda oshdi. Fan sohalari bo'yicha ilmiy muassasalar tashkil bo'la boshladi hamda yangi nomdagi fanlar yo'nalishlari va ularga xos ta'lim mazmuni yuzaga kela boshladi. Jumladan, kibernetika (iqtisodiy kibernetika, bio – med kibernetika, texnika kibernetikasi va h.k.), matematik lingvistika, geofizika, biotexnika, ehtimollar nazariyasi, informatika, texnik estetika va shu kabilar yangi nom olgan fan yo'nalishlaridir. Bularning hammasi fan sohasini rivojlantirishda katta rol o'ynaydi. Jumladan, Ona vatanimizda qadimgi matematika, falakiyot ilmi, tibbiyot, geodeziya, geografiya va

shu kabi fanlar rivojida uyg'onish davrlari, ya'ni Sharq madaniy yuksalishining "Oltin davri" deb atalgan bo'lsa, bugungi kunda ham ma'lum va mashhurligini yo'qotgan emas, ya'ni bugungi kunda matematik statistika va integral tenglamalar, sonlar nazariyasi, hisoblash matematikasi sohalarida katta yutuqlar qo'lga kiritildi.

Ehtimollar nazariyasi bo'yicha "Toshkent maktabi" deb nom olgan ilmiy yo'nalish dunyoga mashhur. Yadro fizikasi va geofizika va elektronika, aerogidromexanika va gaz dinamikasi yutuqlari xalq xo'jaligining turli sohalariga tadbiiq qilinmoqda. Bioorganik va fizik, kimyo, o'simlik moddali va yuqori molekulalar birikmalar kimyosi ko'plab tabiiy va sun'iy kimyoviy moddalarni olish imkonini berdi. Botanika va seleksiya, zoologiya va medisina, biokimyo, biofizika va geologiya yirik muvaffaqiyatlarga erishdi. Keyingi chorak asr davomida ilmiy – texnik taraqqiyotga nazar tashlasak, bu davr ichida ko'pincha, ayniqsa fizika, matematika, mexanika, kimyo, biologiya kabi aniq fanlar va shu bilan birga texnikada tamomila yangicha sifat va tamoyillarga ega bo'lgan qonunlar, nazariyalar va gipotezalarning vujudga kelganligini shohidi bo'lamiz. Fanlarning o'zaro hamkorligi tezlashib, fanning yangi sohaları paydo bo'la boshladi. Bular ta'lim mazmuniga ham sezilarli ta'sir ko'rsatdi va bular o'z navbatida texnika – texnologiya taraqqiyoti uchun xizmat qiladi. Ayniqsa, hozirgi kunda xalq xo'jaligini boshqarishni avtomatlashtirish keng ko'lamda amalga oshirilmogda. Bu borada fan - texnika yutuqlarini o'z navbatida yoshlarga yetkazib borish, hozirgi zamon darslarga qo'yilgan talablardan biridir.

Ta'lim mazmunida "Fan ta'lim amaliyot" integrasiyasining zarurligi. Fan va texnikaning ishlab chiqarish bilan yaqindan integrasiyalashib borish bu davr taqozosidir. Shuning uchun ham bugungi yoshlar maktablarni bitirib hozirgi zamon texnikasining asoslari haqida ma'lum tasavvurlarga ega bo'lishlari lozim. Bugungi yuksalayotgan fan va texnikamiz bizga jamiyat qonunlari va tabiatdagi hodisalar mohiyatini, bizni o'rab turgan muhitni rivojlantirishni tushunib yetishga yordam

beradi. Ilg'or fan va texnika – texnologiyalar tufayli inson atrof – muhit bilan faol hamkorlikda bo'ladi, uning yashash sharoitlari yaxshilanadi.

XIX asrning oxiri XXI asrning boshlarida fan va texnika misli ko'rilmagan darajada rivojlandi. Bu davrda sanoat, transport va boshqa sohalarni avtomatlashtirishga kirishildi. Avtomatik boshqarish nazariyasiga asoslangan "Kibernetika" nomli yangi fan vujudga kelishiga asos bo'ldi. O'tgan yillar mobaynida yetuk olimlar yordamida kibernetika fanining texnik asoslari bo'lmish kompyuterlarning o'nlab, yuzlab turlari yaratilgan bo'lib, ular hisoblash jarayonini yengillashtiradi. Shunga qaramay, bugungi kunda yaratilgan kompyuterlarning turli ko'rinishlarini, ya'ni kompyuterlarni va mini – kompyuterlarni takomillashtirishga olimlar tezlik bilan kirishdilar.

Kelgusi davr komputerlari sekundiga ulardan bir necha ming barobar tez ishlaydigan bo'lishi kutilmoqda. Ko'rinib turibdiki, bugungi dunda hisoblash ishlarini tezkor bajarish uchun ko'plab kompyuterlar zarur. Kompyuterlardan fizika, matematika, astronomiya, kimyo, geofizika, texnika va boshqa bir talay fan sohaslariga oid turli xil murakkab matematik masalalarni yechishda muvaffaqiyatli foydalanilmoqda. Ayniqsa, atom energiyasi, qurilish, kosmik fazoni zabt etish va boshqa ko'pgina sohalarning beqiyos rivojlanishini ularga hisoblash texnikasini keng ko'lamda qo'llanilayotganligining natijasi deb qarash mumkin. Keltirilgan ma'lumotlardan ko'rinib turibdiki, fizika, matematika, elektronika kabi fanlarning eng ulkan yutuqlarini mujassamlashtirilgan kompyuterlar shu paytgacha yaratilgan har qanday hisoblash mashinalaridan ham ustunlik qiladi.

Hozirgi kunda komputerlar qo'llanilmayotgan biron sohani topish qiyin. Ular dastgoh, sex, zavodlarni boshqarishda ham insonga yaqindan ko'maklashmoqda. Komputerlarning ikki muhim xususiyati: hisoblashni tez bajarishi va xotirasida katta hajmdagi axborotni ishlab chiqish uchun juda ko'p imkoniyatlar yaratib bermoqda. Turli xil jarayonlarni har tomonlama o'rganishga bo'lgan ehtiyoj ma'lum tarzdagi hisoblash operatsiyalarini tezlashtirish, aqliy faoliyatining ayrim tomonlarining

modellashtirish va shu kabi ishlarni avtomatlashtirishni talab qiladi. Bu esa faqat hozirgi kunimiz kashfiyotlari emas, balki kelajagi porloq davlat barpo etish uchun jiddiy harakatlarning biridir. Tadqiqotlar insonning uzoq yashashi, farovon turmushi uchun yaratilishini e'tiborga olib bu sohadagi olimlarning keyingi maqsadi odam turli organizmlarga mos ishlab chiqilgan tizimlarni birlashtirish "Sun'iy odam" yasashdek buyuk maqsadga qaratilgan. Umuman olganda hozirgi zamon fan – texnika inqilobi avtomatika, uning elementlari va vositalari yadrosini tashkil qiladi va bunday bo'lishi hozirgi davr taqozosi. Demak, uchinchi ming yillik birinchi asrida yashovchi barkamol avlod muntazam ravishda ilmiy - texnik taraqqiyot bilan tanishtirilib borilmog'i lozim ekan. Bu taraqqiyotdan tanish bo'lish uchun bugungi kunda Respublikamizda keng imkoniyatlar mavjud. Ular: masofaviy ta'lim, "Internet" tarmog'iga ulanish, elektron darsliklar, elektron o'quv qo'llanmalar va hokazolardir.

Demak, har bir yosh uchinchi ming yillikning birinchi asri bo'lmish "XXI asr – intellektual asr" ning faol ishtirokchisi bo'lish uchun ular mazkur davrning ta'lim – tarbiya sivilizasiyasining faol ishtirokchisi bo'lmog'i lozim va buning uchun zamonaviy ta'lim mazmunini yuqoridagi kabi fan va texnika yutuqlari bilan boyitib borish kerak. Buning uchun barkamol avlodni shakllantirishni quyidagicha amalga oshirish maqsadga muvofiq bo'ladi: xalqimizning boy ma'naviy va intellektual salohiyati hamda umumbashariy qadriyatlariga suyangan holda ta'lim – tarbiyani rivojlantirishning jahon talablarini hisobga olib DTSni takomillashtirish; shakllanishi lozim bo'lgan barkamol avlodning ma'naviy – ma'rifiy tarbiyasida boy milliy, madaniy – tarixiy an'analari, xalq urf – odatlari va umumbashariy qadriyatlariga asoslangan samarali tashkiliy va pedagogik shakllar hamda manbalarni ishlab chiqish va joriy qilish; uzluksiz ta'lim tizimida o'quv – axborot muhitini yaratish; uzluksiz ta'lim tizimida zamonaviy axborot texnologiyalari va kompyuter tarmoqlari bazasida ta'lim jarayonining axborotli ta'minotini rivojlantirish; uzluksiz ta'lim tizimida kompyuter – kommunikasiyasi tarmoqlari (komputerlar, kompyuterli tizimlar, kasbiy kompyuterli o'yinlar, elektron telekonferensiyalar va h.k.) dan keng foydalanishga

erishish; uzluksiz ta'lim tizimi – dagi yutuqlarni keng joriy etishda ommaviy axborot vositalaridan muntazam foydalanib borish mexanizmlarini asoslash; yuqori malakali mutaxassislarni tayyorlash va ularning malakasini oshirishning aniq mexanizmlarini ishlab chiqish; uzluksiz ta'lim tizimida yangi axborot va pedagogik texnologiyalarni ishlab chiqishga yo'naltirilgan ilmiy tadqiqot ishlarini salmog'ini kengaytirish, "Fan ta'lim amaliyot" integrasiyasining uzluksiz ta'lim tizimiga samarasini aniqlab borish; uzluksiz ta'lim tizimiga ilg'or rivojlangan davlatlar bilan hamkorlikda mutaxassislar tayyorlashga erishish, hamkorliklarda ilmiy tadqiqot ishlarini olib borish va h.k. Insoniyat madaniyatining butun rivojlanishi fan-texnika taraqqiyoti (F.T.T.) bilan qattiq bog'langan. Lekin bu taraqqiyot jarayonida ishlab chiqarish kuchlari tez va chuqur o'zgargan ayrim davrlar ham bo'lgan.

XVIII-XX asrlarda bir qancha mamlakatlarda sanoatda keskin burilish bo'lgan davr ana shunday davrlardir. Bu davrlarda qo'l mehnati yirik mashinalashgan ishlab chiqarishga o'tildi. XX asrning o'rtalaridan boshlangan hozirgi FTT ham shunday keskin burilish davridir. FTT insoniyat ishlab chiqarish kuchlarida tub sifatli burilish bo'lib, u fanni jamiyatning bevosita ishlab chiqarish kuchiga aylanishiga asoslangan. FTT asta-sekin rivojlana borib, keyin insonning moddiy va ma'naviy imkoniyatlarining benihoya o'sishiga turtki bo'ladi. Biz FTT yanada chuqurlashib borayotgan davrda yashayapmiz. Hozirgi zamon FTT 4 ta asosiy hususiyatga ega: Birinchidan, ko'p qirrali bo'lib, hamma tarmoqlar, hamma sohalarni mehnat jarayonini, turmush sharoitini, madaniyatini, kishilar ruhiyatini o'zgartiradi. Agar ilgari sanoatda burilishning ramzi deb bug' mashinasi hisoblangan bo'lsa, hozirgi FTT ning ramzi EHM, kosmik kema, samolyot, AES, televizor, telefon, mini kompyuterlar bo'lishi mumkin. Hozirgi FTT ning ko'p qirrali ekanini geografik jihatdan ko'p sharxlash mumkin. Chunki FTT dunyoning barcha mamlakatlariga, Yerning butun geografik qobig'iga, shuningdek koinotga ham ozmi-ko'pmi ta'sir ko'rsatadi. Ikkinchidan, fan-texnika qayta qurishni nihoyatda tezlashtirib yubordi. Bu tezlanish ilmiy kashfiyot bilan uni ishlab chiqarishga tadbqiq qilish o'rtasidagi

vaqtning keskin qisqarganida mahsulotlarning juda tez ma'naviy eskirib qolishida va binobarin, muntazam yangilanib turishida o'z ifodasini topdi. Uchinchidan, insonning ishlab chiqarishdagi o'rning tubdan o'zgarishiga olib keldi. FTT mehnat resurslari malakasi darajasiga talabni keskin oshirdi. Bu talab sizlarning har biringiz uchun ham zarurdir. Bu hol inson faoliyati barcha sohalarida aqliy mehnat salmog'ini oshirdi, ya'ni mehnatni aqliylashtirish ro'y berdi. To'rtinchidan, FTT ning muhim hususiyati shuki, FTT II-jahon urushi vaqtida harbiy texnika inqilobi sifatida paydo bo'ldi. 1945 yil Xirosimada portlagan atom bombasi harbiy-texnika inqilobi boshlanganligi haqida jar soldi. Butun "sovuq urush" davomida fan-texnika taraqqiyotining eng yangi yutuqlari harbiy maqsadlarda foydalanishga qaratildi. Iqtisodchilar, faylasuflar va sosiologlar hozirgi zamon FTT ko'p qirrali bo'lib, yagona murakkab tizimdan iborat. Bu tizimda uning 4 ta tarkibiy qismi bir-biri bilan o'zaro juda bog'lanib ketgan, deb hisoblaydilar. Bu 4 ta tarkibiy qism:

- 1.Fan
- 2.Texnika va texnologiya.
3. Boshqaruv.
4. Ishlab chiqarish.

FTT davridagi texnika va texnologiya taraqqiyotining asosiy inqilobiy yo'l. Ishlab chiqarish taraqqiyotning 6 asosiy yo'nalish. FTTdavrida ishlab chiqarish 6 ta asosiy yo'nalishda rivojlandi.

1.Elektronlashtirish, ya'ni inson faoliyatining barcha sohalarini elektron hisoblash texnikasi bilan to'ldirish. Elektronlashtirish tufayli ko'p ishlab chiqarish jarayonlari butunlay o'zgaradi. Elektronlashtirish ta'lim sog'liqni saqlash maishiy, uy-ro'zg'or ishlariga tobora ko'proq singib bormoqda. Hozirgi vaqtda elektron jihozlar ishlab chiqarish sanoatning ilm-fanga talabi kuchli bo'lgan asosiy tarmoqlaridan biri bo'lib qoldi.

2.Kompleks avtomatlashtirish. 50 yillarda EHM paydo bo'lishi bilan kompleks avtomatlashtirish boshlandi. 70 yillarda mikro EHM va mikroressiya paydo bo'lishi

bilan kompleks avtomatlashtirishni yangi bosqichi boshlandi. Chex yozuvchisi K.Chapek 20 yillardayoq mikroprosessorlarni robotlar deb atagan. Hlzirgi vaqtda robot yasash ishlab chiqarishning ilm-fanni talab qiladigan eng yangi tarmoqlardan biri bo'lib qolmoqda. Horijiy dunyoda sanoat robotlari eng ko'p bo'lgan mamlakatlar Yaponiya va Germaniya, Italiya va Fransiyadir.

3.Energetika xo'jaligini qayta qurish. Energiya xo'jaligi energiyani iqtisod qilishga yoqilg'i energetika balansini mukammallashtirishga energiyaning yangi manbaalaridan tobora ko'proq foydalanishga asoslanadigan bo'ldi.

4.Yangi materiallar ishlab chiqarish. Hozirgi kunda ishlab chiqarish eski konstruktiv materiallar bo'lgan qora va rangli metallarga, sintetik polimerlarga yuqori talab qo'yadi. Bunday materiallar salmog'i oshdi. Lekin hozirgi ishlab chiqarish tamoili yangi kompozision yarim o'tkazgich, sopol materiallar, shaffof tolalar, shuningdek, "XX asr metallari" hisoblanadi. Berilliy, litiy, titan va boshqa ko'pgina metallar ishlatiladigan bo'ldi.

5.Biotexnologiyaning jadal rivojlanishi. Bu yo'nalish 70 yilda paydo bo'ldi. Hozirda eng istiqbolli sohaga aylanib qoldi. FTTning ilm-fanni eng ko'p talab qiladigan yangi tarmoqlaridan bo'lgan biotexnologiya va biosanoat ham Yaponiya, va Fransiyada rivojlanmoqda.

6.Kosmosning o'zlashtirilishi. Boshqarish yuqori axborot madaniyat yo'lida. FTTning hozirgi bosqichi boshqarishga yangi talablar qo'yadi. Eskichasiga nazar solib boshqarish endi mumkin emas. Informatika kursidan sizga ma'lumki, amaliyot talabiga javob tariqasida boshqarish haqidagi yangi fan-kibernetika vujudga keldi. Kibernetika shu bilan birga axborot haqidagi fan ham hisoblanadi. Biz hozir axborot davrida yashayapmiz. Akademik A.P.Ershov ta'biri bilan aytganda axborotlarni qayta ishlash va uzatishning hozirgi sistemalari insoniyat jamiyatining o'ziga xos asab sistemasini shakllantiradi. Chunonchi, ilm-fan talab ko'p tarmoqlar yaxshi tashkil etilgan va turli xil axborotlar manbaiga yaqin erga, ya'ni yirik shaharlar hamda shahar aglomerasiyalarda joylashtirishni taqozo qiladi. Hozirgi vaqtda ilmiy

axborotlar hajmi va axborot manbalari juda tez ko'payib bormoqda. Shuning uchun ham oddiy qog'ozli axborotdan mashina axborotiga o'tib borish juda muhimdir. Masalan: yozuv mashinkasi va kompyuter diski. Bu texnikani ishlatish uchun dasturchi (programmist), boshqaruvchi (operator) va boshqa mutaxassislar vujudga keladi.

Foydalanilgan adabiyotlar

1. Haqiqat manzaralari. Mumtoz faylasuf. T., "Yangi asr avlodi", 2002.
2. N. Shermuhammedova. Falsafa va fan metodologiyasi. T. , 2005.
3. Abduqahhor Ibrohimov. Ma'mun akademiyasi. T., 2005.
4. <http://encyclopedia.org>



O`ZBEKISTON RESPUBLIKASI XALQ TA`LIMI VAZIRLIGI
TOSHKENT VILOYATI XALQ TA`LIMI BOSHQARMASI
QIBRAY TUMANI XALQ TA`LIMI BO`LIMI

Qibray tumani 12-umumta`lim maktabi

boshlang`ich sinf o`qituvchisi

Djumanazarova Ulbosin Nurmaxambetovnaning

boshlang`ich sinf o`qituvchilari uchun

Ona tilidan maqola





ANNOTASIYA

Inson umri mobaynida ko'plab maktablarni o'taydi. Bular ichida eng muhimi hayot maktabidir. Hayot maktabiga, avvalambor, yo'llanmasini, bilimni maktab beradi.

Har bir insonning kelajakda kim bo'lishi ko'p jihatdan ana shu maktab ta'lim tarbiyasiga ham ko'p jihatdan bog'liqdir. Bunda maktabdagi ilk uztozlarning o'rni alohida.

Boshlang'ich sinf, ayniqsa, birinchi sinf o'quvchilari bilan ishlashning o'ziga xos tomonlari bor. Chunki birinchi sinflarga qabul qilingan bolalar maktabga tayyorgarlik darajalari, o'qishga munosabatlari bilan bir-biridan farq qiladilar. Bu esa ta'lim-tarbiya ishlarini uyushtirishda bir qator qiyinchiliklarni vujudga keltiradi. Boshlang'ich sinflar dasturida har bir o'quvchiga yil davomida beriladigan bilim, malaka va ko'nikmalarga nisbatan talablar aniq belgilab qo'yilgan. Bu esa o'quvchilarga puxta bilim berish va ularni ongli qilib tarbiyalashda o'quvchilar ma'suliyatini oshiradi.

Ayniqsa, 1-sinf o'quvchisiga kunlik rejim juda ham zarur bo'lib, ular maktabga ko'nikma hosil qilgunlaricha tez zerikib qoladilar. Bunday vaqtlarda o'qituvchi eng avvalo, ota-onalar hamrohligini yo'lga qo'yib, birgalikda ish olib borsa, maqsadga muvofiq bo'ladi. Buning uchun o'quvchining kunlik rejimi muhim ahamiyatga ega.

DIKNANT SAVODLILIK – SINOVI.

Kichik yoshdagi maktab o'quvchilarini savodli yozishga o'rgatish muammolari va ular yechimini topish muhim vazifalardan hisoblanadi. Dastlabki o'quv soatlaridan boshlab yozuvni o'rganishga ruhan tayyorlash, panja muskullarining rivojlanishiga, ularda ihtiyojij diqqatni barqarorlashtirishga, eshitish, ko'rishlarni tarbiyalash va xotirasini mustahkamlash kabi muhim talablarni amalgam oshirish kerak.

Diktant o'tkazishda o'quvchilarning imkoniyatlarini hisobga olib, ishda aniqlikka e'tibor berish, soddadan murakkabga boorish muhim ahamiyatga ega.

Diktantlar maqsadiga ko'ra ikki turli bo'ladi.

I. TA'LIMIY DIKTANT.

Diktantning bu turi o'rganilgan mavzularni mustahkamlash maqsadida yozuv darsining biror qismidamashq sifatida o'tkazilib, unda alohida soat ajratish shart emas. Boshlang'ich sinfda ta'limiy diktantning quyidagi turlaridan foydalanish mumkin:

1. Lug'at diktant.
2. Saylanma diktant.
3. Ko'rsatish diktanti.
4. Yod yozuv diktanti.
5. Ta'kidiy diktant.

6. Izohli diktant.
7. Erkin diktant.
8. Ijodiy diktant.

II. TEKSHIRISH DIKTANTI.

Diktantning bu turi o'tilganlarni o'quvchilar tomonidan qanchalik o'zlashtirganliklarini sinash, tekshirish maqsadida o'tkaziladi.

LUG'AT DIKTANT.

Lug'at diktant o'tilgan imlo qoidalarni mustahkamlash, o'quvchilarning so'z boyliklarini oshirish maqsadida o'tkaziladi. Bundan tashqari, o'tilgan imlo qoialarini qanchalik o'zlashtirilganini sinash, hisobga olish maqsadida ham o'tkazilishi mumkin. Lug'at diktant uchun o'rganilgan imlo qoidasi asosida yoziladigan so'zlar, so'z birikmalari yoki turli narsalarning rasmlaridan foydalaniladi.

Agar tayyor so'z yoki so'z birikmalari yozdiriladigan, dastlab ularning rasmlaridan foydalaniladigan bo'lsa, ishni quyidagicha tashkil etiladi: tanlangan narsarasmlari yoki o'zi tartib bilan o'quvchilarga ko'rsatiladi. O'quvchilar rasmda ifodalangan narsa nomini yozib, vergul qo'yadilar. ISh shu tarzda davom etadi.

Lugat diktanti yozish hajmi 1-2- sinfda 8 so'z; 3- sinfda 10-12 so'z; 4- sinfda 12-15 so'z bo'lishi mumkin.

SAYLANMA DIKTANT.

Saylanma diktant o'rganilgan grammatik va imlo qoidalarini mustahkamlashga, ularni amalda qo'llashga yordam berishi bilan birga, o'quvchilarning mavzuni qay darajada o'zlashtirganliklarini aniqlashga ham imkon beradi.

Diktantning bu turida o'quvchi o'qituvchi aytgan matnning yoki gapninghammasini yozmay, o'rganilgan qoidalar asosida yoziladigan so'zlar yoki so'z birikmalarinigina saylab yozadi. Shuning uchun ham saylanma diktant deyiladi.

Saylanma diktant quyidagicha o'tkaziladi: O'qituvchi "Diktantlar to'plami" – dan o'rganilgan qoidaga mos, shu yozuv ko'proq ishtirok etgan matnni tanlaydi.

O'qituvchi matndagi gaplarni tartib bilan o'qiydi. O'quvchilar o'qituvchi o'qigan gaplarni to'liq yozmay, takrorlangan qoidalarga muvofiq bo'lgan so'z va so'z birikmalarinigina saylab yozadilar. Agar gapda shu qoida asosida yoziladigan so'z yoki so'z birikmasi bo'lmasa, u gapni butunlay yozmaydilar.

O'quvchilar saylanma diktantni yozib bo'lgach, yozuv taxtasidagi matn ochiladi va ish o'qituvchi rahbarligida tekshiriladi.

3-sinfda "Talaffuzida tushib qoladigan undoshlar" mavzusini mustahkamlash maqsadida o'quvchilarning bilimini aniqlash uchun saylanma diktant o'tkazish mumkin.

Samarqand.



Samarqand katta shahar. U yerda baland-baland binolar bor. Ular pishiq g'ishtdan ishlangan.

Yaqinda katta korxonalar binosi qad ko'taradi. Shaharning ko'rkam jamolini ko'rgan xursand bo'ladi. Samarqand tarixiy yodgorliklarga boy shahardir.

O'qituvchi matnni bir marta ifodali o'qib beradi. Suhbat yordamida o'quvchilar Samarqand, baland, xursand soz'lari oxridagi "d" undoshi, g'ishtdan so'zidagi "t" undoshi talaffuzda tushib qolayotganini, ammo yozuvda saqlanishini aniqlaydilar.

O'qituvchi matndagi gaplarni bitta-bitta o'qiydi. O'quvchilar "d", "t" undoshli sozlarni vergul qo'yib yozadilar.

Saylanma diktant yozib bo'lingach o'qituvchi rahbarligida tekshiriladi. Samarqand, baland-baland, xursand, g'ishtdan sozlarining tagiga chiziladi. Bu esa o'quvchini har bir sozga diqqat bilan qarashga odatlantiradi, kerakli sozni Grammatik shaklni, qoidaga mos yozuvni tezroq topa bilishga, ziyraklikka o'rgatadi.

KO'RSATISH DIKTANTI.

Bu diktant turi boshlang'ich sinflarning hammasida o'tkaziladi. Buning uchun o'tilgan mavzuga doir matn "Diktantlar to'plami" dan tanlanadi va darsdan oldin husnixat qoidalariga rioya qilgan holda yozuv taxtasiga yoziladi.

Mant vaqtincha parda bilan yopib qo'yiladi. Matn yozib bo'lingach, yozuv taxtasidagi matn ochiladi. O'quvchilar yozganlarini yozuv taxtasiga solishtiradilar, yo'l qo'ygan xatolarini to'g'rilaydi.

Masalan, 2- sinfda nutq va gap haqida tushuna hosil qilingandan keyin “Tong” matni yuzasidan ko’rsatish diktanti o’tkazish mumkin.

TONG.

Tong otdi. Shabada esdi. Qushlar sayrashi eshitildi. Quyosh nurini sochdi.
Ko’chalarda harakat boshlandi.

O’qituvchi o’quvchilar daftarini dars oxirida yig’ib oladi, tekshirib, mustaqil ishlar singari baholaydi.

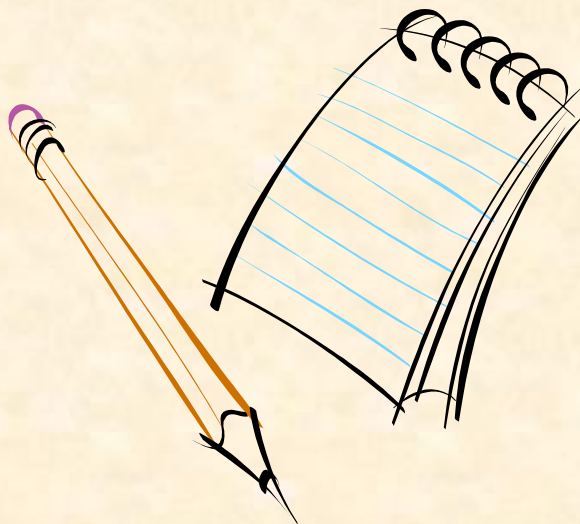

ЎҚУВ ЖАРАЁНИНИ ИННОВАЦИОН РИВОЖЛАНТИРИШДА ИНТЕРНЕТ ТЕХНОЛОГИЯЛАРИНИНГ ЎРНИ ВА АҲАМИЯТИ

СамВХТХҚТМОҲМ аниқ ва
табиий фанлар методикаси
кафедраси ўқитувчиси Суяров
Қаҳрамон Усанович

Аннотация: Ўқув жараёнини инновацион ривожлантириш жараёнида ўқувчиларни ахборот технологиялари воситаларидан фойдаланишлари учун, аввал уларнинг бу соҳадаги билим даражаларини ошириш зарур. Бунинг учун алоҳида услублардан, ўқитиш технологияларидан, сифатни таъминловчи тизимли ёндошувдан фойдаланиш катта аҳамият касб этмоқда.

Калит сўзи: Ахборот технологиялари, интернет тармоқлари, глобал, онлайн мулоқот, Ziyonet.

Узлуксиз ўқув тизимида бу имкониятлардан самарали фойдаланиш ўқувчиларга ўқув ва тарбия беришнинг мураккаб вазифаларини ҳал этиш ўқитувчиларнинг билими, малакаси, касбий маҳорати, иқтидори, истеъдоди ва маданиятига ҳамда дарс жараёнида янги педагогик ва ахборот технологияларидан фойдалана олиш фаоллигига боғлиқ бўлиб, республикамизда янги замонавий ўқув технологиялари тизими яратилиб, унинг асосий вазифаси таълим тизимидаги ўқув мазмуни узлуксизлиги ва узвийлигини таъминлаш, фанларни ўқитиш услубиятини такомиллаштириш, ўқув жараёнига янги педагогик ва ахборот технологияларини жорий этишдан иборат бўлади. Ахборотлашган жамиятга ўтишнинг бошланғич босқичида ҳосил бўладиган ва қайта ишланаётган ахборотлар ҳажми кун сайин ортиб ҳамда замонавий компьютер ва телекоммунакацион технологиялари воситалари тез суръатлар билан мукаммаллашиб ва такомиллашиб бормоқда. Бундай шароитда ўқув

тизимини, шу жумладан ўқувчиларни керакли ахборот манбалари билан таъминлаш, уларни тўплаш, сақлаш ва қайта ишлаш усуллари бўйича керакли билим ва малакаларини шакллантириш муҳим вазифалардан бири ҳисобланади.

Ўқув жараёнини инновацион ривожлантириш жараёнида ўқувчиларни ахборот технологиялари воситаларидан фойдаланишлари учун, аввал уларнинг бу соҳадаги билим даражаларини ошириш зарур. Бунинг учун алоҳида услублардан, ўқитиш технологияларидан, сифатни таъминловчи тизимли ёндошувдан фойдаланиш катта аҳамият касб этмоқда. Кейинги даврларда республикамизнинг барча ўқув муассасаларида ўқувчи ва ўқитувчиларни самарали фойдаланиши учун Интернет тармоқлари ишлаб турибди. Умумўқув мактаблари ва ўқув юртлари тўлиқ Интернет ва Ziyonet тармоғига уланган.

Ўқув тизимида интернет технологияларидан фойдаланишда ахборот ресурсларини йиғиш, сақлаш, қайта ишлаш ҳамда электрон ва виртуал кутубхоналардан, мультимедиали электрон ўқув адабиётлари, маърузалар, виртуал лаборатория ишлари ва ҳар хил анимацион ишларни яратишда махсус дастурий воситалардан фойдаланиш имконияти мавжуд.

Компьютер тармоқлари ўқув тизими учун тезкор равишда зарур маълумотни олиш билан боғлиқ бўлган имкониятлар яратди. Интернет глобал компьютер тармоғи орқали дунё ахборот ресурсларига кириш лаҳзаларда амалга оширилиши бунинг яққол далилидир. Интернет тармоғи-нинг электрон почта, янгиликлар гуруҳлари, чат-мулоқот тармоғи каби кенг оммалашган воситаларидан ўқув тизимида самарали фойдаланиш мумкин. Реал вақтда мулоқот имконини туғдирувчи ҳамда алоқа ўрнатилгач, клавиатура орқали киритилувчи матнни, тасвир, овоз ёхуд ихтиёрий файлни узатиш имконини берувчи махсус дастурлар мавжуд бўлиб, бу дастурлар турли масофада жойлашган фойдаланувчиларга локал компьютер тармоғи орқали ҳамкорликдаги фаолиятни таъминлаб беради.

Маълумотларни узатиш сифати замонавий тизим асосида ривожланиши натижасида овозли мулоқот технологиялари янада такомил-лашиб бормоқда. Натижада онлайн мулоқот тизими жадал суръатларда ривожлана бошлади. Дастурий таъминот ҳамда махсус ускуналар ёрдамида Интернет орқали аудио ва видео конференциялар ўтказилмоқда. Интернетнинг тармоқ воситалари кўмагида ўқув-методик ва илмий ахборотларни олиш, оператив маслаҳат-ёрдамни ташкиллаштириш, илмий-тадқиқот фаолиятини лойиҳалаштириш, виртуал ўқув машғулотларини реал вақт режимида ўтказишнинг имкони туғилди. Ўқув жараёнини инновацион ривожлантириш жараёнини интернет технологиялари асосида ташкиллаштириш орқали ўқувчилар қуйидагиларга эга бўладилар:

- ноанъанавий манбалар, яъни интернет тармоғи ва турли сайтлардан фойдаланиб ўқиш ва ўрганиш;
- мустақил билим олиш, ўз устида ишлаш, билимини бойитиш;
- ўрганиш ва ишлаш фаолияти соҳаларини кенгайтириш ва янги имкониятларни яратиш;
- изланувчанлик, ўзига нисбатан талабчанлик ва ижодий қобилиятларини намоён этиш;
- жамиятда ва фан техника тараққиёти натижасида рўй бераётган воқеа ва янгиликлардан ҳар доим хабардор бўлиш ҳамда улардан амалий иш фаолиятларида фойдаланиш

Интернетнинг тармоғининг воситалари асосида ўқув жараёнини ташкил этиш самарадорлиги қуйидагиларга эга бўлади:

- ўқувчиларда билиш эҳтиёжини шакллантиради;
- ўқувчиларнинг билиш фаолиятини фаоллаштиради;

- ўқувчиларда фанни ўрганишга қизиқишни оширади;
- интернет билан ишлашни ўрганишга бўлган иштиёқни оширади;
- интернет фойдаланиш билан боғлиқ дунёни илмий билишнинг ҳозирги замон методлари билан таништиради;
- таълимда ўқувчининг индивидуаллик даражасини оширади;
- ўқувчиларнинг ижодкорлик қобилиятини ривожлантиради;
- материаллар мазмунининг хилма-хиллигини таъминлайди;
- таълимда фойдаланиладиган ўқув материаллари доирасини кенгайтиради;
- таълимда кўргазмалиликни кучайтиради;
- ўқувчиларнинг ўз-ўзини назорат қилиши, яъни баҳолаш жараёнининг омилларини кенгайтиради ва ҳ.к.

Ўқув жараёнини инновацион ривожлантиришда Интернет технологиясини амалиётга татбиқ этиш анъанавий ҳамда масофали ўқув ўртасида рақобатчилик муҳитини яратади, бу эса ўз ўрнида анъанавий ўқув сифатини оширади, чунки у умумий ўқув тизимида ўзининг рақобатбардошлигини таъминлашга интилади ва таълимнинг умумий даражасини оширади.

Фойдаланилган адабиётлар

1. «Олий ўқув тизимини янада ривожлантириш чора-тадбирлари» тўғрисида Ўзбекистон Республикаси Президентининг қарори, 24 апрел 2017 йил, Тошкент.
2. А.А.Абдуқодиров, А.Ғ.Хайитов, Р.Р.Шодиев. «Ахборот технологиялари», «Ўқитувчи» нашриёти. Тошкент, 2001 йил .

3. Алькова Л.А. Система Моодле как средство реализации электронной информационно-образовательной среды вуза / Л.А. Алькова // Информация и образование: границы коммуникаций. – 2016. – № 8(16). – С. 58–59.
4. Савельева С.С. Педагогические условия формирования профессиональной компетентности учителя в образовательном процессе вуза: монография. – Воскресенск, 2012. – 218 с.
5. <http://www.ziyonet.uz>

TIL-MILLAT KO`ZGUSI

Saodat Sattarova

Samarqand davlat chet tillari instituti o`qituvchisi

O`zbekiston, Samarqand.

Abdumitalova Gulhayo aktam qizi

Samarqand davlat chet tillari instituti

1-bosqich talabasi

O`zbekiston, Samarqand.

Kalit so`zlar: Adabiy til, xalq shevalari, turkiy til, o`zbek tilining rivojlanishi, mas`uliyat, mutafakkir.

Annotatsiya: Ushbu maqolada tilning paydo bo`lishida jamiyatning va millatning o`rni haqida fikr yuritilib, Mahmud Qoshg`ariy va Alisher Navoiy hikmatlari asosida tahlil qilingan .

Til –millat ustuni. Tilni xalq, millat yaratadi. Har bir davlatning o`zining ona tilisi mavjud. Shunday ekan har bir davlatning g`ururi bu tildir. zamonlar o`zgargani sari til ham o`z mohiyatini ko`rsatib, yanada yuksalib boradi. Dunyodagi jamiki narsalarning mavjudotlarning, hattoki insonlarning ham oxiri bo`lish mumkin, lekin tilning umri millat umri bilan belgilanadi. millat paydo bo`libdiki, til paydo bo`ladi. Tilning rivojlanishi esa jamiyatning rivojlanishi bilan chambarchas bog`liq. Bunda xalq shevalarining o`rni beqiyosdir. Adabiy tilning tashqi omili bo`lgan xalq she`valari tilning lo`g`at tarkibini boyib borishiga xizmat qiladi.

Til-millat ko`zgusi , -deydi ota –bobolarimiz. Bu ko`zguni gard g`uborlardan, chang-to`zonlardan soniya sayin tozalab borish har birimizning farzandlik burchimizdir. Til o`zagimizning, o`zligimizning, o`ziga bekligimizning bosh belgisidir. Shunday ekan bu tilni qay darajada yuksalishbizning qo`limizdadir. Bizning iftixorimiz, o`tmishimiz, kelajagimiz, bugunimiz va ertamiz bo`lgan, ona tilimizga 1989-yilning 21-oktabr kuni Davlat tili maqomi berildi. Shu kundan boshlab jamiyatimizda ona tilimizning obro`yi oshdi. Majlislar, ish yuritish hujjatlari, asosan, o`zbek tilida olib boriladigan bo`ldi. Bundan oldin esa, 8-asrdan 1929-yilgacha arab yozuvidan foydalangan. Hozirda esa o`zbek tilining xalqaro nufuzini oshirish bo`yicha amaliy ishlar olib borilmoqda.

Qadim-qadimdan tilning ahamiyati kata bo`lgan. bizning ota- bobolarimiz, ulug` ajdodlarimiz ham qadimdan tilning yuksalishi uchun shug`ullanib kelishgan. Mir Alisher Navoiyning asarlari, xususan, “Xamsa”dagi bir necha boblar so`z ta`rifiga bag`ishlangan. Ularni mutoala qilar ekanmiz, so`zning qudrati, ta`sir kuchi, jilvasiga alohida urg`u berilganligiga guvoh bo`lamiz. Shoir ,avvalo, hayot mohiyati hisoblangan to`rt unsur: suv, havo, olov, tuproqning ham yetti qavat osmondagi yetti sayyoraning ham so`z tufayli vujudga kelganini ta`kidlaydi.

Insonni so`z aladi judo hayvondin,

Bilkim, guhari shariliroq yo`q andin.

Xullas, A.Navoiy asarlari bizni dunyoning eng sirli mo`jizasi hisoblangni so`zga ehtiyotkorlik va mas`uiyat bilan munosabatda bo`lishga , uni qalashga chorlaydi. Biz yana yaqqol misol qilib Mahmud Koshg`ariyni misol keltirishimiz mumkin. O`sha davrlarda Mahmud Koshg`ariy arab, fors, rumin kabi sakkiz, to`qqiz tilini mukammal egallagan. Bundan tashqari Mahmud Koshg`ariy turk tilida ham ijod qilib “Devoni llug`aati turk” asarida turkiy tilning naqadar boy til ekanligini dunyo yuziga tanitgan, XV asrda esa ulug` ajdodlarimizdan A.Navoiy, Z.M.Bobur kabi o`z davrining yetuk

yoʻzuvchi va shoirlar ham turkiy tilning mukammal til ekanligi haqida nodir asar namunalarini qoldirgan. Navoiy bobomiz "tilga e'tibor-elga e'tibor" deb bejizga aytmagan. Allomaning ko'plab asarlarida asosan til haqida, uning o'sib borishi va yuksalishi haqidagi fikrlar, fikrlar uchraydi. Shu sababli ham ulug' mutafakkirimizni "so'z gulshanining podshosi" deya ulug'laganlar.

Tilimiz shu qadar boy tilki, hatto u yillar, vaqtlar, soniyalar sayin tobora yuksalib bormoqda Bunday darajaga kelishi uchun esa bizning ulug' ajdodlarimiz tilning o'sishi uchun ilk poydevorlarni qo'ygan desak mubolag'a bo'lmaydi. Ularning yozgan nodir asarlarida tilni qay darajada ulug'laganlariniko'rishimiz mumkin. Misol uchun ,bizning yozuvchilarimizdan Avaz O'tarning asarlarida buni sezilarli darajada his qilishimiz mumkin. Shuningdek uning "til"she'rida barcha tillarni bilish, keng miqyosda yoritilgan:

Lozim sizga har tilni bilmoq ona tilidek,

Bilmakka oni g'ayrat eting, foida kondur.

Bunda ham har bir tilni ona tilimizdek bilishimizni, uni asrab-avaylashimiz haqida jumalari keltirilgan.

Shuningdek, til-millatning bir bo'lagi hisoblanadi. To'g'ri avallari ham tillar paydo bo'lgan, muomilada bo'lib, ma'lum vaqtdan so'ng yo'q bo'lib ketgan. Lekin hozirgidek tillarning jadallik bilan yo'qolishi tarixda kuzatilmagan. Aksincha hozirda har bir tilni rivojlanishida alohida e'tibor berilmoqda. Buyuk adabiyoti bo'lgan xalqning buyuk tili ham bo'ladi, albatta. Insonning qanday ma'naviyatiga ega ulkan ekanini uning tilida, chiroyli nutqida namoyon bo'ladi. Til millatning buyuk boyligi, bebaho xazinasini, tuganmas mulkidir, chunki millatning tarixi, uning madaniy, ma'naviy merosi urf-odatlarini va an'analari unda mujassam bo'lgan. Shu sababli, ona tilimizni asrab-avaylash, uni boyitishimiz va avlodlarga to'liqligicha yetkazishimiz kerak. Bizning birinchi Prezidentimiz ta'biri bilan aytganda "O'zlikni anglash, milliy

ong va tafakkurning ifodasi, avlodlar o`rtasidagi ruhiy-milliy bog`liqlik til orqali vujudga keladi. Darhaqiqat, tilsiz millat rivojlanmaydi, tarqqiy etmaydi. SHuningdek har bir davlatning tili o`zi uchun qadrlil va bebahodir. Hattoki, go`dak ham o`z vatanini, ota-onasini, dunyoni o`z ona tili orqali anglaydi va atay boshlaydi. Farzand tarbiyasida onaning o`rni beqiyos bo`lganidek, insonning hayotda o`z o`rnini toppish-kamolotga erishuvida tilning o`rni ulkan ahamiyatga ega. Shu bois tilni onaga qiyoslab ona tili deb ataydilar.

Turk dunyosining buyuk ma`rifatparvar ijodkori Ismoilbek Gaspirali aytganidek: “Millatning ikki asosi bordur. Bu ularning tili va dinidir. Agar millat hayotidan shu ikkisidan biri sug`urib olinsa, bu millat tanazzulga yuz tutur” deya ta`kidlaganlar. Shu sababli ham til, millat bian yonma-yon turadi.

Xulosa qilib aytganda, til millatninng ko`z gusidir. Bu ko`z gu esaa har bir davlatning ma`naviy ko`rinishini yaqqol ko`rsatib turadi. SHuning uchun ham aholi o`rtasida tilning ahaiyati juda katta. Bu tilning rivojlanishi va nufuzini oshirish uchun esa biz yoshlar o`z hissamizni qo`shishimiz lozim.

Foydalanilgan adabiyotlar;

1. A.Navoiy mukammal asarlar to`plami 14-jild “Mahbub ul qulb”
2. I.Karimov “Yuksak manaviyat yengilmas kuch”
3. M.Koshg`ariy “Devoni lug`atit turk”

THE WAYS OF TEACHING DETERMINERS IN ENGLISH GRAMMAR

Turgunboyeva Khurshida Abduvaliyevna

English teacher Secondary school No 15,

Balikchi district, Andijan region

Annotation: In English lessons in order to teach quantifiers and determiners teachers must be ready to demonstrate the difference between a noun and a noun phrase. Additionally, they need to be able to show the difference between the general and specific use of a noun. In this article we would like to give some points on teaching determiners in English grammar.

Keywords: English grammar, determiners, pronouns, numbers, quantifiers.

Most of us know what a noun or verb is in the English language. However, there's a key article of speech that's just as important to learn: the determiner.

Essentially, these words explain whether you're speaking about something general or something specific. In addition, it can tell your reader or listener how much or how many of something you're referring to. Let's discuss these clarifying words, learn why they're necessary, and discover how to use them properly.

Determiners are a class of words in the English language that point out which of a particular noun a speaker is referring to. They are not a part of speech but are actually a linguistic category of words. Determiners can be used to refer to a specific noun or a general noun. In some ways, they are like adjectives, giving additional information about the noun with which they are paired, but there are a limited number of determiners in the English language. And while not every noun has a determiner, a noun never has more than one determiner. There are several classes of English words which fall under the category of determiner: articles, numbers, indefinite pronouns, demonstrative pronouns, and possessive pronouns.

Determiners are scattered across almost every sentence and many of us are blissfully unaware of it.

Determiners are words placed in front of a noun or noun phrase to make it clear which object is being referred to. They are said to “mark” nouns or noun phrases (a posh way of saying determiners are followed by a noun/noun phrase).

To make this a bit more understandable, a few examples might help. Determiners tell the reader we're referring to:

- a specific or general thing – the classroom or a classroom
- how many – lots of students, several books
- something we're pointing at – this work, that display
- something owned by someone – his pen, her homework
- a set number of objects – two chairs, three desks
- questions – which chair, what pen

The choice of determiner to precede a noun/noun phrase is usually not a problem for native English speakers. However, it can be an issue for EAL students particularly for students from eastern European countries, where languages have an altogether different system of determiners.

There are a number of different types, the most common being:

- Articles. These refer to a specific or general thing – the classroom or a classroom. There are only three articles: a, an and the
- Quantifiers. These refer to how many – lots of students, several books
- Demonstratives. These refer to something we're pointing at – this work, that display

- These Possessives. These refer to something owned by someone – his pen, her homework
- Numbers – two chairs, three desks
- Questions – which chair, what pen
- Distributives – all, both, half, either, neither, each, every
- Difference words – other, another
- Pre-determiners – such, what, rather, quite

Most categories have only a limited number of members. This limited nature of most categories helps explain why determiners are set apart from adjectives even though both serve a modifying function.

1. Numbers are one of the first things an ESL student studies. In fact, learning to count in some foreign language is something almost anyone can do. But counting and using numbers as determiners are not exactly the same thing. When a number is used as a determiner, it comes before the noun and specifies the specific number of that noun to which the speaker is referring. Sam had two books, six pencils, and four assignments.
2. Indefinite pronouns are those which do not refer to a specific noun. In that way, they are similar to the word a, but they give more information than it does. Indefinite pronouns include anyone, anywhere, somewhere, someone, more, several, few, many, both, all, and any. Anyone and someone refer to a nonspecific person. Anywhere and somewhere refer to a nonspecific person. More is used to mean in addition (I want more cake). Few, several, and many refer to a general amount of a given noun (He as read several books). Both and all refer to all of an item, whether the number is unspecified or the number is two (as in the case with both). In most cases, an

indefinite pronoun can be replaced with a, an, or some in a sentence without affecting the grammar of the sentence, but it will slightly affect the meaning of the sentence.

- She has some books. (an unspecified number)
- She has many books. (an unspecified large number)
- She has few books. (an unspecified small number)

3. Demonstrative Pronouns. English has four demonstrative pronouns: this, that, these, and those. They are used to refer to specific nouns that are either singular or plural and are relatively near the speaker. This refers to a singular noun near the speaker. These refers to a plural noun near the speaker. That refers to a singular noun that is farther away from the speaker. Those refers to a plural noun that is farther away from the speaker. There is no hard and fast rule whether to use this or that, these or those. The specific distance does not determine the word choice. It is the general impression of the speaker which determines which word is the best choice in given circumstances.

4. Possessive Pronouns. A possessive pronoun is used to show possession of a noun. English has a finite set of possessive pronouns: my, your, his, her, its, our, and their. These pronouns agree in number with the noun showing ownership. My coat is on the back of his chair.

5. Quantifiers are worth a mention here though they are NOT determiners. Quantifiers are used with an uncountable noun to make that item countable. They do not fill the role of a determiner. They are actually nouns and are preceded by their own determiners.

- He carried a bucket of water.

In the previous sentence, bucket is the noun and a is the determiner (article). Water is also a noun, but in this sentence it is the object of the preposition. It does not have a

determiner though it is possible for an uncountable noun in a prepositional phrase to also have a determiner as in the following sentence.

- Have a cup of this coffee. It is delicious.

In conclusion, when teaching students about determiners and its types, teachers should take into consideration of every details and tasks in sentences.

References

1. <https://www.off2class.com/teach-quantifiers-and-determiners/>
2. https://www.myenglishpages.com/site_php_files/grammar-lesson-determiners.php
3. <https://clarendonlearning.org/lesson-plans/identifying-and-using-determiners/>

**JAHON ADABIYOTI JEK LONDONNING "AYOL MARDLIGI"
HIKOYASI TAHLILI**

**Farg'ona davlat universiteti Filologiya
fakulteti o'zbek tili yo'nalishi 4 bosqich
talabasi Xabibullayeva Shahzoda
Asadullayevna .**

Annotatsiya:Maqolada Amerikalik yozuvchi Jek Londonning "Ayol mardligi"da mehnat segar, jasur indeeslarning mardligi xalq manfaatlik yo'lidagi fidoyligi kurashishini sharaflanadi.

Kalit so'zlar:,Tarjimai hol ,realizm , romantizm ,transkriptsiya, uy'gonish davri.

Jeck London (talaffuzi:Jek London) to'liq ismi John Griffth "Jake London ,tavallud topganligidagi ismi John Griffth Chaney (1876-yil 12-yanvar, 1916-yil 22-noyabr)Amerika yozuvchi va jurnalisti.London asarlari boshqa tillarga eng kop tarjima qilingan Amerikalik yozuvchilardan biridir.1

Shimoliy Amerikalik yozuvchi Jek London kamba'galashgan fermer oilasida dunyoga keladi.Yozuvchining yoshlik yillari qiyinchiliklar va sarguzashtlarga boy bo'ldi.U hali maktab yillaridayoq gazeta sotish bilan shu'gullanadi,keyinchalik kanservalash fabrikasida ishlaydi ,jismaniy og'ir mehnat tezda fabrikadan ketishga majbur qiladi endi u ustrisa qaroqchiligi bilan shu'gullana boshlaydi.Londonning abjirligi jasurligi hukumat idoralari nazariga tushadi. Biroq taklif qilingan politsiya agents mansabi Jekka yoqmasdi shuning uchun u 1893 yilda Yaponiyaga dengizchi sifatida yo'l oladi. Qaytib kelib yana bir necha joylarda ishlaydi.Londonning birinchi adabiy tajribalari aynan ana shu yillarga to'g'ri keladi.U kichik hikoyalar yoza boshlaydi.Amerikalik taraqqiyparvar yozuvchilardan biri Jek London ijodi ayniqsa Shimoliy hayoti bilan ko'p bo'g'liq.U shimol hastidan 162ga yaqin hikoyalar yozib u yerdagi ijtimoiy hayotni mol dunyo to'plash hirsini tanqid qiladi.Jek Londin asarlari

bilan kitobxonlari 1956 gildan boshlab tanitdilar.1958 yilda yetuk tilshunos olim Fattox Abdullayevning bevosita ingliz tilida qilgan tarjimasuda yozuvchining hikoyalar to'plami bosilib chiqdi.Amerikalik yozuvchi Jek Londinning qahramonlari,hayotni sezuvchanligi yashash uchun sezuvchanligi bilan ajralib turadi.

(Martin Iden ,hayotga muhabbat ,ayol mardligi).Men yaqindagina tugatganim "Ayol mardligi" hikoyasi ham shunday asarlar jumlasidan.Hikoya uzoq o'lkalardagi qahraton qish va shunga mos tarzda insonlarning halatlarini tasviri bilan boshlangan.Unda Charlzning yoshligida muhim vazifani ado etish jarayoni va unga yolda benimat yordam bergan jonini xam ayamagan ayoli Passukning qahrammona harakatlari tasvirlangan.Asar Charli tomonidan hikoya qilingan.

Avvalo hikoya nomidan boshlasam .Nega "Ayol mardligi"deb nomlangan.Sababi ayol erining o'z vazifasini bajarish uchun o'z jonini ayamadi,hattoki bu yolda o'z akasini ham qurbon qiladi (Shu o'rinda bir gap ,bu holat ko'pchilikda yomon taasurot qoldirishi aniq) yoki yana bitta insonni o'z qo'lari bn o'ldirilishi.Lekin shunday jarayonda oziq ovqatning o'ta kamligi ,havoning ayovsiz sovuqligi,manzilining olisligi -unda boshqa yo'l ham yo'q edi . Agarda ularga xam yordam berishsa ham bari bir barchalari o'lib ketar edi.Passuk esa barcha o'lgandan ko'ra bir kishi tirik qolib qolgan ko'pchilikning hayotni saqlab qolish yo'lini tanladi.Bu nafaqat umr yoldoshiga nisbattan sevgisi balki oqilona qarori zimmasiga vazifaga nisbatdan ma'suliyati edi.Odatda eng ma'suliyatli ishlar erkaklarga yuklanadi.Bu holat asarda ham aks etgan.Ammo Jeff birinchilardan bo'lib yengildi.Eng qiyin vaziyatda esa Charliz ham taslim bo'lmoqchi bo'ldi.Ammo ayolining to'g'ri qarori (muhabbati ham) sabab o'z yo'lida davom eta oldi.

Agar asarga yana nom qo'yishi imkon berilsa men "Ayol muhabbati" deb nomlardim. Sababi nafaqat Pussakning mardligi,muhabbati ham ko'rsatilgan.Uni bu ishlarga boshlangan narsa ham aslida Charliga bo'lgan muhabbati edi.

Jek Londonning shimol sikliga oid ònlab hikoyalarini haqiqiy professional yozuvchi qalamiga mansub jahon adabiyoti durdonalari qatoriga qòshish mumkin. Bu hikoyalarning har bir qiziqish bilan òqilar ekan ular orqali ijodkorning yangi va yangi qissalarini ochish mumkin. Òz hikoyalarida London "Tabiatga muhabbat" London shimol tadqiqotchilarning òz yòllarida duch kelgan xavf hatarlar haqida hikoya qilinadi. Bu insonlar tabiat ustidan g'alaba qozonish uchun ne ne matonat va sabot kòrsatishlariga tòg'ri keladi. Tabiat osonchilikka ròy bermaydi. Tabiat bolan yakkama yaka olishuvga bel bo'g'langan bunday insonlarning hayoti "olov yoqish" hikoyasidagi kabi òlim bilan yakun topishi mumkin.

Asarda eng avvalo ayolning òta zehnli ekanligini, mardligiga qòshib ajoyib sadoqat sohibi ekanligi yorqin tasvirlab berilgan. Mardlik deganda kòpincha hayolimizga erkarlar keladi .Jek London esa qisqagina hikoya orqali ayol kishi ham mardlikda erkaklardan qolishmasligini kòrsatib berdi.

Jek London bu hikoya orqali ayol kishining qadrini bir po'gona kòtardi, jamiyatda erkaklar bilan birga ayollar ham qanchalik kerakli ekanini kòrsatdi, ayol muhabbati nimalarga qodirligini tasvirlab berdi.

Asarda bir kamchilikni ham yozuvchi kòrsatmoqchi bòlgan :Ayollarga doim ham etibor bermasligini, ular ham aslida juda katta jasoratlar qilaolishini, kòp narsalarda ular (ayol) hal qiluvchi ròl òynashini an'glatmoqchi bòlgan.

Transkripsiya realiya qabul qilingan qoidalarfan muvofiq tarjima qilayotgan yilga uning grafik vositalari yordamida bevosita kiritiladi. Masalan: inglizchda Charliz ,òzbekchada ham charliz va hakazo.

Ma'lumki ,adabiyotda asosiy oqimlar yoki yònalishlar 2 turga bòlinadi: Romantizm va realism. kishilarning va ularning hayot sharoitini haqoniy ravishda , bezamasadan tasvirlash realizm sanaladi. Romantizmda xam bir-biriga qattiq qarama-qarshi bòlgan

Ikki yo'nalishni farq etish kerak: passiv romantizm: u voqealikka bezab ko'rsatib kishini voqealikka bilan musora ko'rsatib berishga xaharakat qiladi yoki kishining diqqatini nariga tortib o'zining ichki dunyosi nariga chokishiga hayotning yechib bolmas jumboqlari haqidagi muhabbat haqidagi olim haqidagi fikrlarga berilishini faqat ilmiy fan yo'li bilan hal etilishi mumkin bolgan jumboqlarga berishga tomon tortadi. Aktiv romantizm esa kishining yashashga bolgan irodasini kuchaytirishga kishida voqealikka qarshi, voqealikka har qanday zulmiga isyon qozgatishga harakat etadi.

Xulosa qilib aytganimizda: Bu hikoyada ham hayotga muhabbat va inson irodasi juda kuchli tasvirlangan. U eriga bolgan sadoqatini, erining shon-sharafini oylab shu qarorga keladi, bu juda nozik nuqta orqali, yani unchs muncha insonni qolidan kelolmaydigan ish orqali ayolning "mardlik"ni ifodalab bergan.

Foydalanilgan adabiyotlar ro'yxati:

1. Zaruriskiy Ya.N Romantika I realizm Djeka Londona ;M 1984

2. Zverev A.M .Djek London.-M.,1975

3. wikipedia

4. Xojiyev "Tilshunoslik terminlarining izohli lugati". Toshkent .: O'zbekiston milliy ensiklopediyasi .2002

TA'LIM SAMARADORLIGINI OSHIRISHDA PSIXOLOGIYANING O'RNI

Ganjayeva Gulhayo Bazarbayevna

Qoraqalpog'iston Respublikasi Qo'ng'iroq tumani 35-IDUM psixologi

Annotatsiya: Ota-onalar maktabga tayyorgarlik jarayonida ko'pincha yosh jihatiga e'tibor qaratiladi, biroq bolaning ruhan tayyorgarligi ikkinchi darajali bo'lib qoladi. O'quvchilarning darslarni yaxshi o'zlashtirishi, ta'lim samaradorligining oshishida ham psixologiyaning o'rni ahamiyatlidir. Maqolada shu haqda so'z yuritamiz.

Kalit so'zlar: psixologiya, ta'lim samaradorligi, bola psixologiyasi.

Davr hamma zamonlarda ham ta'limning yuqori darajada bo'lishini taqozo qilgan. Barcha rivojlangan mamlakatlarda xalq ta'limi tizimining muvaffaqiyati ushbu sohada psixologik xizmatni har tomonlama to'g'ri va samarali tarzda tatbiq etish bilan bevosita bog'liq ekanligi e'tiborni tortmoqda. Tegishli adabiyotlar tahlili va kuzatishlarimiz natijasi shundan dalolat bermoqdaki, maktabga psixologik xizmat tizimining ilmiy va amaliy vazifalari turli mamlakatlarda turlicha joriy etilmoqda. Bizning umumta'lim maktablarimizda psixologik xizmat tizimi o'ziga xos usulda joriy etilgan va dastlabki eksperimental tadqiqotlar olib borilmoqda.

Maktabda ta'lim olayotgan har bir bola iqtidorini, individual imkoniyatlarini va boshqa qator shaxsiy sifatlarini batafsil o'rganmay, tahlil qilmay turib mazkur o'quvchi kelajagini pedagogik jihatdan to'g'ri baholab bo'lmaydi. o'quvchilarning faolligini ta'minlashda bugungi kunda psixologik xizmat tizimi tomonidan bartaraf qilinishi lozim bo'lgan qator muammolar mavjud. Bolalarni ruhiy intellektual tayyorgarligi asosida maktabga qabul qilish shunday masalalardan biridir. Keyingi paytda olti, yetti yoshga kirgan barcha bolalarni yoppasiga maktabga qabul qilish an'anaga aylangan. Psixologlar esa hech qachon ishni bunday tartibda hal etishga yo'l qo'ymagan bo'lar edilar. Sababi, har bir bola ham aqliy, ham jism oniy jihatdan o'ziga xos individual imkoniyatlarga ega: ba'zi bolalar olti, yetti, hatto sakkiz yoshga to'lsalar-da, ta'limni boshqa tengdoshlari qatori o'zlashtirishga tayyor bo'lmaganlar.

Biz esa ularni maktab rejasiga, ba'zan esa ota-onasining xohishiga qarab maktabga qabul qilaveramiz. Mashg'ulotlarga esa bolalarni majburan olib boramiz. Natijada bola ruhiy jihatdan turli kasalliklarga yo'liqishi mumkin. Bu esa bolaning aqliy va intellektual jihatdan tabiiy rivojlanishi ildiziga ataylab bolta urish demakdir. Bunday holatlarga zudlik bilan barham berish, ya'ni har bir maktab ta'limiga ilk bor qadam qo'ygan bolani maxsus va mukammal ishlab chiqilgan psixologik testdan

o'tkazish va uning natijalari asosidagina maktabga qabul qilish haqida mas'uliyat bilan o'ylashimizga to'g'ri keladi.

Boshlang'ich ta'limda kuni uzaytirilgan guruhlarini to'g'ri tashkil etish muammosi ham g'oyat muhimdir. Ko'pgina maktablarda aksariyat 1-2-sinf o'quvchilari darsdan so'ng 4 yoki 5 soatlab maktabda, kuni uzaytirilgan guruhlarda qolib o'qishlari kerak. Bu holda biz 6-7 yoshli bolani 7-8 soatlab maktabda ushlab turamiz. Xo'sh, bola buni xohlaydimi? Albatta yo'q. Chunki, hatto biz kattalar ham muntazam bir joyda 7-8 soatlab qolib o'qish yoki ishlash imkoniyatiga ega emasmiz.

Axir, bolaning imkoniyatlari hali ko'proq o'yinga va uxlashga moslangan-ku. 7-8 soatlab bir joyda bo'lish jarayonida bola zerikadi, ruhiy jihatdan toliqadi, nihoyat, maktabdan beziydi, hatto unda yuksak darajada rivoj topish mumkin bo'lgan o'quv qiziqishlari so'nishi mumkin.

Eng achinarlisi, bunday hollarda u uyga borib, hatto ovqatni ham yemay uxlab qoladi. Shunday ekan, kuni uzaytirilgan guruhlar tizimini shakl va mazmunan psixologik talablar asosida qayta ishlash vaqti keldi. Maktabda baholash ham psixologik mezonlar asosida amalga oshirilishi kerak.

Psixologik-pedagogik adabiyotlardan ma'lumki, boshlang'ich sinf o'quvchisi uchun eng birinchi maqsad - bu, yaxshi baho olish va shu baho orqali o'z «men»ligini ilk bor his etish, ota-onasi va kattalar hurmatiga sazovor bo'lishdir. Shuning uchun o'quvchilaryaxshi baho olishga intiladilar. Lekin ko'p hollarda baholash mezonining buzilishi o'quvchi ruhiyatiga, ayni paytda, shaxs sifatidagi taraqqiyotiga salbiy ta'sir etmay qolmaydi. Shuning uchun boshlang'ich sinf o'quvchilarida baho-lashning psixologik mezonlari chuqurroq o'ylab ko'rilishi kerak. Bola shaxsini to'g'ri tushunish va uning harakatlarini tahlil qila olish zarur. «Har bir shaxs qaytarilmas temperamentdir», - degan edi fiziolog olim I.P.Pavlov. Qolaversa, har bir shaxsning o'zigagina xos imkoniyatlari mavjudligi va unga hamisha jiddiy e'tibor berish zarurligi haqida o'rta Osiyoning buyuk mutafakkirlari Abu Ali ibn Sino, al-Forobiy va Abu Rayhon Beruniy ham o'z zamonlarida alohida qayd etib o'tganlar. Chunonchi, o'qituvchi bola shaxsini tarbiyalash uchun dastavval uning «Betakror olamiga» kira olishi va shunga mos keluvchi tarbiyaviy tadbirlar rejasini tuzmog'i va qo'llamog'i lozim.

Taniqli ruhshunos olim L.S.Vigotskiy taraqqiyotidan ilgarilab ketgan ta'limgina samarali bo'lishini qayta-qayta ta'kidlagan edi. Bugun bola kattalar yordamida amalga oshirilayotgan ishni ertaga o'zi bajarishi kerak. Bunga bolani har tomonlama rivojlantiradigan, uni fikrlashga o'rgatadigan, qobiliyatini asta-sekin o'sib

borishiga imkoniyat yaratadigan, tafakkurning yangidan-yangi qirralarini ochadigan pedagogik usullar va maxsus psixologik xizmat tizimi mavjud bo'lgan taqdirdagina erishish mumkin.

Yuqoridagi muammolarni hal qilish jarayonida maktab psixologlari quyidagi vazifalarni amalga oshirishlari lozim:

1. Har bir o'quvchida namoyon bo'lishi mumkin bo'lgan stress (hissiy zo'riqish) holatlariga o'tishini aniqlash (psixodiagnostik ishlar).

2. o'quv faoliyatini tashkil etish, nazorat qilish va boshqarish jarayonida o'quv faolligi va samaradorligiga salbiy ta'sir etish mumkin bo'lgan holatlarini oldindan ko'ra bilish va ularni bartaraf etish uchun muntazam ravishda tegishli tadbirlar o'tkazish (psixoprofilaktik ishlar).

3. o'quvchilarning fanlarni o'zlashtira olmaslik sabablarini aniqlash va shu asosda ular bilan alohida mustaqil ishlar olib borish, ulardagi imkoniyatlarni keng miqyosda o'rganish va rivojlantirish orqali o'quvchi shaxsidagi faollikni oshirish yo'llarini izlash (rivojlantiruvchi va psixokorreksion ishlar).

4. Har bir o'quvchining o'zigagina xos iqtidori, qiziqishlari, maqsadlari, o'qish imkoniyatlari haqida shu o'quvchining o'ziga, sinf rahbariga va ota-onasiga o'z vaqtida tegishli ma'lumotlar bera olish (psixologik maslahat ishlari).

5. Psixologik xizmat nizomiga amal qilgan holda har bir o'quvchi uchun «Shaxs psixologik varaqasi» ni to'ldirish. Har bir sinfdagi o'quvchilar guruhi, rasmiy va norasmiy kichik guruhlar, sardorlar va ayrim «ajralib qolgan» o'quvchilar bilan individual-psixologik ishlar olib borish rejalarini tuzish.

O'quvchilarni maktabga qabul qilishda faol ishtirok etish va ularni kasbga yo'llash bilan bog'liq tadbirlar ko'lamini belgilash (umumiy faoliyat tadbirlari). Qisqasi, har bir o'quvchi uchun psixologik muhofaza imkoniyatlarini yaratish va shu asosda o'quv faoliyati samaradorligini ta'minlash zarur bo'ladi. Maktab o'quvchilariga xos psixologik qonuniyatlarga to'liq rioya qilish ta'limni tashkil etishda katta ahamiyatga ega. Shuningdek, bolalarga bilimlari va huquqlari doirasida boshlang'ich ta'lim tizimida olib borilayotgan darslarni psixologik jihatdan tahlil qilish va tegishli tavsiyalarni ishlab chiqish ta'limdagi yutuqlar omili bo'ladi. Bu jarayonda, ayniqsa, aqliy va nutqiy taraqqiyotida nuqsoni bo'lgan ayrim o'quvchilar faoliyatiga alohida e'tiborni qaratish kerak bo'ladi.

O'ylaymizki, maktab psixologlari tomonidan yuqorida qayd etilgan muammolarning bartaraf etilishi va vazifalarning muvaffaqiyatli amalga oshirilishi

O'zbekistonda boshlang'ich ta'lim tizimi istiqbollarim yanada yuksakroq saviyaga ko'tarishga xizmat qiladi.

Foydalanilgan adabiyotlar

1. To'raqulov E., Rahimov S. "Abu Rayhon Beruniy ruhiyat va ta'lim tarbiya haqida" T.: O'qituvchi, 2000
2. P.YUsupova. Maktabgacha tarbiya pedagogikasi. T., 2005 y.
3. Mavlonova R., To'raeva O., Xoliqberdiev K. Pedagogika.-Toshkent: O'qituvchi, 2001.

**МЕТОДИКА СОЗДАНИЯ УЧЕБНЫХ МАТЕРИАЛОВ ПО РУССКОМУ
ЯЗЫКУ КАК ИНОСТРАННОМУ С ПОМОЩЬЮ ЦИФРОВЫХ
ВИДЕОЗАПИСЕЙ**

Раимжанова Махбуба Номановна

Преподаватель кафедры

Узбекского языка и литературы ТашГАУ

raimzhanova65@bk.ru

Аннотация. Статья посвящена использованию цифровых видеоматериалов в обучении русскому языку как иностранному. Описаны дидактические особенности, рассмотрены возможности использования новых упражнений заданий на основе цифровых видеозаписей.

Ключевые слова: русский язык как иностранный; мультимедиа; обучение языку; компьютерные упражнения и задания; цифровое видео; аудиовизуальные материалы.

Компьютерные технологии быстро развиваются, постоянно появляются разные типы программ, которые могут быть успешно использованы в преподавании языков. Технологии Web 2.0 как средство создания учебных материалов реализуются при подходе к обучению, при котором содержание ресурсов создается (генерируется) пользователями на основе уже имеющихся программных средств, этот подход оказался весьма полезным при использовании новых технологий в обучении языкам. Видеозаписи в цифровом

формате можно рассматривать как особый аудиовизуальный текст, который можно обрабатывать, изменять для решения тех или иных лингводидактических задач обучения русскому языку как иностранному.

Большой лингводидактический потенциал в обучении русскому языку какиностранному имеет видеосервис YouTube. Это интернет-сервис, предоставляющий услуги видеохостинга – хранение, демонстрация, поиск видеозаписей в цифровом формате. Видеотекст, как известно, создает различные стимулы для высказывания, соответствующие уровню владения языком – от самого простого высказывания до развернутой оценки и анализа. Экранный текст позволяет соотнести содержание визуальной информации с особенностями плана выражения, в этом случае упражнения строятся на сопоставлении видеоряда и звучащего текста, определении логики и смысла вербального ряда в соотношении со звуковым рядом. Аудиовизуальный текст может стать основой для заданий, активизирующих познавательную, творческую и деятельность учащихся; интересный, проблемный текст вызывает необходимость анализа, синтеза, сравнения, обобщения информации, способствует межличностной коммуникации. Программные средства Youtube позволяют принять участие в обсуждении фильма, в его оценке вместе, в том числе и с носителями языка, что в значительной степени повышает мотивацию к изучению языка, активизирует формирование коммуникативной компетенции.

Учащиеся сами могут легко создавать различные видеоролики (с помощью видеокамеры, даже с помощью мобильных телефонов) и размещать их на различных ресурсах Интернета, в том числе и на видеосервисах. Благодаря простоте и удобству использования YouTube стал популярнейшим видеохостингом. В научно-методической литературе уже ставились вопросы использования материалов YouTube, а в учебных целях предлагались

различные методические решения . В научно-методической литературе описаны также различные методические приемы использования видео, записанного в цифровом формате . Использование аудиовизуальных материалов всегда рассматривалось как важная составная часть процесса обучения иностранному языку.

На основе видеоматериалов можно решать несколько групп коммуникативных задач, в частности: видеотекст создает различные стимулы для высказывания, соответствующие уровню владения языком, – от самого и простого высказывания до развернутой оценки и анализа. Экранный текст позволяет соотнести содержание визуальной информации с особенностями плана выражения, в этом случае упражнения строятся на сопоставлении видеоряда и звучащего текста, определении логики и смысла вербального ряда в соотношении со звуковым рядом. Аудиовизуальный текст может стать основой для заданий, активизирующих познавательную, творческую деятельность учащихся; интересный, проблемный текст вызывает необходимость анализа, синтеза, сравнения, обобщения информации, вызывает необходимость межличностной коммуникации. Программные средства видеосервиса позволяют принять участие в обсуждении фильма, в его оценке вместе с другими пользователями Интернета, в том числе и с носителями языка, что в значительной степени повышает мотивацию к изучению языка, активизирует формирование коммуникативной компетенции.

Таким образом, видеозаписи в цифровом формате можно рассматривать как особый аудиовизуальный текст, который можно обрабатывать, изменять для решения тех или иных лингводидактических задач обучения русскому языку как иностранному. Этому способствуют также специальные программы, которые позволяют преподавателю редактировать, комментировать видеозапись, создавать новые задания и упражнения.

Литература

1. Морозова М. А., Климова С. А. Использование видеосервиса YouTube на занятиях по иностранному языку // Молодой ученый. 2015. № 3. С. 819–821.
2. Титова С.В. Цифровые технологии в языковом обучении: теория и практика. М.: Эдитус, 2017. 248 с.

РОЛЬ СЕМЕЙНЫХ ОТНОШЕНИЙ В СОХРАНЕНИИ КУЛЬТУРНЫХ ТРАДИЦИЙ

Раимжанова Угилхон Номановна –

старший преподаватель кафедры

«Гуманитарных наук» Ташкентского

государственного аграрного университета

oraimjanova@mail.ru

руководитель Умаров Абсалом Адылович

д.с.н.профессор

Аннотация. Как мы знаем только в семье формируются такие как качества, как уважать старших, любить младших, с уважением относиться к национальным традициям и обычаям. Семья уникальный институт узбекского общества, в котором испокон веков складывались добрые взаимоотношения между его членами, где жизнь человека неразрывно связана с родителями, детьми, сестрами, братьями и другими родственниками. И такие ценности как святость брака, ответственность родителей за воспитание детей и долг детей перед родителями, взаимное уважение и согласие, защита семейной чести и достоинства определяют одно из благородных качеств нашего народа.

Ключевые слова: семья, традиции, ценностные ориентации, культура.

Семья - это связующее звено между разными поколениями, хранительница духовных и культурных традиций.

Как известно, укрепление института семьи и семейно-брачных отношений, повышение престижа семьи, пропаганда ценностей брака и семьи, достижение гендерного равенства в семейных отношениях, обеспечивающих социальную и культурную преемственность поколений, являются фактором стабильности и устойчивого развития гражданского общества.

В соответствии со статьей 63 Конституции Республики Узбекистан "Семья является основной ячейкой общества и имеет право на защиту общества и государства».

Указом Президента Республики Узбекистана Ш. Мирзиёева была принята «Стратегия действий развития Узбекистана 2017-2021гг.», где развитие социальной сферы направлено на повышение роли семьи в развитии духовных основ общества, усиления внимания и заботы со стороны государства и общества в решении проблем повышения материального благосостояния каждой семьи, является основным приоритетом.

Семья уникальный институт узбекского общества, в котором испокон веков складывались добрые взаимоотношения между его членами, где жизнь человека неразрывно связана с родителями, детьми, сестрами, братьями и другими родственниками. И такие ценности как святость брака, ответственность родителей за воспитание детей и долг детей перед родителями, взаимное уважение и согласие, защита семейной чести и достоинства определяют одно из благородных качеств нашего народа.

Актуальность обращения к изучению повседневной жизни и повседневных ценностей семьи в отечественной культуре продиктована необходимостью поиска новых ценностных ориентиров. Таким образом, исследование семьи в контексте теории повседневности позволяет выявить специфику образа семьи в

Узбекистане, переосмыслить соотношение традиционного и новационного в представлениях о семье в рамках современной социокультурной ситуации.

Характер такого сложного человеческого и социального явления, как семья, определяется не только внутрисемейными отношениями, но и общественно-экономическими, историческими, национальными и другими условиями.

Семья развивается и изменяется вместе с обществом, оставаясь наиболее устойчивым и консервативным его элементом. В процессе изучения семьи выявляется неоднозначная трактовка ее проблем: одни авторы утверждают, что институт семьи обнаруживает явные симптомы упадка, дезинтеграции и скоро перестанет существовать, т.к. потерял свое значение, другие, наоборот, считают, что никакого кризиса семьи нет, что ей ничто не угрожает, и она будет существовать вечно. Между этими крайними точками зрения существует много других мнений.

На наш взгляд, можно однозначно утверждать, что статус семьи в современном узбекском обществе изменился, и, как показывают многочисленные социологические исследования, семья стала выделяться в особую, автономную сферу, независимую от государства и общества. В современном Узбекистане сложилась уникальная ситуация: постепенно теряется существовавшая в течение длительного времени система ценностей, а новая так окончательно и не утвердилась, находясь, как подчеркивают многие исследователи, в стадии становления. Объективно это должно повышать роль семьи как транслятора культурных ценностей, поскольку именно здесь осуществляется процесс интериоризации ценностного инварианта формирующейся личности. Однако в реальности эта роль семьи снижается, поскольку она вытесняется другими агентами социализации. Тем не менее, только семья способна передать формирующейся личности уникальное единство духовных и витальных ценностей, культуры общества и культуры

конкретной социальной группы, поскольку только она является субъектом-носителем этого единства. Исследование семьи, ее места и роли в жизни индивида и общества важно по следующим причинам: во-первых, история развития человечества показывает, что до сих пор ни одно общество не могло обойтись без семьи (пусть и примитивных ее форм) как исполнителя некоторых специфических социальных заказов социума; во-вторых, семья – уникальный и пока единственный социальный институт воспитания, воспроизводящий людей как носителей социальной, культурной, этнической информации; и в-третьих, ни один общественный, государственный, социальный институт, как бы гуманно он не был устроен, сегодня не в состоянии реально решить проблему одиночества современного человека.

Семейные традиции, несмотря на значимость данной проблематики для изучения особенностей современной узбекской культуры, до сих пор остаются мало исследованной темой. Традиция охватывает объекты социального наследия (материальные и духовные ценности), взаимосвязана с процессом социального наследования и его способами. В таком случае в качестве традиций выступают определенные общественные установления, нормы поведения, ценности, идеи, обычаи, обряды и т.д. Несмотря на то, что традиция, таким образом, представляет элемент общественной культуры, отвечающей за передачу тех или иных культурных норм от поколения к поколению, из прошлого в будущее на основе способа социальной интеграции, присущей конкретной общественной системе, тем не менее, вопросы, связанные с освещением семейных традиций, не нашли широкого рассмотрения в научной литературе.

Вместе с тем среди исследователей доминирует точка зрения, что ценности семьи остаются неповторимыми, уникальными, незаменимыми в своей

специфичности никакими другими ценностями. Культура людей немислима без семьи, любви, детей, супружеских и родственных отношений.

Заключение

Резюмируя все вышеизложенные материалы, касающиеся теоретических аспектов к изучению повседневной жизни и повседневных ценностей семьи в отечественной культуре продиктована необходимостью поиска новых ценностных ориентиров. Таким образом, исследование семьи в контексте теории повседневности позволяет выявить специфику образа семьи в Узбекистане, переосмыслить соотношение традиционного и инновационного в представлениях о семье в рамках современной социокультурной ситуации.

Литература

1. Республика Узбекистан в 2017-2021 гг. Действия по пяти приоритетным направлениям развития Стратегия Президента Республики Узбекистан 7 февраля 2017 года,

Действия по дальнейшему развитию Республики Узбекистан

Постановление № ПФ-4947

2. Постановление Президента Республики Узбекистан под №ПП-3808 от 27 июня 2018 года «Об утверждении концепции укрепления института семьи в Республике Узбекистан».

3. Социологический опрос Центра изучения общественного мнения «Ижтимоий фикр» «Семья и нравственность»., 2018год

MODERN ENGLISH TRANSLATION THEORIES AND THEIR USAGE

Turdikulova Marjona Odilovna
Samarkand State Institute of Foreign Languages
Faculty of Translation Theory and Practice
Samarkand region, Samarkand city

Abstract: The article examines some aspects of translation in the context of knowledge globalization. The English language, which is used to transfer knowledge, influences the target language and national culture.

Key words: translation, theory, teaching, communication.

In the everyday, non-professional sense, it is quite easy to define a translation. Any case when a text created in one language is re-expressed by means of another language we call a translation. Since language is a kind of code or sign system, i.e. arbitrary designation of objects and phenomena of reality using conventional signs, then the translation can be called recoding, since each of the conventional signs is replaced during translation by the sign of another sign system. Therefore, translation is a re-expression or re-encoding of the original text. In other words, translation is a re-expression of the original text by means of another language.

At the same time, the term "text" is understood extremely broadly: it means any oral statement and any written work from instructions to a TV set to a novel. However, there is also a limitation: speaking of translation, we restrict ourselves to verbal texts in living human languages. The concept of a text plays a key role in translation studies: a translator, unlike a linguist, deals not so much with a language as with its specific speech manifestations - texts, therefore the sphere of translation in this sense is the kingdom of speech. By the term "text" we mean a speech work, with the help of which verbal communication between people is carried out. Most often, a separate complete thought is realized in the form of a statement. Any text, as a work of speech, has a certain content, i.e. carries some information that must be transferred

during the translation process. This content is sometimes referred to as meaning. The meaning of the statement and the meanings of its constituent words are not identical to each other. The meaning refers to the units of the language, it also exists when the units of the language are not used in communication and are not "actualized" in speech, thereby forming the meaning of the statement or text.

The translator operates with linguistic units, but the object of transmission in the translation is the meaning, not the words. In other words, the translator conveys the meaning of the entire text, and does not translate individual words. Failure to comply with this key principle of translation often leads to literal translation, i.e. translate "word for word". As a result, not only the norms of the language are violated, but also the meaning of the original is distorted. Proverbs, sayings, colloquial cliches, in which the general meaning of a statement is not as obvious as it might seem at first glance, can serve as a clear illustration of the "traps" of literal translation.

The first obstacle concerns the differences in the so-called "linguistic pictures of the world" or ways of reflecting objective reality in different languages. It is believed that each language creates its own picture of the world, while the language as would impose on the next generation such a picture of the world, forcing him to see the world around him through the conceptual grid of a given language. The difference in linguistic pictures of the world must be taken into account in the translation process. The second obstacle is related to the translation of realities. Realities are objects and phenomena that reflect the peculiarities of the life and life of a particular people. Words and phrases denoting these objects and phenomena are also called realities. For example, the translation of the phrase "three-room apartment" - three- room apartment may be misinterpreted in the US, where dwelling size is based on the number of bedrooms. When an American says that he wants to buy a three-bedroom apartment, his message will be correctly understood only by those who know that in his country, apart from individual bedrooms, it is customary

to have one common room, and therefore we are talking about at least a four-room apartment. Interestingly, the lack of a clear equivalent to designate the number of rooms led to the fact that American realtors, speaking Russian, introduced words such as "three-bed apartments" into everyday life. For example, in English and American homes, bedrooms are often located in the second stage, and therefore the phrase It's late I'll go up is easily interpreted as the speaker's intention to go to bed. In English, there is a tendency to put the percussive element in the first place in the sentence, and then, gradually weakening the semantic saturation, complete the sentence with less significant details. Anyone involved in translation understands that it is no less difficult than constructing a phrase to choose a suitable word - an equivalent. The translator, as it were, constantly "weighs" various lexical possibilities, synonyms and, in the end, selects a word (rarely two or three words) that can fully reproduce the meaning of the original.

The term "harmonic combinations" needs to be deciphered. Let's start with an example. If we take a number of adjectives that denote, say, high quality, then it is easy to see that each of them can be attributed only to certain nouns. This combination of an adjective with a noun is conditioned not by logical considerations, but, on the one hand, by habit, and, on the other hand, by some inner closeness of both words. We can add the epithets "wonderful", "wonderful", "amazing" to the noun "sunset", but you can't say "excellent" or "excellent" sunset - it sounds like a dissonance. The English combinations "a glorious sunset", "a magnificent sunset", etc. will sound convincing and good, while the combination "an excellent sunset" is clearly impossible. In some cases, words are combined with such an unshakable connection that a fusion or a stable combination is obtained, in other cases some limited choice is possible. "Harmonious combination" can thus be defined as a combination of two or more words appropriate to practice and inner closeness. Accordingly, the translator, choosing a word from the synonymous series, must always take care that the word he has taken fully corresponds to his environment.

Literature:

1. Арнольд И.В. Английская синонимия Лексикология современного английского языка – М.: Наука, 2012. – 61 с.
2. Биггс, К. Слово и значение – М.: Наука, 2018. – 34 с.
3. Вилломан В. Г. Английская Синонимика – М.: Высшая школа, 2017. – С. 84-90.

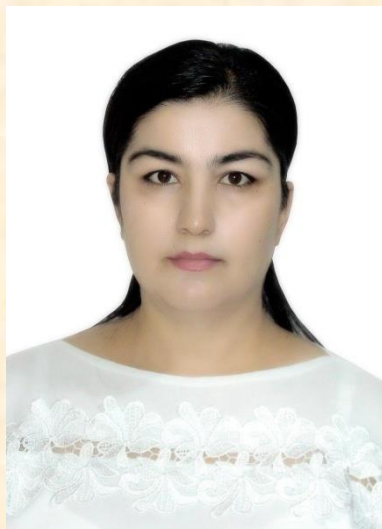

TOSHKENT VILOYAT QIBRAY TUMAN

4-MAKTAB O'QITUVCHISI MINDJIGITOVA UMIDA NAJMIDINOVNA

Musiqa madaniyati darslarida qo`shiq ko`ylash faoliyatiga qo`yiladigan zamonaviy talablar.

Shaxs kamolotida musiqa tarbiyasini oshirish albatta ta'lim metodikasiga bevosita bog'liqdir. Musiqa tarbiyasi metodikasi fan sifatida tizimiga mansub bo'lib o'zining mustaqil o'rniga ega. Bu fan musiqa tarbiyasi metodikasi mazmuni, metodlarini yanada takomillashtirish maqsadida uning qonuniyatlarini o'rganadi. Musiqa tarbiyasi metodikasi tarbiya muassasalarida nafosat, musiqashunoslik fiziologiya, ruxshunoslik fanlarining umumlashtirilgan tajribalariga tayanadi. Musiqa tarbiya metodikasi ayniqsa nafosat musiqashunoslik fanlari bilan o'zviy bog'liq. Nafosat nomi uning metodikasining asosini tashkil etsa, tarbiyaning mazmun va metodlariga bevosita ta'sir ko'rsatadi.

Musiqa o'qituvchi pedagogik va axborot texnologiyalardan foydalanib qo'shiq o'rgatishi orqali bolalarning badiiy idroki rivojlantirishda qo'yidagi vazifalarni amalga oshirishi mumkin:

- bolalarda musiqa asari nomi, bastakori, shoirlari haqidagi ma'lumotlarni asar mazmunini tinglash va ko'rish orqali ochib berish;
- bolalarda asarlarni aqliy va emotsional idrok qilish qobiliyatini rivojlantirish;
- bolalarni yosh xususiyatlariga mos musiqa namunalari bilan tanishtirish;
- ko'ylagan asar janrini taqqoslash orqali aniqlash hamda asar harakteriga mos musiqiy ritmik harakatlar bajarish, rasmlar chizish, hikoyalar tuzish;
- bolalarda musiqa asarlarida tasvirlangan badiiylikni his qilish qobiliyatini rivojlantirish;
- qo'shiqlar matnini yod olishni osonlashtirish hamda badiiy yuksakligi va so'zlarining bolalar lug'at boyligiga mosligini o'rganish;
- bolalarda o'zbek milliy qushiqchiligiga bo'lgan qiziqishni o'stirish;
- bolalarda raqs san'atiga bo'lgan qiziqishini o'stirish;
- bolalarda musiqa ohangini his qilish qobiliyatini shakllantirish;
- bolalarda ko'ylash va tinglash qobiliyatini rivojlantirish;
- bolalarda musiqani idrok etish madaniyatini tarbiyalash;

Vokal-xor ishlarini amalga oshirishda o'qituvchi ovoz-sozlash, qo'shiq o'rgatish jarayonida o'quvchilarning primar tovushlarini, ko'ylash uchun qo'lay ishchi diapozoni, ovoz diapozonini aniq bilishi lozim.

Musiqa madaniyati darslarida qo'shiq o'zgatish bir necha bosqich jarayonida amalga oshiriladi:

1. Bolalar diqqatini qoʻshiqqa jalb qilish.
2. Qoʻshiq haqida oʻqituvchining kirish soʻzi (qoʻshiq mualliflari, ayrim tarixiy xususiyatlari, hayotiy ahamiyati, harakteri, qoʻshiq ijrosi).
3. Qoʻshiqni tahlil qilishni (musiqa ifoda vositalari, ladi, harakteri mazmunini suhbat yoʻli bilan belgash).
4. Qoʻshiqni musiqiy jummalarga boʻlib oʻrgatish (toʻgʻri nafas olib, jumlani oxirigacha tejab yetkazish, ijrochilik sifatleri ustida ishlash).
5. Qoʻshiqni badiiy ijrosiga erishish (qoʻshiq haqidagi bolalar taasurotlari yuzasidanqisqa suhbat oʻtkazig yaʼni umulashtirish).

Yuqoridagi bayon, etilgan qoʻshiq oʻrgatish bosqichlarini, qoʻshiq mazmuni, mavzusiga qarab, istagan bosqichdan boshlash mumkin. Oʻquvchilarga qoʻshiq oʻrgatish metodlari esa qoʻyidagilardan iborat.

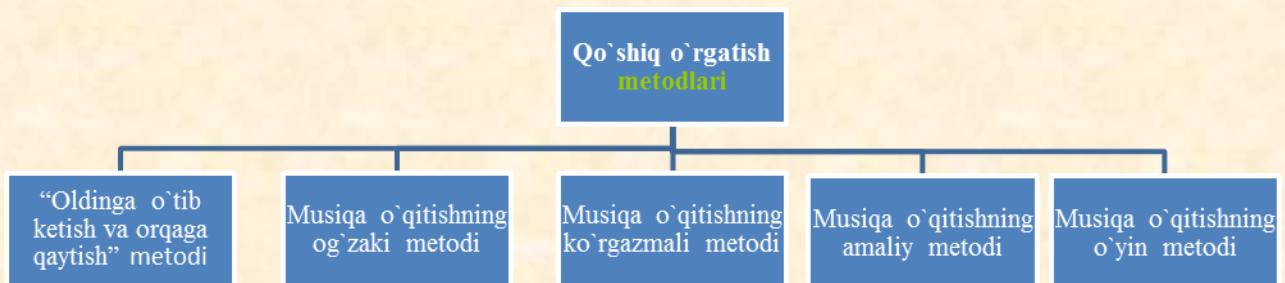

“Oldinga oʻtib ketish va orqaga qaytish” metodida qoʻshiqni oldingi darslarda bolalarga eshittirib oʻrganishga tayyorlab boriladi, soʻngra maʼlum vaqt oʻtkazib qoʻshiq oʻrgatiladi. Bu vaqt-vaqt bilan qoʻllanib boriladi.

Ogʻzaki metodlarda hikoya, suhbat va tushuntirish orqali bolalar diqqatini jalb qilib, musiqani badiiy idrok etishlariga hamda oʻquvchilarni qoʻshiq koʻylashga qiziqtirishga erishiladi.

Koʻrgazmali oʻqitish metodlarda esa qoʻshiqni ifodali jonli ijrosi, raqs harakatlari, rasmlar, grafik chiziqlar, plakatlar, texnika vositalaridan foydalanish.

Amaliy metodi vositasida bolalar qo`shiq ko`ylash malakalarini ,musiqaning tuzilishi hamda ifoda vositalarini tahlil etish, uning janr vashakllarini aniqlash va nota yozuvini o`rganish malakalarinishakllantirish uchun foydalaniladi.

O`yin metodi –asosan boshlang`ich guruhlarda ko`proq yaxshi natija beradi.

Qo`shiqni o`quvchilar xotirasida uzoq saqlanib qolishida, rimni his etish uchun, qadam tashlash, chapak chalish turli raqs harakatlari, o`yinlar bajarishida olingan bilim va malaklar mustahkamlaydi ,musiqiy qobiliyatini o`stiradi , va musiqa mashg`ulotlariga qiziqish o`yg`otadi

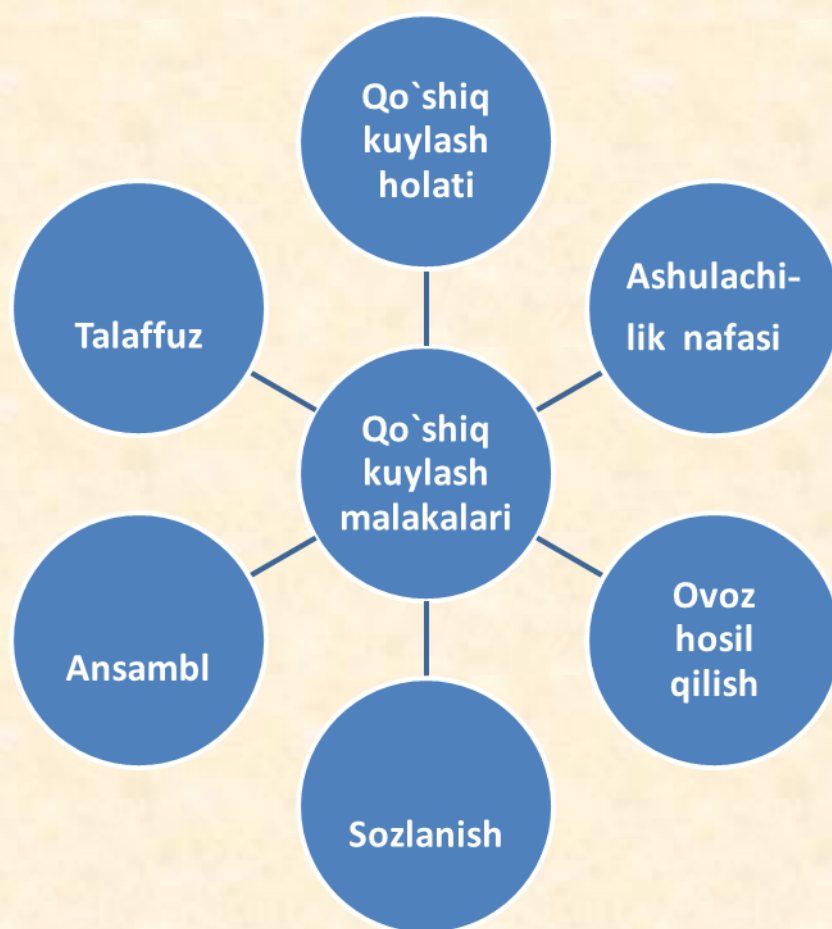

Darsda qo`shiq ko`ylash holati. Qo`shiq ko`ylash xolati, deganda, darsda o`quvchilarning o`tirish va turish holati nazarda tutiladi. O`tirib yoki turib ko`ylaganda bosh qo`l va oyog`larni qanday tutish lozimligi xaqida o`quvchilarga tushuntirish va doimo nazorat qilib, eslatib turishdan iboradir. Mazkur malakaning qoidalari gavdani qiyshaytirmasdan to`g`ri ttutish, o`tirib ko`ylaganda parta suyanchig`iga suyanmaschdan, yelkalarni yengil kerib, iyakni ortiqcha ko`tarmasdan bo`yinni va boshni to`g`ri ushlash, qo`llarni erkin pastga tushurish va kaftlarni tizzalar ustiga yengil qo`yib engashmasdan o`tirish va oyoqlarni yelka kengligida erkin ko`ylash kabi holatlardan iboratdir.

Ashulachilik nafasi. Bu masalada ilmiy izlanishlar shuni ko`rsatdiki, ashula aytish jarayonida nafasning bir turi bo`lib qat`iy ravishda ijro qilish mumkin emas. Ashuladan aralash nafas ishalatiladi. Nafas chiqarish ashula aytishda katta rol uynaydi. Bolalarga murakkablatirmasdan tushuntirib maqsadga muvofiq o`qituvchi bolalarda ashula nafasi oddiy fiziologiya nafasni farqi birligini yaxshi anglash bilish kerak. Chunki boshalang`ich sinf bolalarida nafas organlari edi rivojlanish darajasida bo`lganligi uchun ularni ko`proq nafas gimnastikasi bilan shug`ullantirishi ovozni tezroq ashula uchun shakllanishga sabab bo`ladi.

Ma`lumki, ko`ylashdagi nafas bilan fizologik nafas o`rtasida ma`lum darajada farq bor. Fizologik nafasga bola tug`ulgan kundan tabiy holda amal qila boshlaydi va aniq bir ritmdan, ma`lum bir vaqt oralig`ida sodir bo`ladi. Ashula aytishda esa havo olish tez, qisqa vaqt oralig`ida sodir bo`ladi. Nafas olish va uni chiqarish qo`shiq jumlasining cho`zimiga, sur`atiga va harakterining ifodalanishiga qarab cho`ziladi. Nafas ritmi ko`ylanayotgan qo`shiq harakteriga qarab o`zgarib turadi va tabiiy nafasga nisbatan biroz chuqiroq olinadi. Ashulachilik nafasining quyidagi turlari mavjud:

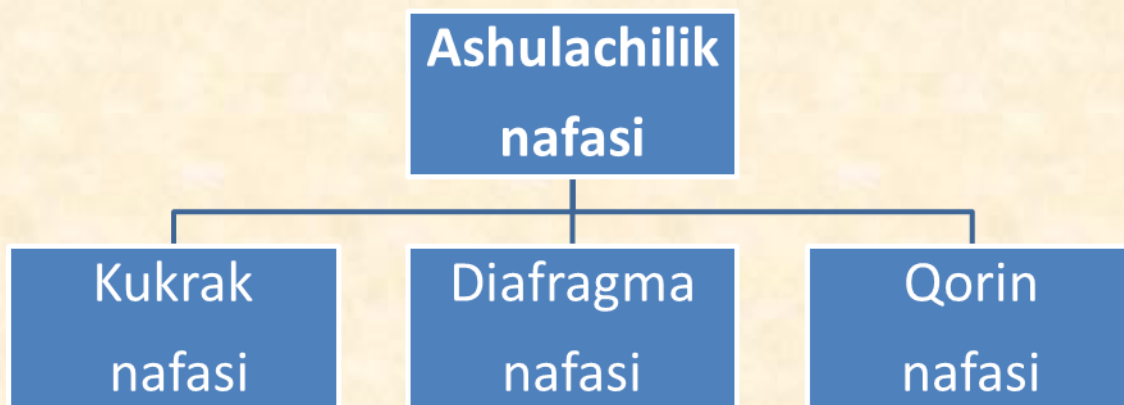

Kichik bolalarning ko'krak nafasi hali tor, qisqa ekanligi sababli, ular nafasni ko'krak bilan oladilar, shu bois ashula aytganlarida yelkalarini ko'tarib, shoshilib va qo'shiq jumlasini so'zni bo'lib nafas olishlari tabiiydir. Shuning uchun bolalarning yelkalarini ko'tarmasdan, osoyishta, vazmin nafas olish va uni qo'shiq jumlasining oxiriga qadar bir maromda yetkazish, ayniqsa so'zni bo'lib nafas olmaslikni o'rgatib lozim

Ovoz hosil qilish. Ovozni vujudga kelishi murakkab psixologik, fizologik jarayondir. U ovoz apparati (kekirdak xiqildoq) va uning ichidagi konussimon ikkita ovoz pardasining nafas (o'pka, traxeyalar, ko'krak, qismi) va eshituv apparatlarining birgalikdagi amaliyotida hosil bo'ladi.

Bolalarni ko'ylatganda faqat yumshoq attaka bilan boshlash, hech qachon qo'shiqni qattiq attaka bilan boshlamaslik kerak. Buni o'qituvchi nazorat qilib borishi shart. Ovoz hosil qilish uchun mayin va yoqimli ko'ylay olish kerak. Og'ir sur'atdali qo'shiqlarni ko'ylaganda ortiqcha chuzib, asarning harakterini bushashtirib yubormaslik zarur

Sozlanish. Soz har bir bolaning berilgan musiqa tovushini aniq idrok etib, o'z ovozinu unga moslab ko'ylashi, sozlanishi degan ma'noni anglatadi. Boshqacha qilib, aytganda, sozlanish-ma'lum balandlikdagi tovushni aniq intonatsiya qilish demakdir. Bu muhim malaka bo'lib hisoblanadi, chunki boshlang'ich sinfdagi vokal-

xor ishlarining asosiy maqsadlaridan biri sof unison (sof1 ovozlik ko`ylashga) erishishdan iboratdir. Shuning birinchi darsdan boshlab bolalarda sozlanish malakalarini rivojlantirish ustida sistemali ish boriladi.

Ansambl. Ansambl –fransuzcha so‘z bo‘lib birgalikda degan ma’noni anglatadi. U musiqa, balet, arxitektura sa’natlarining qonuniyatlaridan biridir. Musiqada bir necha ijrochilarining birgalikdagi ijrosi ansambl deyiladi.

Talaffuz . Ko`ylashdagi talaffuz nutq talaffuzidan farq qiladi. Bunda artikulyatsiya organlari (lab, til, jag‘,) ning aktiv harakatdagi hamjixatligi, buning vositasida ifodali talaffuzga erishish mumkin.

O‘zbek tilida talaffuz qilinadigan unlilarni “u” tovushiga yaqinroq qilib yaqinroq qilib aytishbariq qattiq va nozik ovozda ko`ylashga yo‘l qo‘ymaslik kera. Tovush hosil qilish uchun artikulyatsiya organlarini erkin harakatlantirish, lablar va tillalarni faol tutish zarur. Qo`shiq san’ati yoshlarda insonparvarlik, vatanparvarlik, milliy itftixor, baylanmilalchilik, fukarolik xis – tuygularini tarbiyalaydi. Ma’naviy va axloqiy tarbiyaning juda kup vositalari orasida san’at muhim rol uynaydi. San’atning muhim ommalashgan musikiy janridan bir bulmish qo`shiq janri yoshlarni tarbiyalashda asosiy muhim rol uynaydi. Qo`shiq san’ati bilan boglanish insonning ma’naviy dunyosini boyitadi. Unda guzallik qonunlari bo`yicha yashash ishtiyoqini uyg’otadi.

FOYDALANILGAN ADABIYOTLAR

1. Ziyomammedov B. *Komillikka eltuvchi kitob. “Turon-iqbol nashriyoti”, Toshkent, 2006.* Hasanboeva O. *Tarbiyaviy ishlarni tashkil qilish metodikasi. -T., 1996.*
2. Ismailova Z.I. *Tarbiyaviy ish metodikasi. T. 2003.Pedagogika. prof. A.Munavvarov tahriri ostida, o'quv qo'llanma. –T: “O'qituvchi”, 1996.*

3. *Mahkamov U.I. Ta'lim oluvchilarning axloqiy madaniyatini shakllantirish muammolari. -T.: FAN, 1995.*
4. *Maxkamov U. Axloq-odob saboqlari. T. 1994.*
5. *Musurmonova O. O'quvchilarning ma'naviy madaniyatini shakllantirish. T. 1993.*
6. *Safo Ochil. Mustaqillik, ma'naviyat va tarbiya asoslari. Toshkent, 1997.*
7. *Xalq pedagogikasi inson kamolotining asosi. 1-kitob. Toshkent, 1992.*
8. *O'zbek pedagogikasi antologiyasi. 2 jildli. K.Hoshimov, Safo Ochil -T. : O'qituvchi, 1999.*

Internet materiallari

www.ziyonet.uz

www.pedagog.uz

www.kutubxona.uz

www.kasu.uz